

**KATALOG I
PORADNIK
TECHNICZNY
2023.2**



TOCZENIE

>30 000

STANDARDOWYCH
PRODUKTÓW



>75

KRAJÓW



>4100

PRACOWNIKÓW



Firma Seco Tools posiada centralę w miejscowości Fagersta w Szwecji i jest obecna w ponad 75 krajach, to globalny dostawca rozwiązań do obróbki metalu obejmujących frezowanie, toczenie, obróbkę otworów oraz systemy narzędziowe.

Przez ponad 80 lat firma dostarcza technologię, procesy oraz wsparcie przyczyniające się do poprawy produktywności oraz dochodowości naszych partnerów.

Więcej informacji na temat innowacyjnych produktów oraz usług Seco Tools oferowanych wszystkim sektorom przemysłu, można znaleźć na stronie www.secotools.com.

Informacje o produktach tokarskich

Oznaczenia	11	Ogólne toczenie ISO Poradnik
Wybierz produkt – Pierwsze kroki	32	
Wybierz produkt – Przegląd aplikacji	39	
Wybierz produkt – Obszar stosowania łamacza	60	Ogólne toczenie ISO Oprawki
Wybierz produkt – Wyszukiwanie narzędzi do toczenia	63	
Wybierz produkt – poznaj zalecenia dotyczące parametrów skrawania	65	
Wybierz produkt - Zalecane produkty na podstawie detalu	66	
Wybierz produkt - Gatunki płytek	67	Ogólne toczenie ISO Płytki
Rozwiązywanie problemów – Problemy przy toczeniu i zalecane rozwiązania	71	
Rozwiązywanie problemów - Gatunki węglików	72	
Rozwiązywanie problemów – PCBN	78	
Rozwiązywanie problemów – PCD	79	
Rozwiązywanie problemów – Ceramika	80	
Opis produktu — lista atrybutów ISO	81	
Opis produktu — Mocowanie oprawek	83	Steadyline®
Szczegółowy produktu — Jet Stream Tooling®	84	
Opis produktu — Seco-Capto™	89	
Opis produktu — Steadyline®	91	
Opis produktu — Oprawka modułowa QC	96	
Opis produktu — Tabele z oprawkami	98	
Szczegółowy opis produktu — Mała średnica	100	MDT
Opis produktu — płytki z węglików, parametry skrawania	101	
Parametry skrawania, płytki ISO	104	
Parametry skrawania, koła kolejowe	109	
Opis produktu — płytki, opakowania	110	Mini-Shaft™
Opis produktu — płytki z węglików, z łamaczem wiórów	111	
Opis produktu — płytki z węglików, duży posuw Wiper	116	
Opis produktu — płytki z węglików, gatunki	119	
Szczegółowy opis produktu — Kasety	122	Obróbka rowków
Opis produktu — koła kolejowe	123	
Opis produktu — PCBN	126	
Secomax — PCBN, parametry skrawania	139	
Opis produktu — PCD	143	
Secomax — PCD, parametry skrawania	145	
Szczegółowy opis produktu — Ceramika	146	Przecinanie
Secomax — ceramika, parametry skrawania	148	

Ogólne toczenie ISO

Informacje ogólne - Oprawki tokarskie ISO	149	
Oprawki QC, modułowe, zewnętrzne Jetstream Tooling®	150	X4
Oprawki, zewnętrzne Seco-Capto™, Jetstream Tooling®	161	
Oprawki zewnętrzne Seco-Capto™	177	
Oprawki zewnętrzne, Seco-Capto™, kasety	229	
Oprawki do MTM, Jetstream Tooling®, Seco-Capto™	232	Adaptory Moduły mocujące
Oprawki do MTM, Seco-Capto™	238	
Oprawki, zewnętrzne, Jet Stream Tooling®	245	
Oprawki zewnętrzne	268	
Oprawki wewnętrzne, Seco-Capto™	425	
Oprawki, wewnętrzne Seco-Capto™, oprawki wielopłytkowe	447	
Oprawki wewnętrzne	449	
Oprawki do wytaczania	523	Aksesoria i części zamienne
Oprawki narzędziowe, kasety	526	

Ogólne toczenie ISO Poradnik	Kasety do regeneracji kół kolejowych (RWRT)	540
	Informacje ogólne - Płytki tokarskie	543
	Płytki	544
	Płytki PCBN, PCD, Ceramiczne	592
	Płytki PCBN	593
Ogólne toczenie ISO Oprawki	Płytki PCBN z łamaczem wiórów	618
	Płytki PCD	620
	Płytki Ceramiczne	624
Steadyline®		
Ogólne toczenie ISO Płytki	Informacje ogólne	627
	Steadyline®, oprawki z tłumikiem dla głowic GL	628
	Oprawki do głowic GL	645
	Steadyline®, głowice GL, wewnętrzne Jetstream Tooling®	647
	Steadyline®, głowice GL, wewnętrzne	655
Steadyline®	Steadyline®, głowice GL, MDT Jetstream Tooling®	680
	MDT — Toczenie wielokierunkowe	
MDT	Informacje ogólne	684
	Przegląd zastosowań	686
	Oznaczenia	703
	Wskazówki dotyczące produktu — Oprawki	710
	Wskazówki dotyczące produktu — płytki	713
	Wskazówki dotyczące produktu — technika stosowania	719
	Rozwiązywanie problemów – Problemy przy toczeniu i zalecane rozwiązania	728
	Parametry skrawania	731
	Oprawki, zewnętrzne, Jetstream Tooling®, Seco-Capto™	741
	Oprawki, zewnętrzne osiowe, Jetstream Tooling®, Seco-Capto™	750
Obróbka rowków	Oprawki, zewnętrzne, Jet Stream Tooling®	767
	Oprawki, zewnętrzne osiowe, Jet Stream Tooling®	780
	Oprawki zewnętrzne Seco-Capto™	797
	Oprawki zewnętrzne	799
	Oprawki narzędziowe, zewnętrzne osiowe	816
	Oprawki wewnętrzne, Seco-Capto™	824
	Oprawki wewnętrzne	831
	Oprawki do MTM, Jetstream Tooling®, Seco-Capto™	839
	Oprawki, zewnętrzne do listew modułowych, Seco-Capto™	841
	Oprawki, zewnętrzne do listew modułowych	843
Przecinanie	Oprawki, wewnętrzne do listew modułowych, Seco-Capto™	845
	Oprawki, wewnętrzne do listew modułowych	847
	Listwy, modułowe	849
	Listwy, modułowe osiowe	850
	Listwy wzmocnione, promieniowe, Jetstream Tooling®	854
	Wzmocnione listwy, promieniowe	855
	Oprawki i listwy	856
	Listwy do oprawki 150.10	857
	Płytki	858
	Płytki PCBN	876
Mini-Shaft™		
Akcesoria i części zamienne	Informacje ogólne	879
	Oznaczenia	881
	Wskazówki dotyczące produktu	884
	Parametry skrawania	885

Oprawki	886	Ogólne toczenie ISO Poradnik
Płytki	888	

Obróbka rowków

Informacje ogólne	900	Ogólne toczenie ISO Oprawki
Oznaczenia	901	
Wskazówki dotyczące produktu	903	Ogólne toczenie ISO Płytki
Parametry skrawania	907	
Oprawki do MTM, Seco-Capto™	909	Ogólne toczenie ISO Płytki
Oprawki zewnętrzne	910	
Oprawki wewnętrzne	916	
Oprawki MDT, zewnętrzne do płytek ceramicznych Secomax	922	
Płytki	923	
Płytki Ceramiczne	934	

Przecinanie — 150.10

Informacje ogólne	935	Steadyline®
Oznaczenia	936	
Wskazówki dotyczące produktu	937	MDT
Parametry skrawania	943	
Oprawki i listwy, Jetstream Tooling®	948	
Listwy HSS	956	
Adaptory, Seco-Capto™, Jetstream Tooling®	959	Mini-Shaft™
Adaptory, HSK-T, Jetstream Tooling®	961	
Adaptory, VDI Jetstream Tooling®	962	
Płytki	964	Obróbka rowków

X4

Informacje ogólne	966	Przecinanie
Oznaczenia	968	
Wskazówki dotyczące produktu	971	X4
Parametry skrawania	973	
Oprawki, zewnętrzne – Jetstream Tooling® Duo, Seco-Capto™	976	Adaptory Moduły mocujące
Oprawki, zewnętrzne – Jetstream Tooling® Duo	977	
Oprawki zewnętrzne	980	Akcesoria i części zamienne
Listwy	982	
Płytki	983	
Płytki PCBN	988	

Adaptory

Informacje ogólne	989	Adaptory Moduły mocujące
Adaptory do narzędzi, Jetstream Tooling®, Seco-Capto™	990	
Adaptory do oprawek, Jetstream Tooling®, HSK-T	997	Adaptory Moduły mocujące
Adaptory do oprawek, Jetstream Tooling®, VDI	1000	
Adaptory do narzędzi z chwytem, Seco-Capto™	1002	Akcesoria i części zamienne
Mini-głowica do narzędzi z chwytem, Seco-Capto™	1007	
Adapter wytaczadeł monolitycznych, Seco-Capto™	1009	
Adaptory do wytaczadeł monolitycznych	1012	
Adaptory do wytaczadeł	1013	

Ogólne toczenie ISO Poradnik
Ogólne toczenie ISO Oprawki
Ogólne toczenie ISO Płytki
Steadyline®
MDT
Mini-Shaft™
Obróbka rowków
Przecinanie
X4
Adaptory Moduły mocujące
Akcesoria i części zamienne

Mocowania Seco-Capto™

Informacje ogólne	1014
Dobór mocowania	1015
Typ 2085	1019
Typ 2000/3000	1020
Typ VDI, kątowy	1022
Typ VDI, prosty	1023
Typ 2090	1024

Części zamienne

Mocowania Seco-Capto™	1025
-----------------------------	------

Akcesoria

Jetstream Tooling®	1030
Seco-Capto™	1031

Klucze

Wielk. mom.	1032
Zakres klucza	1033

Materiały obrabiane

Klasyfikacja, SMG	1034
-------------------------	------

1		
131-	1013	
132N	1012	
150.10	956,958	
150.10-...JETI	954-955	
150.10A-...JETI	948,952-953	
A		
A.-CGER/L	831-832	
A.-CGFR/L	831-834	
A.-CGGR/L	833-836	
A.-CGHR/L	831-832,837-838	
A.-CGIR/L	833-834	
A.-CGJR/L	831-832,837-838	
A.-DDUNR/L...C	522	
A.-DWLNR/L	450	
A.-DWLNR/L...C	449	
A.-FR/L	847-848	
A.-MCLNR/L	500	
A.-MDUNR/L	502	
A.-MTFNR/L	506	
A.-MVLNR/L	510	
A.-MVPNR/L	510	
A.-MVUNR/L	511	
A.-MWLNR/L	514	
A.-PCLNR/L	451-452	
A.-PDQNR/L	478-479	
A.-PDUNR/L	454-455	
A.-PDYNR/L	486	
A.-PTFNR/L	459-460	
A.-PVLNR/L	461-462	
A.-PVPNR/L	461-462	
A.-PWLNR/L	463-464	
A.-SCFCR/L	468-469	
A.-SCFCR/L	465-466	
A.-SCFCR/L...R	465	
A.-SCFDR/L	473	
A.-SCLCR/L	468,470-471	
A.-SCLCR/L...R	470-471	
A.-SCLDR/L	473	
A.-SDQCR/L	475-476,483	
A.-SDQCR/L...R	475-476	
A.-SDQNR/L	478-479	
A.-SDUCR/L	480-481,483	
A.-SDUCR/L...R	480	
A.-SDUNR/L	482,484	
A.-SDXCR/L	485	
A.-SDYNR/L	486	
A.-SGXN	886-887	
A.-SGXN...R	886	
A.-SRXCR/L	487	
A.-STFCR/L	488-490	
A.-STFDR/L	492	
A.-STLDR/L	492	
A.-STUCR/L	490	
A.-SVBUR/L	496	
A.-SVQBR/L	494-496	
A.-SVUBR/L	494	
A.-SWLCR/L	497	
ASHA-R/L...JETI	1000-1001	
B		
BA...C	642	
BA...GL	641,644	
BA...SQ	643	
C		
C.-131	1009-1011	
C.-150.10...JETI	960	
C.-ASHA	1003	
C.-ASHA...M	1002	
C.-ASHA...JETI	990-991	
C.-ASHR/L	1004,1006-1008	
C.-ASHR/L...JETI	992-993,995-996	
C.-ASHS	1005	
C.-ASHS...JETI	994	
C.-CCLNR/L	221-222	
C.-CDIR/L...JETI	839-840	
C.-CER/L	909	
C.-CER/L...HD	909	
C.-CFIR/L	797-798	
C.-CFIR/L...JETI	741-742	
C.-CFIR/L...JET	750-754	
C.-CFMR/L...JETI	743-744	
C.-CFOR/L...JETI	745-746	
C.-CFOR/L...JET	755-766	
C.-CFXN...JETI	749	
C.-CFZN...JETI	749	
C.-CFZR/L...JETI	747-748	
C.-CGER/L	824-825	
C.-CGFR/L	824-827	
C.-CGGR/L	826-827,829-830	
C.-CGHR/L	824-825,828	
C.-CGIR/L	826-827	
C.-CGJR/L	824-825,828	
C.-CRSNR/L	223-224	
C.-CRSNR/L...C	228	
C.-CSDNN	225	
C.-CSRNR/L	226	
C.-CTJNR/L	227	
C.-CTUNR/L	446	
C.-CXXXR/L-CT10	229	
C.-D...BA	633	
C.-D...GL	631-632	
C.-DCKNR/L...M	177-178	
C.-DCLCR/L...JETI2	161	
C.-DCLNR/L	179-180	
C.-DCLNR/L...M	179-180	
C.-DCLNR/L...JETI2	162-163	
C.-DCMCN...JETI	232	
C.-DCMNN...JETI	233	
C.-DCMNN...M	238	
C.-DCRNR/L	181	
C.-DCRNR/L...M	181-182	
C.-DCRNR/L...JETI2	164	
C.-DDJCR/L...JETI2	165	
C.-DDJNR/L	183-184	
C.-DDJNR/L...M	183-184	
C.-DDJNR/L...JETI2	166-167	
C.-DDMNR/L...JETI	234-235	
C.-DDMNR/L...M	239	
C.-DDNN...M	185	
C.-DDUNR/L	186-187	
C.-DDUNR/L...M	186-187	
C.-DDUNR/L...JETI2	168	
C.-DMNR/L...JETI	234-235	
C.-DRSNR/L...M	188	
C.-DSDNN...M	189-190	
C.-DSKNR/L	191	
C.-DSKNR/L...M	191	
C.-DSKNR/L-PCLNR/L	447	
C.-DSRNR/L	192-193	
C.-DSRNR/L...M	192-193	
C.-DSSNR/L	194-195	
C.-DSSNR/L...M	194-195	
C.-DSSNR/L...JETI2	169	
C.-DTFNR/L...M	196	
C.-DTGNR/L...M	197	
C.-DTJNR/L...M	198	
C.-DTJNR/L...JETI2	170	
C.-DVHBR/L...JETI2	171	
C.-DVJBR/L...JETI2	172	
C.-DVJNR/L	199	
C.-DVJNR/L...JETI2	173	
C.-DVMBR/L...JETI	236	
C.-DVMNL...M	240	
C.-DVMNR/L...JETI	237	
C.-DVVBN...JETI2	174	
C.-DWLNR/L	200-201	
C.-DWLNR/L...JETI2	175	
C.-FL-V21	841,845	

DCLNR/L..-M	273-274	GL..-SCLCR/L	660-662
DCLNR/L..XJETI	250	GL..-SDUCR/L	663-664
DDHNR/L	277-278	GL..-SDUCR/L..X	665-666
DDJCR/L...JETI	251	GL..-SDUNR/L	667-668
DDJCR/L..XJETI	252	GL..-SDXCR/L	669-670
DDJNR/L	279-282	GL..-SDXNR/L	671
DDJNR/L...JETI	253-254	GL..-STFCR/L	672-673
DDJNR/L..-C	283	GL..-SVUBR/L	674-675
DDJNR/L..-M	279-280	GL..-SVUNR/L	676
DDJNR/L..XJETI	255	GR/L	843-844
DDNNN..-C	283	H	
DDPNN	284	H..-SCLDR/L	474
DDQNR/L	285	H..-STLDR/L	493
DRGNR/L	286	HSKTA..-GL	628-629
DRSNR/L..-M	287	M	
DSBNR/L..-C	423	MCFNR/L..CA	535
DSBNR/L..-M	288	MCKNR/L	377
DSDNN	290	MCLNR/L	378
DSDNN..-M	289	MCLNR/L..CA	535
DSKNR/L	292	MCMNN	379
DSKNR/L..-M	291	MCRNR/L	380
DSSNR/L	295	MDJNR/L	381
DSSNR/L..-C	423	MRGNR/L	382
DSSNR/L..JETI	256	MRGOR/L	383
DSSNR/L..-M	293-294	MSBNR/L	384
DSSNR/L..XJETI	257	MSDNN	385-386
DTFNR/L	297	MSKNR/L..CA	536-537
DTFNR/L..-M	296	MSRNR	387
DTGNR/L	299	MSRNR/L	388-389
DTGNR/L..-M	298	MSSNR/L..CA	536-537
DTJNR/L	300	MSTNR/L..CA	537
DTJNR/L..JETI	258	MTCNN	390
DTJNR/L..XJETI	259	MTENNS	391
DVJBR/L...JETI	260	MTFNR/L	392
DVJBR/L..XJETI	261	MTFNR/L..CA	538-539
DVJNR/L	301-303	MTGNR/L	393
DVJNR/L..JETI	262	MTJNR/L	394-395
DVJNR/L..XJETI	263	MTLNR/L	396
DVPNR/L	304-305	MVJNR/L	397
DWLNRL	306-309	MVLNR/L	398
DWLNRL...JETI	264	MVTNR/L	399
DWLNRL..-C	424	MWLNRL	400-401
DWLNRL..XJETI	265	N	
E		N..F-QC	150-152
E..-SCFCR/L..-R	467	P	
E..-SCLCR/L	472	PCBNR/L	310
E..-SGXN	886-887	PCLNR/L	311-312
E..-SGXN..-R	886	PDJNR/L	313-314
E..-STFCR/L	491	PDNNR/L	315-316
E9364-ASHA...JETI	997-998	PRDCN	317
E9364-ASHR/L...JETI	999	PROON	318
E9364-R/L150.10...JETI	961	PSBNR/L	319-320
E9374-D..-GL	628-629	PSDNN	321
E9376-D..-BA	630	PSKNR/L	321
E9376-D..-GL	628	PSSNR/L	322
F		PTAR/L	323
FR/L	843-844	PTBNR/L	324
G		PTGNR/L	326-327
GL..-CCLNR/L	677	PTGNR/L..-A	326-327
GL..-CGGR/L...JETI	682	PTJNR/L	328-329
GL..-CGHR/L...JETI	683	PTNNR/L	325,330
GL..-CGIR/L...JETI	680,683	PWLNRL	331-332
GL..-CGJR/L...JETI	681	Q	
GL..-CRSNR/L	678	QC..-CFOR/L...JETI	158
GL..-CTUNR/L	679	QC..-PER/L..HDJET	160
GL..-DCLCR/L...JETI	647	QC..-R/L150.10...JETI	159
GL..-DCLNR/L	655-656	QC..-SCLCR/L...JETI	153
GL..-DCLNR/L...JETI	648	QC..-SDJCR/L...JETI	154
GL..-DDUCR/L...JETI	649	QC..-SDJNR/L...JETI	155
GL..-DDUNR/L	657	QC..-SVJBR/L...JETI	156
GL..-DDUNR/L...JETI	650-651	QC..-SVJCR/L...JETI	157
GL..-DVUBR/L...JETI	652-653	R	
GL..-DWLNRL	658-659	R/L150.10	956-958
GL..-DWLNRL...JETI	654	R/L150.10...JETI	949-950

Ogólne toczanie ISO	Ogólne toczanie ISO	Ogólne toczanie ISO	Ogólne toczanie ISO	Steadyline®	MDT	Mini-Shaft™	Obróbka rowków	Przecinanie	X4	Adaptory Moduły mocujące	Akcesoria i części zamienne
Poradnik	Oprawk	Płytki									
R/L150.10A-...JETI											
R/L150.10-VDI...JETI											
R/L150.10X-...JETI											
R/L175.32											
S											
S...CCLNR/L											
S...CRSNR/L											
S...CSKNR/L											
S...CTFPR/L											
S...CTUNR/L											
S...MCLNR/L											
S...MDUNR/L											
S...MSKNR/L											
S...MTFNR/L											
S...MTUNR/L											
S...MVLNR/L											
S...MVPNR/L											
S...MVYNR/L											
S...MWLNR/L											
S...PCLNR/L											
S...PDUNR/L											
S...PSKNR/L											
S...SCACR/L											
S...SCDCR/L											
S...SCECR/L											
S...SCLDR/L											
S...SDQCR/L											
S...STFDR/L											
S...STLDR/L											
SCACR/L											
SCBCR/L											
SCDCR/L											
SCECL											
SCFCR/L											
SCFCR/L...CA											
SCGCR/L											
SCGCR/L...CA											
SCLCR/L											
SCLCR/L...CA											
SCMCN											
SCRCL/L											
SCRCL/L...CA											
SCSCR/L...CA											
SCTCR/L...CA											
SCWCR/L...CA											
SDACR/L											
SDHCR/L											
SDJCR/L											
SDNCR/L											
SDPCN											
SFN											
SL16											
SNR/L											
SR/L											
SR/L...V21											
SRDCN											
SRGCR/L											
SRSCR/L											
SRSCR/L...JET											
SRSCR/L...JET											
SSBCR/L											
SSDCN											
SSKCR/L...CA											
STFCR/L											
STFCR/L...CA											
STGCR/L											
STGCR/L...CA											
STJCR/L											
STRCR/L...CA											
STSCR/L...CA											
STTCR/L...CA											
STWCR/L...CA											
SVABR/L											
SVJBR/L											
SVJCR/L											
SVLBR/L											
SVVBN											
SWLCR/L											
T											
TRAOR/L											
TRDON											
TRGOR/L											
TROON											
V											
V21-CHR/L											
V21-CIR/L											
V21-CJR/L											
V21-CKR/L											
V21-CMR/L											
V21-COR/L											
X											
X4FR/L											
X4FR/L...JET											
X4FR/L...JETI											
X4FR/L...JET											
X4FR/L.ITX											

1		
10EAR/L / ..FA	926	
10ER / ..D76	929	
10ER / ..FD	927	
10ER / ..FG	924	
10ER / ..R	930	
10FG	924	
10NR / ..D76	929	
10NR / ..FD	928	
10NR / ..FG	925	
10NR / ..R	930	
12EAR/L / ..FD	926	
12ER / ..FD	927	
12NR / ..FD	928	
14EAR/L / ..AX	932	
14EAR/L / ..FA	926	
14EAR / ..AX	932	
14ER / ..D76	929	
14ER / ..DY	933	
14ER / ..FG	924	
14ER / ..R	930	
14ER / ..ST	931	
14NR / ..D76	929	
14NR / ..DY	933	
14NR / ..FG	925	
14NR / ..R	930	
14NR / ..ST	931	
150.10	964-965	
2		
20EAR/L / ..FA	926	
20EAR / ..AX	932	
20ER / ..D76	929	
20ER / ..DY	933	
20ER / ..FG	924	
20ER / ..R	930	
20ER / ..ST	931	
20NR / ..D76	929	
20NR / ..FG	925	
20NR / ..R	930	
20NR / ..ST	931	
26ER / ..FG	924	
26ER / ..R	930	
26ER / ..ST	931	
26NR / ..FG	925	
26NR / ..R	930	
26NR / ..ST	931	
9		
9NR/L / ..FG	923	
C		
CCGT	544-546,618	
CCGW	593-594	
CCGX	544	
CCMT	544-547	
CCMW	620	
CDCB	547	
CNGA	595-596	
CNGG	548-549	
CNGM	618	
CNGN	624	
CNMA	548-553	
CNMG	548-553	
CNMM	548,550-553	
CNMN	597	
CPMT	554	
D		
DCGT	555-557	
DCGW	598	
DCMT	555-557	
DCMW	621	
DCMX	555-557	
DNGA	600	
DNGG	558-559	
DNGM	558-559,619	
DNGN	601	
DNMA	558-561,601	
DNMG	558-561	
DNMM	558,561	
DNMN	602	
DNMU	558-559	
DNMX	558-561	
L		
LCEX	888-899	
LCGA	860	
LCGF	859,868-870	
LCGN	870-878	
LCMF	858-859,861-865	
LCMR	858-859,864,866-867	
LNMX	562-563	
R		
RCGN	621	
RCGS	563,602	
RCGT	564-565	
RCGX	624	
RCMM	564-565	
RCMT	564-565	
RCMX	564-565	
RNGN	603,622,625	
RNGN-LF	603	
RNMA	566	
RNMF	566	
RNMG	566	
RNMN	604	
RPGN	625	
RPGX	626	
S		
SCGW	605	
SCMN	605	
SCMT	567-568	
SNGA	606	
SNGF	606	
SNGN	607	
SNMA	569-571	
SNMG	569-572	
SNMM	569-572	
SNMN	608	
SPGW	609	
T		
TCGN	609	
TCGT	573-574	
TCGW	610	
TCMT	573-574	
TCMW	622	
TCMX	573-574	
TDAB	575	
TDCH	575	
TNGA	611	
TNGN	612	
TNGX	613	
TNMA	576-579	
TNMG	576-579	
TNMM	576-579	
TNMN	613	
TNMX	576-578,614	
TPGN	580,614,623	
TPMM	581	
TPMR	582	
TPUN	583	
V		
VBGT	584-585	
VBGW	615	
VBMT	584-585	
VBMW	623	
VCGT	585	
VNGA	616	
VNGG	586-587	
VNGM	586	
VNMA	586,616	
VNMG	586-587	

Ogólne toczenie ISO Poradnik	VNMU	586	WNMG	588-591
	W		WNMM	588,590
	WCMT	587	X	
	WNGA	617	X4G	988
	WNGG	588-590	X4GK	983-987
	WNMA	588-591,617		

Ogólne toczenie
ISO
OprawkOgólne toczenie
ISO
Płytki

Steadyline®

MDT

Mini-Shaft™

Obróbka rowków

Przecinanie

X4

Adaptory
Moduły mocu-
jąceAkcesoria i częś-
ci zamienne

Seco-Capto™ – Oprawki zewnętrzne – Metryczne

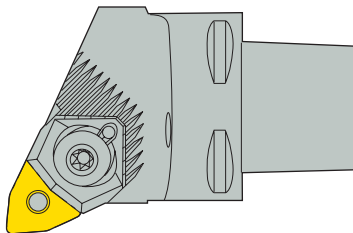

C4	-	P	W	L	N	R	-	27	050	-	06	-	
1		2	3	4	5	6		7	8		9		10

1. Wielkość połączenia Seco-Capto™ i QC

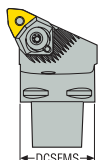

C3 = 32 mm / 1.260 cal.
C4 = 40 mm / 1.575 cal.
C5 = 50 mm / 1.969 cal.
C6 = 63 mm / 2.480 cal.
C8 = 80 mm / 3.150 cal.
C10 = 100 mm / 3.937 cal.



QC12 = 12 mm / 0.472 cal.
QC16 = 16 mm / 0.630 cal.

2. Mocowanie płytki

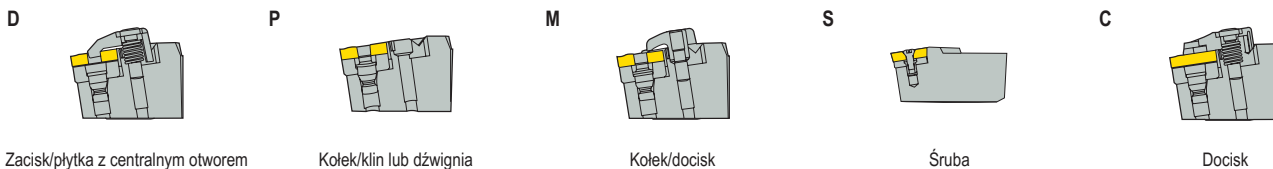

3. Kształt płytki

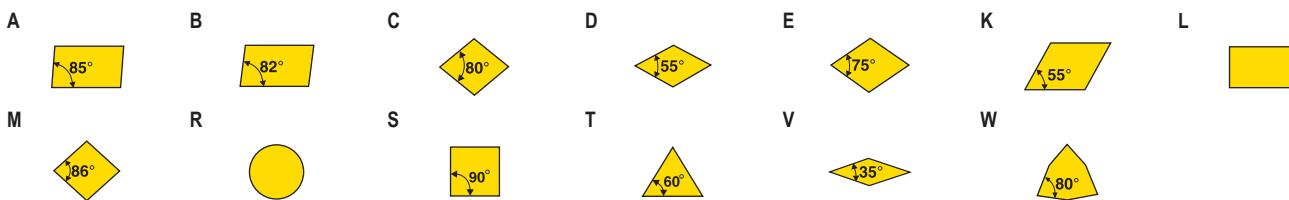

4. Typ narzędzia

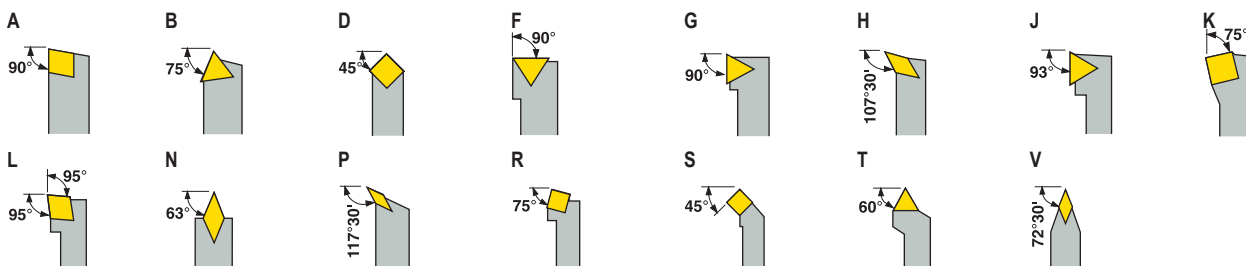

Ogólne toczanie
ISO
Poradnik

Ogólne toczanie
ISO
Oprawki

Ogólne toczanie
ISO
Płytki

Steadyline®

MDT

Mini-Shaft™

Obróbka rowków

Przecinanie

X4

Adaptory
Moduły mocujące

Akcesoria i części
zamienne

Ogólne toczenie ISO Poradnik
 Ogólne toczenie ISO Oprawki
 Ogólne toczenie ISO Płytki
 Steadylite®
 MDT
 Mini-Shaft™
 Obróbka rowków
 Przecinanie
 X4
 Adaptery Moduły mocujące
 Akcesoria i części zamienne

5. Kąt przyłożenia płytki

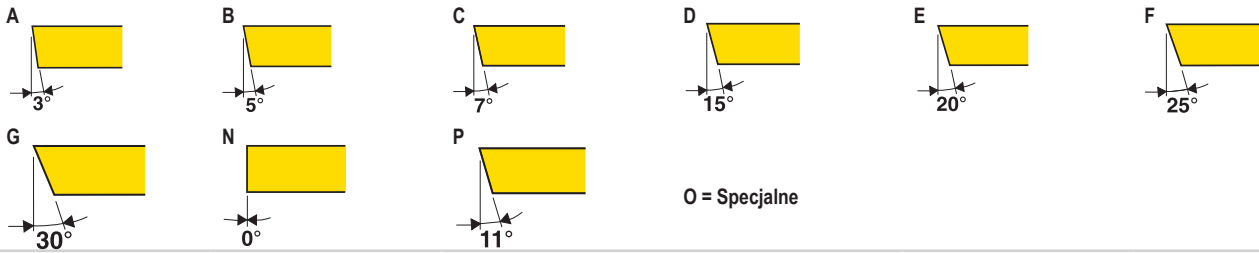

6. Wersja

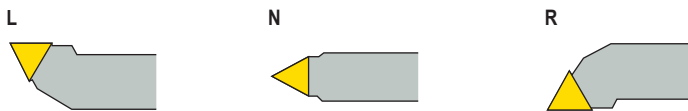

7. Wymiar WF

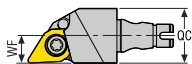
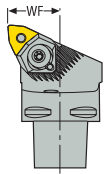

22 = 22 mm / 0.866 cal.
 27 = 27 mm / 1.063 cal.
 35 = 35 mm / 1.378 cal.
 45 = 45 mm / 1.772 cal.
 itp.
 QC12 = WF 6 mm / 0.240 cal.
 QC16 = WF 8 mm / 0.315 cal.

8. Wymiar LF

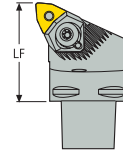

040 = 40 mm / 1.575 cal.
 042 = 42 mm / 1.654 cal.
 044 = 44 mm / 1.732 cal.
 050 = 50 mm / 1.969 cal.
 060 = 60 mm / 2.362 cal.
 itp.
 Nie dotyczy oprawki QC

9. Długość krawędzi skrawającej

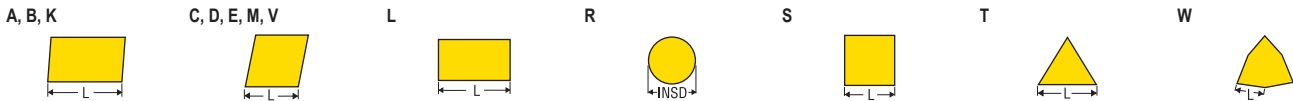

10. Oznaczenie wewnętrzne

JET = Jetstream Tooling®
 JETI/JETI2 = Zintegrowany wlot chłodzenia do systemu JetStream Tooling® Duo
 JETL = Jetstream Tooling® z mocowaniem -P

-PL = Toczenie wgłębne
 X = Wytaczanie wsteczne

Seco-Capto™ – Oprawki do toczenia wewnętrznego oraz modułowe głowice tokarskie GL – Metryczne

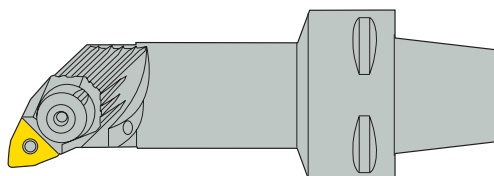

C4	P	W	L	N	R	- 13	080	- 06	
1	2	3	4	5	6	7	8	9	10

1. Wielkość połączenia Seco-Capto™ i GL

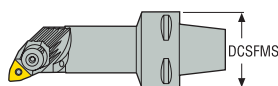

C3 = 32 mm / 1.260 cal.
C4 = 40 mm / 1.575 cal.
C5 = 50 mm / 1.969 cal.
C6 = 63 mm / 2.480 cal.
C8 = 80 mm / 3.150 cal.

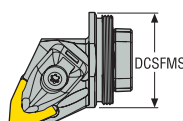

GL25 = 25 mm / 0.984 cal.
GL32 = 32 mm / 1.260 cal.
GL40 = 40 mm / 1.575 cal.
GL50 = 50 mm / 1.969 cal.

2. Mocowanie płytki

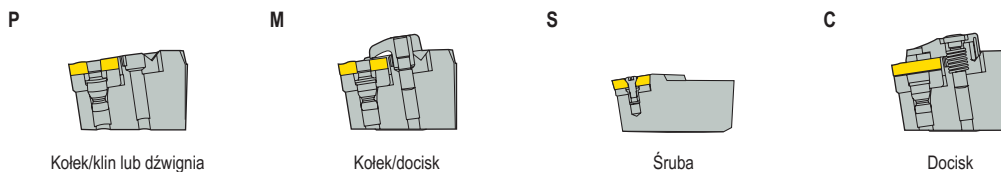

3. Kształt płytki

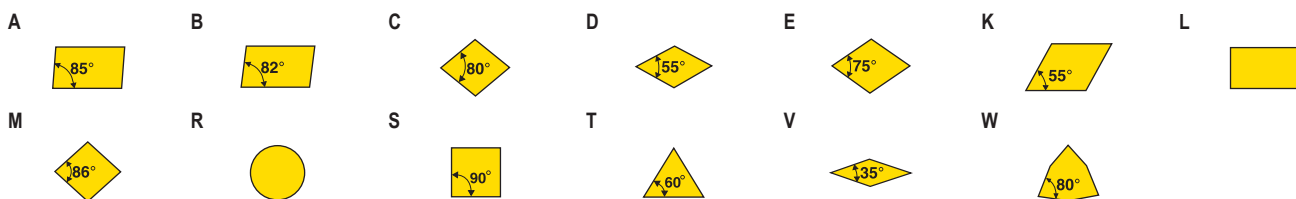

4. Typ narzędzia

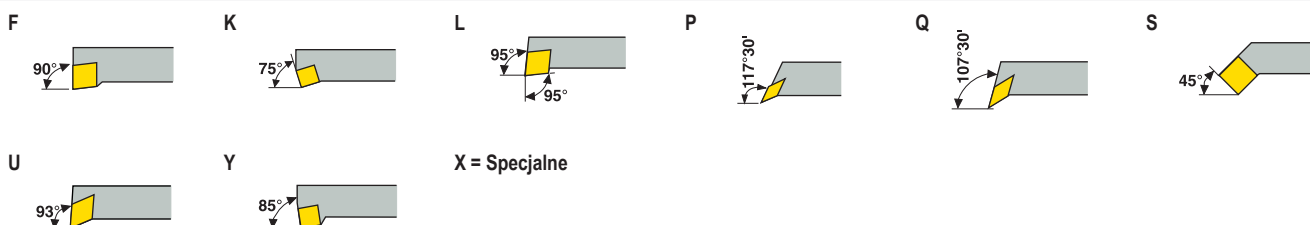

Ogólne toczenie
ISO
Poradnik

Ogólne toczenie
ISO
Oprawki

Ogólne toczenie
ISO
Płytki

Steadyline®

MDT

Mini-Shaft™

Obrobka rowków

Przecinanie

X4

Adaptory
Moduły mocu-
jące

Akcesoria i częś-
ci zamienne

Ogólne toczanie ISO
Poradnik

5. Kąt przyłożenia płytki

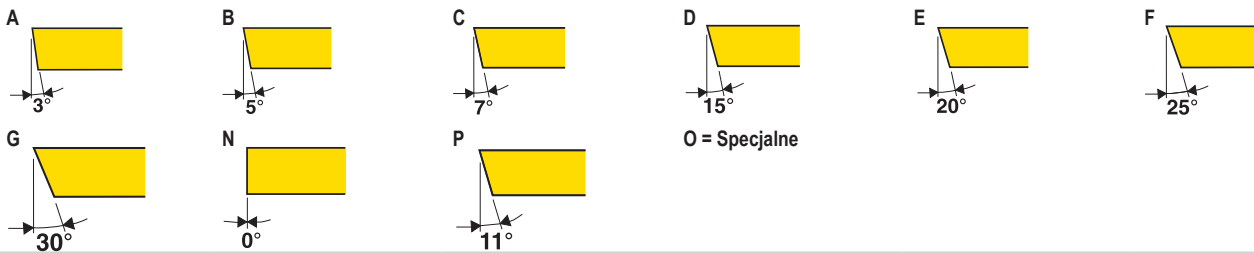

Ogólne toczanie ISO
Oprawki

Ogólne toczanie ISO
Płytki

6. Wersja



Steadyline®

7. Wymiar WF

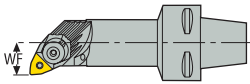

11 = 11 mm / 0.433 cal.
13 = 13 mm / 0.512 cal.
17 = 17 mm / 0.669 cal.
22 = 22 mm / 0.866 cal.
itp.

8. Wymiar LF

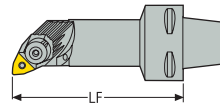

064 = 64 mm / 2.520 cal.
065 = 65 mm / 2.559 cal.
070 = 70 mm / 2.756 cal.
075 = 75 mm / 2.953 cal.
itp.

MDT

9. Długość krawędzi skrawającej

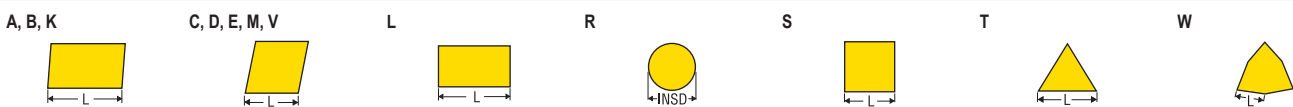

Mini-Shaft™

10. Oznaczenie wewnętrzne

PL = Toczanie wgłębne
X = Wytaczanie wsteczne
JET = Jetstream Tooling®
JET1/JET12 = Zintegrowany wlot chłodzenia do systemu JetStream Tooling® Duo

Obróbka rowków

Przecinanie

X4

Adaptory Moduły mocujące

Akcesoria i części zamienne

Oprawki zewnętrzne – Metryczne (ISO)



D	W	L	N	R	25	25	X	06	JETI
1	2	3	4	5	6	7	8	9	10

1. Mocowanie płytki

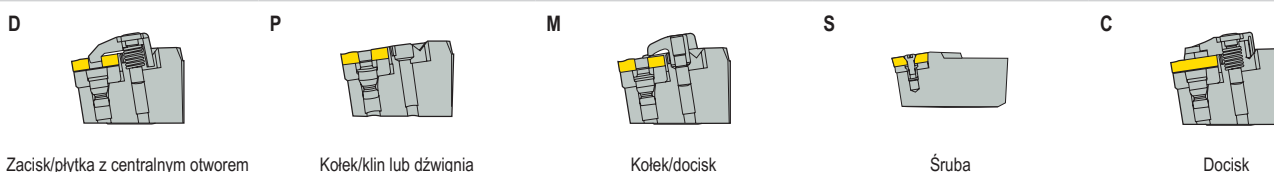

2. Kształt płytki

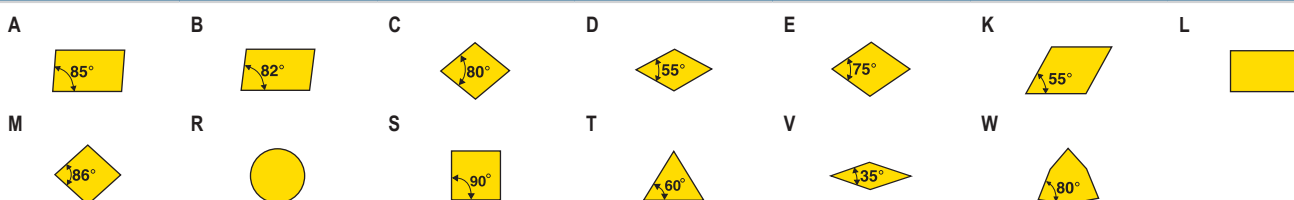

3. Typ narzędzia

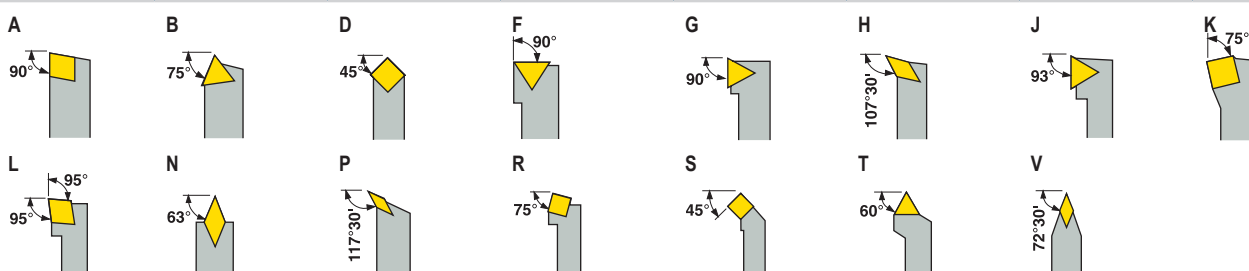

4. Kąt przyłożenia płytki

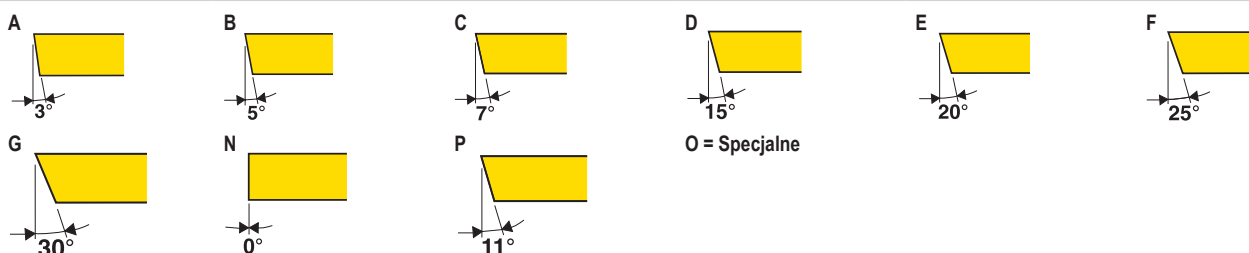

5. Wersja

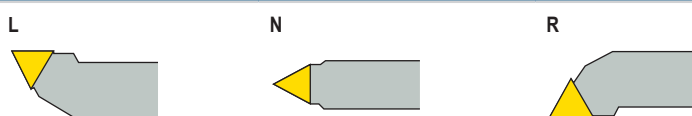

Ogólne toczanie
ISO
Poradnik

Ogólne toczanie
ISO
Oprawki

Ogólne toczanie
ISO
Płytki

Steadyline®

MDT

Mini-Shaft™







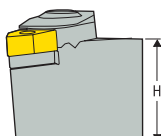
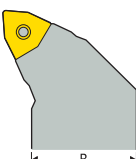
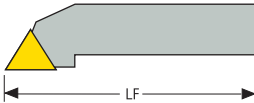

Obrobka rowków

Przecinanie

X4

Adaptory
Moduły mocu-
jące

Akcesoria i części
zamiennicze

Ogólne toczanie ISO Poradnik	<h3>6. Wysokość oprawki</h3>  <p>12 = 12 mm / 0.470 cal. 25 = 25 mm / 0.984 cal. 32 = 32 mm / 1.260 cal. itp.</p>		<h3>7. Szerokość oprawki</h3>  <p>12 = 12 mm / 0.470 cal. 25 = 25 mm / 0.984 cal. 32 = 32 mm / 1.260 cal. itp.</p>	
Ogólne toczanie ISO Oprawki	<h3>8. Długość oprawki</h3>  <p>A = 32 mm / 1.260 cal. C = 50 mm / 1.969 cal. D = 60 mm / 2.362 cal. E = 70 mm / 2.756 cal. F = 80 mm / 3.150 cal.</p> <p>H = 100 mm / 3.937 cal. K = 125 mm / 4.921 cal. M = 150 mm / 5.906 cal. P = 170 mm / 6.693 cal. R = 200 mm / 7.874 cal.</p> <p>S = 250 mm / 9.843 cal. T = 300 mm / 11.811 cal. V = 400 mm / 15.748 cal. X = Specjalne</p> <p>Standardowa długość jak wyżej</p>			
Ogólne toczanie ISO Płytki	<h3>9. Długość krawędzi skrawającej</h3> <p>A, B, K  C, D, E, M, V  L  R  S  T  W </p>			
Steadyline®	<h3>10. Oznaczenie wewnętrzne</h3> <p>JET = Jetstream Tooling® JETI/JETI2 = Zintegrowany wlot chłodzenia do systemu JetStream Tooling® Duo JETL = Jetstream Tooling® z mocowaniem -P</p> <p>-PL = Toczanie wgłębne</p>			
MDT				
Mini-Shaft™				
Obróbka rowków				
Przecinanie				
X4				
Adaptory Moduły mocujące				
Akcesoria i części zamienne				

Oprawki zewnętrzne – Cal. (ANSI)



D	W	L	N	R		16	3	C	
1	2	3	4	5	6	7	8	9	10

1. Mocowanie płytki

D	P	M	S	C	T
Zacisk/płytką z centralnym otworem	Kolek/klin lub dźwignia	Kolek/docisk	Śruba	Docisk	Trzonek stożkowy (Tee-lock)

2. Kształt płytki

A	B	C	D	E	K	L
M	R	S	T	V	W	

3. Typ narzędzia

A	B	D	F	G	H	J	K
Kąt natarcia ANSI = 0°	Kąt natarcia ANSI = 15°	Kąt natarcia ANSI = 45°	Kąt natarcia ANSI = 0°	Kąt natarcia ANSI = 0°	Kąt natarcia ANSI = -17°30'	Kąt natarcia ANSI = -3°	Kąt natarcia ANSI = 15°
L	N	P	R	S	T	V	
Kąt natarcia ANSI = -5°	Kąt natarcia ANSI = 27°30'	Kąt natarcia ANSI = -27°30'	Kąt natarcia ANSI = 15°	Kąt natarcia ANSI = 45°	Kąt natarcia ANSI = 30°	Kąt natarcia ANSI = 17°30'	

4. Kąt przyłożenia płytki

A	B	C	D	E	F
G	N	P	O = Specjalne		

Ogólne toczzenie ISO Poradnik

Ogólne toczzenie ISO Oprawki

Ogólne toczzenie ISO Płytki

Steadyline®

MDT

Mini-Shaft™

Obróbka rowków

Przecinanie

X4

Adaptory Moduły mocujące

Akcesoria i części zamienne

Ogólne toczenie ISO Poradnik	5. Wersja	
	<p>L</p>	<p>N</p>
	<p>R</p>	
Ogólne toczenie ISO Oprawki	6. Typ gniazda	7. Rozmiar chwytu oprawki
	<p>S = konstrukcja gniazda z pojedynczą ścianą Konstrukcja z pełnym gniazdem, gdy miejsce litery jest puste</p>	<p>W przypadku chwytów kwadratowych liczba oznacza krotność jednej szesnastej cala szerokości i wysokości. W przypadku chwytów prostokątnych pierwsza cyfra oznacza krotność jednej ósmej cala szerokości, a druga cyfra oznacza krotność jednej czwartej cala wysokości.</p>
Ogólne toczenie ISO Płytki	8. Rozmiar płytki, średnica wewnętrzna	9. Kwalifikowana powierzchnia i długość
	<p>Krotność jednej ósmej cala okręgu wpisanego</p>	<p>A = Kwalifikowany tył i zakończenie. Długość 4 cali B = Kwalifikowany tył i zakończenie. Długość 4,5 cali C = Kwalifikowany tył i zakończenie. Długość 5 cali D = Kwalifikowany tył i zakończenie. Długość 6 cali E = Kwalifikowany tył i zakończenie. Długość 7 cali F = Kwalifikowany tył i zakończenie. Długość 8 cali J = Kwalifikowany tył i zakończenie. Długość 3,5 cali M = Kwalifikowany przód i zakończenie. Długość 4 cali N = Kwalifikowany przód i zakończenie. Długość 4,5 cali P = Kwalifikowany przód i zakończenie. Długość 5 cali R = Kwalifikowany przód i zakończenie. Długość 6 cali S = Kwalifikowany przód i zakończenie. Długość 7 cali T = Kwalifikowany przód i zakończenie. Długość 8 cali X = Długość specjalna</p>
Steadyline®	10. Oznaczenie wewnętrzne	
	<p>JET = Jetstream Tooling® JETI/JETI2 = Zintegrowany wlot chłodzenia do systemu JetStream Tooling® Duo JETL = Jetstream Tooling® z mocowaniem -P</p> <p style="text-align: right;">-PL = Toczenie wglębne</p>	
MDT		
Mini-Shaft™		
Obróbka rowków		
Przecinanie		
X4		
Adaptory Moduły mocujące		
Akcesoria i części zamienne		

Oprawki wewnętrzne – Metryczne (ISO)



A	20	Q	-	P	W	L	N	R	06	R
1	2	3		4	5	6	7	8	9	10

1. Typ oprawki	2. Średnica chwytu
<p>A = Stalowy z doprowadzeniem chłodzenia</p> <p>S = Stalowy</p> <p>E = Węglkowy z lutowaną* głowiczką i otworem do chłodzenia</p> <p>* Lutowanie lub równoważna metoda</p>	<p>12 = 12 mm / 0.470 cal. 20 = 20 mm / 0.787 cal. 25 = 25 mm / 0.984 cal. itp.</p>

3. Długość oprawki
<p>K = 125 mm / 4.921 cal. L = 140 mm / 5.512 cal. M = 150 mm / 5.906 cal. N = 160 mm / 6.299 cal. P = 170 mm / 6.693 cal. Q = 180 mm / 7.087 cal.</p> <p>R = 200 mm / 7.874 cal. S = 250 mm / 9.843 cal. T = 300 mm / 11.811 cal. U = 350 mm / 13.780 cal. V = 400 mm / 15.748 cal. X = 230 mm / 9.055 cal.</p> <p>Standardowa długość jak wyżej</p>

4. Mocowanie płytki
<p>P Kolek/klin lub dźwignia</p> <p>M Kulek/docisk</p> <p>S Śruba</p> <p>C Docisk</p>

5. Kształt płytki
<p>A 85°</p> <p>B 82°</p> <p>C 80°</p> <p>D 55°</p> <p>E 75°</p> <p>K 55°</p> <p>L </p> <p>M 86°</p> <p>R </p> <p>S 90°</p> <p>T 60°</p> <p>V 135°</p> <p>W 80°</p>

Ogólne toczenie ISO
Poradnik

Ogólne toczenie ISO
Oprawki

Ogólne toczenie ISO
Płytki

Steadyline®

MDT

Mini-Shaft™

Obróbka rowków

Przecinanie

X4

Adaptory i części zamienne

Akcesoria i części zamienne

Ogólne toczanie ISO
Poradnik

6. Typ narzędzia

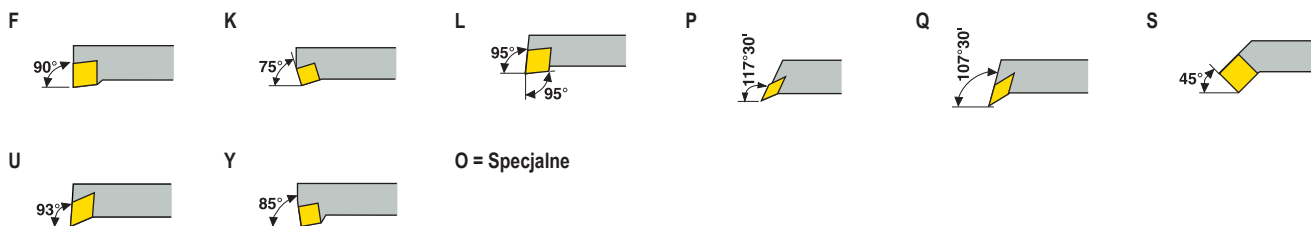

Ogólne toczanie ISO
Oprawy

Ogólne toczanie ISO
Płytki

7. Kąt przyłożenia płytki

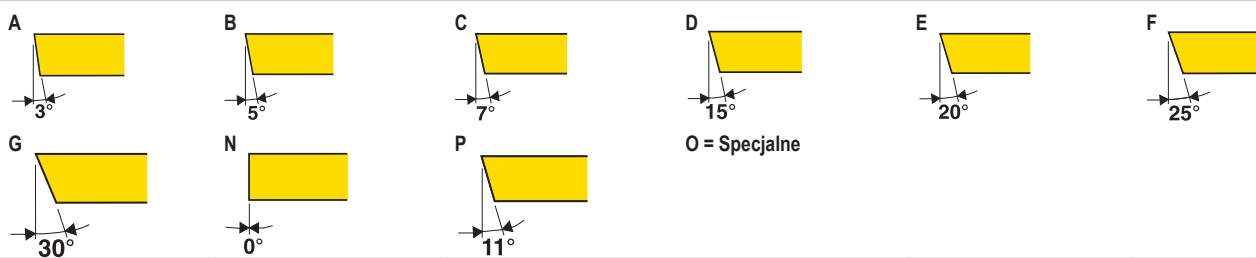

Steadyline®

MDT

8. Wersja



Mini-Shaft™

9. Długość krawędzi skrawającej

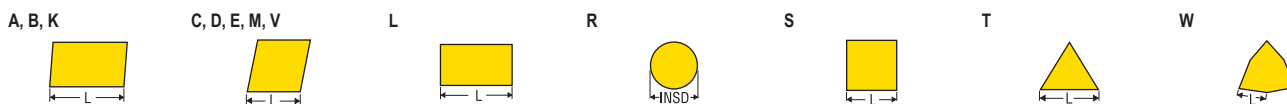

Obróbka rowków

10. Oznaczenie wewnętrzne

R = Okrągłe
W = Mocowanie klinem
PL = Toczanie wgłębne
X = Wytaczanie wsteczne

Przecinanie

X4

Adaptory Moduły mocujące

Akcesoria i części zamienne

Oprawki wewnętrzne – Cal. (ANSI)

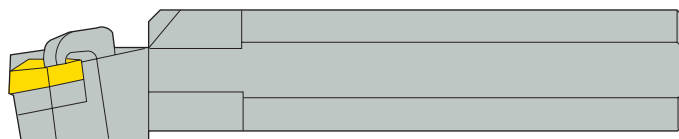

S	16		M	W	L	N	R	3
1	2	3	4	5	6	7	8	9

1. Typ oprawki	2. Średnica chwytu
<p>A = Stalowy z doprowadzeniem chłodzenia C = Węglik E = Węglikowy z lutowaną* głowiczką i otworem do chłodzenia H = Metal ciężki J = Metal ciężki z otworem na chłodziwo S = Stalowy</p> <p>* Lutowanie lub równoważna metoda</p>	<p>Wskazuje średnicę belki w szesnastych częściach cała Belka wielostopniowa pokazuje najpierw najmniejszą średnicę</p>

3. Długość oprawki		
<table border="0"> <tr> <td> <p>K = 125 mm / 4.921 cal. L = 140 mm / 5.512 cal. M = 150 mm / 5.906 cal. N = 160 mm / 6.299 cal. P = 170 mm / 6.693 cal. Q = 180 mm / 7.087 cal.</p> </td> <td> <p>R = 200 mm / 7.874 cal. S = 250 mm / 9.843 cal. T = 300 mm / 11.811 cal. U = 350 mm / 13.780 cal. V = 400 mm / 15.748 cal. X = 230 mm / 9.055 cal.</p> </td> </tr> </table> <p>Standardowa długość jak wyżej</p>	<p>K = 125 mm / 4.921 cal. L = 140 mm / 5.512 cal. M = 150 mm / 5.906 cal. N = 160 mm / 6.299 cal. P = 170 mm / 6.693 cal. Q = 180 mm / 7.087 cal.</p>	<p>R = 200 mm / 7.874 cal. S = 250 mm / 9.843 cal. T = 300 mm / 11.811 cal. U = 350 mm / 13.780 cal. V = 400 mm / 15.748 cal. X = 230 mm / 9.055 cal.</p>
<p>K = 125 mm / 4.921 cal. L = 140 mm / 5.512 cal. M = 150 mm / 5.906 cal. N = 160 mm / 6.299 cal. P = 170 mm / 6.693 cal. Q = 180 mm / 7.087 cal.</p>	<p>R = 200 mm / 7.874 cal. S = 250 mm / 9.843 cal. T = 300 mm / 11.811 cal. U = 350 mm / 13.780 cal. V = 400 mm / 15.748 cal. X = 230 mm / 9.055 cal.</p>	

4. Mocowanie płytki
<p>P Kolec/klin lub dźwignia</p> <p>M Kolec/docisk</p> <p>S Śruba</p> <p>C Docisk</p>

5. Kształt płytki
<p>A 85°</p> <p>B 82°</p> <p>C 80°</p> <p>D 55°</p> <p>E 75°</p> <p>K 55°</p> <p>L Square</p> <p>M 86°</p> <p>R Round</p> <p>S 90°</p> <p>T 60°</p> <p>V 35°</p> <p>W 80°</p>

Ogólne toczenie ISO Poradnik

Ogólne toczenie ISO Oprawki

Ogólne toczenie ISO Płytki

Steadyline®

MDT

Mini-Shaft™

Obróbka rowków

Przecinanie

X4

Adaptory i części zamienne

Akcesoria i części zamienne

Ogólne toczanie ISO Poradnik
Ogólne toczanie ISO Oprawki
Ogólne toczanie ISO Płytki
Steadyline®
MDT
Mini-Shaft™
Obróbka rowków
Przecinanie
X4
Adaptory Moduły mocujące
Akcesoria i części zamienne

6. Typ narzędzia

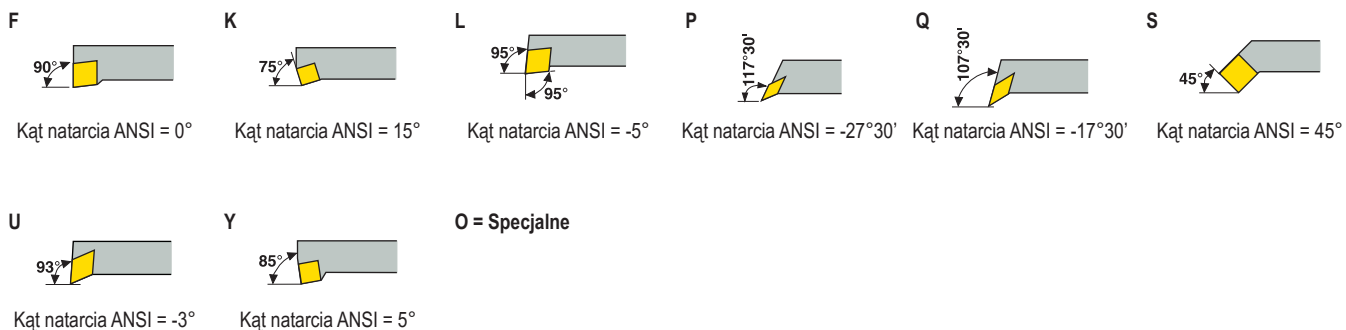

7. Kąt przyłożenia płytki

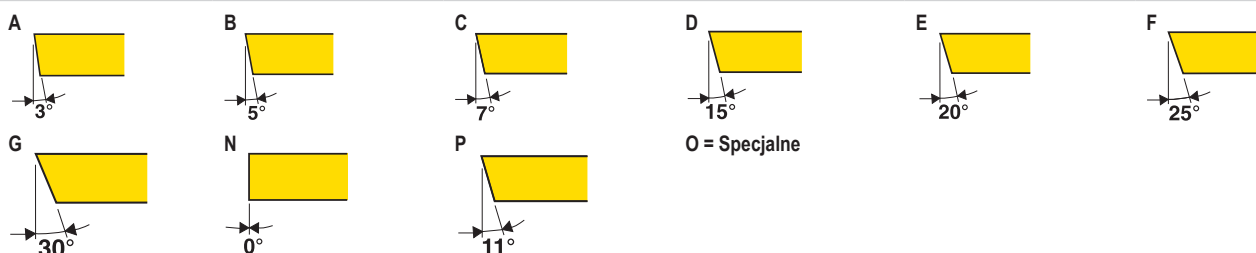

8. Wersja



9. Rozmiar płytki, średnica wewnętrzna

Krotność jednej ósmej cala okręgu wpisanego

Wkładki – Cal. (ANSI)

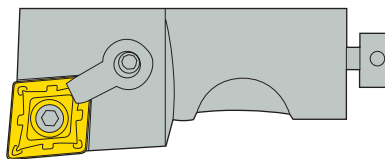

M	C	L	N	R	- 16	C	A	- 12
1	2	3	4	5	6	7	8	9

1. Mocowanie płytki

D	P	M	S	C	T
Zacisk/płytki z centralnym otworem	Kolek/klin lub dźwignia	Kolek/docisk	Śruba	Docisk	Trzonek stożkowy (Tee-lock)

2. Kształt płytki

A	B	C	D	E	K	L
M	R	S	T	V	W	

3. Typ narzędzia

A	B	D	F	G	H	J	K
Kąt natarcia ANSI = 0°	Kąt natarcia ANSI = 15°	Kąt natarcia ANSI = 45°	Kąt natarcia ANSI = 0°	Kąt natarcia ANSI = 0°	Kąt natarcia ANSI = -17°30'	Kąt natarcia ANSI = -3°	Kąt natarcia ANSI = 15°
L	N	P	R	S	T	V	
Kąt natarcia ANSI = -5°	Kąt natarcia ANSI = 27°30'	Kąt natarcia ANSI = -27°30'	Kąt natarcia ANSI = 15°	Kąt natarcia ANSI = 45°	Kąt natarcia ANSI = 30°	Kąt natarcia ANSI = 17°30'	

Ogólne toczzenie ISO Poradnik

Ogólne toczzenie ISO Oprawki

Ogólne toczzenie ISO Płytki

Steadyline®

MDT

Mini-Shaft™

Obrobka rowków

Przecinanie

X4

Adaptory i części zamienne

Adaptory i części zamienne

Ogólne toczanie ISO Poradnik
Ogólne toczanie ISO Oprawki
Ogólne toczanie ISO Płytki
Steadyline®
MDT
Mini-Shaft™
Obróbka rowków
Przecinanie
X4
Adaptory Moduły mocujące
Akcesoria i części zamienne

4. Kąt przyłożenia płytki

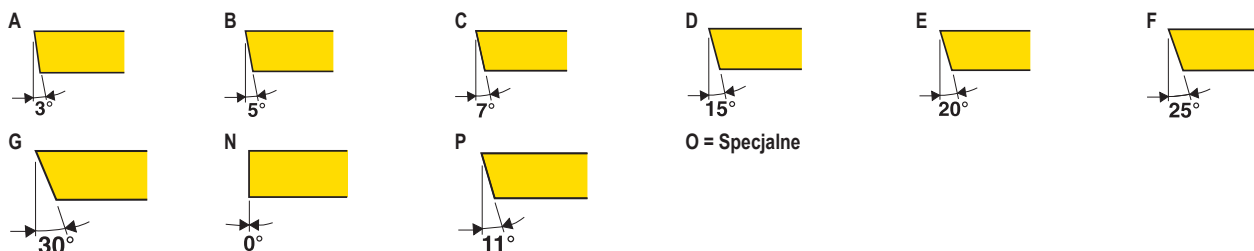

5. Wersja

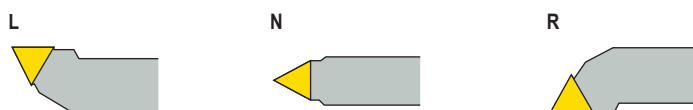

6. Wysokość skrawania wkładki

A Typ = długość krawędzi skrawającej w milimetrach
Typ W, X i Z = wysokość w tysięcznych cala zaokrąglonych do 2 miejsc po przecinku

7. Grubość

C = Oznacza wkładkę

8. Typ wkładki

A = Wkładka metryczna/elementy metryczne — metryczny klucz sześciokątny
W = Wkładka metryczna/elementy metryczne — klucz sześciokątny calowy
X = Wkładka montażowa 90°
Z = Mini-wkładka

9. Typ płytki

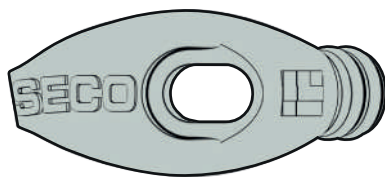

A Typ = długość krawędzi skrawającej w milimetrach
Typ W, X i Z = średnica wewnętrzna płytki w ósmych częściach cala
...JET = Jetstream Tooling®

Dociski z doprowadzeniem chłodziwa oraz modułowe głowice tokarskie

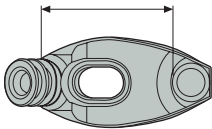
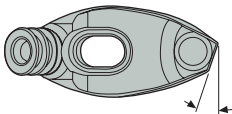

CP	14	U	20	S	-	2	R
1	2	3	4	5		6	7

1. Typ docisku z doprowadzeniem chłodzenia	2. Długość mocowania
<p>CN = Docisk z doprowadzeniem chłodzenia do płytek ujemnych CP = Docisk z doprowadzeniem chłodzenia do płytek mocowanych śrubą CPL = Docisk z doprowadzeniem chłodzenia do płytek mocowanych śrubą, długi kołek CX = Docisk z doprowadzeniem chłodziwa, do mocowania niestandardowego</p>	 <p>14 = 14 mm / 0.550 cal. 17 = 17 mm / 0.669 cal. 21 = 21 mm / 0.827 cal.</p>
3. Średnica otworu	4. Kąt wylotu
<p>U = 1,6 mm / 0.063 cal. L = 2,2 mm / 0.085 cal. X = Specjalny</p>	 <p>00 = 0° 10 = 10° 20 = 20°</p>
5. Typ zastosowania docisku	6. Ilość otworów
<p>S = Standard R = Obróbka zgrubna X = Specjalny</p>	<p>1, 2, 3 itp.</p>

7. Orientacja wylotu
<p>R = Prawy</p>  <p>L = Lewy</p>  <p>W przeciwnym wypadku neutralny</p>

Ogólne toczenie ISO Poradnik

Ogólne toczenie ISO Oprawki

Ogólne toczenie ISO Płytki

Steadyline®

MDT

Mini-Shaft™

Obróbka rowków

Przecinanie

X4

Adaptory Moduły mocujące

Akcesoria i części zamienne

Seria płytki, wyciąg z ISO 1832 – Metryczne (ISO)

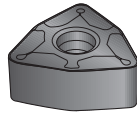
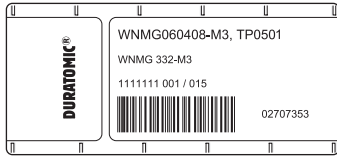

W	N	M	G	06	04	08	W	-	M3
1	2	3	4	5	6	7	8		12

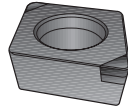
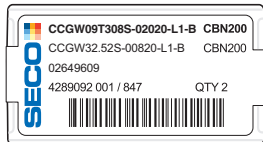

C	C	G	W	09	T3	08	S	-		-	02020	-	L1	-		-	B
1	2	3	4	5	6	7	8	9		10		11		12			13

1. Kształt płytki

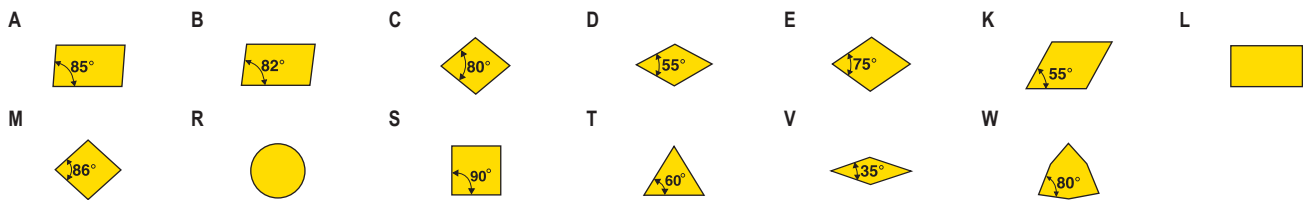

2. Kąt przyłożenia płytki

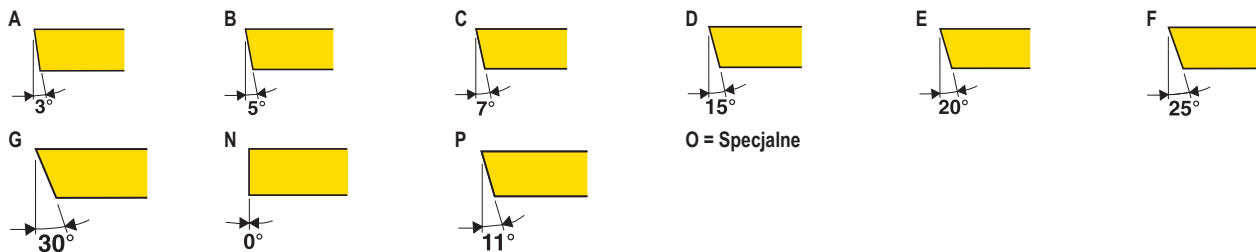

Ogólne toczanie ISO
Poradnik

Ogólne toczanie ISO
Oprawkę

Ogólne toczanie ISO
Płytki

Steadyline®

MDT

Mini-Shaft™

Obróbka rowków

Przecinanie

X4

Adaptory
Moduły mocujące

Akcesoria i części
zamienne

3. Tolerancje

Klasa tolerancji	Tolerancje: mm/Cal.				Dla IC, wielkość w mm/calach													
					3,18*	3,97	4,06	4,76	6,35	9,53	12,70	15,88	19,05	20,00	25,40	31,750	38,10	
	S mm	IC mm	S Cal.	IC Cal.	0.125			0.187	0.250	0.375	0.500	0.625	0.750		1.000	1.250	1.500	
A	0,025	0,025	0.0010	0.0010	•			•	•	•	•	•	•	•	•	•	•	•
C	0,025	0,025	0.0010	0.0010	•	•	•	•	•	•	•	•	•	•	•	•	•	•
E	0,025	0,025	0.0010	0.0010	•			•	•	•	•	•	•	•	•	•	•	•
F	0,025	0,013	0.0010	0.0005	•			•	•	•	•	•	•	•	•	•	•	•
G	0,050*	0,025	0.0020	0.0010	•			•	•									
	0,130	0,025	0.0051	0.0010						•	•	•	•	•	•	•	•	•
H	0,025	0,013	0.0010	0.0005	•			•	•	•	•	•	•	•	•	•	•	•
J	0,025	0,050	0.0010	0.0020	•			•	•									
	0,025	0,080	0.0010	0.0031							•							
	0,025	0,100	0.0010	0.0039								•	•	•				
	0,025	0,130	0.0010	0.0051											•			
	0,025	0,150	0.0010	0.0059												•	•	
K	0,025	0,050	0.0010	0.0020	•			•	•	•								
	0,025	0,080	0.0010	0.0031							•							
	0,025	0,100	0.0010	0.0039								•	•	•				
	0,025	0,130	0.0010	0.0051											•			
	0,025	0,150	0.0010	0.0059												•	•	
M	0,050*	0,050	0.0020	0.0020	•			•	•									
	0,130	0,050	0.0051	0.0020						•								
	0,130	0,080	0.0051	0.0031							•							
	0,130	0,100	0.0051	0.0039								•	•	•				
	0,130	0,130	0.0051	0.0051											•			
	0,130	0,150	0.0051	0.0059												•	•	
U	0,050*	0,080	0.0020	0.0031	•			•	•									
	0,130	0,080	0.0051	0.0031						•								
	0,130	0,130	0.0051	0.0051							•							
	0,130	0,180	0.0051	0.0071								•	•	•				
	0,130	0,250	0.0051	0.0098											•	•	•	

* Brak odpowiednika ISO

4. Mocowanie i/lub łamacz

A	B	G	M	N	R
T	U	W	X = Specjalne		

5. Długość krawędzi skrawającej

A, B, K	C, D, E, M, V	L	R	S	T	W

6. Grubość

			01 = 1,59 mm / 0.063 cal. T1 = 1,98 mm / 0.078 cal. 02 = 2,38 mm / 0.094 cal. 03 = 3,18 mm / 0.125 cal.	T3 = 3,97 mm / 0.156 cal. 04 = 4,76 mm / 0.187 cal. 05 = 5,56 mm / 0.219 cal. 06 = 6,35 mm / 0.250 cal.	07 = 7,94 mm / 0.313 cal. 08 = 8,00 mm / 0.315 cal. 09 = 9,52 mm / 0.375 cal.
--	--	--	--	--	---

Ogólne tożsamość ISO Poradnik
Ogólne tożsamość ISO Oprawki
Ogólne tożsamość ISO Płytki
Steadyline®
MDT
Mini-Shaft™
Obróbka rowków
Przecinanie
X4
Adaptory Moduły mocujące
Akcesoria i części zamienne

Ogólne toczenie ISO Poradnik
Ogólne toczenie ISO Oprawki
Ogólne toczenie ISO Płytki
Steadyline®
MDT
Mini-Shaft™
Obróbka rowków
Przecinanie
X4
Adaptory Moduły mocujące
Akcesoria i części zamienne

7. Kształt naroża

promień naroża	Nr kodu ISO	Wartość dziesiętna	Nr kodu ANSI	Wartość dziesiętna	Wartość ułamkowa
	M0	Okragłe	00	Okragłe	Okragłe
	00	0,04 mm	X0	0.0015"	1/(64x10)
	01	0,1 mm	0 (0.25)	0.004"	1/(64x4)
	02	0,2 mm	0.5	0.008"	1/(64x2)
	04	0,4 mm	1	0.016"	1/64
	06	0,6 mm	1.5	0.020"	1/48
	08	0,8 mm	2	0.031"	1/32
	10	1,0 mm	2.5	0.040"	1/24
	12	1,2 mm	3	0.047"	3/64
	16	1,6 mm	4	0.062"	1/16
	20	0,8 mm	5	0.078"	5/64
	24	2,4 mm	6	0.094"	3/32
	28	2,8 mm	7	0.109"	7/64
	32	3,2 mm	8	0.125"	1/8
40	4,0 mm	10	0.156"	5/32	

8. Stan krawędzi skrawającej

F	E	T	S	W = Płytki do dużych posuwów Informacja nieobowiązkowa

9. Wersja

L	N	R	Informacja nieobowiązkowa

10. Oznaczenie wewnętrzne

np. oznaczenie łamacza F = Obróbka wykańczająca M = Średnia R = Obróbka zgrubna	np. oznaczenie krawędzi np. 01020 = 0,1 mm x 20°
Informacja nieobowiązkowa	

11. Opcja producenta

Wielkości ostrza: L0 L1 L2 LF = płytka z pełną warstwą (warstwa spiekana)
Informacja nieobowiązkowa

12. Oznaczenie wewnętrzne

Toczenie np. oznaczenie łamacza F = Obróbka wykańczająca M = Średnia R = Obróbka zgrubna WZ = Wiper (PCBN) itp.	Informacja nieobowiązkowa
---	---------------------------

13. Liczba ostrzy

B = 2 C = 3 D = 4 U = 4 (dwustronne) V = 6 (dwustronne)	Informacja nieobowiązkowa
---	---------------------------

Seria płytki, wyciąg z ANSI B212 – cale (ANSI)

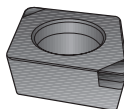
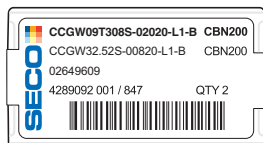
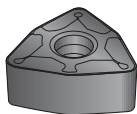

1. Kształt płytki

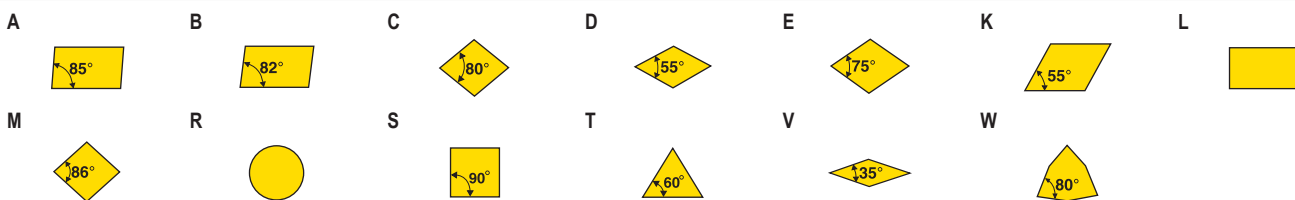

2. Kąt przyłożenia płytki

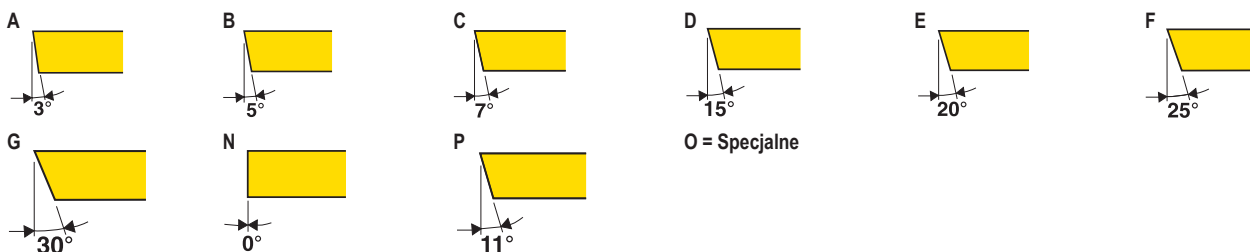

Ogólne toczanie ISO Poradnik

Ogólne toczanie ISO Oprawki

Ogólne toczanie ISO Płytki

Steadyline®

MDT

Mini-Shaft™

Obróbka rowków

Przecinanie

X4

Adaptory Moduły mocujące

Akcesoria i części zamienne

3. Tolerancje

Klasa tolerancji	Tolerancje: mm/cal				Dla IC, wielkość w mm/calach												
					3,18*	3,97	4,06	4,76	6,35	9,53	12,70	15,88	19,05	20,00	25,40	31,75	38,10
	S mm	IC mm	S Cal.	IC Cal.	0,125			0,187	0,250	0,375	0,500	0,625	0,750		1,000	1,250	1,500
A	0,025	0,025	0,0010	0,0010	•			•	•	•	•	•	•	•	•	•	•
C	0,025	0,025	0,0010	0,0010	•	•	•	•	•	•	•	•	•	•	•	•	•
E	0,025	0,025	0,0010	0,0010	•			•	•	•	•	•	•	•	•	•	•
F	0,025	0,013	0,0010	0,0005	•			•	•	•	•	•	•	•	•	•	•
G	0,050*	0,025	0,0020	0,0010	•			•	•								
	0,130	0,025	0,0051	0,0010						•	•	•	•	•	•	•	•
H	0,025	0,013	0,0010	0,0005	•			•	•	•	•	•	•	•	•	•	•
J	0,025	0,050	0,0010	0,0020	•			•	•	•							
	0,025	0,080	0,0010	0,0031							•						
	0,025	0,100	0,0010	0,0039								•	•	•			
	0,025	0,130	0,0010	0,0051											•		
K	0,025	0,050	0,0010	0,0020	•			•	•	•							
	0,025	0,080	0,0010	0,0031							•						
	0,025	0,100	0,0010	0,0039								•	•	•			
	0,025	0,130	0,0010	0,0051											•		
M	0,025	0,150	0,0010	0,0059												•	•
	0,050*	0,050	0,0020	0,0020	•			•	•								
	0,130	0,050	0,0051	0,0020						•							
	0,130	0,080	0,0051	0,0031							•						
	0,130	0,100	0,0051	0,0039								•	•	•			
U	0,050*	0,080	0,0020	0,0031	•			•	•								
	0,130	0,080	0,0051	0,0031						•							
	0,130	0,130	0,0051	0,0051							•			•			
	0,130	0,180	0,0051	0,0071								•	•	•			
0,130	0,250	0,0051	0,0098											•	•	•	

* Brak odpowiednika ISO

4. Mocowanie i/lub łamacz

A 	B 	G 	M 	N 	R
T 	U 	W 	X = Specjalne		

5. Wielkość

6. Grubość

Do płytek równobocznych o średnicy wewnętrznej 1/8-mych częściach cala

1/8 = 1	1/2 = 4
5/32 = 1.2	5/8 = 5
3/16 = 1.5	3/4 = 6
7/32 = 1.8	7/8 = 7
1/4 = 2	1 = 8
5/16 = 2.5	1 1/4 = 10
3/8 = 3	

Płytki o kształcie prostokąta i równoległoboku wymagają dwóch cyfr:

Pierwsza cyfra – liczba 1/8-mych dla szerokości
Druga cyfra – liczba 1/4-tych dla długości

Liczba 1/32-gich dla płytek o średnicy wewnętrznej poniżej 1/4 cala

Liczba 1/16-tych dla wkładek o średnicy wewnętrznej 1/4 cala i większej.

7. Kształt naroża

promień naroża



Nr kodu ANSI	Wartość dziesiętna	Wartość ułamkowa	Nr kodu ISO	Wartość dziesiętna
00	Okrągłe	Okrągłe	M0	Okrągłe
X0	0.0015"	1/(64x10)	00	0,04 mm
0 (0.25)	0.004"	1/(64x4)	01	0,1 mm
0.5	0.008"	1/(64x2)	02	0,2 mm
1	0.016"	1/64	04	0,4 mm
1.5	0.020"	1/48	06	0,6 mm
2	0.031"	1/32	08	0,8 mm
2.5	0.040"	1/24	10	1,0 mm
3	0.047"	3/64	12	1,2 mm
4	0.062"	1/16	16	1,6 mm
5	0.078"	5/64	20	0,8 mm
6	0.094"	3/32	24	2,4 mm
7	0.109"	7/64	28	2,8 mm
8	0.125"	1/8	32	3,2 mm
10	0.156"	5/32	40	4,0 mm

8. Stan krawędzi skrawającej

F



E



T



S



W = Płytki do dużych posuwów
Informacja nieobowiązkowa

9. Opcja producenta

np. oznaczenie łamacza

F = Obróbka wykańczająca

M = Średnia

R = Obróbka zgrubna

1 = Do niskich posuw i łatwych warunków roboczych

2 = Do dużych prędkości posuwu i pracy w trudnych warunkach

Ogólne toczenie ISO
Poradnik

Ogólne toczenie ISO
Oprawki

Ogólne toczenie ISO
Płytki

Steadyline®

MDT

Mini-Shaft™

Obróbka rowków

Przecinanie

X4

Adaptory i moduły mocujące

Akcesoria i części zamienne

Wprowadzenie do wyboru produktu

Dobór produktów do toczenia może być dość złożonym zadaniem, jeśli należy uwzględnić wszystkie szczegóły. Ponieważ wybraliśmy toczenie, poszukiwany kształt ma zasadniczo dobre właściwości obrotowe, lub używając określenia technicznego, jest to rotacyjny komponent symetryczny.

W niniejszej sekcji koncentrujemy się na powlekanych węglkach spiekanych, dostępna jest także oddzielna sekcja dla zaawansowanych zastosowań i materiałów, takich jak PCBN, PCD i Ceramika, ale są to oczywiście tematy ogólne dla toczenia.

Pierwsze kroki – zasada Secolor®

Seco ma długą tradycję pracy zgodnie z zasadą przypisaną Albertowi Einsteinowi w latach 50-tych: „Wszystko powinno być jak najprostsze, ale nie prostsze”. Odnoszenie sukcesu zawsze powinno być łatwe do pomyślnego, ale bardziej szczegółowe wymagania wymagają rozważenia większej liczby szczegółów.

Zadaniem sekcji „Choose Product” (Wybierz produkt) jest pokazanie, jak łatwy może być wybór produktu, ponieważ firma Seco zawsze stara się ułatwić toczenie. Jednak w zależności od parametrów i rzeczywistych warunków danego zadania zaleca się przejście do procesu, aby dostosować go do konkretnych potrzeb.

Najpierw należy rozważyć cel operacji toczenia, co najczęściej zaczyna się od rozważenia płytki tokarskiej, którą można analizować w wielu szczegółach, lub w sposób jak najprostszy, aby zapewnić pomyślny wynik.

Secolor® to prosty system służący do prezentacji zalecanych obszarów zastosowania danej płytki tokarskiej. Jest on oparty na schemacie z osiemnastoma kwadratami symbolizującymi materiały w różnych stanach obróbki, wskazującym główne obszary zastosowań za pomocą czarnych kropek i alternatywne obszary zastosowań jako okręgi. Należy go również rozumieć jako punkt wyjścia jako najbardziej wykwalifikowanych specjalistów w zakresie obróbki ogólnej, a w szczególności toczenia.

W poniższym przykładzie produkt jest zalecany do toczenia średniego i zgrubnego elementów stalowych, ponieważ jest to główny obszar jego zastosowania, a także do obróbki elementów żeliwnych jako rozwiązanie alternatywne.

Celem jest wyeliminowanie odpadów, co stanie się jaśniejsze za chwilę.

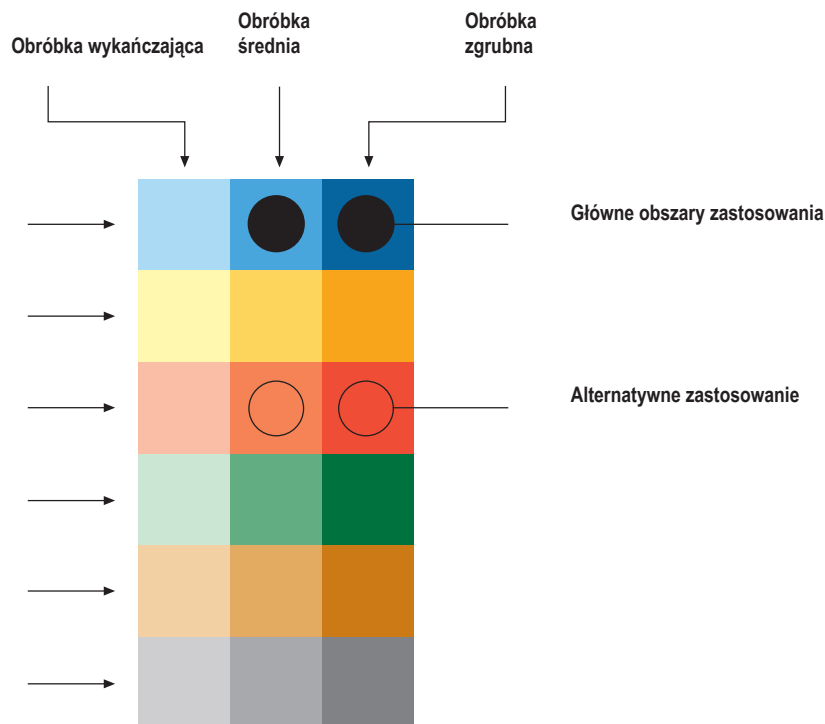

Pierwsze kroki — kształt i wielkość płytki

Aby wybrać produkty tokarskie, należy również uwzględnić cel operacji toczenia, jej warunki, wymagania i liczbę stopni swobody.

Teraz kluczowa kwestia

- Ile materiału należy usunąć?
- Jak wygląda wstępnie obrobiony element?
- Jakie parametry gotowego komponentu określa rysunek?
- Co jeszcze trzeba wziąć pod uwagę?

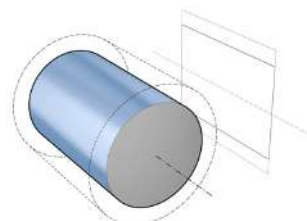

Normy utworzone w latach 70-tych definiują płytkę, używając pierwszej litery jej kształtu jako pierwszej litery nazwy, patrz pierwsza litera oznaczenia poniżej. Należy pamiętać, że nie wszystkie kształty są powszechnie używane do obróbki, np. toczenia.

2. Kształt płytki							
A	B	C	D	E	K	L	
M	R	S	T	V	W		





Przy wyborze powszechnie używanego kształtu, na przykład kształtu „C” z narożnikiem 80° (patrz wyżej), materiał komponentu, który można usunąć zależy od wielkości płytki i jej maksymalnej głębokości skrawania, zgodnie z poniższą tabelą.

Kształt płytki	Wielkość płytki	Maks. głębokość skraw. a_p (mm)														
		2	4	6	8	10	12	14	16	18	20	22	24	26	28	
C 	04	—	—													
	06	—	—													
	09	—	—													
	12	—	—	—												
	16	—	—	—	—											
	19	—	—	—	—	—										
25	—	—	—	—	—	—										

W powyższej tabeli podano wielkości płytek. Jeśli na przykład ilość materiału wynosi 4 mm, a wymagane jest jego usunięcie w jednym (1) przebiegu, zaleca się użycie płytki „C” w rozmiarze „12” lub większym. Na następnej stronie przedstawiono pełniejszy zestaw odpowiednich płytek tokarskich wraz z zalecanymi zakresami dla głębokości skrawania.

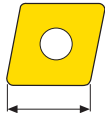
Kształt i wielkość płytki

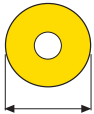
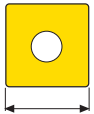
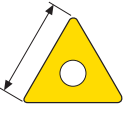
Zastosowanie często decyduje o tym jaki kształt oraz wielkość płytki można użyć

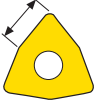
Kształt płytki	Wielkość płytki	Maks. głębokość skraw. a_p (mm)													
		2	4	6	8	10	12	14	16	18	20	22	24	26	28
C 	04	—													
	06	—	—												
	09	—	—	—											
	12	—	—	—	—										
	16	—	—	—	—	—									
	19	—	—	—	—	—	—								
25	—	—	—	—	—	—	—								
D 	07	—	—												
	11	—	—	—											
	15	—	—	—	—										
R 	06	—	—												
	08	—	—	—											
	10	—	—	—	—										
	12	—	—	—	—	—									
	15	—	—	—	—	—	—								
	16	—	—	—	—	—	—	—							
	19	—	—	—	—	—	—	—	—						
	20	—	—	—	—	—	—	—	—	—					
25	—	—	—	—	—	—	—	—	—	—					
32	—	—	—	—	—	—	—	—	—	—	—				
S 	09	—	—	—											
	12	—	—	—	—										
	15	—	—	—	—	—									
	19	—	—	—	—	—	—								
	25	—	—	—	—	—	—	—							
	31	—	—	—	—	—	—	—	—						
38	—	—	—	—	—	—	—	—	—	—					
T 	06	—													
	11	—	—												
	16	—	—	—											
	22	—	—	—	—										
	27	—	—	—	—	—									
33	—	—	—	—	—	—									
V 	11	—	—												
	16	—	—	—											
	22	—	—	—	—										
W 	06	—	—												
	08	—	—	—											

Pierwsze kroki — od płytki do oprawki narzędziowej

Z wcześniejszej tabeli wynika, że do usuwania tego samego materiału można używać różnych płytek, odpowiednio dobierając kształty i wielkości.

Wystarczy krótko przyjrzeć się poniższym szkicom płytek.

Płytko o kształcie „R” nie ma narożnika, jednak ma duży, mocny promień, płytko o kształcie „S” ma mocne i równe narożniki, płytko o kształcie „C” ma narożnik, który umożliwia tworzenie ramion o kącie 90°, a płytko o kształcie „V” ma słabszy narożnik, ale głęboki wysięg, umożliwiając tworzenie głębokich profili.

Teraz kluczowa kwestia

- Ile materiału należy usunąć?
- Jak wygląda wstępnie obrabiany element?
- Jakie parametry gotowego komponentu określa rysunek?
- Co jeszcze należy uwzględnić?



Przyjrzyjmy się szkicom zastosowań poniżej, biorąc pod uwagę dwa pytania, gdzie zacząć i gdzie zakończyć. Pierwsza ogólna konkluzja, zaczynając od dołu:

płytko w kształcie „R” jest idealna do profili okrągłych,

płytko w kształcie „S” jest idealna do prostych powierzchni,

płytko w kształcie „C” doskonale nadaje się do zróżnicowanych powierzchni, natomiast

płytko w kształcie „V” ma słabszy narożnik, ale długi wysięg do głębokich profili

Poniższa tabela opisuje różne kształty płytek wraz z ich względną wytrzymałością, liczbą krawędzi, swobodą działania i dostępnością.

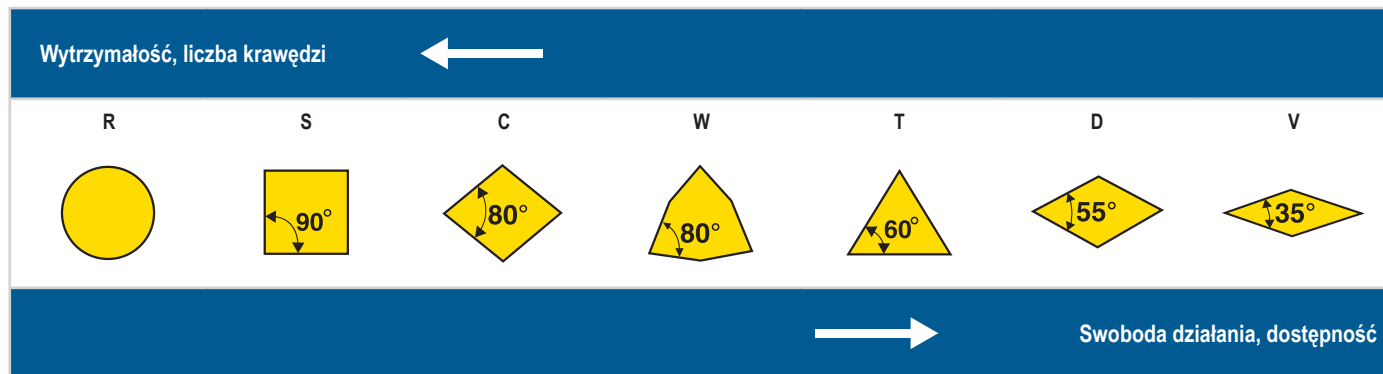

Drugi wniosek wskazuje na znaczenie oprawki narzędziowej dla osiągnięcia wymaganej części końcowej. Oprawka narzędziowa umożliwia uzyskanie określonej powierzchni lub profilu przy użyciu płytki. Po skupieniu się na aspektach oprawki narzędziowej można sporządzić wyczerpującą listę dotyczących jej wskazówek.

Płytki CN..

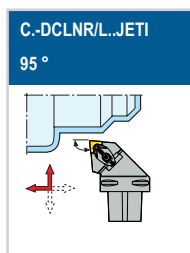

Płytki SN..

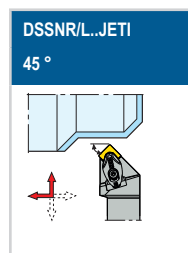

Pierwsze kroki — oprawka narzędziowa

1. Mocowanie płytki

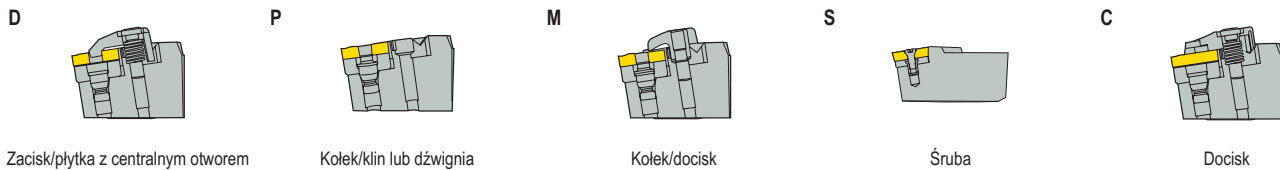

Na zdjęciach powyżej przedstawiono szereg powszechnych rozwiązań do mocowania płytek, spośród których firma Seco oferuje głównie typy „C”, „D” i „S”, choć istnieje wiele opcji. Na tej stronie znajdują się krótkie wskazówki dotyczące obsługi poszczególnych opcji, z krótkim omówieniem wad i zalet każdej z nich. Pełne omówienie znajduje się w dalszych sekcjach katalogu Szczegółowe wskazówki dotyczące produktu.

Litery te oznaczają rodzaj mocowania na oprawce narzędziowej i nie powinny być łączone z wcześniej wymienionymi literami używanymi w nazewnictwie płytek.

Konstrukcje mocowań Seco można podsumować (patrz str. 83 gdzie podano więcej informacji) w następujący sposób:

Docisk „C”

– bardzo sztywny docisk górny z płytą dociskową, przeznaczony specjalnie do płytek do zaawansowanych materiałów, ale także szeregu płytek z węglików spiekanych.

Docisk „D”

– stabilny i sztywny górny docisk występujący również w postaci docisku z doprowadzeniem chłodziwa Jetstream Tooling® JETI, przeznaczony do większości zastosowań z dwustronnymi płytkami z otworem przelotowym.

Docisk „M”

– klasyczny, podwójny docisk z trzpieniem mimośrodkowym blokującym się w otworze, uzupełniony górnym dociskiem. Używany powszechnie w przypadku płytek dwustronnych.

Docisk „P”

– grupa kilku konstrukcji dociskowych, która pozostawia wolną przestrzeń na wióry nad płytkami dwustronnymi. Składa się na przykład z mocowania dźwigniowego, mocowania klinowego i mocowania z trzpieniem mimośrodkowym.

Docisk „S”

– najbardziej proste i sprawdzone rozwiązanie do otworów śrubowych, często jednostronnych płytek, nie powodujące ingerencji w przestrzeń wiórową nad płytką, gdzie wymagane jest wykręcenie śruby w celu wymiany płytki.

Pierwsze kroki — kod zastosowania oprawki narzędziowej

3. Typ narzędzia

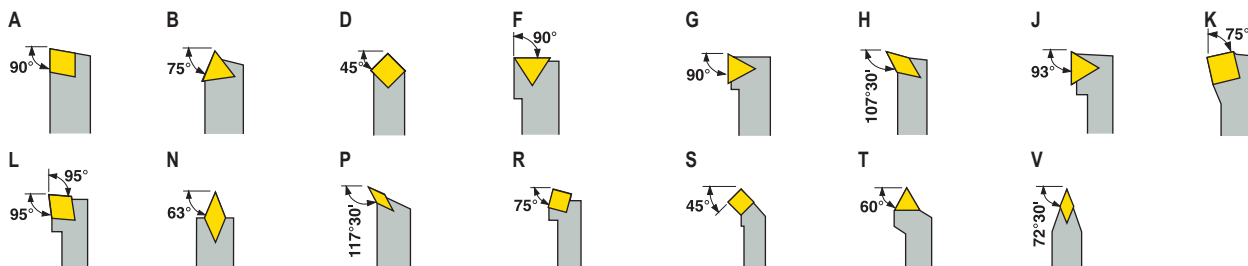

Jak pokazano wcześniej, istnieje kilka wymagań dotyczących uzyskiwania odpowiednich powierzchni w tokarce. Powyższe szkice kodów dla typów narzędzi opisują opcje związane z pozycją „3” w poniższym oznaczeniu oprawek narzędziowych.

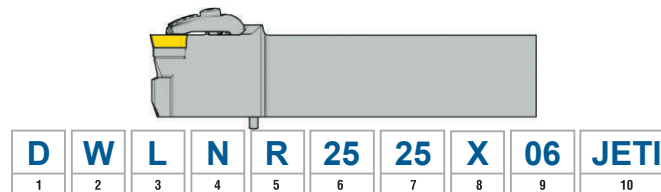

Opcje w rzeczywistości łączą się z oznaczeniami oprawek narzędziowych, gdzie

„Pozycja 1” odpowiada „konstrukcji docisku”

„Pozycja 2” odpowiada „kształtowi płytki”

„Pozycja 3” odpowiada „typowi narzędzia”

Aby uzyskać szczegółowe informacje, należy wrócić do stron zawierających pełny opis oznaczeń.

Pierwsze kroki — oprawka narzędziowa do maszyny

Istnieje kilka połączeń ze standardowymi złączami maszynowymi, które zostaną omówione krótko w celu ich połączenia z oznaczeniami.

Aby uzyskać szczegółowe informacje, należy wrócić do stron zawierających pełny opis oznaczeń.

Najczęściej spotykane klasyczne złącze oprawki narzędziowej do zastosowań zewnętrznych to złącze kwadratowe, mocowane zwykle za pomocą zestawu śrub. W oznaczeniu po prawej stronie ten rozmiar złącza jest wskazywany przez „2525” w pozycji „6” i „7”. W pozycji 8, kod długości „X” oznacza długość niestandardową, którą można znaleźć na stronach produktów.

Uwaga oznaczenie chwytu ANSI odnosi się do liczby szesnastych części cala, patrz szczegółowy opis oznaczenia ANSI [cala].

Przechodząc do zastosowań wewnętrznych, złącza oprawek narzędziowych są podobne i mocowane śrubowo, ale standardowo wielkość połączenia jest wskazana w pozycji „2”, gdzie „20” w przykładzie po prawej stronie oznacza 20 mm. Długość jest przedstawiona w pozycji „3”, litera „Q” odpowiada 180 mm (patrz Oznaczenie).

Należy pamiętać, że oznaczenie chwytu ANSI A20... odpowiada liczbie 16 części cala, tj. znacznie większemu chwytowi niż w wersji metrycznej. 20 na opisie ANSI będzie reprezentować 1.250”, czyli tylko około 32 mm średnicy.

Jednak bardziej nowoczesne standardy złączy maszynowych, takie jak Seco-Capto™ po prawej stronie, wykorzystują logikę doboru poprzez rozpoczęcie od wielkości połączeń, tj. wielkości połączenia „C4” w pozycji „1” w oznaczeniu po prawej stronie. Szerokość i długość użytkowa są określone w tej kolejności w pozycjach „7” i „8” i zawsze mierzone w mm.

Istnieje kilka ciekawych rozwiązań modułowych, takich jak złącze GL do stabilnych zastosowań wewnętrznych i złącze QC do zastosowań zewnętrznych podczas obróbki małych części, ale są one podłączane do maszyn przy użyciu przejściówki zgodnej z powyższym, np. Seco-Capto™ lub chwytu kwadratowego.

Aby uzyskać szczegółowe informacje, należy wrócić do stron 11-22 zawierających pełny opis oznaczeń.

Seco-Capto™ – krótki opis

Ten obecnie znormalizowany (ISO26623), modułowy system jest przeznaczony dla maszyn, takich jak tokarki wprowadzone od 1990 roku w celu umożliwienia szybkiej i efektywnej wymiany oprawek i płytek, nazywanych ogólnie „elementami szybkowymiennymi”.

Główne zalety to:

- Zwiększona całkowita wydajność dzięki szybszym zmianom narzędzi
- Wysoka precyzja, sztywność, połączenie samocentrujące dzięki mocnemu wielobokowemu stożkowemu, które zapewnia powtarzalność mierzoną w mikronach
- Zwiększona wydajność dzięki wyeliminowaniu potrzeby wprowadzania korekt parametrów skrawania dzięki stabilnemu połączeniu
- Mniejsze zapasy uchwytów w warsztacie dzięki temu samemu precyzyjnemu, znormalizowanemu złączu po stronie maszyny
- Chłodzenie przelotowe eliminuje potrzebę obsługi oddzielnego układu chłodzenia



D	W	L	N	R	25	25	X	06	JETI
1	2	3	4	5	6	7	8	9	10

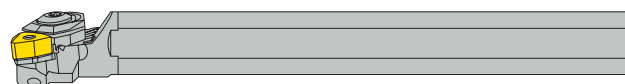

A	20	Q	-	P	W	L	N	R	06	R
1	2	3	4	5	6	7	8	9	10	

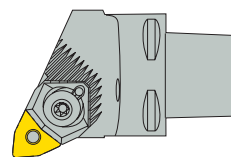

C4	-	P	W	L	N	R	-	27	050	-	06	-	
1	2	3	4	5	6	7	8	9	10	11	12	13	14

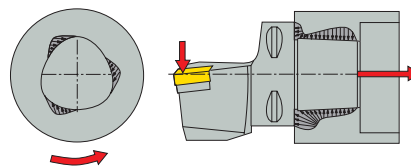

Seco Jetstream Tooling® – krótkie wprowadzenie

Ta rewolucyjna innowacja doprowadza strumień chłodziwa pod wysokim ciśnieniem dokładnie do strefy skrawania — dostępna we wszystkich obszarach produktów tokarskich Seco.

Ogólna tokarska oprawka narzędziowa ISO Jetstream Tooling® po prawej stronie to kolejna innowacja wykorzystująca wiodące rozwiązania docisków z doprowadzeniem chłodziwa JETI.

Główne zalety rozwiązania Seco Jetstream Tooling® to:

- Poprawa trwałości narzędzia dzięki zastosowaniu podnoszeniu wiórów przez strumień pod ciśnieniem, z dala od powierzchni skrawania
- Lepsza kontrola wiórów
- Większa trwałość narzędzia dzięki precyzyjnemu i niezakłóconemu dostarczeniu chłodziwa nawet przy niskim ciśnieniu w prawie wszystkich materiałach



Ogólne toczenie ISO Poradnik
Ogólne toczenie ISO Oprawki
Ogólne toczenie ISO Płytki
Steadyline®
MDT
Mini-Shaft™
Obróbka rowków
Przecinanie
X4
Adaptory Moduły mocujące
Akcesoria i części zamienne

Przegląd zastosowań



Poniższe strony z informacjami o zastosowaniach zapewniają dobry wgląd w sposób korzystania z opravek narzędziowych i płytek z perspektywy zastosowania. Należy również zalecić zapoznanie się z narzędziem Seco Suggest lub zbadać możliwości bezpośrednio na stronie www.secotools.com/suggest w dowolnej przeglądarce internetowej.

Oprawki QC

Płytki CC..



QC..-SCLCR/L...JET
95 °

str. 153

Płytki DC..



QC..-SDJCR/L...JET
93 °

str. 154

Płytki DN..



QC..-SDJNR/L...JET
93 °

str. 155

Płytki VB../VC..

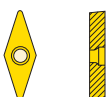

<p>QC..-SVJBR/L...JET 93 °</p> <p>str. 156</p>	<p>QC..-SVJCR/L...JET 93 °</p> <p>str. 157</p>
---	---

Płytki LC..

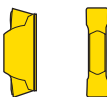

QC..-CFOR/L...RBJET
90 °

str. 158

Ogólne toczenie
ISO
Poradnik

Ogólne toczenie
ISO
Oprawki

Ogólne toczenie
ISO
Płytki

Steadyline®

MDT

Mini-Shaft™

Obróbka rowków

Przecinanie

X4

Adaptory
Moduły mocujące

Akcesoria i części
zamiennne

Ogólne toczenie ISO
Poradnik

Płytki 150.10..

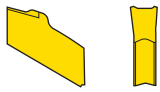

QC..R/L150.10..JETI

↑

str. 159

Ogólne toczenie ISO
Oprawk

Płytki

Gwintowanie SnapTap

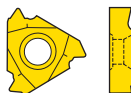

QC..PER/L...HDJET

↔

str. 160

Ogólne toczenie ISO
Płytki

Steadyline®

Oprawk zewnętrzne Seco-Capto™

MDT

Płytki CC..

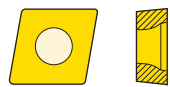

C.-DCLCR/L...JETI 95 °	C.-SCLCR/L 95 °	C.-SCMCN 95 °	C.-DCMCN...JETI 95 °
str. 161	str. 209, 210	str. 242	str. 232

Mini-Shaft™

Obróbka rowków

Płytki CN..



C.-DCLNR/L...JETI 95 °	C.-DCKNR/L 75 °	C.-DCRNR/L...JETI 75 °	C.-DCLNR/L 95 °	C.-DCMNN 95 °	C.-DCMNN...JETI 95 °
str. 162, 163	str. 177, 178	str. 164	str. 179, 180	str. 238	str. 233

C.-DCRNR/L 75 °	C.-PCLNR/L 95 °
str. 181, 182	str. 202, 203

Przecinanie

X4

Adaptory
Moduły mocujące

Akcesoria i części zamienne

Płytki CN.N



C.-CCLNR/L
95 °

str. 221, 222

Płytki DC..



<p>C.-DDJCR/L...JETI2 93 °</p> <p>str. 165</p>	<p>C.-SDJCR/L 93 °</p> <p>str. 211</p>	<p>C.-SDNCN 62,5 °</p> <p>str. 212</p>
---	---	---

Płytki DN..



<p>C.-DDJNR/L...JETI2 93 °</p> <p>str. 166, 167</p>	<p>C.-DDUNR/L...JETI2 93 °</p> <p>str. 168</p>	<p>C.-DDUNR/L 93 °</p> <p>str. 186, 187</p>	<p>C.-DDJNR/L 93 °</p> <p>str. 183, 184</p>	<p>C.-DDMNL 93 °</p> <p>str. 239</p>	<p>C.-DDMNR/L...JETI 95 °</p> <p>str. 234, 235</p>
<p>C.-DDNNN 62,5 °</p> <p>str. 185</p>					

Płytki RC..



<p>C.-SRSCR/L...JET 45 °</p> <p>str. 176</p>	<p>C.-SRDCN 45 °</p> <p>str. 243</p>	<p>C.-SRDCN..A 45 °</p> <p>str. 213, 214</p>	<p>C.-SRSCR/L 45 °</p> <p>str. 215, 216</p>
---	---	---	--

Ogólne toczenie ISO
Poradnik

Ogólne toczenie ISO
Oprawki

Ogólne toczenie ISO
Płytki

Steadyline®

MDT

Mini-Shaft™

Obróbka rowków

Przecinanie

X4

Adaptory
Moduły mocujące

Akcesoria i części
zamienne

Ogólne toczenie ISO
Poradnik

Płytki RN..

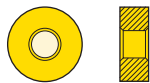

C.-DRSNR/L
45 °

str. 188

Ogólne toczenie ISO
Oprawkki

Płytki RN.N



C.-CRSNR/L
45 °

str. 223, 224

C.-CRSNR/L..C

str. 228

Ogólne toczenie ISO
Płytki

Steadyline®

Płytki SN..

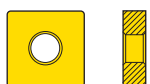

C.-DSSNR/L...JETI2
45 °

str. 169

C.-DSRNR/L
75 °

str. 192, 193

C.-DSKNR/L
75 °

str. 191

C.-DSDNN
45 °

str. 189, 190

C.-DSSNR/L
45 °

str. 194, 195

C.-PSKNR/L
75 °

str. 205

MDT

Mini-Shaft™

Obróbka rowków

C.-PSRNR/L
75 °

str. 206

C.-PSDNN
45 °

str. 204

Przecinanie

Płytki SN.N



C.-CSRNR/L
75 °

str. 226

C.-CSDNN
45 °

str. 225

X4

Adaptory
Moduły mocujące

Płytki TN..



C.-DTJNR/L...JETI2
93 °

str. 170

C.-DTJNR/L
93 °

str. 198

C.-DTGNR/L
90 °

str. 197

C.-DTFNR/L
91 °

str. 196

Akcesoria i części zamienne

Płytki TN.N



C.-CTJNR/L 93 °
str. 227

Płytki VB../VC..



C.-DVJBR/L...JETI2 93 °	C.-DVHBR/L...JETI2 107,5 °	C.-DVVBN...JETI2 72,5 °	C.-SVHBR/L 107,5 °	C.-SVJBR/L 93 °	C.-SVMBL 95 °
str. 172	str. 171	str. 174	str. 217	str. 218, 219	str. 244

C.-DVMBR/L...JETI 95 °	C.-SVVBN 72,5 °
str. 236	str. 220

Płytki VN..



C.-DVJNR/L...JETI2 93 °	C.-DVJNR/L 93 °	C.-DVMNL 93 °	C.-DVMNL...JETI 95 °
str. 173	str. 199	str. 240	str. 237

Płytki WN..



C.-DWLNR/L...JETI2 95 °	C.-DWLNR/L 95 °	C.-PWLNN 95 °	C.-PWLNR/L 95 °
str. 175	str. 200, 201	str. 241	str. 207, 208

Ogólne toczenie ISO
Poradnik

Ogólne toczenie ISO
Oprawkę

Ogólne toczenie ISO
Płytki

Steadyline®

MDT

Mini-Shaft™

Obróbka rowków

Przecinanie

X4

Adaptory i części mocujące

Akcesoria i części zamienne

Oprawki zewnętrzne, Seco-Capto™, kasety

Płytki CN.N

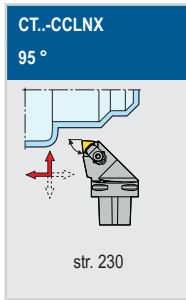

Płytki RN.N

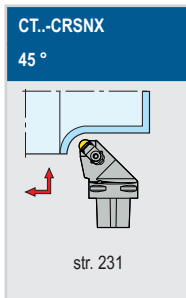

Oprawki zewnętrzne

Płytki CC..

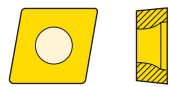

DCLCR/L..JETI 95 °	SCLCR/L 95 °	SCACR/L 90 °	SCGCR/L 90 °	SCFCR/L 90 °	SCBCR/L 75 °
str. 246, 247, 248	str. 339, 340, 341, 342	str. 333, 334	str. 337, 338	str. 336	str. 335
SCDCR/L 45 °	SCMCN 90 °	SCRCL/L 90 °			
str. 336	str. 343	str. 344			

Płytki CN..



DCLNR/L...JETI 95 °	DCBNR/L...JETI 75 °	DCLNR/L 95 °	PCLNR/L 95 °	DCBNR/L 75 °	PCBNR/L 75 °
str. 249, 250	str. 245	str. 273, 274, 275, 276	str. 311, 312	str. 268, 269	str. 310
DCKNR/L 75 °	MCKNR/L 90 °	MCLNR/L 90 °	MCMNN 90 °	MCRNR/L 90 °	
str. 270, 271, 272	str. 377	str. 378	str. 379	str. 380	

Płytki CN.N



CCLNR/L 95 °	CCBNR/L 75 °	CCLNR/L-C 95 °
str. 405, 406	str. 405, 406	str. 407

Płytki DC..



DDJCR/L...JETI 93 °	SDHCR/L 107,5 °	SDJCR/L 93 °	SDACR/L 90 °	SDNCN 62,5 °	SDPCN 90 °
str. 251, 252	str. 346, 347	str. 348, 349, 350, 351	str. 345	str. 352, 353	str. 354

Płytki DN..

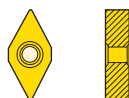

DDJNR/L...JETI 93 °	DDHNR/L 107,5 °	DDJNR/L 93 °	PDJNR/L 93 °	PDNNR/L 63 °	DDPNN 90 °
str. 253, 254, 255	str. 277, 278	str. 279, 280, 281, 282	str. 313, 314	str. 315, 316	str. 284
DDQNR/L 90 °	MDJNR/L 90 °				
str. 285	str. 381				

Ogólne toczenie ISO Poradnik
Ogólne toczenie ISO Oprawkę
Ogólne toczenie ISO Płytki
Steadyline®
MDT
Mini-Shaft™
Obróbka rowków
Przecinanie
X4
Adaptory Moduły mocujące
Akcesoria i części zamiennicze

Ogólne toczenie ISO Poradnik
 Ogólne toczenie ISO Oprawki
 Ogólne toczenie ISO Płytki
 Steadylin[®]
 MDT
 Mini-Shaft[™]
 Obróbka rowków
 Przecinanie
 X4
 Adaptery Moduły mocujące
 Akcesoria i części zamienne

Płytki DN.A



DDJNR/L...-C	DDNN...-C
93 °	62,5 °
str. 283	str. 283

Płytki DN.N



CDJNR/L	CDNN
93 °	62,5 °
str. 408	str. 408

Płytki LNMX19/30



CT-PLANR/L (175.32)	CT-PLFNR/L
90 °	90 °
str. 540, 541	str. 542

Płytki RC..



SRSCR/L...JET	PRDCN	SRDCN	SRDCN	SRSCR/L	CRDCR/L...C
45 °	45 °	45 °	90 °	45 °	
str. 266, 267	str. 317	str. 355, 356	str. 357	str. 360, 361	str. 409

CRDCN...C	MRGOR/L	SRGCR/L	PROON
	90 °	90 °	90 °
str. 409	str. 383	str. 358, 359	str. 318

Płytki RCG.

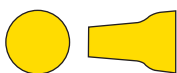

TRAOR/L	TRDON	TRGOR/L	TROON
90 °	45 °	90 °	90 °
str. 402, 403	str. 402	str. 404	str. 403

Płytki RN..

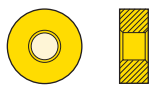

DRSNR/L 45 °	DRGNR/L 90 °	MRGNR/L 90 °
str. 287	str. 286	str. 382

Płytki RN.N



CRSNR/L 45 °	CRDNN 45 °	CRSNR/L..C	CRDNN..C	CRGNR/L 90 °
str. 412, 413	str. 410, 412, 413	str. 414	str. 414	str. 411

Płytki SC..

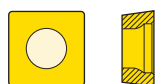

SSDCN 45 °	SSBCR/L 75 °
str. 362, 363	str. 364

Płytki SN..



DSSNR/L...JETI 45 °	DSBNR/L 75 °	PSBNR/L 75 °	MSBNR/L 75 °	DSKNR/L 75 °	PSKNR/L 75 °
str. 256, 257	str. 288	str. 319, 320	str. 384	str. 291, 292	str. 321

MSSNR/L 75 °	DSDNN 45 °	DSSNR/L 45 °	PSDNN 45 °	PSSNR/L 45 °	MSDNN 90 °
str. 387, 388, 389	str. 289, 290	str. 293, 294, 295	str. 321	str. 322	str. 385, 386

Płytki SN.A



DSBNR/L...C 75 °	DSSNR/L...C 45 °
str. 423	str. 423

Ogólne toczenie
ISO
Poradnik

Ogólne toczenie
ISO
Oprawk

Ogólne toczenie
ISO
Płytki

Steadyline®

MDT

Mini-Shaft™

Obróbka rowków

Przecinanie

X4

Adaptory
Moduły mocu-
jące

Akcesoria i części
zamienne

Ogólne toczenie ISO
Poradnik

Płytki SN.N



CSBNR/L 75 °	CSRNR/L 75 °	CSKNR/L 75 °	CSSNR/L 45 °	CSDNN 45 °
str. 415	str. 415	str. 416	str. 418	str. 416, 417

Ogólne toczenie ISO
Oprawki

Płytki TC..



STJCR/L 93 °	STGCR/L 90 °	STFCR/L 90 °
str. 368	str. 365, 366, 367	str. 365, 366

Ogólne toczenie ISO
Płytki

Steadyline®

Płytki TN..



DTJNR/L...JETI 93 °	PTJNR/L 93 °	DTGNR/L 90 °	PTGNR/L 90 °	DTFNR/L 90 °	PTBNR/L 75 °
str. 258, 259	str. 328, 329	str. 298, 299	str. 326, 327	str. 296, 297	str. 324

MDT

Mini-Shaft™

PTNNR/L 63 °	PTTNR/L 60 °	DTJNR/L 90 °	MTCNN 90 °	MTENNS 90 °	MTFNR/L 90 °
str. 325	str. 330	str. 300	str. 390	str. 391	str. 392

Obróbka rowków

Przecinanie

MTGNR/L 90 °	MTLNR/L 90 °	MTJNR/LS 90 °
str. 393	str. 396	str. 394, 395

X4

Płytki TN.N



CTJNR/L 93 °	CTGNR/L...-PL 90 °	CTFNR/L 91 °
str. 420, 421	str. 419	str. 420, 421

Adaptory
Moduły mocujące

Akcesoria i części zamienne

Płytki TP..

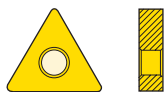

PTAPRS/LS
90 °

str. 323

Płytki VB/VC..

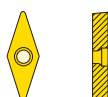

DVJBR/L...JETI 93 °	SVLBR/L 95 °	SVJBR/L 93 °	SVJCR/L 93 °	SVABR/L 90 °	SVVBN 72,5 °
str. 260, 261	str. 372, 373	str. 369, 370	str. 371	str. 371	str. 373, 374, 375

Płytki WC..



SWLCR/L
95 °

str. 376

Płytki VN..



DVJNR/L...JETI 93 °	DVPNR/L 117,5 °	DVJNR/L 93 °	MVJNR/L 90 °	MVLNR/L 90 °	MVTNR/L 90 °
str. 262, 263	str. 304, 305	str. 301, 302, 303	str. 397	str. 398	str. 399

Płytki WN..



DWLNRL...JETI 95 °	DWLNRL 95 °	PWLNRL 95 °	MWLNRL 95 °
str. 264, 265	str. 306, 307, 308, 309	str. 331, 332	str. 400, 401

Płytki VN.A



CVVNN
72,5 °

str. 422

Ogólne toczanie
ISO
Poradnik

Ogólne toczanie
ISO
Oprawk

Ogólne toczanie
ISO
Płytki

Steadyline®

MDT

Mini-Shaft™

Obróbka rowków

Przecinanie

X4

Adaptory
Moduły mocu-
jące

Akcesoria i części
zamienne

Ogólne toczanie
ISO
Poradnik

Płytki WN.A



DWLNRL...C
95 °

str. 424

Ogólne toczanie
ISO
Oprawk

Oprawki wewnętrzne, Seco-Capto™

Ogólne toczanie
ISO
Płytki

Płytki CC..



C.-SCLCR/L
95 °

str. 434, 435

Steadyline®

MDT

Płytki CN..



C.-PCLNR/L
95 °

str. 425, 426

Mini-Shaft™

Obróbka rowków

Płytki DC..

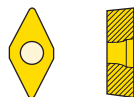

<p>C.-SDUCR/L 93 °</p> <p>str. 438, 439</p>	<p>C.-SDUCR/L...X 93 °</p> <p>str. 440</p>
--	---

Przecinanie

X4

Płytki DN..



<p>C.-PDUNR/L...-15 93 °</p> <p>str. 427, 428</p>	<p>C.-PDQNR/L 107,5 °</p> <p>str. 436, 437</p>	<p>C.-SDQNR/L 107,5 °</p> <p>str. 436, 437</p>	<p>C4-S/PDUNR/L...-11 93 °</p> <p>str. 441, 442</p>	<p>C5-S/PDUNR/L...-11 93 °</p> <p>str. 441, 442</p>
--	---	---	--	--

Adaptory
Moduły mocu-
jące

Akcesoria i części
zamienne

Płytki SN../CN..

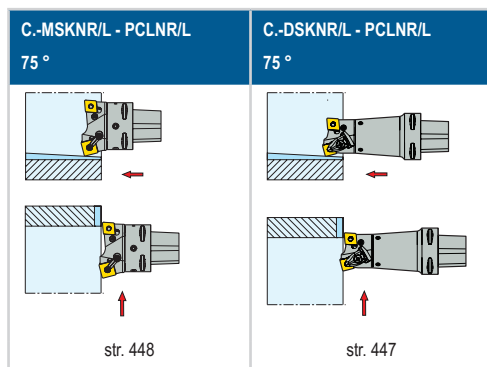
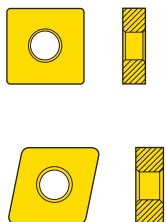

Płytki TC..

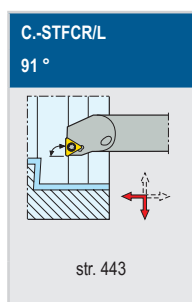
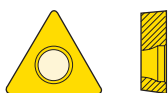

Płytki TN..

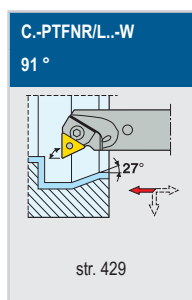

Płytki TN.N

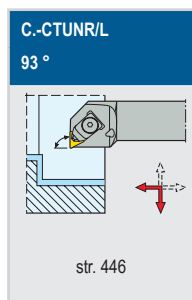

Płytki VB../VC..

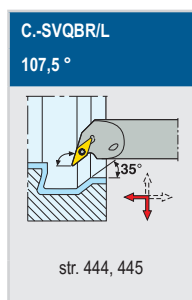

Ogólne toczenie
ISO
Poradnik

Ogólne toczenie
ISO
Oprawki

Ogólne toczenie
ISO
Płytki

Steadyline®

MDT

Mini-Shaft™

Obróbka rowków

Przecinanie

X4

Adaptory
Moduły mocu-
jące

Akcesoria i części
zamiennicze

Ogólne toczenie ISO
Poradnik

Płytki VN..

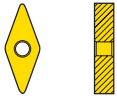

C.-PVUNR/L 93 °	C.-MVUNR/L 93 °
str. 430, 431	str. 430, 431

Ogólne toczenie ISO
Oprawki

Płytki WN..



C.-PWLNR/L 95 °
str. 432, 433

Ogólne toczenie ISO
Płytki

Steadyline®

Oprawki wewnętrzne

MDT

Płytki CC..

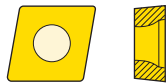

A..-SCLCR/L06 95 °	A..-SCLCR/L09 95 °	A..-SCFCR/L 91 °	E..-SCFCR/L 91 °	E..-SCLCR/L 95 °
str. 468, 469, 470, 471	str. 468, 469	str. 465, 466, 468, 469	str. 467	str. 472

Mini-Shaft™

Obróbka rowków

Płytki CD..



A..-SCFDR/L 91 °	A..-SCLDR/L 95 °	xx-SCLDR 90 °
str. 473	str. 473	str. 474

Przecinanie

X4

Płytki CN..



A..-PCLNR/L 95 °	S..-PCLNR/L 95 °	S..-MCLNR/L 95 °	A..-MCLNR/L 90 °
str. 451, 452	str. 453	str. 498, 499, 501	str. 500

Adaptory
Moduły mocujące

Akcesoria i części zamienne

Płytki CN.N



S...CCLNR/L
95 °

str. 517

Płytki DC..



A...SDUCR/L 93 °	A...SDQCR/L 107,5 °	S...SDQCR/L 107,5 °	S...SDXCR/L 120 °
str. 480, 481, 483	str. 475, 476, 483	str. 477	str. 487

Płytki DN..



A...SDUNR/L 93 °	A...PDQNR/L 107,5 °	A...SDQNR/L 107,5 °	A...PDYNR/L 95 °	A...SDYNR/L 95 °	A...PDUNR/L 93 °
str. 482, 484	str. 478, 479	str. 478, 479	str. 486	str. 486	str. 454, 455

S...PDUNR/L 93 °	A...MDUNR/L 90 °	S...MDUNR/L 90 °
str. 456, 457	str. 502	str. 503

Płytki DNMA



A...DDUNR/L...C
93 °

str. 522

Płytki RC..



A...SRXCR/L
90 °

str. 487

Ogólne toczenie ISO
Poradnik

Ogólne toczenie ISO
Oprawkę

Ogólne toczenie ISO
Płytki

Steadyline®

MDT

Mini-Shaft™

Obróbka rowków

Przecinanie

X4

Adaptory
Moduły mocujące

Akcesoria i części
zamiennicze

Ogólne toczanie
ISO
Poradnik

Płytki RN.N



S.-CRSNR/L
45 °

str. 518

Ogólne toczanie
ISO
Oprawki

Płytki SN..

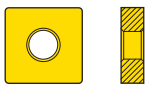

S.-MSKNR/L
75 °

str. 504

S.-PSKNR/L
75 °

str. 458

Ogólne toczanie
ISO
Płytki

Steadyline®

Płytki SN.N



S.-CSKNR/L
75 °

str. 519

MDT

Mini-Shaft™

Płytki TC..

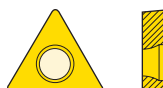

A.-STFCR/L
91 °

str. 488, 489, 490

A.-STUCR/L
90 °

str. 490

E.-STFCR/L
91 °

str. 491

Obróbka rowków

Przecinanie

Płytki TD..



A.-STFDR/L
91 °

str. 492

A.-STLDR/L
95 °

str. 492

S.-STFDR/L
91 °

str. 493

xx-STLDR
90 °

str. 493

X4

Adaptory
Moduły mocujące

Płytki TN..



A.-PTFNR/L
91 °

str. 459, 460

A.-PTFNR/L
91 °

str. 459, 460

S.-MTFNR/L
91 °

str. 505, 507

A.-MTFNR/L
91 °

str. 506

S.-MTUNR/L
90 °

str. 508

Akcesoria i części zamienne

Płytki TN.N



S...CTUNR/L
93 °

str. 521

Płytki TP..



S...CTFPR/L
91 °

str. 508

Płytki VB..



<p>A...SVUBR/L 93 °</p> <p>str. 494, 495, 496</p>	<p>A...SVQBR/L 107,5 °</p> <p>str. 494, 495, 496</p>
---	--

Płytki VN..



<p>A...PVLNR/L 95 °</p> <p>str. 461, 462</p>	<p>A...PVPNR/L 117,5 °</p> <p>str. 461, 462</p>	<p>S...MVPNR/L 117,5 °</p> <p>str. 509</p>	<p>S...MVLNR/L 95 °</p> <p>str. 509</p>	<p>S...MVYNR/L 95 °</p> <p>str. 512</p>	<p>A...MVLNR/L 90 °</p> <p>str. 510</p>
--	---	--	---	---	---

<p>A...MVPNR/L 90 °</p> <p>str. 510</p>	<p>A...MVUNR/L 90 °</p> <p>str. 511</p>
---	---

Płytki WC..



A...SWLCR/L
95 °

str. 497

Ogólne toczenie ISO
Poradnik

Ogólne toczenie ISO
Oprawk

Ogólne toczenie ISO
Płytki

Steadyline®

MDT

Mini-Shaft™

Obróbka rowków

Przecinanie

X4

Adaptery
Moduły mocujące

Akcesoria i części
zamienn

Ogólne toczenie ISO Poradnik

Płytki WN..



A..PWLNR/L 95 ° str. 463, 464	S..MWLNR/L 95 ° str. 513, 515, 516	A..MWLNR/L 90 ° str. 514
--	---	---

Ogólne toczenie ISO Oprawki

Płytki WN.A



A..DWLNR/L...C 95 ° str. 449, 450
--

Ogólne toczenie ISO Płytki

Steadyline®

Oprawki do wytaczania

Płytki CC..



SCACL 90 ° str. 523	S-SCACL 90 ° str. 524	SCECL 60 ° str. 523	S-SCECL 60 ° str. 524	S-SCDCL 45 ° str. 525
--------------------------------------	--	--------------------------------------	--	--

MDT

Mini-Shaft™

Wkładki

Płytki CC..



SCFCR/L 90 ° str. 526, 527	SCLCR/L 95 ° str. 526, 527	SCGCR/L 90 ° str. 528	SCRCR/L 75 ° str. 529	SCTCR/L 60 ° str. 529	SCWCR/L 60 ° str. 526, 527
---	---	--	--	--	---

Obróbka rowków

Przecinanie

X4



Adaptory Moduły mocujące

Akcesoria i części zamienne

SCSCR/L 45 ° str. 528
--

Płytki CN..



MCFNR/L 90 °	MCLNR/L 90 °
	
str. 535	str. 535

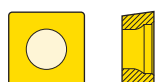

Płytki SC..



SSKCR/L 75 °

str. 530





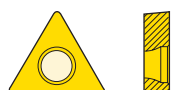

Płytki SN..



MSKNR/L 90 °	MSSNR/L 90 °	MSTNR/L 90 °
		
str. 536, 537	str. 536, 537	str. 537

Płytki TC..



STFCR/L 90 °	STGCR/L 90 °	STRCR/L 75 °	STTCR/L 60 °	STWCR/L 60 °	STSCR/L 45 °
					
str. 531, 532	str. 533, 534	str. 533, 534	str. 533, 534	str. 531, 532	str. 531, 532

Płytki TN..

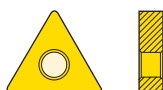

MTFNR/L 90 °

str. 538, 539

Ogólne toczenie ISO Poradnik
Ogólne toczenie ISO Oprawki
Ogólne toczenie ISO Płytki
Steadyline®
MDT
Mini-Shaft™
Obróbka rowków
Przecinanie
X4
Adaptory Moduły mocujące
Akcesoria i części zamienne

Głowice GL wewnętrzne

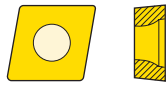
Płytki CC..



GL...DCLCR/L...JET 95 °	GL...SCLCR/L 95 °
str. 647	str. 660, 661, 662

Płytki CN..

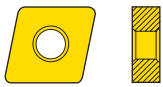

GL...DCLNR/L...JET 95 °	GL...DCLNR/L 95 °
str. 648	str. 655, 656

Płytki CN.N



GL...CCLNR/L 95 °
str. 677

Płytki DC..

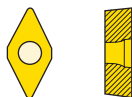

GL...DDUCR/L...JET 93 °	GL...SDUCR/L 93 °	GL...SDUCR/L...X 93 °	GL...SDXCR/L 62,5 °
str. 649	str. 663, 664	str. 665, 666	str. 669, 670

Płytki DN..



GL...DDUNR/L...JET 93 °	GL...DDUNR/L 93 °	GL...SDXNR/L 62,5 °	GL...SDUNR/L 93 °	GL...SDUNR/L...X 93 °
str. 650, 651	str. 657	str. 671	str. 667	str. 668

Płytki RN.N



GL...CRSNR/L
45 °

str. 678

Płytki TC..

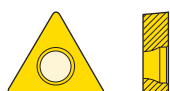

GL...STFCR/L
91 °

str. 672, 673

Płytki TN.N



GL...CTUNR/L
93 °

str. 679

Płytki VB..

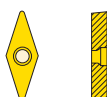

<p>GL...DVUBR/L...JET 93 °</p> <p>str. 652, 653</p>	<p>GL...SVUBR/L 93 °</p> <p>str. 674, 675</p>
--	--

Płytki VN..



GL...SVUNR/L
93 °

str. 676

Płytki WN..



<p>GL...DWLNR/L...JET 95 °</p> <p>str. 654</p>	<p>GL...DWLNR/L 95 °</p> <p>str. 658, 659</p>
---	--

Ogólne toczenie
ISO
Poradnik

Ogólne toczenie
ISO
Oprawy

Ogólne toczenie
ISO
Płytki

Steadyline®

MDT

Mini-Shaft™

Obróbka rowków

Przecinanie

X4

Adaptory
Moduły mocujące

Akcesoria i części
zamienne

Obszary zastosowania łamacza wiórow – płytki dodatnie

Poniższa wykres przedstawia na jednym schemacie trzy elementy konstrukcyjne krytyczne dla dodatnich płytek o podstawowym kształcie.

Pierwszy element jest widoczny po lewej stronie schematu z następującymi literami i objaśnieniami

F = toczenie wykańczające

M = toczenie średnie

R = toczenie zgrubne

a ich kombinacje są również wskazane w opisie łamacza wiórow.

Drugi element jest widoczny w dolnej części schematu: Względna wartość wytrzymałości krawędzi, również podana w opisie łamacza wióra.

Trzeci element to kod barwny wskazujący obszar materiału obrabianego wg ISO zgodnie z poniższą tabelą i przykładami, oraz dla każdego łamacza wiórow na poniższym schemacie.

Klasyfikacja gatunków według ISO

Stale P	Wszystkie rodzaje stali i staliw z wyjątkiem stali nierdzewnej o strukturze austenitycznej.	P01, P10, P20, P30, P40, P50
Stal nierdzewna M	Stale nierdzewne austenityczne i austenityczne/ferrytyczne oraz staliwa.	M01, M10, M20, M30, M40
Żeliwo K	Żeliwa szare, żeliwa z grafitem kulistym, żeliwa ciągliwe.	K01, K10, K20, K30, K40
Metale nieżelazne N	Aluminium i inne metale nieżelazne.	N01, N10, N20, N30
Superstopy i stopy tytanu S	Stopy specjalne odporne na ciepło na bazie żelaza, niklu i kobaltu, tytanu i stopów tytanu.	S01, S10, S20, S30
Materiały utwardzane H	Hartowane stale i materiały żeliwne, żeliwo białe.	H01, H10, H20, H30

Asortyment łamaczy, płytki dodatnie podstawowe

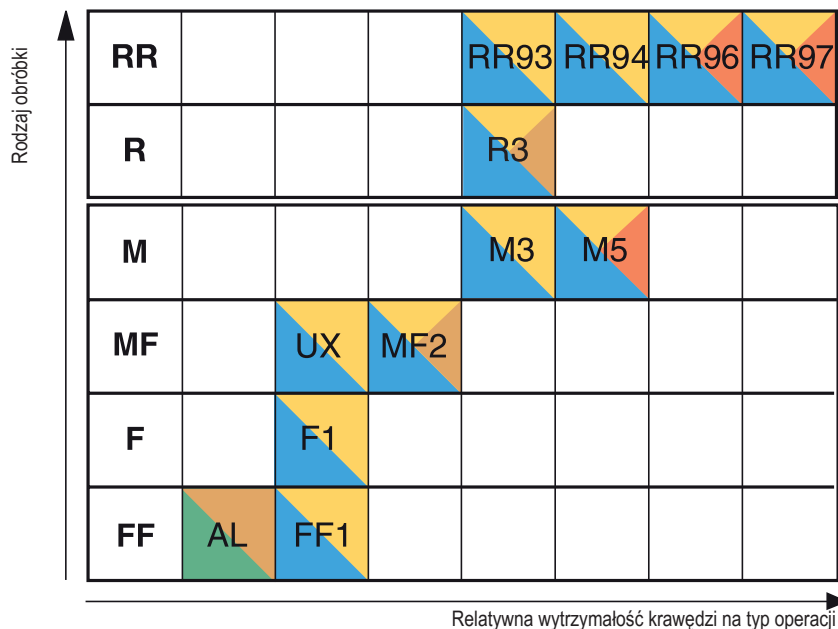

Zastosowanie grupy materiałów ISO, ujemne płytki o kształcie podstawowym



Superstopy (ISO S)
Stopy metali nieżelaznych (ISO N)



Stal (ISO P)
Stal nierdzewna (ISO M)



Stal (ISO P)
Stal nierdzewna (ISO M)
Żeliwo (ISO K)



Stal (ISO P)
Stal nierdzewna (ISO M)
Superstopy (ISO S)

Obszary zastosowania łamacza wiórów – płytki ujemne

Łamacze wiórów służą do kontrolowania łamania i zwijania wiórów przy obróbce materiałów dających długie wióry. Projekty produktów uwzględniają możliwość łamania wiórów, kontroli wiórów, udarności krawędzi, integralności linii obrysu, a także ogólne prace tokarskie, takie jak toczenie zgrubne i wykańczające niektórych materiałów.

Ideą poniższego wykresu dla ujemnych płytek o kształcie podstawowym jest wizualizacja trzech z tych elementów konstrukcyjnych na jednym schemacie.

Pierwszy element jest widoczny po lewej stronie schematu z literami

F = toczenie wykańczające

M = toczenie średnie

R = toczenie zgrubne

a ich kombinacje są również wskazane w opisie łamacza wiórów.

Drugi element jest widoczny w dolnej części schematu: Względna wartość wytrzymałości krawędzi, również podana w opisie łamacza wióra.

Trzeci element to kod koloru wskazujący obszar materiału obrabianego wg ISO zgodnie z tabelą na poprzedniej stronie i przykładami poniżej.

Asortyment łamaczy, płytki ujemne mocowane śrubą

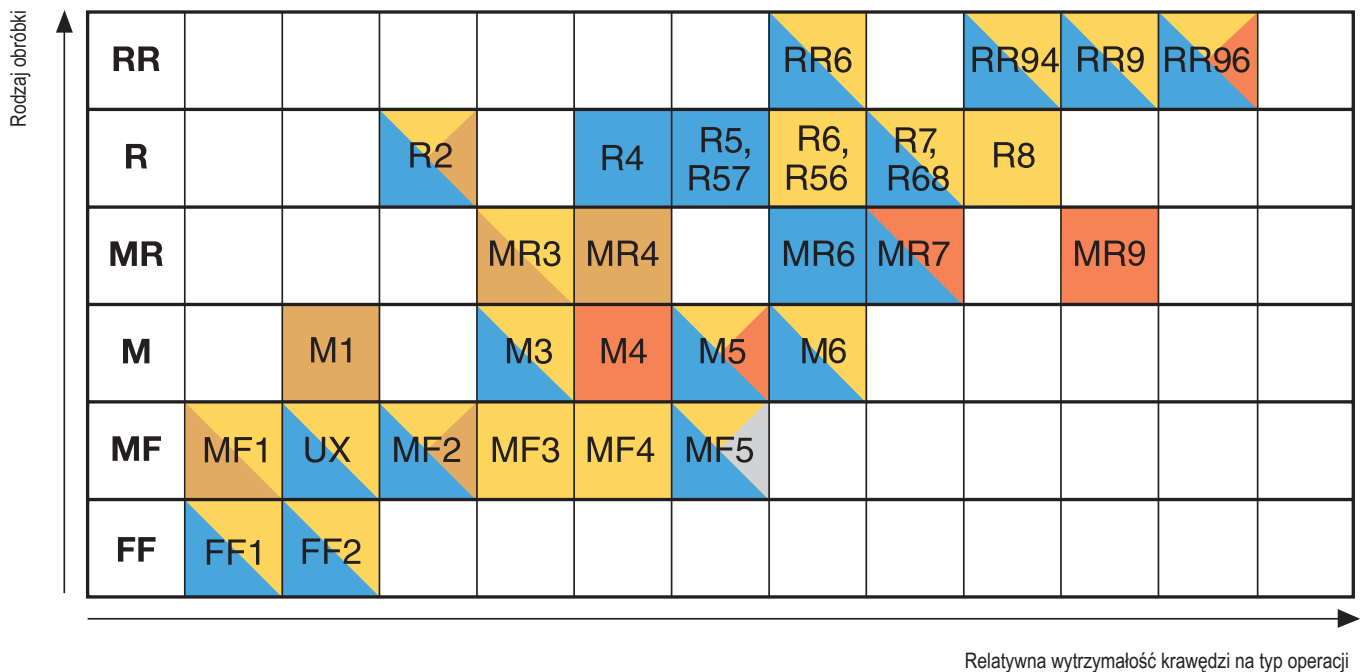

Zastosowanie grupy materiałów ISO, ujemne płytki o kształcie podstawowym



Stal nierdzewna (ISO M)
Superstopy (ISO S)



Stal (ISO P)
Stal nierdzewna (ISO M)
Superstopy (ISO S)



Stal nierdzewna (ISO M)



Stal (ISO P)
Stal nierdzewna (ISO M)
Stal utwardzana (ISO H)



Superstopy (ISO S)



Stal (ISO P)
Stal nierdzewna (ISO M)
Żeliwo (ISO K)



Stal (ISO P)
Żeliwo (ISO K)



Żeliwo (ISO K)



Stal (ISO P)

Płytki Wiper do dużych posuwów — Krótkie wprowadzenie

Dla profesjonalnych tokarzy, którzy wymagają większej skuteczności i wydajności, zwłaszcza jeśli chodzi o łamacze wiórów i kształty płytek, przeznaczone są płytki Wiper do dużych posuwów.

Płytki Seco Wiper do dużych posuwów zapewniają

– Bardzo dobrą gładkość powierzchni i wydajność przy dużych prędkościach posuwu
lub

– Doskonałą gładkość powierzchni przy normalnych prędkościach posuwu

W	N	M	G	06	04	08	W	-	M3
1	2	3	4	5	6	7	8		12

Firma Seco oferuje płytki Wiper do dużych posuwów do większości zastosowań, takich jak materiały zaawansowane, które można na przykład rozpoznać przez oznaczenie „W” dla właściwości ostrza w pozycji „8” w oznaczeniu płytki ISO, jak pokazano powyżej.

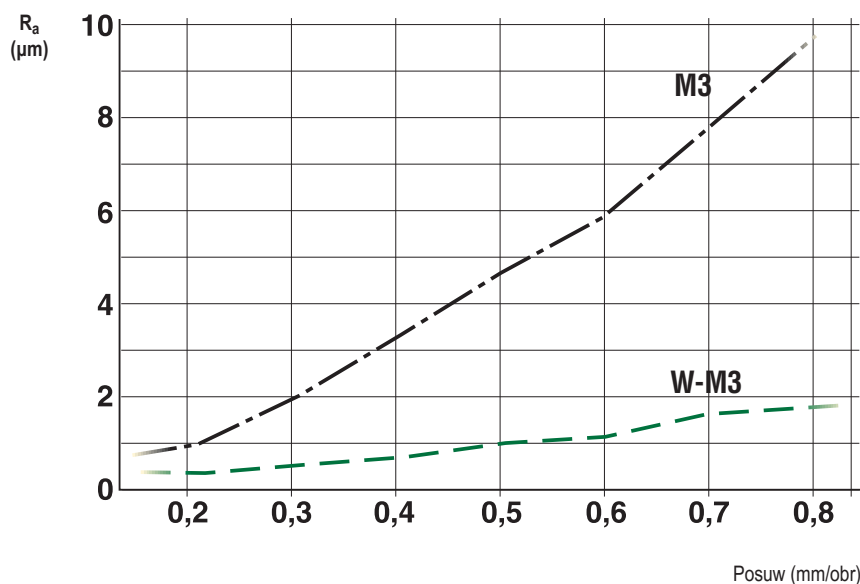

Wynik użycia płytki Wiper do dużych posuwów może nawet wyeliminować potrzebę oddzielnego skrawania wykończeniowego, jak opisano poniżej.

Zgodnie z powyższym schematem płytki Seco Wiper do dużych posuwów (w tym przypadku CNMG120408W-M3, TP2501) pokazują efekt w postaci doskonałej gładkości powierzchni w R_a (patrz oś Y) uzyskaną podczas toczenia stali w porównaniu z płytką standardową (w tym przypadku CNMG120408-M3, TP2501).

Dla zapewnienia przejrzystości przyjęto warunki dla badania: głębokość skrawania 1 mm i prędkość skrawania dostosowana zgodnie z zaleceniami w zależności od posuwu stosowanego do toczenia wzdłużnego stali SMG P4. Więcej szczegółów można znaleźć na przykład na stronie www.secotools.com (patrz kolejne strony).

Wyszukiwanie narzędzi tokarskich



W celu uzupełnienia niniejszego katalogu istnieje kilka sposobów połączenia się ze stroną www.secotools.com, co ułatwia korzystanie z narzędzi firmy Seco.

Strona www.secotools.com zawiera kilka opcji, takich jak „Search for anything” (Szukaj czegokolwiek) umożliwiających bezpośrednie wyszukiwanie produktów, a także przewodnik dostępny po kliknięciu opcji „Products” (Produkty) w nagłówku baneru zgodnie z poniższym, kończąc na widoku pokazanym na następnej stronie.

W sekcji produktów można łatwo znaleźć ogólne zastosowania i podgrupy tokarskie.

Jednak pole „Search for anything” (Szukaj czegokolwiek) w nagłówku umożliwia natychmiastowy dostęp do wielu produktów na stronie www.secotools.com, zwłaszcza jeśli chcesz dowiedzieć się więcej o temacie lub narzędziu, którego szukasz.

Zaleca się samodzielne wypróbowanie poprzez odczytanie kodu QR w prawym górnym rogu na aktualnej stronie w celu uzyskania łatwego dostępu lub wyszukiwanie według oznaczenia, numeru elementu, gatunku lub rodzaju na stronie www.secotools.com w dowolnej przeglądarce internetowej albo pobranie i korzystanie z funkcji połączenia w aplikacji Seco Assistant, dostępnej w sklepie Google Playstore lub Apple App-Store.

Ogólne toczenie
ISO
Poradnik

Ogólne toczenie
ISO
Oprawy

Ogólne toczenie
ISO
Płytki

Steadyline®

MDT

Mini-Shaft™

Obróbka rowków

Przecinanie

X4

Adaptory
Moduły mocu-
jące

Akcesoria i częś-
ci zamienne

Wyszukiwanie przy użyciu opcji filtrowania



Jeśli wybrano podgrupę związaną z toczeniem, taką jak Toczenie ogólne – ISO (poprzednia strona) wyświetlany jest widok filtrowania (powyżej), w którym dostępnych jest kilka opcji, główne typy zastosowań i materiały obrabiane oraz wszystkie dostępne cechy płytek, łamaczy wiórów i oprawek narzędziowych.

Istnieje możliwość rozszerzenia każdej sekcji filtra przez naciśnięcie symbolu „plus” po prawej stronie, jak pokazano powyżej dla sekcji filtra „Zastosowania”.

Name (St)	DIN	Condition	Category	Fin. num	Fin. range	HRC min	HRC range
UN 16 MeCr 5	16 MeCr 5	Case-hardened	P3		60	58-60	
UN 16 MeCr 5	16 MeCr 5	Annealed	P3	550	430-580		
EN 16 MeCr 5	16 MeCr 5	Case-hardened	P3		59	58-60	
EN 16 MeCr 5	16 MeCr 5	Annealed	P3	550	430-580		
EN 16 Me 3	15 Me 3	Annealed	P3	520	450-580		
UN 15 Mo 5	15 Mo 5	Annealed	P3	520	430-560		
BS 918 M 40	16 CrNiMo 4	Quenched & Tempered	P5	750	550-1200		

Analiza zalecanych parametrów skrawania



Ogólne toższenie ISO
Poradnik

Ogólne toższenie ISO
Oprawkę

Ogólne toższenie ISO
Płytki

Steadyline®

MDT

Mini-Shaft™

Obróbkę rowków

Przecinanie

X4

Adaptery i części zamienne

Aksesoria i części zamienne

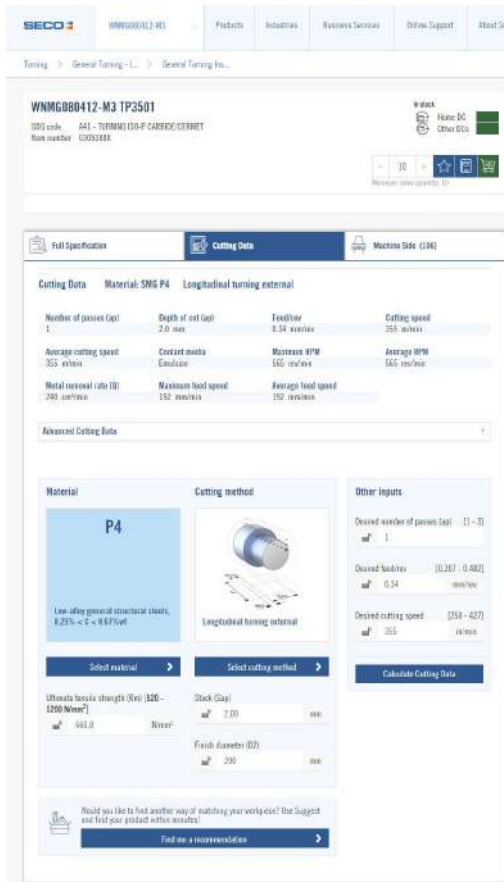

Po przefiltrowaniu i wybraniu konkretnego produktu lub wyszukanej bezpośrednio płytki (w tym przypadku WNMG080412-M3, TP3501) można uzyskać dostęp do informacji o produkcie, takich jak dostępność zapasów i zalecane parametry skrawania dla danego produktu (patrz zrzut ekranu po lewej stronie).

Istnieje jednak wiele elementów do sprawdzenia, wystarczy spojrzeć tylko na widok parametrów skrawania (w lewym dolnym rogu).

Na przykład w dolnej części arkusza parametrów skrawania dostępne są opcje umożliwiające ich doprecyzowanie w celu dostosowania do konkretnych operacji. Na przykład ilość materiału do usunięcia, liczba przebiegów (szacowana lub dostosowana do rzeczywistej wytrzymałości stali na rozciąganie). Po dokonaniu tych zmian można kliknąć przycisk „Calculate Cutting Data” (Oblicz parametry skrawania), aby odpowiednio aktualizować widok parametrów.

Profesjonalni tokarze mogą również skorzystać z sekcji „Advanced Cutting Data” (Zaawansowane parametry skrawania) dostępnej po zalogowaniu się do MyPages.

Ta sekcja rozwija się po kliknięciu w dowolnym miejscu zaznaczonego wiersza.

Po rozwinięciu sekcji „Advanced Cutting Data” (Zaawansowane parametry skrawania) można zmieniać rzeczywiste ograniczenia, takie jak „obroty na minutę”, „moc maszyny” i „typ operacji – wykończenie”, wprowadzając wymóg gładkości powierzchni, aby jeszcze bardziej zbliżyć się do rzeczywistych warunków danego zastosowania.

Po raz kolejny zalecamy samodzielne wypróbowanie tych opcji poprzez odczytanie kodu QR w prawym górnym rogu w celu łatwego uzyskania dostępu. Można również wyszukać produkt lub wpisać bezpośrednio na stronie www.secotools.com w przeglądarce internetowej.

Jeśli użytkownik znajduje się przy maszynie i nie ma dostępu do komputera, może znaleźć parametry skrawania lub kalkulatory obróbki w aplikacji Seco Assistant (patrz oddzielny kod QR).

Jak jednak pokazano po lewej stronie, po zalogowaniu się dostępne są dodatkowe ułatwienia dla profesjonalistów pozwalające osiągnąć maksymalną skuteczność i wydajność operacji toczenia. Poprzez rozszerzenie na „Cutting Data Graphs” (Wykresy parametrów skrawania) dynamiczne wykresy dla wybranej płytki (w tym przypadku WNMG080412-M3/WNMG433-M3, TP3501) zapewniają dodatkową wizualizację szczegółów, między innymi dla zalecanego zastosowania płytki. Ogólnie wykresy pokazują zakresy dla podstawowych parametrów skrawania wraz z bieżącym wynikiem i odpowiednimi ograniczeniami.

W lewym górnym rogu znajduje się wykres „Working Range” (Zakres roboczy) wskazujący zalecaną głębokość skrawania i zakres posuwu.

Schematu „Taylor-curve” (Krzywa Taylora) łączy w środku szacowaną żywotność narzędzia z zalecaną prędkością skrawania dla materiału obrabianego z wybranej kategorii SMG oraz używanej płytki.

Po prawej stronie wykres „Speed Range” (Zakres prędkości) wskazuje zależność pomiędzy prędkością obrotową a posuwem.

Tokarz powinien wiedzieć, że istnieją opcje umożliwiające wprowadzanie ograniczeń, takie jak „Machine Power” (Moc maszyny), „RPM” (obr./min) i „Surface finish” (Gładkość powierzchni) podczas obliczania parametrów skrawania. W związku z tym tego rodzaju ograniczenia pojawiają się na wykresach, takich jak przedstawiony poniżej. Zaleca się wypróbowanie i zbadanie, w jaki sposób obliczenia skrawania i wykresy parametrów skrawania mogą zapewnić wgląd i zrozumienie ułatwiające rozwiązywanie problemów i przygotowanie do toczenia.

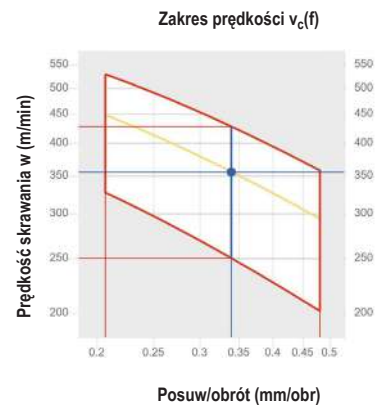
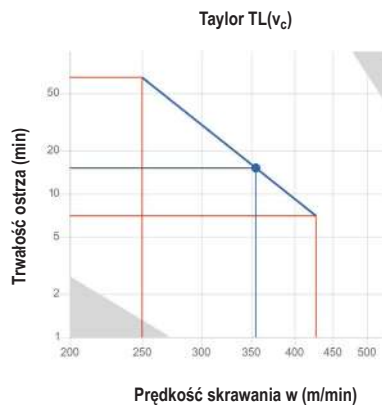
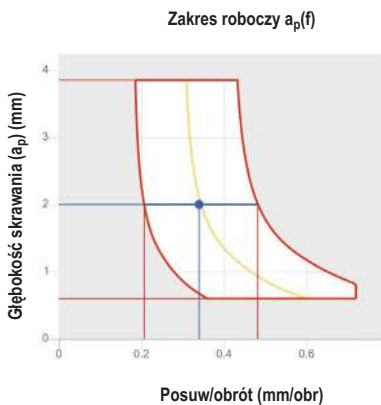

Średnia prędkość skrawania (m/min)

Zalecenia dotyczące produktów oparte na kompetencjach



- Ogólne toczzenie ISO Poradnik
- Ogólne toczzenie ISO Oprawki
- Ogólne toczzenie ISO Płytki
- Steadyline®
- MDT
- Mini-Shaft™
- Obróbka rowków
- Przecinanie
- X4
- Adaptory Moduły mocujące
- Akcesoria i części zamienne

W przypadku rozpoczynania od komponentu roboczego zamiast bezpośredniego przejścia do produktu do toczzenia zaleca się użycie narzędzia Seco Suggest w celu wyszukania zaleceń dotyczących narzędzi w oparciu o główne komponenty, zastosowania i wymagania. Poniżej przedstawiono widok pozycji w Seco Suggest.

Należy również zwrócić uwagę na cztery ikony skrótów znajdujące się po prawej stronie ekranu powyżej, umożliwiające bezpośredni dostęp do Seco Suggest. Zaleca się wypróbowanie kodu QR w prawym górnym rogu w celu łatwego uzyskania dostępu przy użyciu telefonu komórkowego, wyszukanie albo wpisanie w www.secotools.com, a także w przeglądarce internetowej komputera, lub pobranie i korzystanie z tej funkcji w naszej nowej aplikacji Seco Assistant dostępnej w sklepie Google PlayStore lub Apple App-Store.

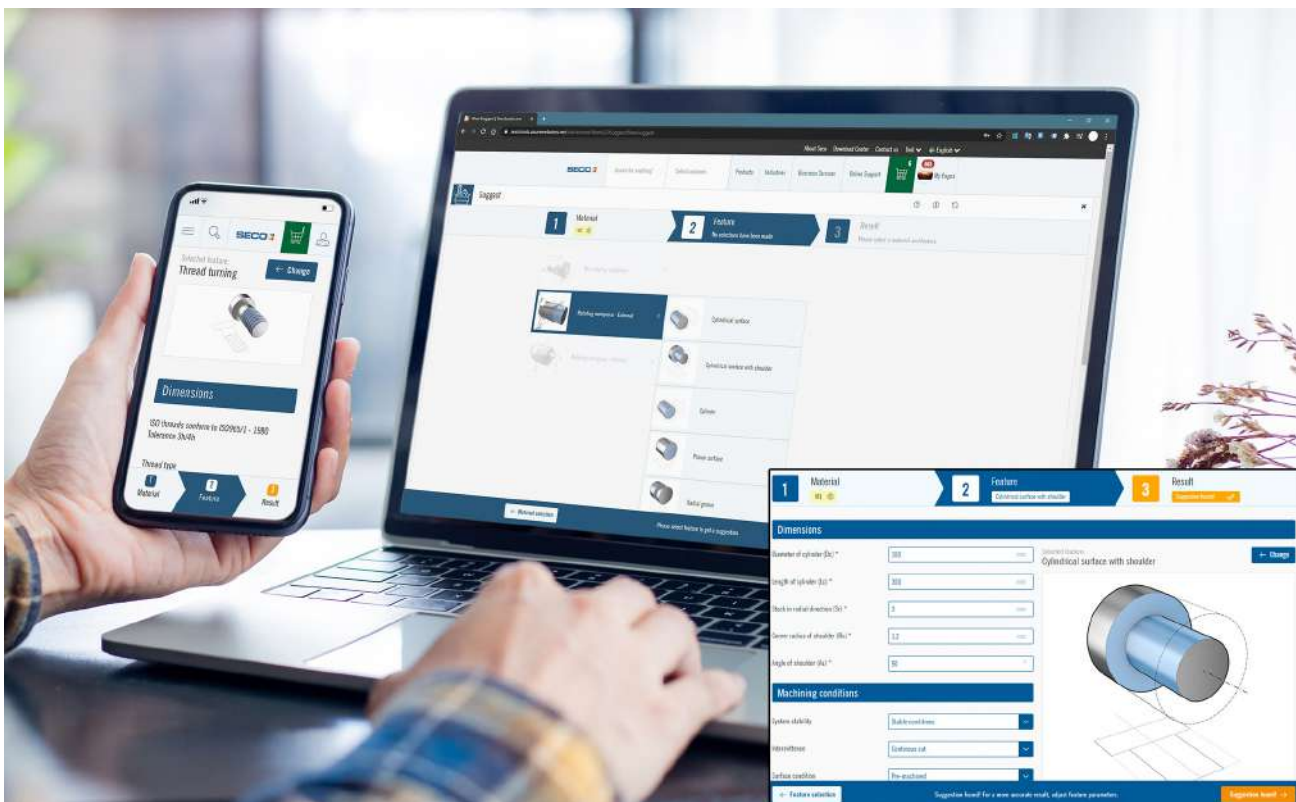

Gatunki płytek – węgiel



Stwierdzenie, że wybór gatunku za każdym razem jest łatwy może być przesadą, ale istnieją łatwe ogólne zasady, które należy stosować, wykorzystując poniższy schemat jako punkt wyjścia.

Jeśli szukasz gatunku pierwszego wyboru, możesz skorzystać z następującej metodologii:

1. Zaczynj od rodzaju materiału obrabianego przedmiotu. Na przykład, w poniższej tabeli, dla stali pierwszym wyborem są gatunki ISO-P.
2. Najpierw sprawdź obszar zastosowań w kolorze czarnym, który zawiera gatunki przeznaczone specjalnie do tego obszaru zastosowań, a następnie obszar w kolorze białym, który obejmuje zastosowania uzupełniające.
3. Następnie występuje podział zastosowań oparty na platformie ISO od środka, np. od P25 w kierunku wyższego P35, co oznacza bardziej rygorystyczne wymagania i niższe prędkości skrawania, lub P15 w kierunku wyższych prędkości lub często wyższych wymagań dotyczących powierzchni.
4. Po wybraniu jednej z obiecujących opcji należy podążać za wierszem w lewo, tj. patrząc na toczenie średnie przy użyciu płytek średniej wielkości P25, pierwszym wyborem będzie Duratomic TP2501, jednak biorąc pod uwagę wysokie wymagania w zakresie niezawodności i wszechstronności, a mniejsze pod względem produktywności, rozwiązaniem może być TP25.

To prosta metoda zapewniająca dobry pierwszy wybór oraz kilka sposobów na zaspokojenie potrzeb wykwalifikowanych specjalistów w zakresie toczenia.

Klasyfikacja gatunków według ISO

Stale P	Wszystkie rodzaje stali i staliw z wyjątkiem stali nierdzewnej o strukturze austenitycznej.	P01, P10, P20, P30, P40, P50
Stal nierdzewna M	Stale nierdzewne austenityczne i austenityczne/ferrytyczne oraz staliwa.	M01, M10, M20, M30, M40
Żeliwo K	Żeliwa szare, żeliwa z grafitem kulistym, żeliwa ciągliwe.	K01, K10, K20, K30, K40
Metale nieżelazne N	Aluminium i inne metale nieżelazne.	N01, N10, N20, N30
Superstopy i stopy tytanu S	Stopy specjalne odporne na ciepło na bazie żelaza, niklu i kobaltu, tytanu i stopów tytanu.	S01, S10, S20, S30
Materiały utwardzane H	Hartowane stale i materiały żeliwne, żeliwo białe.	H01, H10, H20, H30

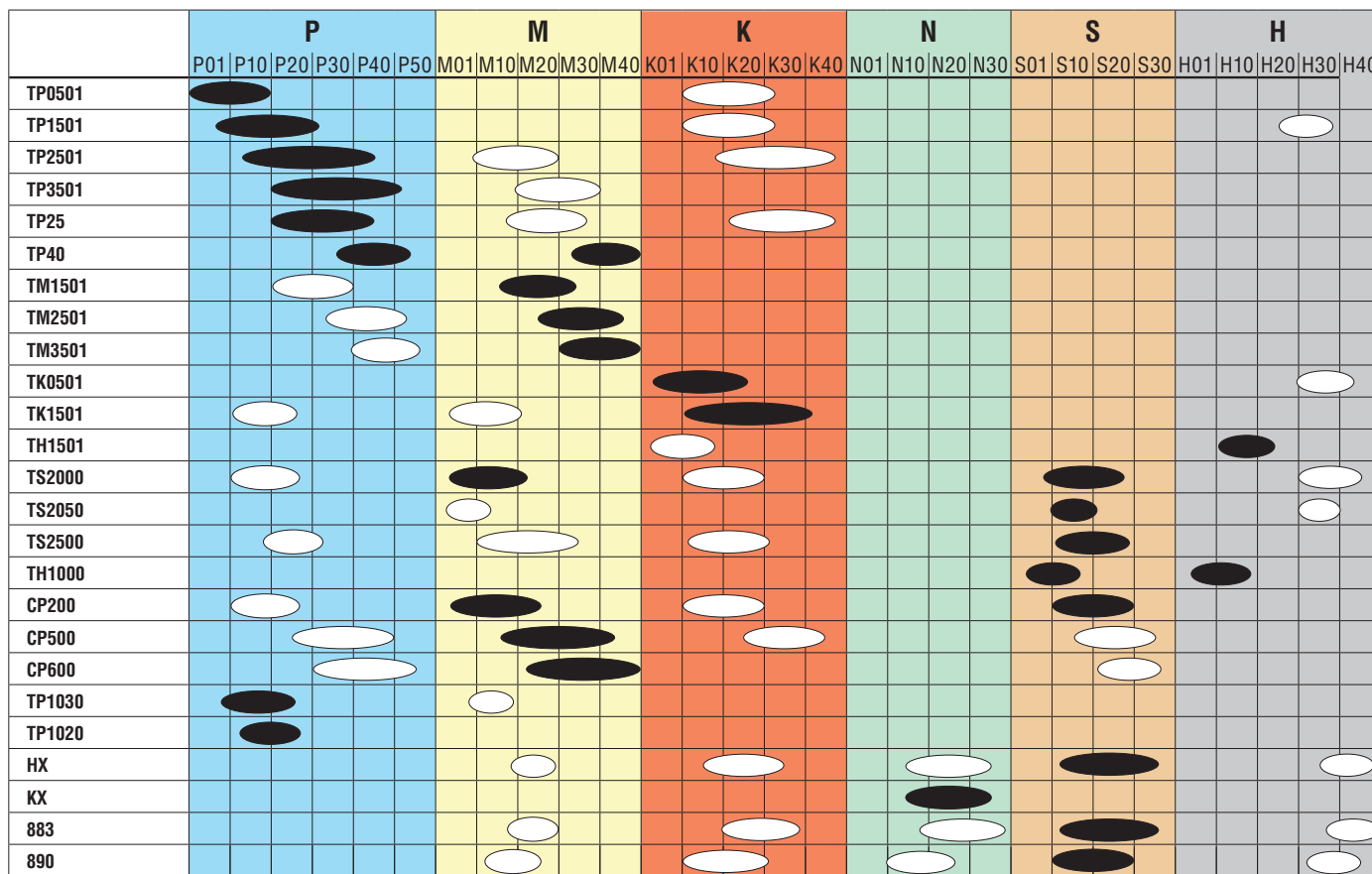

Czarne pola na wykresie oznaczają główne zastosowania ISO poszczególnych gatunków, a białe wskazują dodatkowe obszary zastosowań.

Alternatywnym rozwiązaniem byłoby samodzielne znalezienie zalecanego rozwiązania w systemach Seco poprzez odczytanie kodu QR w prawym górnym rogu w celu uzyskania łatwego dostępu, lub wpisanie adresu www.secotools.com/suggest w przeglądarce internetowej.

Wprowadzenie – PCBN

Sześcienny azotek boru (PCBN) jest materiałem spiekany pod ekstremalnie wysokim ciśnieniem i w wysokiej temperaturze do uzyskania materiału odpornego na ścieranie z właściwościami zbliżonymi do diamentu. Dzięki dużej odporności na gorąco i na utlenianie, płytki wykonane z PCBN posiadają doskonałą wytrzymałość krawędzi i długą trwałość przy obróbce twardych materiałów żelaznych i żeliwa perlitycznego.

Płytki Secomax™ PCBN są odpowiednie do obróbki:

Stali hartowanej (włączając stopy do napawania)

Żeliwa perlitycznego

Żeliwa białego

Stali manganowej

Węgla spiekane

Materiałów na gniazda zaworowe

Stopów proszkowych (PM)

Stopów na bazie niklu np. Inconel 718

Więcej informacji na temat stosowania płytek PCBN znajdziesz w poradniku Secomax™ PCBN, Technical Guide (dostępny w języku angielskim).

Gatunki płytek — PCBN

Asortyment płytek Secomax™ PCBN obejmuje gatunki pokrywane i niepokrywane.

Obszar zastosowania gatunków Secomax™ pokazano poniżej.

Klasyfikacja gatunków według ISO

Stale P	Wszystkie rodzaje stali i staliw z wyjątkiem stali nierdzewnej o strukturze austenitycznej.	P01, P10, P20, P30, P40, P50
Stal nierdzewna M	Stale nierdzewne austenityczne i austenityczne/ferrytyczne oraz staliwa.	M01, M10, M20, M30, M40
Żeliwo K	Żeliwa szare, żeliwa z grafitem kulistym, żeliwa ciągliwe.	K01, K10, K20, K30, K40
Metale nieżelazne N	Aluminium i inne metale nieżelazne.	N01, N10, N20, N30
Superstopy i stopy tytanu S	Stopy specjalne odporne na ciepło na bazie żelaza, niklu i kobaltu, tytanu i stopów tytanu.	S01, S10, S20, S30
Materiały utwardzane H	Hartowane stale i materiały żeliwne, żeliwo białe.	H01, H10, H20, H30

	P					M					K					N				S				H					
	P01	P10	P20	P30	P40	P50	M01	M10	M20	M30	M40	K01	K10	K20	K30	K40	N01	N10	N20	N30	S01	S10	S20	S30	H01	H10	H20	H30	H40
CBN010																													
CBN150																													
CBN170																													
CBN170C																													
CBN200																													
CBN300																													
CBN300P																													
CK2065																													
CBN400C																													
CBN500																													
CBN600																													
CH0550																													
CH1050																													
CBN060K																													
CH2540																													
CH2581																													
CH3515																													

Czarne pola na wykresie oznaczają główne zastosowania ISO poszczególnych gatunków, a białe wskazują dodatkowe obszary zastosowań.

Wprowadzenie – PCD

Polikrystaliczny diament (PCD) jest produkowany przez spiekanie dokładnie wybranych drobnych cząstek diamentu w wysokiej temperaturze i przy wysokim ciśnieniu. Narzędzia PCD oferują twardość, odporność na ścieranie i przewodność cieplną diamentu połączone z ciągliwością węgla.

Płytki Secomax™ PCD są odpowiednie do obróbki materiałów i stopów nieżelaznych, np.:

- Aluminium
- Miedź
- Mosiądz
- Brąz

Może być stosowana do innych materiałów, np.:

- Kompozyty (MMC, ...)
- Wzmacniane tworzywa
- Grafit
- Węgiel wolframu
- Ceramika
- Stopy tytanu

Klasyfikacja gatunków według ISO

Stale P	Wszystkie rodzaje stali i staliw z wyjątkiem stali nierdzewnej o strukturze austenitycznej.	P01, P10, P20, P30, P40, P50
Stal nierdzewna M	Stale nierdzewne austenityczne i austenityczne/ferrytyczne oraz staliwa.	M01, M10, M20, M30, M40
Żeliwo K	Żeliwa szare, żeliwa z grafitem kulistym, żeliwa ciągliwe.	K01, K10, K20, K30, K40
Metale nieżelazne N	Aluminium i inne metale nieżelazne.	N01, N10, N20, N30
Superstopy i stopy tytanu S	Stopy specjalne odporne na ciepło na bazie żelaza, niklu i kobaltu, tytanu i stopów tytanu.	S01, S10, S20, S30
Materiały utwardzane H	Hartowane stale i materiały żeliwne, żeliwo białe.	H01, H10, H20, H30

	P					M					K					N				S				H					
	P01	P10	P20	P30	P40	P50	M01	M10	M20	M30	M40	K01	K10	K20	K30	K40	N01	N10	N20	N30	S01	S10	S20	S30	H01	H10	H20	H30	H40
PCD20																													
PCD30																													

Ogólne toczenie ISO
Poradnik

Ogólne toczenie ISO
Oprawki

Ogólne toczenie ISO
Płytki

Steadyline®

MDT

Mini-Shaft™

Obróbka rowków

Przecinanie

X4

Adaptory i moduły mocujące

Akcesoria i części zamienne

Wprowadzenie – Ceramika

Ceramika Secomax to asortyment produktów opracowanych dla gałęzi przemysłu gdzie są zwiększone wymagania odnośnie produktywności oraz jakości.

Płytki są prasowane i spiekane z wykorzystaniem procesu HIP oraz wysokiej jakości materiału o drobnej mikrostrukturze, tak aby sprostać wysokim wymaganiom. Wszystkie powierzchnie są szlifowane dzięki czemu produkt posiada bardzo dokładne wymiary.

Gatunki te posiadają następujące właściwości:

- duża odporność na szok termiczny
- optymalna wytrzymałość na złamanie
- duża odporność na ścieranie
- wysoka jakość produktu

Obszar zastosowania

Superstopowy żaroodporny (HRS) obejmujący szeroki asortyment superstopów na bazie niklu, żelaza oraz kobaltu opracowane specjalnie dla zachowania określonych właściwości w podwyższonych temperaturach.

Płytki ceramiczne Seco są przeznaczone do zgrubnej obróbki żaroodpornych stopów na bazie niklu. Najbardziej popularnym stopem z tej grupy jest Inconel 718, który jest utwardzonym wydzieleniowo stopem chromowo-niklowym, zawierającym także żelazo, niob oraz molibden, także niewielką ilość aluminium i tytanu.

Inne popularne stopy na bazie niklu to:

- Hastalloy
- Haynes (Waspaloy)
- MAR
- Nimonic
- Rene
- Udimet

Klasyfikacja gatunków według ISO

Stale P	Wszystkie rodzaje stali i staliw z wyjątkiem stali nierdzewnej o strukturze austenitycznej.	P01, P10, P20, P30, P40, P50
Stal nierdzewna M	Stale nierdzewne austenityczne i austenityczne/ferrytyczne oraz staliwa.	M01, M10, M20, M30, M40
Żeliwo K	Żeliwa szare, żeliwa z grafitem kulistym, żeliwa ciągliwe.	K01, K10, K20, K30, K40
Metale nieżelazne N	Aluminium i inne metale nieżelazne.	N01, N10, N20, N30
Superstopowy i stopy tytanu S	Stopy specjalne odporne na ciepło na bazie żelaza, niklu i kobaltu, tytanu i stopów tytanu.	S01, S10, S20, S30
Materiały utwardzane H	Hartowane stale i materiały żeliwne, żeliwo białe.	H01, H10, H20, H30, H40

	P					M				K				N				S				H						
	P01	P10	P20	P30	P40	P50	M01	M10	M20	M30	M40	K01	K10	K20	K30	K40	N01	N10	N20	N30	S01	S10	S20	S30	H01	H10	H20	H30
CS100																												
CS300																												
CW100																												

Problemy związane z toczeniem i zalecane rozwiązania



Wyszukaj i zainstaluj aplikację Seco Assistant dostępną w sklepie AppStore lub GooglePlay. Zapoznaj się z aplikacją, na przykład z sekcją Utilities (Narzędzia) i połączoną z tą stroną sekcją Tool Optimization (Optymalizacja narzędzi) w części Turning (Toczenie). Aplikacja Seco Assistant zawiera bardziej kompletną listę zalecanych opcji rozwiązań.

Zbyt długie i niestabilne wióry (np. ryzyko zaplątania)

Jednym z głównych problemów, nawet dla profesjonalnych tokarzy, jest kontrola wiórów, często związana z ich łamaniem. Oto jak zacząć:

Zbyt długie i niestabilne wióry (np. ryzyko zaplątania)

1. Podjąć próbę zmniejszenia prędkości posuwu i/lub głębokości skrawania
2. Zmienić łamacz wiórów na bardziej zamknięty. Skorzystać z wykresu na stronach 60–61 i wybrać jedną z dostępnych powyżej lub z lewej strony aktualnie używanej albo wyszukać zalecaną płytkę na stronie www.secotools.com/suggest
3. Uruchomić aplikację Seco Assistant. W części Utilities/Tool Optimization/Turning/Poor chip control (Narzędzia/Optymalizacja narzędzi/Toczenie/Nieodpowiednia kontrola wiórów) znajduje się pełniejsza lista opcji



Zbyt mocno zwinęte, bardzo krótkie wióry (np. ryzyko przegrzania)

1. Podjąć próbę zmniejszenia prędkości posuwu i/lub głębokości skrawania
2. Zmienić łamacz wiórów na bardziej otwarty. Skorzystać z wykresu na stronach 60–61 i wybrać jedną z dostępnych powyżej lub z lewej strony aktualnie używanej albo wyszukać zalecaną płytkę na stronie www.secotools.com/suggest
3. Uruchomić aplikację Seco Assistant. W części Utilities/Tool Optimization/Turning/twardy chip control (Narzędzia/Optymalizacja narzędzi/Toczenie/Kontrola twardych wiórów) znajduje się pełniejsza lista opcji

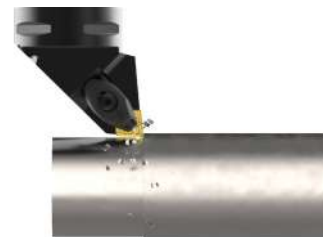

Zbyt duże drgania (np. nierówności i uszkodzenia)

1. Zabezpieczyć mocowanie obrabianego przedmiotu i narzędzia
2. Spróbować zmienić prędkość skrawania i/lub posuwu
3. Zmniejszyć głębokość skrawania. Zastosować ostrzejszą geometrię. Skorzystać z wykresu na stronach 60–61 i wybrać jedną z opcji z lewej strony aktualnie użytego lub wyszukać zalecane produkty na stronie www.secotools.com/suggest
5. Uruchomić aplikację Seco Assistant. W części Utilities/Tool Optimization/Turning/Vibrations (Narzędzia/Optymalizacja narzędzi/Toczenie/Drgania) znajduje się pełniejsza lista opcji



Zbyt duża chropowatość powierzchni (np. ryzyko nieosiągnięcia wymaganych parametrów)

1. Zmniejszyć posuw.
2. Zwiększenie prędkości skrawania
3. Wybrać płytkę łamacza wiórów Wiper do dużego posuwu zgodnie z oznaczeniem, a następnie użyć funkcji wyszukiwania produktów na stronie www.secotools.com lub wyszukać zalecane produkty na stronie www.secotools.com/suggest
4. Uruchomić aplikację Seco Assistant. W części Utilities/Tool Optimization/Turning/Poor surface finish (Narzędzia/Optymalizacja narzędzi/Toczenie/Zbyt duża chropowatość powierzchni) znajduje się pełniejsza lista opcji



Optimalizacja — Zużycie

Podczas optymalizacji trwałości narzędzia dla płytek powlekanych z węglików spiekanych należy rozważyć sposób zużycia, które w wysokim stopniu zależy od materiału obrabianego i warunków toczenia.

Ogólna, prosta metoda osiągnięcia maksymalnej trwałości narzędzia została przedstawiona na poniższym schemacie, o ile istnieje możliwość zmiany prędkości skrawania i posuwu. Wymaga to jednak wiedzy o zużyciu płytki, jak przedstawiono na poniższym rysunku. Większość profesjonalnych tokarzy musi wziąć pod uwagę, że każdy proces prowadzący do poważnego zużycia może spowodować pęknięcie.

Poniższy schemat należy odczytywać w następujący sposób: jeśli na przykład występują odkształcenia plastyczne, jak pokazano w punkcie „3”, należy zmniejszyć posuw i/lub prędkość, aby zapewnić stabilne zużycie powierzchni przyłożenia, jak pokazano w punkcie „1” i uzyskać długą żywotność narzędzia.

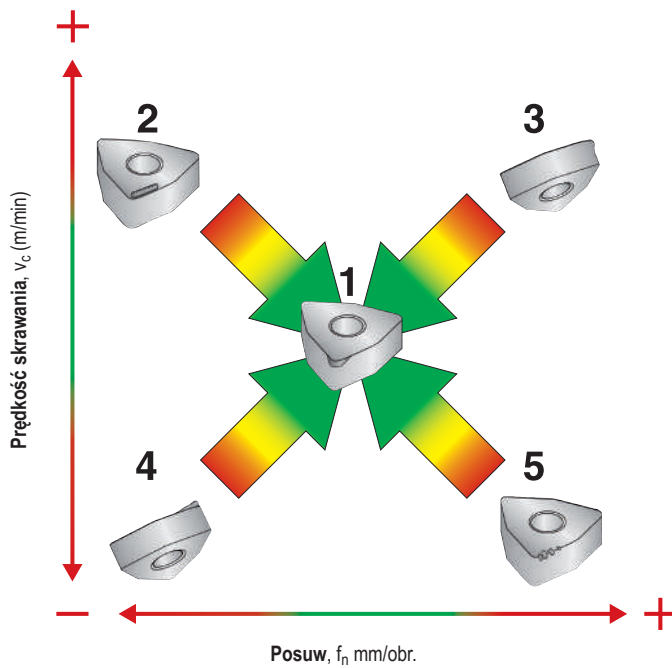

1. Zużycie powierzchni przyłożenia
2. Zużycie kraterowe
3. Odkształcenie plastyczne
4. Narost na krawędzi
5. Wykruszenie, złamanie

Typy zużycia i uszkodzeń płytek



W przypadku konieczności szczegółowej analizy zużycia pokrywanych płytek z węglików i rozwiązywania problemów w oparciu o procesy zużycia, przydatna może być następująca kolekcja.

Zainstaluj aplikację Seco Assistant dostępną w sklepie AppStore lub Google Play i zapoznaj się z sekcją Utilities (Narzędzia) i Tool Optimization (Optymalizacja narzędzi) w części Turning (Toczenie). Znajdziesz tam pełniejszą listę zalecanych rozwiązań.

Normalne zużycie powierzchni przyłożenia

Normalne zużycie powierzchni przyłożenia, jednorodne, przewidywalne jest najbardziej pożądanym typem zużycia.

Przypadek

Starcie powierzchni przyłożenia. Twarde mikroskopijne wtrącenia w obrabianym materiale mogą powodować uszkodzenia materiału płytki. W niektórych przypadkach cząstki nie zawierające twardych wtrąceń, które nie mogą być związane w matrycy, znajdują się między kontaktującymi się powierzchniami i mogą uszkadzać powierzchnię płytki. Nieregularne zużycie powierzchni przyłożenia oraz zbyt szybkie regularne zużycie powodujące wczesne osiągnięcie kryterium, wymaga podjęcia pewnych działań korygujących.

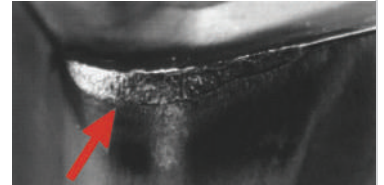

Czego oczekiwać

- Stosunkowo jednorodne starcie wzdłuż krawędzi skrawającej
 - Niejednorodny wygląd może być spowodowany wpływem innego typu zużycia (patrz pozostałe opisy)
- Uwaga: Obrabiany materiał może przyklejać się po powierzchni płytki zniekształcając wielkość obrazu zużycia.

Kiedy oczekiwać

- W przypadku wszystkich materiałów, płytka może ostatecznie ulec uszkodzeniu w wyniku rozwinięcia się zużycia na krawędzi przyłożenia.

Działania korygujące (zbyt szybkie zużycie na pow. przyłożenia)

- Dobrać gatunek bardziej odporny na ścieranie, twardszy, pokrywany
- Zredukuj prędkość skrawania (lub obroty)
- Zastosuj chłodzenie
- Jeśli możliwe, wybierz płytkę z największym promieniem

Zużycie kraterowe

Przypadek

Połączenie dyfuzji chemicznej, rozpadu oraz ścierania powodujące powstanie krateru. W klasycznym ujęciu temperatura przenikająca z wiórow powoduje rozpad ziaren węglik substratu, węglik wnika do wiórow (dyfuzja), w wyniku czego powstaje krater na powierzchni czołowej płytki. Zbyt duży rozrost krateru może spowodować uszkodzenie płytki np. przez wykruszenie się. Nowoczesne metody pokrywania, takie jak Duratomic®, znacznie redukują tendencję do występowania tego typu zużycia, jednak stosowanie większych prędkości skrawania w celu poprawy wydajności spowoduje wystąpienie tego zjawiska.

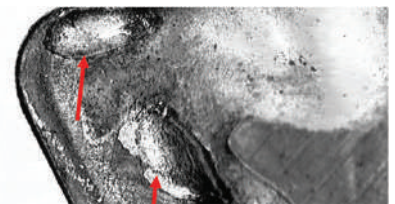

Czego oczekiwać

- Kratery lub zagłębienia na powierzchni natarcia płytek
- Kraterowanie może poprawić lub pogorszyć łamanie wióra

Kiedy oczekiwać

- Stopy na bazie tytanu lub żelaza

Działania korygujące

- Zastosować gatunki bardziej odporne na ścieranie lub z innym typem pokrycia
- Zredukować ilość ciepła poprzez...
 - Użycie chłodziwa
 - Użycie ostrzejszej geometrii skrawającej
 - Redukcję prędkości skrawania (lub obrotów)
 - Zmianę prędkości posuwu



- Ogólne toczzenie ISO Poradnik
- Ogólne toczzenie ISO Oprawki
- Ogólne toczzenie ISO Płytki
- Steadyline®
- MDT
- Mini-Shaft™
- Obróbka rowków
- Przecinanie
- X4
- Adaptory Moduły mocujące
- Akcesoria i części zamienne

Narost na krawędzi

Przypadek

Przywieranie materiału. Narost na krawędzi (BUE) powstaje w wyniku przyklejania się obrabianego materiału do ostrza. Może to oznaczać duże powinowactwo chemiczne obrabianego materiału, zbyt duże siły skrawające/naprężenia lub niewłaściwą temperaturę w strefie skrawania. Samo w sobie zjawisko w niektórych przypadkach może dawać korzyść w postaci większej trwałości ostrza, jednak dalszą konsekwencją jest urwanie się narostu i wyrwanie materiału ostrza, może być początkiem innego typu zużycia jak wykruszenia czy karb na krawędzi.

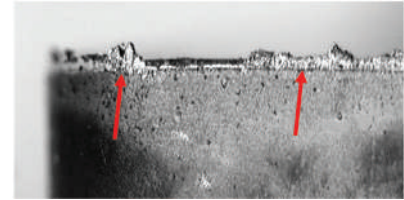

Czego oczekiwać

- Błyszczący materiał na powierzchni natarcia lub przyłożenia
- Niejednorodne zmiany chropowatości obrabianej powierzchni

Kiedy oczekiwać

- Stopy żaroodporne i stałe nierdzewne oraz inne materiały o właściwościach "gliny"
- Przy stosunkowo niskich prędkościach skrawania np. planowanie czoła do środka detalu, przecinanie, czy w części środkowej wiertła

Działania korygujące

- Zmiana gatunku na inny typ pokrycia może zredukować zjawisko.
- Zwiększ prędkość skrawania (lub obroty) lub prędkość posuwu
- Zmień na płytkę z ostrzejszą geometrią
- Zastosuj właściwie chłodziwo lub całkowicie wyłącz; lub spróbuj zmienić koncentrację chłodziwa

Wykruszenia

Przypadek

Niestabilność mechaniczna lub adhezja materiału. Wykruszenia krawędzi ostrza mogą być rezultatem drgań detalu lub wrzeciona. Większe twarde wtrącenia w obrabianym materiale oraz obróbka przerywana mogą wywoływać lokalne koncentracje naprężeń skutkujące wykruszeniami. Dodatkowo przylegający materiał może powodować wyrwanie materiału z ostrza.

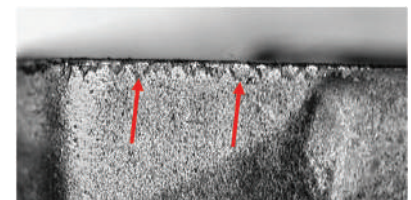

Czego oczekiwać

- Wykruszenia wzdłuż krawędzi płytki

Kiedy oczekiwać

- Przy niestabilnych mocowaniach (uszkodzone łożyska, zużyte wrzeciono itp.)
- Trudne warunki wejścia w materiał i wyjścia z materiału
- Lokalny wzrost lub spadek twardości materiału
- Metale proszkowe (PM)

Działania korygujące

- Zapewnić sztywność układu maszyny i narzędzia
- Użyć bardziej ciągliwej płytki lub mocniejszej geometrii krawędzi skrawającej
- Zredukować prędkość posuwu
- W niektórych przypadkach wyłączyć dopływ chłodziwa
- Zapoznać się również z działaniami korygującymi dla narostu dla krawędzi



Aplikacja Seco Assistant

Uszkodzenia termomechaniczne

Przypadek

Połączenie cyklów termicznych (częsta i szybka zmiana temperatury płytki), obciążenia termicznego (ilość ciepła), szoku termicznego (szybka zmiana temperatury od gorącej do zimnej i z powrotem w różnych strefach), i szoku mechanicznego (zmiana obciążenia od zera do pełnego) powoduje termomechaniczne uszkodzenia. Pęknięcia wzdłuż krawędzi płytki, lub ślady wyglądające jak wykruszenie niewielkich obszarów węglik. Najczęściej występuje podczas frezowania.

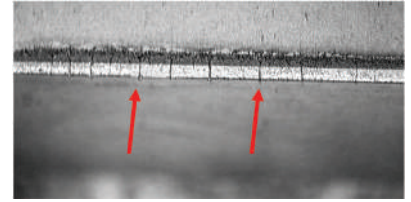

Czego oczekiwać

- Wielokrotnych pęknięć prostopadłych do krawędzi ostrza
- Nieregularnych wykruszeń lub śladów wytarcia na powierzchni natarcia

Kiedy oczekiwać

- Obróbka przerywana np. toczenie po kanałkach, oraz w przypadku obróbki dużej ilości części powstaje cykl termiczny lub przy przerywanym chłodzeniu

Działania korygujące

- Właściwie zastosuj chłodziwo lub nie stosuj wcale
- Zmień gatunek na bardziej ciągliwy
- Zredukuj prędkość skrawania (lub obroty) lub posuw
- Użyj ostrzejszej geometrii lub łamacza wiórów w celu redukcji wytwarzanego ciepła

Deformacja krawędzi

Przypadek

Przeciążenie termiczne. Nadmierna ilość ciepła powoduje iż spoiwo (kobalt) mięknie. Może to występować w połączeniu z mechanicznym przeciążeniem gdy siły skrawania powodują całkowitą lub częściową deformację płytki, złamanie lub nieregularne zużycie.



Czego oczekiwać

- Deformacja krawędzi lub nieregularne zużycie powierzchni przyłożenia
- Drastyczna zmiana wymiarów toczzonego detalu

Kiedy oczekiwać

- Obróbka przy dużych prędkościach i/lub posuwach
- Obróbka twardych lub utwardzających się stali
- Obróbka superstopów lub stali nierdzewnych

Działania korekcyjne

- Właściwie zastosuj chłodzenie
- Użyj twardszego i bardziej odpornego na ścieranie gatunku
- Zredukuj prędkość skrawania lub posuw
- Wybierz płytkę z inną geometrią

Ogólne toczenie
ISO
PoradnikOgólne toczenie
ISO
OprawkOgólne toczenie
ISO
Płytki

Steadyline®

MDT

Mini-Shaft™

Obróbka rowków

Przecinanie

X4

Adaptory
Moduły mocu-
jąceAkcesoria i częś-
ci zamienne



Karb

Przypadek

Połączenie właściwości materiału oraz warunków skrawania. Karb jest zazwyczaj tworzony przez warstwę powierzchniową materiału np. utwardzoną po poprzednim przejściu, skorupę odkuwki lub odlewu. To sprawia iż płytka zużywa się bardziej gwałtownie w tej strefie skrawania. Lokalna koncentracja naprężeń może także prowadzić do powstawania karbu jako wynik naprężeń ściskających wzdłuż krawędzi skrawającej oraz brak naprężeń za krawędzią - występuje w wysokości równej głębokości skrawania.

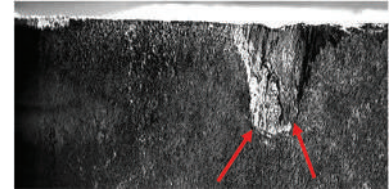

Czego oczekiwać

– Karb lub liczne wykruszenia w wysokości odpowiadającej głębokości skrawania

Uwaga: Mogą być dwa rodzaje karbów; gładszy wskazujący na oddziaływania chemiczne lub wycieranie się oraz nieregularny spowodowany wykruszaniem się lub adhezją materiału.

Kiedy oczekiwać

- Materiały z łuszczoną lub oksydowaną powierzchnią
- Materiały utwardzające się
- Odlewy lub inne przetworzone powierzchnie

Działania korygujące

- Stosuj zmienną głębokość skrawania
- Dostosuj prędkość posuwu lub zwiększ prędkość skrawania (UWAGA: to może wywołać większe zużycie karbowe)
- Wybierz bardziej ciągliwy gatunek węglik
- Zmień konstrukcję łamacza wiórów
- Zabezpiecz krawędź przed narostem

Uszkodzenie mechaniczne

Przypadek

Nadmierne obciążenie (lub inny typ zużycia) może spowodować mechaniczne uszkodzenie ostrza. Przeciążenie mechaniczne może spowodować złamanie płytki na początku obróbki lub nawet po wyjściu ostrza z materiału. Należy także uwzględnić inne czynniki mające wpływ na warunki obróbki takie jak stan podkładki, mocowanie detalu lub stan techniczny obrabiarki.

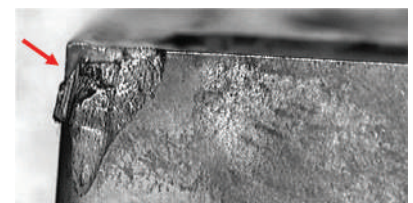

Czego oczekiwać

- Złamanie płytki (np. nieregularne zużycie powierzchni przyłożenia często na promieniu)
- Nagłe zwiększenie wartości sił skrawania

Kiedy oczekiwać

- Obróbka materiałów niejednorodnych np. z dużymi wtrąceniami, mających właściwości wywołujące duże obciążenie ostrza
- Niestabilne warunki skrawania
- Niskie parametry, szczególnie niska prędkość skrawania

Działania korygujące

- Zredukować prędkość posuwu lub głębokość skrawania
- Zwiększyć prędkość
- Sprawdzić sztywność mocowania
- Wybrać bardziej ciągliwy gatunek węglik albo bardziej bezpieczną płytkę lub krawędź skrawającą
- W miarę możliwości zmniejszyć ilość wtrąceń w materiale i ograniczyć skomplikowane operacje, powodujące zmienne obciążenia

Optymalizacja - Gatunki węglik



Aplikacja Seco Assistant

Podczas rozważania zużycia istnieją jednak ograniczenia oraz relacje właściwości dla poszczególnych gatunków i pomiędzy gatunkami, nawet jeśli gatunki Duratomic wyznaczają nowe możliwości pod względem wydajności i trwałości narzędzi.

Patrząc w poniższej tabeli na prosty gatunek z powlekanego węglik spiekany, przeznaczony do toczenia stali, widać, że gatunek TP2501 jest umieszczony w miejscu odpowiadającym omawianemu wcześniej obszarowi zastosowania P25. Jednak w tej tabeli z większą wyrazistością przedstawiono możliwości prędkości dla różnych gatunków oraz ich właściwości zużycia.

Stal

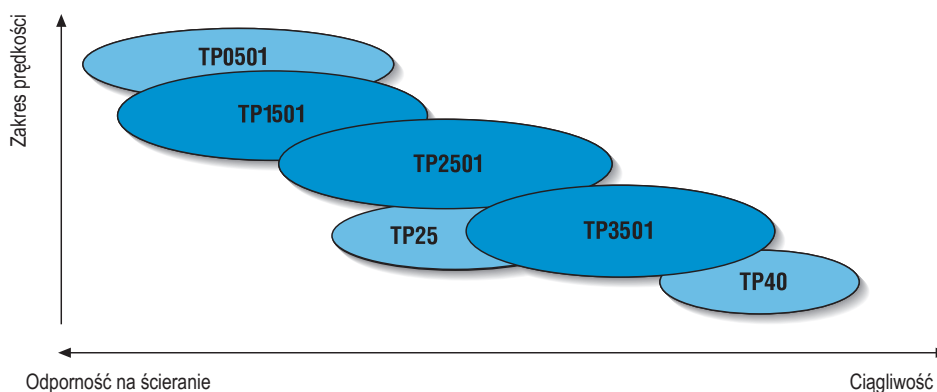

Oznacza to, że łańcuch relacji właściwości może poprowadzić użytkownika w kierunku bardziej wnikliwego wyboru, np.: do ciągłego toczenia na sucho stali dobrym wyborem będzie TP0501, ale do toczenia z mniejszą prędkością średnią lepszym wyborem będzie TP25.

Gdy zamiast tego przyjrzymy się zestawieniu prostych gatunków z powlekanymi węglik spiekanych, przeznaczonych do toczenia stali nierdzewnej, uzyskamy większą liczbę gatunków na schemacie. Można jednak rozpoznać wzór, w którym w centrum znajduje się TM2501 odpowiadający obszarowi zastosowań M25.

Stal nierdzewna

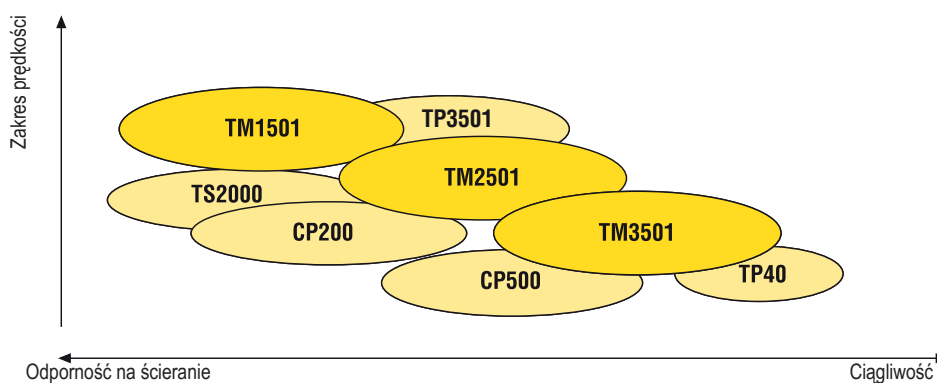

Dobrze połączony łańcuch gatunków TM1501, TM2501 i TM3501 Duratomic obejmuje zastosowania związane z toczeniem stali nierdzewnej, a cienkie powlekane PVD TS2000, CP200 do CP500 uzupełniają powyższe gatunki CVD, zapewniając wysoką wydajność i niezawodność, jednak przy mniejszych prędkościach niż gatunki Duratomic.

Z drugiej strony gatunek TP3501 został zaprojektowany tak, aby mieć uzupełniające właściwości do pracy w stali nierdzewnej, choć oryginalnie został opracowany do toczenia stali.

- Ogólne toczenie ISO Poradnik
- Ogólne toczenie ISO Oprawki
- Ogólne toczenie ISO Płytki
- Steadyline®
- MDT
- Mini-Shaft™
- Obróbka rowków
- Przecinanie
- X4
- Adaptory Moduły mocujące
- Akcesoria i części zamienne

Rozwiązywanie problemów – PCBN

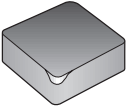
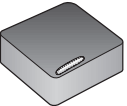
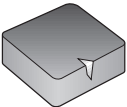
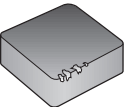
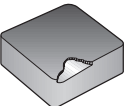
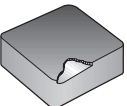
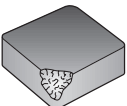
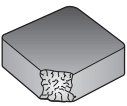

	Problem	Prawdopodobna przyczyna	Sugerowane działania
Ogólne toczenie ISO Poradnik	Zużycie powierzchni przyłożenia 	<ul style="list-style-type: none"> Niewłaściwa temperatura ostrza 	<ul style="list-style-type: none"> Zwiększ prędkość skrawania Zwiększ posuw Zwiększ głębokość skrawania Sprawdź położenie narzędzia Sprawdź zawartość żelaza
Ogólne toczenie ISO Oprawkę	Zużycie kraterowe 	<ul style="list-style-type: none"> Niewłaściwa temperatura ostrza 	<ul style="list-style-type: none"> Zmniejsz prędkość skrawania Zmniejsz posuw Zmniejsz kąt fazy Użyj krawędzi typu E Użyj płytki pokrywanej Użyj chłodziwa (tylko przy obróbce ciągłej)
Ogólne toczenie ISO Płytki	Zużycie karbowe 	<ul style="list-style-type: none"> Niewłaściwa temperatura ostrza Zbyt duże siły skrawania 	<ul style="list-style-type: none"> Zwiększ prędkość skrawania Zmniejsz posuw Zwiększ kąt płytki (preferowane płytki okrągłe) Zmieniaj głębokość skrawania Stosuj płytki z fazowanym ostrzem
Steadyline®	Wykruszenie krawędzi 	<ul style="list-style-type: none"> Duże siły skrawania 	<ul style="list-style-type: none"> Stosuj płytki z fazowanym ostrzem Zwiększ sztywność układu Dla obróbki przerywanej, należy fazować krawędzie na wejściu i wyjściu ostrza Stosuj zmienną prędkość skrawania celem eliminacji drgań
MDT	Łuszczenie się krawędzi (obróbka ciągła) 	<ul style="list-style-type: none"> Duże siły skrawania 	<ul style="list-style-type: none"> Zwiększ prędkość skrawania Zmniejsz posuw Użyj fazowanego i zaokrąglonego ostrza Sprawdź położenia narzędzia Zmniejsz kąt płytki
Mini-Shaft™	Łuszczenie się krawędzi (obróbka przerywana) 	<ul style="list-style-type: none"> Duże siły skrawania 	<ul style="list-style-type: none"> Nie stosować chłodziwa Użyj fazowanego i zaokrąglonego ostrza Zredukuj posuw Zwiększ prędkość skrawania Sprawdź pozycję narzędzia Zmniejsz kąt płytki
Obróbka rowków	Pęknięcie krawędzi 	<ul style="list-style-type: none"> Duże siły skrawania 	<ul style="list-style-type: none"> Zmniejsz głębokość skrawania Zmniejsz prędkość skrawania Zwiększ promień naroża Użyj krawędzi fazowanej i zaokrąglonej Sprawdź pozycję narzędzia
Przecinanie	Złamanie płytki 	<ul style="list-style-type: none"> Duże siły skrawania 	<ul style="list-style-type: none"> Sprawdź gniazdo płytki Sprawdź podkładkę i mocowanie płytki Sprawdź pozycję narzędzia
X4			
Adaptery Moduły mocujące			
Akcesoria i części zamienne			

Rozwiązywanie problemów – PCD



Problem		Prawdopodobna przyczyna	Sugerowane działania
Zużycie powierzchni przyłożenia		<ul style="list-style-type: none"> Nieodpowiedni gatunek Obecność Fe/Ni/Co 	<ul style="list-style-type: none"> Zmienić na twardszy gatunek PCD Sprawdź skład materiału Zredukuj prędkość skrawania Użyj chłodziwo
Narost na krawędzi		<ul style="list-style-type: none"> Niewłaściwa temperatura krawędzi Niewłaściwy gatunek 	<ul style="list-style-type: none"> Zwiększ lub zmniejsz prędkość skrawania Wybierz ostrzejszą krawędź Wybierz bardziej drobnoziarnisty gatunek
Wykruszenie krawędzi		<ul style="list-style-type: none"> Mała sztywność Zły gatunek Niewłaściwe parametry Zbyt duże bicie 	<ul style="list-style-type: none"> Zminimalizuj drgania Zmień na bardziej ciągliwy gatunek Zmień parametry Sprawdź mocowanie
Zła jakość powierzchni		<ul style="list-style-type: none"> Niewłaściwy gatunek Zbyt duża prędkość skrawania Niewłaściwe ustawienie wiper 	<ul style="list-style-type: none"> Zmień na bardziej drobnoziarnisty gatunek PCD Zredukuj prędkość skrawania i posuw Sprawdź ustawienie wiper
Łuszczenie obrabianego detalu		<ul style="list-style-type: none"> Zbyt duża głębokość skrawania 	<ul style="list-style-type: none"> Zwiększ głębokość skrawania Dodaj fazę na wejściu w materiał

Ogólne toczzenie ISO
Poradnik

Ogólne toczzenie ISO
Oprawkę

Ogólne toczzenie ISO
Płytki

Steadyline®

MDT

Mini-Shaft™

Obróbka rowków

Przecinanie



X4

Adaptory
Moduły mocujące

Akcesoria i części
zamiennicze

Rozwiązywanie problemów – Ceramika

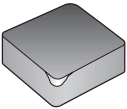

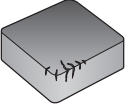
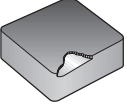
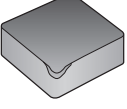
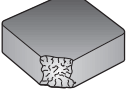
	Problem	Prawdopodobna przyczyna	Sugerowane działania
Ogólne toczenie ISO Poradnik	Zużycie powierzchni przyłożenia 	<ul style="list-style-type: none"> Nadmierna prędkość posuwu i skrawania 	<ul style="list-style-type: none"> Zmniejsz prędkość skrawania Użyj większego promienia naroża Użyj gatunku odporniejszego na ścieranie
Ogólne toczenie ISO Oprawkę	Zużycie kraterowe 	<ul style="list-style-type: none"> Nadmierna prędkość posuwu i skrawania 	<ul style="list-style-type: none"> Zmniejsz prędkość skrawania Użyj mniejszego kąta wyprzedzenia Sprawdź geometrię krawędzi
Ogólne toczenie ISO Płytki	Pęknięcie termiczne 	<ul style="list-style-type: none"> Liczne cykle grzania i chłodzenia po Zbyt duża prędkość posuwu i skrawania 	<ul style="list-style-type: none"> Zmiana na obróbkę suchą Zmniejszyć prędkość skrawania Zmniejszyć posuw
Steadyline®	Zużycie karbowe 	<ul style="list-style-type: none"> Zwiększyć posuw lub głębokość skrawania 	<ul style="list-style-type: none"> Zmniejszyć głębokość skrawania Zmniejszyć posuw Zwiększyć dopływ chłodziwa
MDT	Łuszczenie się krawędzi 	<ul style="list-style-type: none"> Nadmierna prędkość posuwu Separacja narostu Słaba krawędź skrawająca 	<ul style="list-style-type: none"> Sprawdź geometrię krawędzi Zwiększ stabilność systemu Użyj większego kąta wyprzedzenia
Mini-Shaft™	Odształcenie plastyczne 	<ul style="list-style-type: none"> Nadmierna prędkość posuwu i skrawania 	<ul style="list-style-type: none"> Zmniejszyć prędkość skrawania Zmniejszyć posuw Zmniejszyć głębokość skrawania
Obróbka rowków	Narost na krawędzi 	<ul style="list-style-type: none"> Powinowactwo z obrabianym materiałem Niska prędkość skrawania 	<ul style="list-style-type: none"> Zwiększyć prędkość skrawania Zwiększyć posuw Użyj większego kąta natarcia
Przecinanie	Pęknięcie 	<ul style="list-style-type: none"> Zwiększyć posuw lub głębokość skrawania 	<ul style="list-style-type: none"> Zmniejszyć posuw Zmniejszyć głębokość skrawania Zwiększyć stabilność systemu
X4			
Adaptory Moduły mocujące			
Akcesoria i części zamienne			

Wymiary ISO

Wymiary ISO	Opis
AN	Główny kąt przyłożenia
B	Szerokość oprawki
BAWS	Kąt od strony detalu
BD	Średnica oprawki
BLQ	Kod jakości wyważenia
CDRX	Maksymalna głębokość skrawania w kierunku promieniowym
CDX	Maksymalna głębokość skrawania
CDXI	Maksymalna głębokość skrawania płytki
CDXSH	Maksymalna głębokość skrawania oprawki
CF	Ścięcie
CNT	Wielkość gwintu podłączenia chłodziwa
CP	Maksymalne ciśnienie chłodziwa
CTMS	Średnica połączenie strona obrabiarki
CTWS	Średnica połączenie strona detalu
CUTDIA	Maksymalna średnica detalu
CW	Szerokość skrawania
D1	Średnica otworu mocującego
DCB	Średnica otworu połączenia
DCB1	Średnica otworu połączenia 1
DCB2	Średnica otworu połączenia 2
DCINN	Minimalna wewnętrzna średnica toczenia
DCINN2	Minimalna wewnętrzna średnica toczenia 2
DCINN3	Minimalna wewnętrzna średnica toczenia 3
DCP	Zamocowanie układu pamięci
DCSFMS	Średnica powierzchni kontaktowej od strony obrabiarki
DF	Średnica kołnierza
DIX	Maksymalna średnica przy wymianie narzędzia
DMM	Średnica chwytu
DUO	DUO Jetstream Tooling Duo, patrz strona 84, 88, 97
EPSR	Kąt razem z płytką
GAMO	Ortogonalny kąt natarcia
H	Wysokość oprawki
HF	Wysokość użytkowa
HRY	Pomiary, od powierzchni odniesienia montażu do dolnej powierzchni jednostki w kierunku Y m
IC	Średnica okręgu wpisanego
INPLM	Minimalna średnica pierwszego zagłębienia
INPLX	Maksymalna średnica pierwszego zagłębienia
INSD	Średnica płytki
INSL	Długość płytki
KCHL	Kąt fazy na narożu, lewa
KCHR	Kąt fazy na narożu, prawa
L	Długość krawędzi skrawającej
LAMS	Kąt zaklinowania
LB1	Długość korpusu 1
LB2	Długość korpusu 2
LCOG	Odległość do środka ciężkości
LF	Długość użytkowa
LF2	Długość użytkowa 2
LFS	Długość użytkowa pomocnicza
LH	Długość głowicy
LH2	Długość głowicy 2
LIG	Długość płytki

Ogólne toczenie ISO
Poradnik

Ogólne toczenie ISO
Oprawki

Ogólne toczenie ISO
Płytki

Steadyline®

MDT

Mini-Shaft™

Obróbka rowków

Przecinanie

X4

Adaptory
Moduły mocujące

Akcesoria i części
zamienne

	Wymiary ISO	Opis
Ogólne toczenie ISO Poradnik	LPR	Długość wystawienia
	LS	Długość chwytu
	LSC	Długość mocowania
Ogólne toczenie ISO Oprawki	LU	Długość użytkowa
	OAH	Wysokość całkowita
	OAL	Długość całkowita
	OAW	Szerokość całkowita
	PDX	Długość profilu
Ogólne toczenie ISO Płytki	PSIRL	Główny kąt krawędzi skrawającej, lewa
	PSIRR	Główny kąt krawędzi skrawającej, prawa
	RADH	Promieniowa wysokość korpusu
	RADW	Promieniowa szerokość korpusu
	RE	promień naroża
Steadyline®	RETL	Promień boczny, lewa
	RETR	Promień boczny, prawa
	RoundedUpWeight	zaokrąglona waga
	RPMX	Maksymalna prędkość obrotowa
	S	Grubość płytki
	TDZ	Wielkość gwintu
MDT	TPI	Ilość zwojów na cal
	W1	Szerokości płytki
	WF	Szerokość użytkowa
	WF2	Szerokość użytkowa 2
WFS	Szerokość użytkowa pomocnicza	
Mini-Shaft™		
Obróbka rowków		
Przecinanie		
X4		
Adaptory Moduły mocujące		
Akcesoria i części zamienne		

Oprawki narzędziowe, zasady mocowania płytek

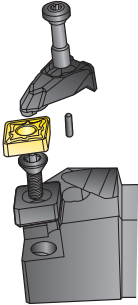
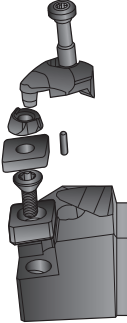
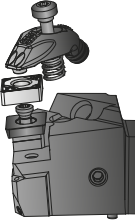
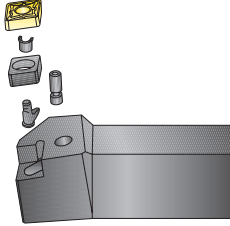
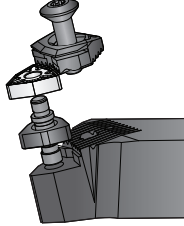
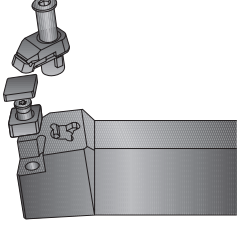
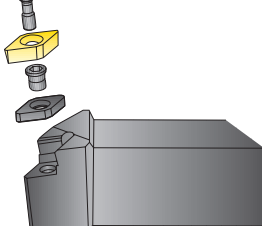
<p>Oprawka typu D Pierwszy wybór do obróbki ogólnej, zewnętrznej</p>	<p>Oprawka D.....-C</p>	<p>Oprawka D.....- JETI</p>
<p>– Do płytek ujemnych podstawowych z otworem</p> <p>– Mocny, stabilny system mocowania</p> <p>Płytkę jest mocowana przy pomocy docisku, który przytrzymuje ją w stałym gnieździe</p> 	<p>– Z kołkiem oraz dociskiem węglkowym</p> 	<p>– Z dociskiem z doprowadzeniem chłodziwa do Jet-stream Tooling</p> 
<p>Oprawka typu P Uzupełnienie oprawki D, zewnętrzna</p>		
<p>– Do płytek ujemnych z otworem</p> <p>– Brak docisku z góry, ułatwia swobodne odprowadzenie wióra</p> <p>Na ilustracji śruba mocująca jest dokręcona i dźwignia kolankowa mocuje płytkę w gnieździe za pomocą podkładki</p> <p>W konstrukcji alternatywnej śruba dociskowa przenosi siłę docisku na klin, który dociska płytkę do środka, jak pokazano na ilustracji po prawej stronie</p> 		
<p>Oprawka typu C Zaprojektowana głównie do płytek Seco PCNB bez otworu</p>		
<p>Płytkę jest mocowana przy pomocy docisku, wyposażonego w płytkę węglkową</p> 		
<p>Oprawka typu S Do toczenia zewnętrznego i wewnętrznego przy użyciu płytek dodatknych</p>		
<p>Płytkę jest mocowana w gnieździe za pomocą śruby centralnej</p> 		

Ogólne toczenie ISO Poradnik

Ogólne toczenie ISO Oprawki

Ogólne toczenie ISO Płytki

Steadyline®

MDT

Mini-Shaft™

Obróbka rowków

Przecinanie

X4

Adaptory Moduły mocujące

Akcesoria i części zamienne

Jetstream Tooling® – Informacje ogólne

Seco Jetstream Tooling® to rewolucyjne rozwiązanie precyzyjnie doprowadzające chłodziwo do strefy skrawania. System dopro-

wadza chłodziwo pod wysokim ciśnieniem, z dużą prędkością bezpośrednio do optymalnego miejsca blisko krawędzi ostrza. Strumień chłodziwa powoduje odsunięcie wióra od po-

wierzchni natarcia, co poprawia kontrolę i zwiększa trwałość ostrza. System został przetestowany w prawie wszystkich grupach materiałowych i w szerokim zakresie ciśnień.

System Jetstream Tooling® zawiera oprawki do toczenia zewnętrznego, z chwytem kwadratowym, listwy do przecinania lub Seco-Capto™. Przy toczeniu wewnętrznym, system Jetstream Tooling® jest zintegrowany z głowicami JET GL Steadyline® oraz niektórymi wytaczakami dzięki specjalnemu dociskowi z doprowadzeniem chłodziwa. Mogą być stosowane na większości obrabiarek. Dla opravek tokarskich ISO chłodziwo może być dostarczane przez oprawkę JETI lub Seco-Capto™ lub przez przewody zewnętrzne.

Seria opravek JETI to kompaktowa konstrukcja. System JETI ze zintegrowanymi otworami do chłodziwa eliminuje konieczność stosowania zewnętrznych przewodów i adapterów, które mogą utrudniać pracę w przypadku małej przestrzeni. Zintegrowane kanały w adapterach i oprawkach umożliwiają doprowadzenie chłodziwa bezpośrednio na krawędź.

Przewody do zewnętrznego doprowadzenia chłodziwa podłączone do dowolnej pozycji w oprawce, umożliwiają podłączenie chłodziwa w każdej pozycji głowicy lub bloku.

Seco Jetstream Tooling® Duo to oprawki, wyposażone w dwie dysze doprowadzające chłodziwo, co jeszcze bardziej poprawia kontrolę wióra oraz trwałość.

Produkty są dostępne w wersji ISO z pozytywnymi i negatywnymi płytkami, oraz jako narzędzia do rowkowania oraz przecinania. Przed zastosowaniem narzędzi, upewnij się iż wszystkie aspekty zdrowia i bezpieczeństwa zostały spełnione.

Narzędzie	Maksymalne zalecane ciśnienie chłodziwa	
	bar	psi
Chwyt kwadratowy z przewodem	275	4000
Głowica GL z oprawką Steadyline® - Cylindryczna	200	3000
Głowica GL z oprawką Steadyline® - HSK	100	1500
Głowica GL z oprawką Steadyline® – Seco-Capto™	150	2000
Seco-Capto™	150	2000
Oprawki i listwy JETI	200	3000

Adaptery	Maksymalne zalecane ciśnienie chłodziwa	
	bar	psi
Adapter JETI z Seco-Capto™	150	2000
Adapter JETI z VDI	80	1100 (2000)
Adapter JETI z HSK-T	100	1500
Adapter JETI z chwytem kwadratowym	275	4000

W przypadku stosowania oprawki razem z adapterem maksymalne ciśnienie adaptera jest ograniczone do maksymalnego ciśnienia adaptera.

Konstrukcja opravek Jetstream Tooling® jest zgodna z ISO, patrz str. 11-16.

Jetstream Tooling® do rowkowania i przecinania, patrz str. 685, 937, 967.



Docisk z doprowadzeniem chłodzenia

Unikalne dociski z doprowadzeniem chłodziwa produkowane w technologii druku 3D



Docisk doprowadzający chłodziwo realizuje wiele funkcji. Zapewnia bezpieczne i szybkie mocowanie płytki, dzięki konstrukcji zawierającej jedną śrubę oraz sprężynę. Umieszcza i kieruje wyloty otworów chłodzących bardzo blisko krawędzi skrawającej. Elastyczność metody produkcyjnej docisku umożliwia zastosowanie kanałów chłodziwa o optymalnym kształcie.

Asortyment obejmuje dociski standardowe, wykańczające i zgrubne o orientacji neutralnej, prawej i lewej.

Dostępne są również wersje o poziomej orientacji 0°, 10° i 20°.

Główna część oznaczenia docisku jest naniesiona na nim za pomocą lasera.

Docisk z doprowadzeniem chłodziwa Jetstream Tooling jest zaprojektowany tak aby dostarczyć chłodziwo najbliższej strefy skrawania, to daje najlepsze efekty pod kątem łamania i odprowadzania wióra. Wartość APNOM to zalecana głębokości skrawania aby uzyskać oczekiwaną wydajność.

Wymiana płytki

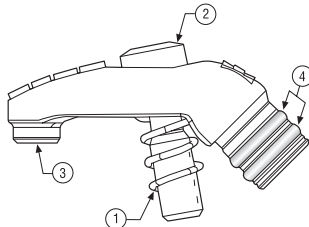

Wystarczy poluzować śrubę mocującą ze sprężyną w układzie chłodziwa.

Zmienić ostrze lub płytkę. Upewnić się iż kołek docisku oraz O-ring znalazły się w otworze mocującym przed dokręceniem śruby.

Dokręcić śrubę z zalecanym momentem.

1. Sprężyna
2. Śruba mocująca
3. Kołek
4. O-ringi

Wymiana O-ringów i śruby



Zaleca się regularne sprawdzanie O-ringów, ponieważ podwójne O-ringi stanowią punkt wejścia chłodziwa do zacisków chłodzących. Podczas wymiany O-ringów zaleca się również wyrobienie nawyku wymiany śruby w celu zapewnienia bezpieczeństwa podczas pracy pod wysokim ciśnieniem.

Po wymianie O-ringów upewnij się, że kołek oraz uszczelka są we właściwej pozycji przed dokręceniem śrub, aby nie spowodować uszkodzenia O-ringów.

Docisk JET/ JETL

Oprawki wyposażone w system Jetstream Tooling® będą stopniowo wycofywane jednak dedykowane dociski z doprowadzeniem chłodziwa będą dostępne do końca 2024.

Docisk wykańczający

Dociski wykańczające Jetstream Tooling® dostarczane z oprawką doprowadzają chłodziwo w sposób sprawdzający się w większości zastosowań, od obróbki wykańczającej po średnio zgrubną.

Do oznaczenia docisku dodawane jest „-F”.

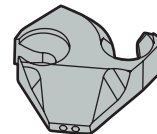

Docisk zgrubny

W akcesoriach znajdują się dociski zgrubne Jetstream Tooling® które można w łatwy sposób wymienić uzyskując lepsze warunki doprowadzenia chłodziwa dla obróbki zgrubnej lub sytuacji gdy wymagana jest większa przestrzeń na wióry.

Do oznaczenia docisku dodawane jest „-R”.

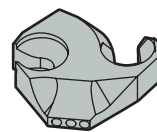

Wymiana płytki

Poluzować obie śruby mocujące i obrócić docisk, aby uwolnić płytkę. Sprawdź stan oprawki, śrub oraz O-ringów, wymieniaj regularnie. Wymień lub obróć płytkę w normalny sposób przed obróceniem docisku do poprzedniego położenia (sprawdź czy O-ring docisku jest na swoim miejscu) i ponownie dokręć śruby mocujące.



Ogólne toczanie ISO Poradnik
Ogólne toczanie ISO Oprawki
Ogólne toczanie ISO Płytki
Steadyline®
MDT
Mini-Shaft™
Obróbka rowków
Przecinanie
X4
Adaptory Moduły mocujące
Akcesoria i części zamienne

Jetstream Tooling® instrukcje montażu

Wskazówki dotyczące montażu JETI z przewodami

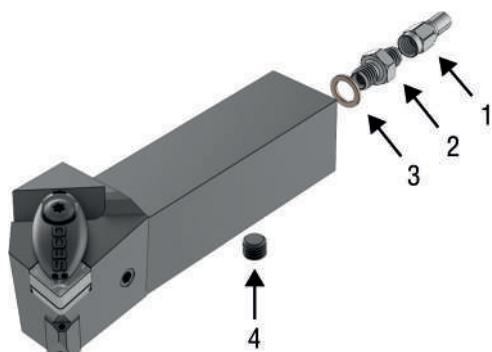

Ze względu na bezpieczeństwo Jetstream Tooling® może być używany wyłącznie w przypadku, gdy osłony obrabiarki są całkowicie zamknięte, zgodnie z ogólnymi zasadami bezpieczeństwa. Należy upewnić się, czy przewód jest prawidłowo ułożony i dokładnie zamocowany wraz ze wszystkimi uszczelkami. Nieużywane przewody powinny być zabezpieczone zaślepkami.

Akcesoria, patrz str. 1030.

1. Przewód chłodziwa
2. Adapter 1/8" BSP
3. Podkładka miedziana
4. Zaślepka

Wskazówki dotyczące montażu JETI z adapterem



Aby skorzystać z zalet oprawy JETI należy użyć adaptera z połączeniem JETI. Maksymalne ciśnienie chłodziwa jest ograniczone do maksymalnego ciśnienia adaptera.

Uwaga: Nieużywany otwór (w tyłu) powinien być zabezpieczony zaślepką.

Jetstream Tooling® instrukcje montażu

Instrukcje montażu JET/ JETL

Oprawki wyposażone w system Jetstream Tooling® będą stopniowo wycofywane jednak dedykowane dociski z doprowadzeniem chłodziwa będą dostępne do końca 2024.

Ze względu na bezpieczeństwo Jetstream Tooling® może być używany wyłącznie w przypadku, gdy osłony obrabiarki są całkowicie zamknięte, zgodnie z ogólnymi zasadami bezpieczeństwa. Należy upewnić się, czy przewód jest prawidłowo ułożony i dokładnie zamocowany wraz ze wszystkimi uszczelkami. Nieużywane otwory powinny być zabezpieczone zaślepkami. Należy pamiętać o przestrzeganiu podanych maksymalnych wartości ciśnienia roboczego.

Maksymalny moment dokręcania śruby mocującej 117.26-655 wynosi 4 Nm, patrz str. 1032.

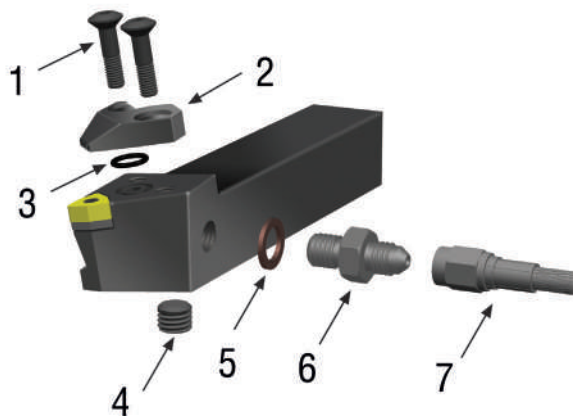

1. Śruba mocująca (zamawiać osobno)
2. Docisk (podajnik chłodziwa)
3. O-ring docisku
4. Zaślepka*
5. Podkładka miedziana
6. Adapter 1/8" BSP
7. Dysza chłodziwa

* Przed rozpoczęciem pracy, upewnij się czy zaślepka jest prawidłowo zamontowana w nieużywanym otworze.

Maks. ciśnienie robocze

Seco-Capto™ – 70 bar (1000 psi)

Chwył kwadratowy – 275 bar (4000 psi)

W rzadkich przypadkach istnieje konieczność zatkania dodatkowego tylnego wylotu chłodziwa, usuń krótką śrubę z oprawki.

Następnie zamontuj długą śrubę P6SS4X8 (02885815) używając specjalnego kleju do uszczelnienia gwintu (np. Loctite® 270). Zaślepienie tylnego wylotu powinno być wykonane na stałe.

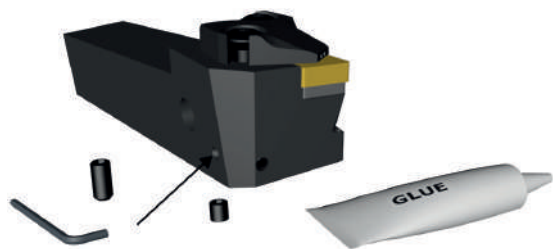

Krótką śrubę należy wymienić na długą celem zablokowania tylnego otworu chłodzącego

Seco-Capto™ – Wprowadzenie

Seco-Capto™ to modułowy system do szybkiej wymiany narzędzia, bez konieczności ponownego ustawiania.

Zalety

- Szybka wymiana narzędzia, to dodatkowy czas na obróbkę.
 - Elastyczność, ta sama oprawka może być stosowana na różnych obrabiarkach, co redukuje stany magazynów.
 - Modułowość, możliwość składania narzędzia z różnych adapterów co redukuje stany magazynów.
 - Szywność, brak redukcji parametrów skrawania.
 - Dokładność, stożkowo-polygonalne złącze zapewnia mocne samocentrujące połączenie o powtarzalności $\pm 0,002 \text{ mm}/0.000078 \text{ cala}$.
- Wszystkie oprawki mają otwory przelotowe dla chłodziwa.

Oprawki Seco-Capto™ z kasetami do zaawansowanych materiałów

Wymienne kasety dla płytek PCBN i Ceramicznych są wykonane ze specjalnej stali nierdzewnej o dużej twardości i odporności na rozciąganie. To minimalizuje ryzyko uszkodzenia gniazda, co jest częstym efektem zgrubnej obróbki, oraz poprawia ochronę płytki.

Dokładność i powtarzalność mocowania oprawek z kasetami jest porównywalna ze standardowymi oprawkami Seco-Capto™.

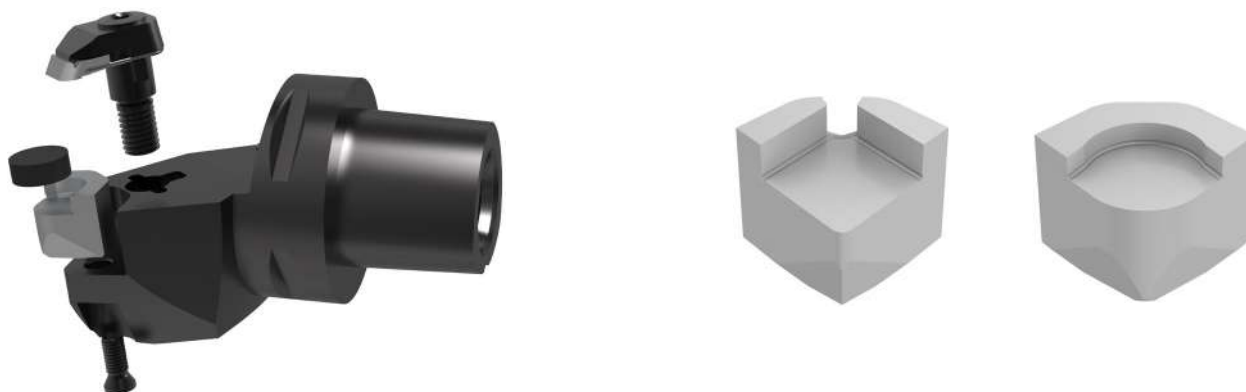

Zalety

- Elastyczność i uniwersalność dzięki możliwości stosowania różnych kaset w połączeniu z jedną oprawką Capto, redukuje stany magazynowe.
- Duża oszczędność kosztu, gdyż w momencie uszkodzenia wymieniamy tylko kasetę a nie całą oprawkę.
- Wyjątkowa niezawodność procesów gdzie występuje ryzyko zużycia narzędzia.

Zalecana wartość momentu dla kaset oraz mocowania

6 Nm

W celu zachowania odpowiednich momentów dokręcania, zalecamy stosowanie klucza dynamometrycznego, patrz Akcesoria, katalog MN Systemy narzędziowe.

Moduły mocujące

Ręczne mocowania dostępne są w różnych wykonaniach;

- VDI, proste lub kątowe.
- Odmiany chwytów do obróbki zewnętrznej.
- Chwyty walcowe do obróbki zewnętrznej.
- Mocowania do specjalnych zastosowań.

Oprawka jest mocowana za pomocą rozszerzającej tulejki segmentowej lub śruby centralnej

Moduły mocujące, patrz str. 1014-1024.

Odmocowanie oprawki

W momencie gdy ściągnacz zostanie przesunięty w kier. zamocowanej oprawki, spowoduje zmniejszenie średnicy tulejki i kołnierz uwolni się z rowka oprawki. Następnie ściągnacz wypycha oprawkę z gniazda.

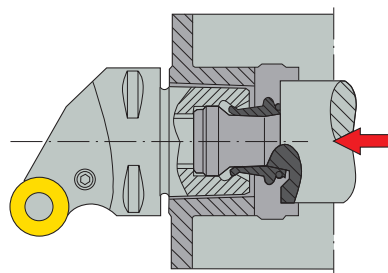

Tulejka segmentowa

Zamocowanie oprawki

W momencie gdy ściągnacz zostanie przesunięty w kierunku od oprawki, spowoduje to rozszerzenie tulejki, której kołnierz blokuje się w rowku oprawki.

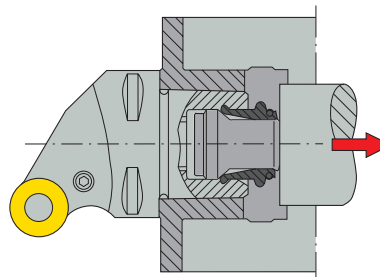

Tulejka segmentowa

Ogólne toczenie ISO Poradnik
Ogólne toczenie ISO Oprawki
Ogólne toczenie ISO Płytki
Steadyline®
MDT
Mini-Shaft™
Obróbka rowków
Przecinanie
X4
Adaptory Moduły mocujące
Akcesoria i części zamienne

Oprawki Steadyline® z tłumieniem drgań do operacji toczenia i wytaczania

Oprawki Steadyline® do narzędzi z długim wysięgiem

Opatentowane oprawki Seco z tłumieniem drgań Steadyline® radykalnie poprawiają produktywność toczenia.

Pozwala to na stosowanie znacznie wyższych parametrów skrawania, przy cichszej pracy i optymalnej stabilności, a także na opcjonalnie stosowanie tych samych wytaczaków do toczenia i obróbki otworów.

Te wytaczadła są dostępne w zakresie:

- Średnice korpusu
- Długości
- Seco-Capto™, HSK-T/A i połączenia cylindryczne chwytów w rozmiarach metrycznych i calowych.
- Wymienne głowice GL dla wszystkich średnic z pośrednim połączeniem BA w niektórych średnicach (zakresy są również wskazane na poniższej ilustracji podsumowania asortymentu Steadyline, patrz strona 92)

Zdjęcie po prawej stronie przedstawia wytaczak Steadyline wraz z głowicą Jet GL zamontowaną w maszynie.



Korzyści ze zwiększonej wydajności unikatowych głowic tokarskiej GL-

Każdy element oprawki Steadyline® został zaprojektowany z uwzględnieniem produktywności, przepustowości oraz opłacalności produkcji. Dzięki unikatowej konstrukcji głowicy GL wytaczaki Steadyline oferują więcej korzyści. Opatentowana konstrukcja głowicy GL posiada precyzyjnie szlifowany, czworokątny stożek, który jest dokładnie centrowany i mocowany w gnieździe wytaczaka Steadyline® poprzez nakrętkę mocującą z drobnozwojnym gwintem.

- Dokładność i powtarzalność mocowania głowic GL jest porównywalna z połączeniem Seco-Capto™.
- Konstrukcja umożliwiająca zmianę orientacji głowicy 0°/180°.
- Optymalny efekt tłumienia drgań dzięki krótkim i kompaktowym konstrukcjom głowic GL.

Zalety to:

- Wydajność: Zapewnia szybkie i trwałe połączenie czyli krótki czas wymiany głowicy oraz znaczny wzrost produktywności.
- Uniwersalność: Czworokątne połączenie umożliwia orientację głowicy co 180 stopni dzięki czemu mogą być stosowane zamiennie jako lewe lub prawe narzędzie zależnie od potrzeby.
- Dokładność: Mocowanie z czworokątnym stożkiem gwarantuje mocne samocentrujące połączenie o powtarzalności w granicach $\pm 0,002$ mm w zbliżonych warunkach.
- Modułowość: Możliwość łączenia różnych typów wytaczadeł Steadyline® z głowicami GL redukuje poziomy stanów magazynowych.
- Wzmocnione właściwości tłumiące: Kompaktowe oraz krótkie konstrukcje głowic GL są umieszczone blisko tłumika oprawki Steadyline®.
- Jetstream Tooling® zapewnia większą trwałość ostrza, szczególnie przy superstopach, oraz lepsze łamanie wióra.
- Bezpieczeństwo pracy: Uszczelnienie przepływu chłodziwa oraz podwójny O-ring uszczelniający docisk zapewniają bezpieczeństwo pracy do 200 bar.



Ogólne toczenie ISO Poradnik
Ogólne toczenie ISO Oprawki
Ogólne toczenie ISO Płytki
Steadyliner®
MDT
Mini-Shaft™
Obróbka rowków
Przecinanie
X4
Adaptory Moduły mocujące
Akcesoria i części zamienne

Głowice tokarskie JET GL to połączenie zalet systemu Jetstream Tooling® oraz głowic tokarskich GL współpracujących z wytaczakami Steadyliner®. Głowice JET GL-

- są wyposażone w wielofunkcyjne dociski z doprowadzeniem chłodziwa oferujące
- Zwiększenie produktywności dzięki lepszym parametrom, gładkości powierzchni, trwałości ostrza i braku drgań
- Redukcję czasu wymiany głowicy oraz płytki dzięki unikatowej konstrukcji głowicy GL
- Uzyskanie dokładniejszych części o lepszej jakości powierzchni
- Poprawa wszechstronności narzędzi dzięki szerokiemu asortymentowi
- Poprawa elastyczności dzięki możliwości użycia jednego narzędzia do toczenia i wytaczania, tej samej głowicy po zmianie orientacji 0°/180°
- Kontrola zużycia oraz wióra dzięki systemowi Jetstream Tooling®
- Poprawa bezpieczeństwa pracy przy dużym ciśnieniu

Szeroki asortyment głowic GL- do toczenia wewnętrznego.

- Zintegrowany system Jetstream - Głowice Jet GL Ø32, Ø40 oraz Ø50.
- Standardowe głowice GL Ø25, Ø32, Ø40 i Ø50.
- Zintegrowany Jetstream tooling GL- Głowice do kanałków/przecinania Ø25, Ø32, Ø40 oraz Ø50.
- Zintegrowany Jetstream tooling GL- Głowice do gwintów Ø25, Ø32, Ø40 oraz Ø50.

Uwaga: Głowice GL25- nie oferuje zintegrowanego Jetstream w celu zmniejszenia odchylenia do minimum.

Szczegółowe instrukcje są dostarczane razem z wytaczakiem.

Szczegółowe informacje donośnie głowic tokarskich GL, oraz MDT, patrz str. 647-683.

Szczegółowe informacje odnośnie głowic wytaczarskich GL, patrz katalog Obróbka i wykonywanie otworów.

Uwaga: Głowice tokarskie Jet GL, wyposażone w dociski z doprowadzeniem chłodziwa. Więcej informacji na stronie opisującej produkt 85.



Podsumowanie oferty produktów Steadyliner do toczenia

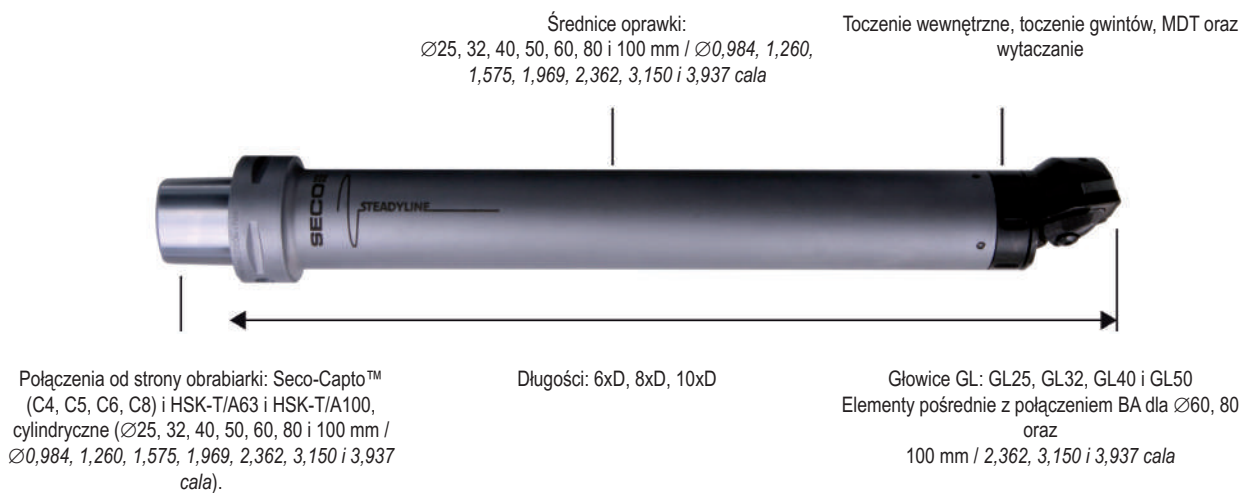

Asortyment produktów i konstrukcji

Średnica korpusu Steady-line	Połączenia od strony obrabiarki	Długość robocza	Połączenie BA	Głowice GL	Jetstream Integration	Głowice GL wersja LH i RH	Płytki
Ø25	C4, C5, C6 HSK-T/A63 Ø25, Ø25.4 (1")	6xBD (Stal) 8xBD (Stal) 10xBD (Węglkowy wzmocniony)	–	GL25	–	SCLCx-09, SDUCx-07 & 11, SDXCx-11, SDUCx-11X, STFCx-11, SVUBx-11, SDUNx-11	CC09, DC07, DC11, TC11, VB11, DN11
Ø32	C4, C5, C6, C8 HSK-T/A 63 HSK-T/A100 Ø32, Ø31.8 (1.25")	6xBD (Stal) 8xBD (Stal) 10xBD (Stal)	–	GL32	–	SCLCx-06, 09 & 12, SDUCx-11, SDXCx-11, SDUCx-11X, SDXNx-11, SDUNx-11X, STFCx-16, SVUBx-16, SVUNx-13, DCLNx-12, DDUNx-11 & 15, DWLNx-06 & 08; CTUNx-11, CRSNx-09, CRSNx-09	CC06, CC09, CC12, DC11, TC16, CN12, DN11, VN13, WN06, WN08, TN11, RN09
					GL32..JET	DCLCx-09JET, DDUCx-11JET, DVUBx-16JET, DCLNx-12JET, DDUNx-11JET, DDUNx15JET, DWLNx-06 JET	CC09, DC11, VB16, CN12, DN11, DN15, WN06
Ø40	C5, C6, C8 HSK-T/A 63 HSK-T/A100 Ø40, Ø38.1 (1.5")	6xBD (Stal) 8xBD (Stal) 10xBD (Stal)	–	GL40	–	SCLCx-06, 09 & 12, SDUCx-11, SDXCx-11, SDUCx-11X, SVUBx-16, DDUNx-11 & 15, STFCx-16, DCLNx-12, DWLNx-06 & 08	CC06, CC09, CC12, CN12, DC11, DN11, DN15, TC16, WN06, WN08
					GL40..JET	DCLCx-09JET, DDUCx-11JET, DVUBx-16JET, DCLNx-12 JET, DDUNx-11JET, DDUNx-15JET, DWLNx-06 JET	CC09, DC11, VB16, CN12, DN11, DN15, WN06
Ø50	C6, C8 HSK-T/A 63 HSK-T/A100 Ø50, Ø50.8 (2")	6xBD (Stal) 8xBD (Stal) 10xBD (Stal)	–	GL50	–	SCLCx-06, 09 & 12; SDUCx-11, SDXCx-11, SDUCx-11X, STFCx.16, SUBx-16, DCLNx-12, 16 & 19; DDUNx-15, DWLNx-06 & 08; CCLNx-12	CC06, CC09, CC12, DC11, TC16, CN12, CN16, CN19, DN15, WN06, WN08, CNMN12
Ø60	C6, C8 HSK-T/A100 Ø60, Ø63,5 (2.5")	6xBD (Stal) 8xBD (Stal) 10xBD (Stal)	BA60		GL50..JET	DCLCx-09JET, DDUCx-11JET, DVUBx-16JET, DCLNx-12JET, DDUNx-15JET, DWLNx-06JET	CC09, DC11, VB16, CN12, DN15, WN06
Ø80	C8 HSK-T/A100 Ø80, Ø76.2 (3")	6xBD (Stal) 8xBD (Stal) 10xBD (Stal)	BA80				
Ø100	Ø100, Ø101.6 (4")	10xBD (Stal)	BA100				

Uwaga: Wytaczaki Ø 25 Steadyline 10xBD mają wzmocniony chwyt węglkowy, co zapewnia maksymalną stabilność.

Ogólne toższenie ISO
Poradnik

Ogólne toższenie ISO
Oprawkę

Ogólne toższenie ISO
Płytki

Steadyline®

MDT

Mini-Shaft™

Obróbka rowków

Przecinanie

X4

Adaptory
Moduły mocujące

Akcesoria i części zamienne

Ogólne toczzenie ISO Poradnik
 Ogólne toczzenie ISO Oprawki
 Ogólne toczzenie ISO Płytki
 Steadyliner®
 MDT
 Mini-Shaft™
 Obróbka rowków
 Przecinanie
 X4
 Adaptery Moduły mocujące
 Akcesoria i części zamienne

Zalecany moment dokręcania dla nakrętki połączenia GL

Połączenie GL od strony detalu	Zalecany moment dokręcania
GL25	25 Nm/221 cale/funt
GL32	25 Nm/221 cale/funt
GL40	35 Nm/310 cal/funt
GL50	55 Nm/487 cal/funt

W celu zachowania odpowiednich momentów dokręcania, zalecamy stosowanie klucza dynamometrycznego, patrz Akcesoria, katalog MN Systemy narzędziowe.



Adapter połączenia BA do głowic GL

Połączenie BA umożliwia stosowanie szerokiego asortymentu głowic GL50 z wytaczakami Steadyliner® Ø60, Ø80, Ø100 mm / 2.362, 3.150, 3.937 cala.

Każde połączenie BA jest dostępne w 2 wielkościach 'WF' dla uzyskania 2 wielkości 'f1', co zapewnia większą elastyczność pod względem średnicy otworu i przestrzeni na wióry.



Pierwszy wybór: Duża wielkość WF zapewnia większą przestrzeń na wióry.

Opcja dodatkowa: Mała wielkość WF gdy jest ograniczony dostęp.

Oprawki Steadyliner® BA z połączeniem Seco-Capto™ i HSK-T/A od strony obrabiarki, mogą być także używane do zastosowań obrotowych, gdy zamocujemy głowicę wytaczarską.

Szczegółowe informacje na temat adapterów BA na GL, patrz str. 641-644.

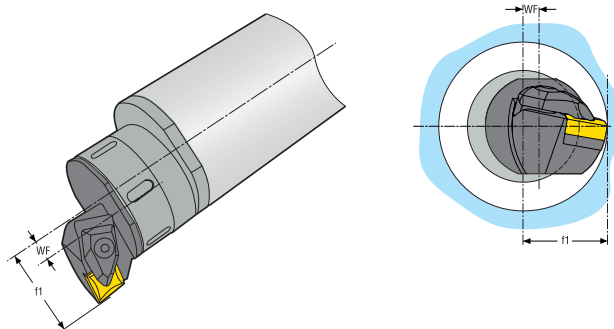

Zalecany moment dokręcania dla nakrętki mocującej BA

Połączenie BA od strony detalu	Zestaw 4 śrub mocujących	Zalecany moment dokręcania
BA060	90FQ4	11 Nm/97 cale/funt
BA080	90FQ52	16 Nm/142 cale/funt
BA100	90FQ6	23 Nm/204 cale/funt

Zalecamy stosowanie klucza dynamometrycznego HC, ogólnie dostępnego na rynku.

Wytaczaki Steadyline® podczas automatycznej wymiany

W przypadku automatycznej wymiany ciężkich i długich narzędzia należy uwzględnić maksymalny moment obrotowy (T) zalecany dla magazynu obrabiarki.

Wstępnie wymagany moment obrotowy dla wytaczaka Steadyline®, znając maksymalny zalecany moment dla obrabiarki, T_{swinglimit}, możemy wyliczyć z poniższego wzoru, podając tylko dane wytaczaka Steadyline®.

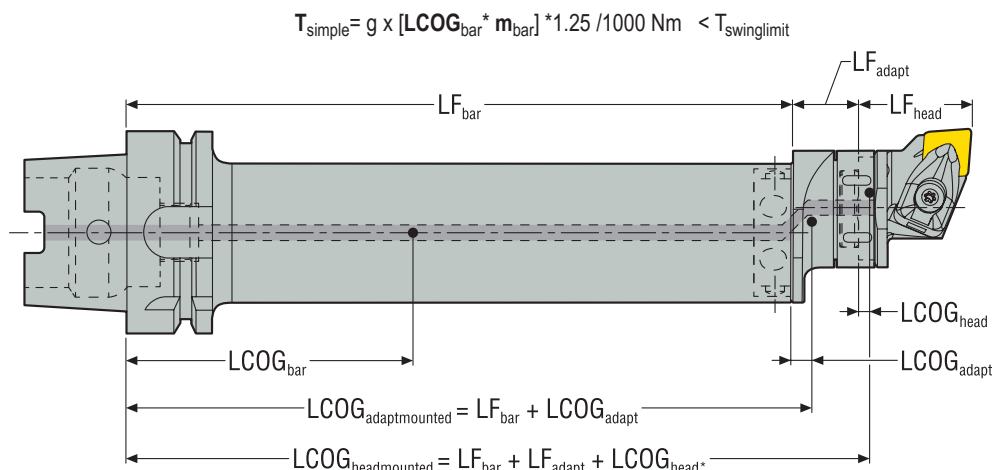

Jednak zalecamy obliczenie momentu obrotowego dla całego zespołu narzędzia, za pomocą poniższego wzoru.

$$T = \frac{g \times (\text{LCOG}_{\text{bar}} \times m_{\text{bar}} + \text{LCOG}_{\text{adaptmounted}} \times m_{\text{adapt}} + \text{LCOG}_{\text{headmounted}} \times m_{\text{head}})}{1000}$$

T = Maksymalny moment obrotowy zespołu narzędzia w Nm

m = masa w kg

LF = długość użytkowa w mm

LCOG = Położenie środka ciężkości w mm

head = głowica

headmounted = kompletne narzędzie

bar = oprawka

adapt = adapter

T_{swinglimit} = moment graniczny

Uwaga:

a) Podczas wymiany narzędzia, przyspieszenie narzędzia generuje dodatkową siłę. Zdecydowanie zalecamy spowolnienie cyklu wymiany narzędzie lub wymianę ręczną, jeśli masa narzędzia lub moment obrotowy są bliskie granicznej wartości obrabiarki.

b) LCOG, LF oraz masa podane są w katalogu. Jeśli nie znamy wartości LCOG_{adapt} / LCOG_{head}, w przybliżeniu możemy przyjąć iż LCOG jest równe ½ LF.

Zalecenia odnośnie mocowania na obrabiarce

Pierwszym zaleceniem Seco odnośnie mocowania wytaczaków jest zastosowanie na obrabiarce połączenia Seco-Capto™.

Drugim rekomendowanym mocowaniem jest HSK-T/A, oba rozwiązania oferują liczne korzyści:

Maksymalna stabilność i odporność na zginanie dzięki połączeniu typu stożek-czoło

Duża dokładność pozycjonowania krawędzi skrawającej, itp.

Gdy stosujemy wytaczaki z chwytem cylindrycznym, zdecydowanie zalecamy mocowanie w oprawkach wytaczarskich lub tulejkach dzielonych, dostępnych na rynku, z zachowaniem długości mocowania 4xØ.

NIE

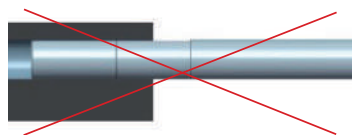

TAK



4xØ

Modułowa oprawka narzędziowa QC — Wprowadzenie

Modułowe oprawki narzędziowe QC zapewniają firmom zajmującym się obróbką małych elementów dostęp do korzyści, jakie można uzyskać w przypadku większych tokarek, np.:

- Elastyczność i skrócenie przestojów dzięki szybkiej wymianie modułowej głowicy QC.
- Precyzyjny modułowy interfejs QC zapewnia wysoką powtarzalność
- Jetstream Tooling oferuje precyzyjne podawanie chłodziwa w celu zapewnienia lepszej kontroli wiórów i długiej przewidywalnej trwałości narzędzia
- Wiele głowic pasuje do tego samego chwytu, co zwiększa uniwersalność

Poznaj sprawdzone rozwiązania dla wszystkich obrabiarek z głowicą przesuwną i zobacz zalecane połączenia bezpośrednio pod częściami zamiennymi do chwytów na stronie www.secotools.com.



Adapter chwytu QC do JET-HOSE

Chwyt 1616 wymaga podłączenia tylko zestawu JET-Hose, wszystkie pozostałe rozmiary wymagają również adaptera JET-ADM8-1.0.

Adapter chwytu QC do JET-HOSE		Chwyty QC
10001981	JET-ADM8-1.0	N03..., N05..., N10..., N12...
–	W zestawie JET-HOSE (JET-AD1/8BSP)	N16...

Zestawy JET-HOSE do chwytu QC

„...BB” w opisie oznacza połączenia śrubowe, tj. na każdym końcu przewodu znajdują się gwintowane połączenia proste z przewodem.

„...BS” w opisie oznacza połączenia śrubowo-przegubowe, tj. na jednym końcu znajduje się gwintowany interfejs prosty z przewodem, a na drugim znajduje się interfejs 90° ze swobodnym obrotem i oddzielną śrubą drażoną.

„...SS” w opisie oznacza połączenia przegubowe, tj. na każdym końcu znajdują się interfejsy 90° ze swobodnym obrotem i oddzielnymi śrubami drażonymi.

Zestawy JET-HOSE do chwytu QC	Długość mm/cal	Adapter chwytu QC	
02936673	JET-HOSE100BB	100 / 3.937	W zestawie adapter N16...
02936674	JET-HOSE100BS	100 / 3.937	W zestawie adapter N16...
02936675	JET-HOSE100SS	100 / 3.937	W zestawie adapter N16...
02639688	JET-HOSE150BB	150 / 5.906	W zestawie adapter N16...
02639688	JET-HOSE150BS	150 / 5.906	W zestawie adapter N16...
02639663	JET-HOSE150SS	150 / 5.906	W zestawie adapter N16...
02639689	JET-HOSE200BB	200 / 7.874	W zestawie adapter N16...
02639682	JET-HOSE200BS	200 / 7.874	W zestawie adapter N16...
02639664	JET-HOSE200SS	200 / 7.874	W zestawie adapter N16...
02639691	JET-HOSE250BB	250 / 9.843	W zestawie adapter N16...
02639684	JET-HOSE250BS	250 / 9.843	W zestawie adapter N16...
02639665	JET-HOSE250SS	250 / 9.843	W zestawie adapter N16...
02639693	JET-HOSE300BB	300 / 11.811	W zestawie adapter N16...
02639686	JET-HOSE300BS	300 / 11.811	W zestawie adapter N16...
02639667	JET-HOSE300SS	300 / 11.811	W zestawie adapter N16...

Instrukcje montażu opravek modułowych typu QC

Instrukcje montażu opravek modułowych typu QC

Montowanie opravek QC odbywa się za pomocą jednej śruby, aby zapewnić precyzyjne i bezpieczne mocowanie między głowicą i oprawką zalecamy moment 4,0 Nm (Klucz T00-15P40), wszystkie klucze dynamometryczne patrz str. 1033.

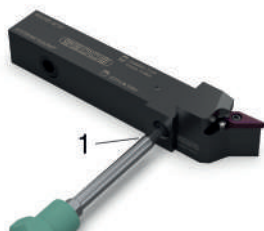

1. Moment 4.0 Nm

Połączenie o wysokiej dokładności 4.0 Nm

– Tolerancja skręcania $\pm 5 \mu\text{m}$ (0.0002 cala)

– Tolerancja powtarzalności $\pm 3 \mu\text{m}$ (0.0001 cala)

Jetstream Tooling® – Instrukcje mocowania przewodów

Ze względu na bezpieczeństwo Jetstream Tooling® może być używany wyłącznie w przypadku, gdy osłony obrabiarki są całkowicie zamknięte, zgodnie z ogólnymi zasadami bezpieczeństwa. Należy upewnić się, czy przewód jest prawidłowo ułożony i dokładnie zamocowany wraz ze wszystkimi uszczelkami. Nieużywane przewody powinny być zabezpieczone zaślepkami.

Przewody mogą być podłączone zarówno z boku jak i od tyłu oprawki. Gwint do podłączenia przewodów zależy od wielkości oprawki, dla 1616 wielkość gwintu 1/8BSP dla mniejszych opravek wielkość gwintu to M8*1.0.

Akcesoria, patrz str. 1030.

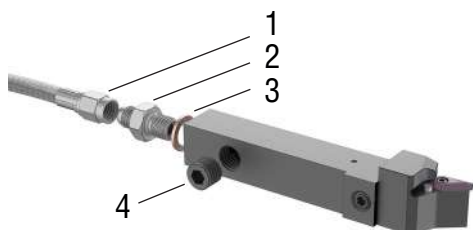

1. Przewód chłodziwa

2. Adapter przewodu

3. Podkładka miedziana

4. Śruba zaślepiająca

Jetstream tooling® duo

Jetstream Tooling® Duo, dostępny w wybranych głowicach tnących, dodaje drugi wylot chłodziwa od strony przyłożenia. W razie potrzeby drugi wylot chłodziwa może zostać odcięty w przypadku danego zastosowania w celu zapewnienia bardziej wszechstronnego procesu obróbki lub ograniczenia dopływu chłodziwa. Aby odciąć wylot chłodziwa Duo, należy wyjąć P6SS3X3G i wymienić na dłuższą śrubę P6SS3X5 dostępną jako wyposażenie dodatkowe. Ważne jest również zastosowanie odpowiedniego kleju do uszczelniania gwintu (np. Loctite® 270).

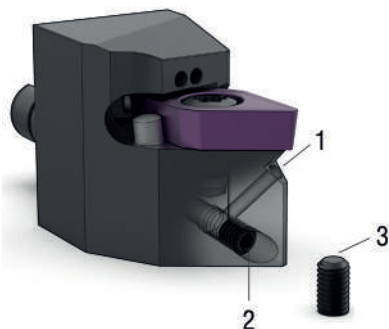

1. Duo Coolant

2. P6SS3X3G

3. P6SS3X5

Podkładki i śruby podkładek do alternatywnego użycia DN.1506.. & DN.1504.. Płytki

Typ oprawy narzędziowej	Płytki	Płytki (ANSI)	Podkładka	Podkładka (ANSI)	Podkładka GPN	Śruba podkładki	Śruba podkładki GPN
Oprawki z mocowaniem typu D Seco-Capto, głowice GL	DN..1506	DN..44	DDN150416	DDN434	02570509	C04008-T15P	02440234
	DN..1504	DN..43	DDN150616	DDN444	02570508	C04008-T15P	02440234
Oprawki z mocowaniem typu D – C4-DDxxx-xx-15-04JETI i C6-DDxxx-xx-15-04JETI	DN..1504	DN..43	DDN150616	DDN444	02570508	C04011-T15P	00040421
	DN..1506	DN..44	DDN150416	DDN434	02570509	C04008-T15P	02440234
Oprawki całowe z mocowaniem typu D – DDJxx-xx4x i DDJxx-xx4XJETI	DN..1504	DN..43	DDN150616	DDN444	02570508	C04011-T15P	00040421
	DN..1506	DN..44	DDN150416	DDN434	02570509	C04008-T15P	02440234
Oprawki całowe z mocowaniem typu D – DDPxx-xx-4D i DDQxx-xx4D	DN..1504	DN..43	DDN150616	DDN444	02570509	C04008-T15P	00040421
	DN..1506	DN..44	DDN150416	DDN434	02570509	C04008-T15P	02440234
Oprawki z mocowaniem typu P	DN..1506	DN..44	PDN150308	PDN422	00039784	LS0822	00039793
	DN..1504	DN..43	PDN150408		02897106	LS0822	00039793
Oprawki z mocowaniem typu P C4, C5, C6-PDxxx-xx-15-04JETL	DN..1504	DN..43	PDN150408		02897106	LS0818	00039791
	DN..1506	DN..44	PDN150308	PDN422	00039784	LS0822	00039793
Oprawki z mocowaniem typu P Sxxx-PDxxx15	DN..1506	DN..44	PDN150308	PDN422	00039784	LS0822	00039793
	DN..1504	DN..43	PDN150408		02897106	LS0822	00039793
Wytaczaki z płytką mocowaną klinem, Axxx-PDxxx15	DN..1506	DN..44	PDD150312		74011470	WS2325-T25P	02483615
	DN..1504	DN..43	PDD150412		00084514	WS2325-T25P	02483615
Oprawki z płytką mocowaną klinem PDJR4032-15	DN..1506	DN..44	PDN150412		74011060	170.26-655	75009750
Oprawki całowe MDxxx, Axx-MDxxx	DN..1506	DN..44	DSN423	DSN-423	74048118	C04008-T15P	02440234
	DN..1504	DN..43	DSN150412	DSN-433	74072198	C04008-T15P	02440234

Podkładki i śruby podkładek do alternatywnego użycia WN.0804.. & WN.0806.. Płytki

Typ oprawki narzędziowej	Płytki	Płytki (ANSI)	Podkładka	Podkładka (ANSI)	Podkładka GPN	Śruba podkładki	Śruba podkładki GPN
Oprawki z mocowaniem typu D – Seco-Capto JETI, Seco-Capto, oprawki narzędziowe z chwytem JETI, oprawki narzędziowe z chwytem i głowice GL	WN..0804	WN..43.	DWN080416	DWN434	02570511	C04008-T15P	02440234
	WN..0806	DN..44	DWN080316	DWN424	02639481	C04008-T15P	02440234
Oprawki z mocowaniem typu D – calowe	WN..0804	WN..43.	DWN080416	DWN434	02570511	C04008-T15P	02440234
	WN..0806	DN..44	DWN080316	DWN424	02639481	C04008-T15P	02440234
Wytaczaki z mocowaniem typu D Axxx-DWxxx-C	WN..0804	WN..43.	DWD080316		02643406	C04008-T15P	02440234
Oprawki z mocowaniem typu P – klinowe	WN..0804	WN..43.	WAE080412	WAE433	74027939	WS2325-T25P	02483615
	WN..0806	DN..44	WAE080312	WAE423	74037377	WS2325-T25P	02483615
Oprawki z mocowaniem typu P-Seco-Capto zaciski klinowe	WN..0804	WN..43.	WAI080312	WAI423	74027940	WS2325-T25P	02483615
Wytaczaki z mocowaniem typu P Axxx-PW...08	WN..0804	WN..43.	WAI080312	WAI423	74027940	WS2325-T25P	02483615
Oprawki z mocowaniem typu M – MW...08	WN..0804	WN..43.	MWN080412	IWSN-433	74079689	LD6025-T15P	02483533
	WN..0806	DN..44	MWN080312	IWSN-423	74079690	LD6025-T15P	02483533
Wytaczaki z mocowaniem typu M Sxx-MW...-4, Sxxx-MW...08, A32-MW...-4	WN..0804	WN..43.	MWN080412	IWSN-433	74079689	NL46	00018595
	WN..0806	DN..44	MWN080312	IWSN-423	74079690	NL46L	00048120

Ogólne tożsamość ISO
Poradnik

Ogólne tożsamość ISO
Oprawki

Ogólne tożsamość ISO
Płytki

Steadyline®

MDT

Mini-Shaft™

Obróbka rowków

Przecinanie

X4

Adaptory
Moduły mocujące

Akcesoria i części zamienne

Wytaczanie małych średnic — Wprowadzenie

Firma Seco oferuje asortyment wytaczadeł do małych otworów o średnicy od 5,5 mm/0,216". Dostępne są płytki w kształtach C i T. Oprawki dostępne są w wersji stalowej z możliwością chłodzenia przez środek.

Informacje dotyczące ustawiania

Po zamocowaniu na obrabiarce płytka powinna się znaleźć w niewielkiej odległości ponad osią. Ta cecha narzędzia ma na celu kompensację odchylenia poprawiając warunki skrawania.

Po zamocowaniu oprawki na obrabiarce sprawdź czy spłaszczenie oprawki jest równoległe do łoża obrabiarki.

Oprawki wytaczarskie mogą być mocowane przez tulejkę lub bezpośrednio.

Patrz str. 1013.

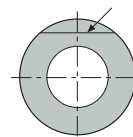
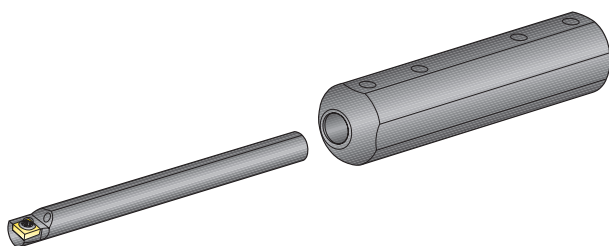

Spłaszczenie powinno być
równoległe do łoża obrabiarki

Ogólne toczzenie ISO Poradnik
Ogólne toczzenie ISO Oprawki
Ogólne toczzenie ISO Płytki
Steadyline®
MDT
Mini-Shaft™
Obróbka rowków
Przecinanie
X4
Adaptory Moduły mocujące
Akcesoria i części zamienne

Parametry skrawania, ogólne

Istnieje kilka możliwości dostosowania i sprawdzenia korekty danych skrawania na stronie www.secotools.com w sekcji Cutting Data (Parametry skrawania), zwłaszcza po zalogowaniu się, ponieważ ta opcja nie jest dostępna dla „gości”. Można na przykład sprawdzić parametry skrawania bezpośrednio poprzez odczytanie kodu QR.



Głębokość skrawania

Maksymalna stosowana głębokość skrawania zależy od szeregu czynników. Mocy obrabiarki, stabilności, obrabianego materiału, kształtu i wielkości płytki, promienia naroża, gatunku węgliku i kątów ostrza.

Należy zacząć od wyboru wielkości płytki a następnie postępować zgodnie z zaleceniami dla wybranego łamacza. W ten sposób określimy maksymalną głębokość skrawania.

Podstawową zasadą powinno być to aby głębokość skrawania nie była mniejsza od promienia naroża.



Posuw

Maksymalny posuw jaki można zastosować zależy od szeregu czynników. Mocy obrabiarki, stabilności, obrabianego materiału, kształtu i wielkości płytki, promienia naroża, gatunku węgliku i kątów ostrza.

Innym ważnym czynnikiem jest wymagana chropowatość powierzchni. Rozpocząć od zaleceń dotyczących wybranego łamacza wiórow. Następnie zajrzeć do tabeli poniżej w celu upewnienia się, czy osiągniemy wymaganą chropowatość.

Maksymalny posuw powinien być mniejszy niż promień naroża.

Zbyt mały posuw może powodować słabe łamanie wiórow i skrócić trwałość ostrza.

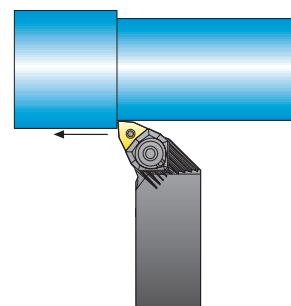

Wykończenie powierzchni

Duży promień płytki daje zwykle lepszą gładkość powierzchni.

Tabela podaje zalecane maksymalne, teoretyczne wielkości posuwu aby uzyskać określoną wartość R_a .

Warto rozważyć użycie płytek do dużych posuwów (Seco Wiper), do toczenia z dużym posuwem przy zachowaniu gładkości powierzchni.

Więcej informacji patrz str. 62, 116- 118, 129 - <ref attrid="ProductPageNumber" equalsign="" includeattrname="false" objecturl="step://product?id=A4_HighFeed_Helix+Wiper" resolveto="valueandunit" separator=""> .

Uwaga: Wzór pozwalający dokładnie oszacować R_a został opracowany na podstawie badań przeprowadzonych przez J-E Ståhl'a. Umożliwia lepsze oszacowanie wykończenia powierzchni mające wpływ na wielkość zalecanych posuwów.<ref attrid="ProductPageNumber" equalsign="" includeattrname="false" objecturl="step:>

Wartości posuwów w zależności od R_a

Chropowatość pow. wartość R_a (μm)	Promień naroża, RE mm/cal					
	0,2 / 0.008	0,4 / 0.016	0,8 / 0.032	1,2 / 0.047	1,6 / 0.063	2,4 / 0.094
	Posuw, f mm/calobr.					
0,6	0,06 / 0.0023	0,08 / 0.0031	0,12 / 0.0047	0,14 / 0.0055	0,17 / 0.007	0,21 / 0.008
1,6	0,10 / 0.0039	0,14 / 0.0055	0,20 / 0.008	0,24 / 0.009	0,28 / 0.011	0,34 / 0.013
3,2	0,14 / 0.0055	0,20 / 0.008	0,28 / 0.011	0,34 / 0.013	0,39 / 0.015	0,48 / 0.019
6,3	–	0,27 / 0.011	0,39 / 0.015	0,48 / 0.019	0,55 / 0.022	0,68 / 0.027
8,0	–	–	0,44 / 0.017	0,54 / 0.021	0,63 / 0.025	0,77 / 0.030

Ogólne toczenie
ISO
Poradnik

Ogólne toczenie
ISO
Oprawki

Ogólne toczenie
ISO
Płytki

Steadyline®

MDT

Mini-Shaft™

Obróbka rowków

Przecinanie

X4

Adaptory
Moduły mocu-
jące

Akcesoria i częś-
ci zamienne

Parametry skrawania — Terminologia i wzory

obr/min	$n = \frac{v_c \cdot 1000}{\pi \cdot D_c}$	(obr/min)
Prędkość skrawania	$v_c = \frac{n \cdot \pi \cdot D_c}{1000}$	(m/min)
Gładkość pow. (średnie odchylenie arytmetyczne) Oszacowanie zgrubne	$R_a = \frac{f^2 \cdot 50}{RE}$	(μm)
	$R_a = \frac{R_t}{3,5}$	(μm)
Oszacowanie dokładne	$R_a \approx 770 \cdot \left(1 - \frac{\frac{f}{2RE}}{\arcsin\left(\frac{f}{2RE}\right)}\right) \cdot RE (\mu\text{m})$	
	Obowiązuje dla:	
	$f \leq 2 \sqrt{a_p (2RE - a_p)} \leq 2RE$	
	patrz uwagi i tabela na str. 101	
Gładkość pow. szacunkowa całkowita wysokość profilu	$R_t = k \cdot \frac{f^2 \cdot 1000}{8 \cdot RE}$	(μm)
Zapotrzebowanie na moc szacunkowe	$P_c = \frac{v_c \cdot f \cdot a_p}{25}$	(kW)
Prędkość usuwania materiału	$Q = v_c \cdot f \cdot a_p$	(cm^3/min)

a_p	= Głębokość skrawania	(mm)
DC	= Średnica obrabianego detalu	(mm)
f	= Posuw	(mm/obr)
h	= Grubość wióra	(mm)
k	= stała 1,0 dla stali i stali nierdzewnej 1,4 dla żeliwa	
n	= obr/min	(obr/min)
P_c	= Zapotrzebowanie na moc	(kW)
Q	= Prędkość usuwania materiału	(cm^3/min)
R_a	= Gładkość pow. (średnie odchylenie arytmetyczne)	(μm)
RE	= Promień naroża	(mm)
R_t	= Całkowita wysokość profilu powierzchni	(μm)
v_c	= Prędkość skrawania	(m/min)

Parametry, obrabiany materiał

Klasyfikacja SMG materiałów o określonym standardzie i w określonym stanie przyjętym jako referencyjny w celu ułatwienia dostosowania parametrów dla danego materiału w porównaniu do materiałów referencyjnych Seco. Jako przykład materiałów referencyjnych podano EN C45E dla SMG P4 i EN 42 CrMo 4 dla SMG P5 oraz SMG H5 patrz poniższe informacje. (A more complete extract can be found on SMG section starting page 1034.)



SMG	Opis	Właściwości	Oznac.	SMG	Opis	Właściwości	Oznac.
P4	iskostopowe stale konstrukcyjne, 0,25% < C < 0,67%wg Nisko stopowe stale hartowane i odpuszczane	520 < R _m < 1200	C 45E R _m = 660 N/mm ²	H5	Stale hartowane i odpuszczane	38 < HRC < 56	42 CrMo 4 50 HRC
P5	Stale konstrukcyjne, 0,25% < C < 0,67%wt Stale hartowane i odpuszczane	550 < R _m < 1200	42 CrMo 4 R _m = 700 N/mm ²				

Skupiając się na EN 42 CrMo 4 w stanie wyżarzonym, wytrzymałość na rozciąganie R_m może zwykle wahać się między R_m = 630 N/mm² a R_m = 780 N/mm², co zostało przyjęte jako poziom referencyjny dla SMG P5. W stanie hartowanym i odpuszczonym wytrzymałość na rozciąganie R_m zwykle wynosi między R_m = 900 N/mm² a R_m = 1100 N/mm², przez co nadal należy do SMG P5. Jednak jeśli materiał jest hartowany powyżej R_m = 1200 N/mm², wówczas należy do grupy SMG H5.

SMG	EN	W.-Nr	AFNOR	BS	UNI	JIS	AISI / ASTM	GOST	Stan	R _{m, nom}	HRC _{nom}
P5	42 CrMo 4	1.1201	42 CD 4	708 M 40	42 CrMo 4	SCM 440 (H)	4142, 4140	38HM	Po wyżarzeniu	700	
	42 CrMo 4	1.1201	42 CD 4	708 M 40	42 CrMo 4	SCM 440 (H)	4142, 4140	38HM	Po ostudzeniu i odpuszczeniu	1000	
H5	42 CrMo 4	1.1201	42 CD 4	708 M 40	42 CrMo 4	SCM 440 (H)	4142, 4140	38HM	Po ostudzeniu i odpuszczeniu		45
	42 CrMo 4	1.1201	42 CD 4	708 M 40	42 CrMo 4	SCM 440 (H)	4142, 4140	38HM	Po ostudzeniu i odpuszczeniu		50

Stal EN 42CrMo4 po hartowaniu i odpuszczaniu może posłużyć za przykład do zilustrowania zależności obrabialności od stanu materiału.

Poniższy wykres pokazuje jak zalecana prędkość skrawania dla nominalnego stanu materiału, może być zmieniana zależnie od R_m (lewy wykres obowiązuje dla ISO-P) i zależnie od HRC (obowiązuje dla ISO-H).

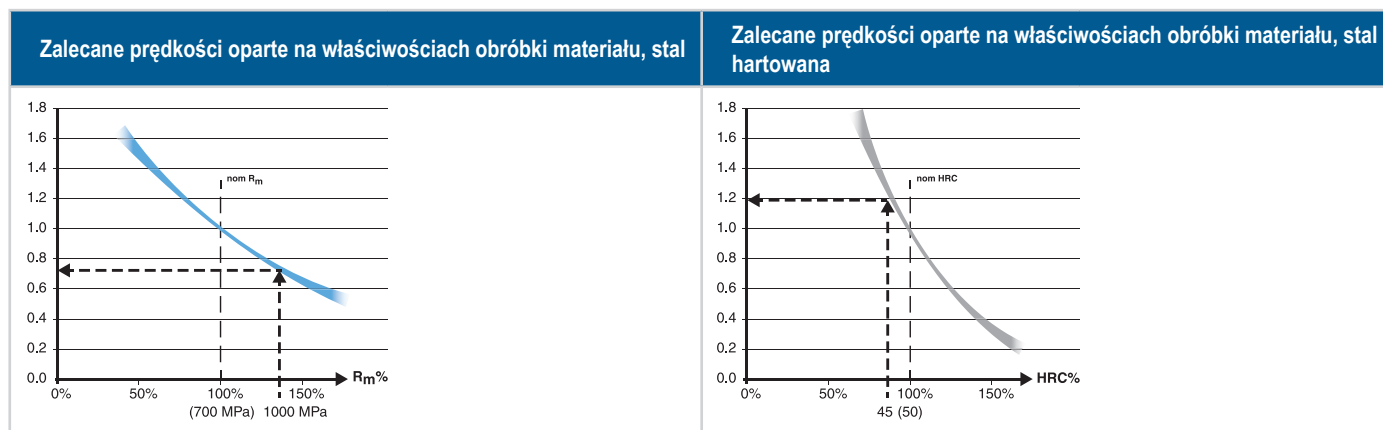

Aby zobrazować, jak dla SMG P5 można dostosować nominalną wartość v_c do dokładniejszej zalecanej wartości v_c, należy określić wartość wytrzymałości na rozciąganie R_m i w tym wypadku zastosować stal EN 42 CrMo 4 po hartowaniu i odpuszczaniu do R_m = 1000 N/mm² zgodnie z powyższą tabelą (pogrubione niebieskie strzałki).

Czyli dla SMG P5 nominalna wartość v_c = 280 m/min / 918.64 sfm dla określonej grupy zastosowań.

A zalecana wartość v_c = 280 m/min x 0,75 = 210 m/min / v_c = 918.64 sfm x 0,75 = 688.98 sfm.

W przypadku grupy SMG H5 nominalna wartość v_c może być dostosowana do stali EN 42 CrMo 4 hartowanej do HRC 45 (mniejsze szare strzałki).

Dla grupy SMG H5 nominalna wartość v_c = 50 m/min / 164.04 sfm przy określonych zastosowaniach i obróbce z wykorzystaniem narzędzi z powlekanego węgla spiekanego, wówczas zalecana wartość v_c = 50 m/min x 1,2 = 60 m/min.

Uwaga: zalecenia w zakresie parametrów skrawania podczas pracy narzędziami PCBN rozpoczynają się na str.139.

Dodatkowe informacje dotyczące materiałów elementów obrabianych można znaleźć na str. 1034 oraz na stronach z zalecanymi parametrami.

Do doboru parametrów skrawania zalecamy narzędzie dostępne w serwisie My Pages – www.secotools.com

These cutting data compensations for steels are fully implemented at www.secotools.com in MyPages (see QR-code in the upper right corner).

Parametry skrawania



Prędkość skrawania v_c (m/min)

W tym rozdziale prędkość skrawania jest zalecana pod pewnymi warunkami oraz zależnie od wybranego materiału.

Aby przypisać materiał obrabiany do grupy materiałowej Seco, patrz str. 1034.

W celu dobrania właściwych parametrów oraz warunków obróbki dla danego zastosowania, zalecamy użycie Seco MyPages, Suggest lub strony www.secotools.com (patrz kod QR w prawym górnym rogu).

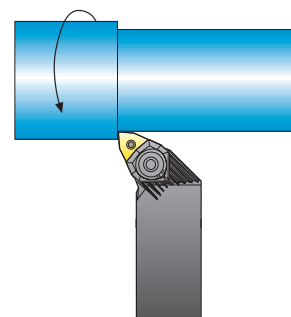

KAPR = kąt przystawienia (°) (od oprawki)

RE = promień naroża (mm/cale)

a_p = głębokość skrawania (mm/cale)

f = prędkość posuwu (mm/obr. / cale/obr.)

Płytki reprezentatywne: CCMT09T304-MF2 / CCMT32.51-MF2

Trwałość narzędzia = 15 min

$a_p = 1 \text{ mm} / 0.040 \text{ Cal.}$

Oprawka: SCLCL1212M09

SMG	TP1501 f			TP2501 f			TP3501 f			CP500 f			TM1501 f		
	0,15 0.006	0,2 0.008	0,25 0.010	0,15 0.006	0,2 0.008	0,25 0.010	0,15 0.006	0,2 0.008	0,25 0.010	0,15 0.006	0,2 0.008	0,25 0.010	0,15 0.006	0,2 0.008	0,25 0.010
P1	820	750	700	680	640	600	710	640	580	295	265	250	530	490	450
	2650	2450	2300	2225	2075	1975	2300	2075	1900	950	870	800	1750	1600	1475
P2	790	730	680	560	580	580	690	620	570	285	260	240	520	475	440
	2600	2400	2225	1825	1900	1900	2225	2025	1825	940	850	790	1700	1550	1425
P3	530	530	520	580	600	590	450	420	395	245	225	210	445	410	380
	1750	1750	1700	1900	1975	1925	1450	1375	1300	800	740	670	1450	1325	1225
P4	600	560	520	500	470	440	520	470	430	215	195	185	390	360	335
	1975	1800	1675	1650	1550	1450	1700	1550	1400	710	640	590	1275	1175	1075
P5	445	445	435	410	425	425	375	355	335	205	190	175	375	345	320
	1450	1450	1425	1350	1400	1375	1225	1150	1075	670	610	570	1225	1125	1025
P6	640	600	550	540	500	475	560	500	460	230	210	195	420	385	355
	2100	1925	1800	1775	1650	1550	1825	1650	1500	750	690	640	1375	1275	1175
P7	475	475	460	370	400	410	400	375	355	220	200	185	395	365	335
	1550	1550	1500	1225	1300	1350	1300	1225	1150	720	660	610	1300	1175	1100
P8	445	445	435	410	425	425	375	355	335	205	190	175	375	345	320
	1450	1450	1425	1350	1400	1375	1225	1150	1075	670	610	570	1225	1125	1025
P11	460	460	445	280	310	320	285	295	285	275	235	200	310	295	275
	1500	1500	1450	920	1025	1050	940	970	940	900	750	640	1025	950	900
P12	270	270	265	165	180	190	170	175	170	125	115	105	185	175	160
	890	890	870	540	610	620	560	570	560	410	375	345	610	560	520

Płytki reprezentatywne: CCMT09T304-MF2 / CCMT32.51-MF2

Trwałość narzędzia = 15 min

$a_p = 1 \text{ mm} / 0.040 \text{ Cal.}$

Oprawka: SCLCL1212M09

SMG	TP1030 f			TP1020 f			TP25 f		
	0,1 0.004	0,2 0.008	0,25 0.01	0,1 0.004	0,2 0.008	0,25 0.01	0,1 0.004	0,2 0.008	0,25 0.01
P1	560	445	400	350	235	200	600	500	465
	1800	1450	1300	1150	750	640	1975	1650	1525
P2	540	430	390	340	230	195	580	490	455
	1775	1400	1275	1125	740	620	1900	1600	1475
P3	465	370	335	295	195	165	500	420	390
	1525	1225	1075	950	640	540	1650	1375	1275
P4	410	325	295	260	170	145	445	370	345
	1350	1075	950	840	560	475	1450	1225	1125
P5	390	310	280	245	165	140	425	355	330
	1275	1025	920	800	540	460	1375	1150	1075
P6	440	350	315	280	185	155	475	395	370
	1450	1150	1025	900	610	510	1550	1300	1200
P7	415	330	300	260	175	150	450	375	350
	1350	1075	970	850	560	475	1450	1225	1125
P8	390	310	280	245	165	140	425	355	330
	1275	1025	920	800	540	460	1375	1150	1075
P11	270	190	165	245	170	145	285	280	265
	890	620	540	800	560	475	940	920	870
P12	160	110	95	145	100	85	165	165	155
	520	360	310	475	330	280	560	540	510

Płytką reprezentatywną: CCMT09T308-MF2 / CCMT32.52-MF2

Trwałość narzędzia = 10 min

$a_p = 1 \text{ mm} / 0.040 \text{ Cal.}$

Oprawka: C4-SCLCR-13080-09

SMG	TM1501 f			TM2501 f			TM3501 f			CP500 f			TP25 f		
	0,1 0.004	0,2 0.008	0,3 0.012	0,1 0.004	0,2 0.008	0,3 0.012	0,1 0.004	0,2 0.008	0,3 0.012	0,1 0.004	0,2 0.008	0,3 0.012	0,1 0.004	0,2 0.008	0,3 0.012
P4	485 1575	415 1350	365 1175	—	—	—	—	—	—	280 900	225 740	195 640	495 1600	425 1375	375 1225
M1	400 1300	380 1250	345 1125	400 1300	335 1100	290 940	395 1300	335 1075	285 940	430 1400	335 1075	255 820	335 1100	355 1150	325 1075
M2	325 1075	310 1025	275 900	325 1050	270 890	235 750	320 1050	270 890	230 750	350 1125	270 890	205 660	270 890	285 940	265 850
M3	245 800	235 770	210 690	245 800	205 670	180 570	245 800	205 670	175 570	265 870	205 670	155 510	205 670	215 710	200 660
M4	—	—	—	175 570	160 520	155 510	200 640	180 590	160 520	200 660	155 510	115 375	135 445	125 410	120 375
M5	—	—	—	145 475	135 445	130 410	165 540	150 490	130 425	165 540	130 410	95 310	115 375	105 345	100 330

Płytką reprezentatywną: CNMG120408-MF4 / CNMG432-MF4

Trwałość narzędzia = 10 min

$a_p = 3 \text{ mm} / 0.120 \text{ Cal.}$

Oprawka: DCLNR2020X12JET1

SMG	TM1501 f			TM2501 f			TM3501 f			CP500 f			TP25 f		
	0,2 0.008	0,3 0.012	0,4 0.016	0,2 0.008	0,3 0.012	0,4 0.016	0,2 0.008	0,3 0.012	0,4 0.016	0,2 0.008	0,3 0.012	0,4 0.016	0,2 0.008	0,3 0.012	0,4 0.016
P4	390 1275	330 1075	290 940	—	—	—	—	—	—	210 690	180 590	160 520	370 1200	315 1025	275 900
M1	370 1200	315 1025	270 870	315 1025	260 840	220 720	310 1025	255 820	215 710	285 920	195 620	140 445	320 1025	275 890	235 750
M2	300 970	255 820	215 710	255 820	210 670	180 590	250 820	205 670	175 570	230 740	155 510	115 360	255 840	220 720	190 610
M3	225 740	195 620	165 540	190 620	160 520	135 445	190 620	155 510	135 425	175 570	120 395	85 280	195 640	170 540	145 460
M4	—	—	—	160 520	150 490	140 460	170 560	145 475	125 410	130 425	90 295	65 215	115 375	105 345	100 330
M5	—	—	—	135 445	125 410	120 395	140 460	120 395	105 345	110 360	75 245	55 180	95 310	90 295	85 280

Płytką reprezentatywną: CCMT09T308-M5 / CCMT32.52-M5

Trwałość narzędzia = 15 min

$a_p = 1 \text{ mm} / 0.040 \text{ Cal.}$

Oprawka: C4-SCLCL-17090-09

SMG	TK0501 f			TK1501 f			TP1501 f			TP0501 f		
	0,2 0.008	0,3 0.012	0,4 0.016	0,2 0.008	0,3 0.012	0,4 0.016	0,2 0.008	0,3 0.012	0,4 0.016	0,2 0.008	0,3 0.012	0,4 0.016
K1	600 1975	560 1800	520 1700	530 1750	475 1550	440 1450	455 1500	470 1550	460 1500	485 1600	495 1625	490 1600
K2	465 1525	435 1425	415 1350	455 1475	420 1375	400 1300	395 1300	405 1325	400 1300	420 1375	430 1400	425 1400
K3	395 1275	370 1200	350 1150	385 1275	355 1175	340 1100	335 1100	345 1125	340 1125	355 1175	365 1200	360 1175
K4	375 1225	350 1150	335 1100	365 1200	340 1125	325 1050	320 1050	330 1075	325 1075	340 1125	350 1150	345 1125
K5	225 720	210 690	200 660	220 710	205 660	190 620	190 620	195 640	195 620	200 660	205 670	205 670
K6	375 1225	345 1125	320 1050	325 1075	295 970	270 890	280 920	290 950	285 940	300 980	305 1000	305 980
K7	285 940	265 870	255 840	280 920	260 850	245 800	245 800	250 820	245 800	255 850	265 870	260 850

Płytki reprezentatywne: CNMG120412-MR7 / CNMG433-MR7

Trwałość narzędzia = 15 min

 $a_p = 3 \text{ mm} / 0.120 \text{ Cal.}$

Oprawka: A40U-PCLNL12

SMG	TK0501 f			TK1501 f			TP1501 f			TP25 f		
	0,2 0.008	0,35 0.014	0,5 0.020	0,2 0.008	0,35 0.014	0,5 0.020	0,2 0.008	0,35 0.014	0,5 0.020	0,2 0.008	0,35 0.014	0,5 0.020
P4	—	—	—	—	—	—	520	410	340	345	275	230
	—	—	—	—	—	—	1700	1325	1100	1125	900	750
K1	570	495	455	480	405	355	450	435	405	465	365	305
	1825	1625	1475	1575	1300	1175	1475	1425	1300	1500	1200	1000
K2	420	380	355	420	375	345	390	380	350	400	320	265
	1375	1250	1150	1350	1225	1125	1275	1225	1150	1300	1025	870
K3	355	320	300	355	315	290	330	320	295	340	270	225
	1175	1050	980	1175	1025	950	1075	1050	970	1125	870	740
K4	340	305	285	340	300	280	315	305	280	325	255	215
	1125	1000	940	1100	980	900	1025	1000	920	1050	840	710
K5	205	180	170	200	180	165	185	180	170	—	—	—
	660	590	560	660	590	540	610	590	540	—	—	—
K6	350	305	280	295	250	220	275	270	250	—	—	—
	1150	1000	920	970	820	720	900	890	800	—	—	—
K7	260	235	215	260	230	210	240	235	215	—	—	—
	850	770	710	840	750	690	790	750	710	—	—	—

Płytki reprezentatywne: CCGT060204F-AL / CCGT21.51F-AL

Trwałość narzędzia = 15 min

 $a_p = 1 \text{ mm} / 0.040 \text{ Cal.}$

Oprawka: A10L-SCLCR06

SMG	KX f			CP500 f			TP25 f		
	0,1 0.004	0,15 0.006	0,2 0.008	0,1 0.004	0,15 0.006	0,2 0.008	0,1 0.004	0,15 0.006	0,2 0.008
P3	—	—	—	280	245	225	510	460	425
	—	—	—	900	800	740	1675	1500	1375
M3	—	—	—	235	200	170	205	210	205
	—	—	—	770	660	540	670	690	670
K3	—	—	—	265	230	205	435	395	365
	—	—	—	870	750	670	1425	1300	1175
N3	330	290	265	—	—	—	—	—	—
	1075	950	870	—	—	—	—	—	—
N11	375	335	305	215	190	170	—	—	—
	1225	1075	980	690	620	560	—	—	—
S3	—	—	—	27	24	22	—	—	—
	—	—	—	90	80	70	—	—	—

Płytki reprezentatywne: CCMT09T304-F1 / CCMT32.51-F1

Trwałość narzędzia = 10 min

 $a_p = 1 \text{ mm} / 0.040 \text{ Cal.}$

Oprawka: C4-SCLCR-27050-09JET

SMG	TS2000 f			CP200 f			CP500 f		
	0,08 0.003	0,15 0.006	0,2 0.008	0,08 0.003	0,15 0.006	0,2 0.008	0,08 0.003	0,15 0.006	0,2 0.008
S1	90	70	60	48	40	36	42	35	32
	295	215	180	160	130	120	140	115	100
S2	70	55	47	39	32	29	36	30	27
	245	180	150	130	105	95	120	100	90
S3	60	47	40	33	28	25	31	26	24
	215	155	130	110	90	80	105	85	80
S11	130	100	85	70	60	55	—	—	—
	425	310	280	230	195	165	—	—	—
S12	100	75	65	55	44	41	—	—	—
	330	245	215	180	145	130	—	—	—
S13	75	60	50	41	34	31	—	—	—
	260	195	160	140	110	100	—	—	—

 Ogólne toższenie ISO
 Poradnik

 Ogólne toższenie ISO
 Oprawki

 Ogólne toższenie ISO
 Płytki

Steadyline®

MDT

Mini-Shaft™

Obróbka rowków

Przecinanie

X4

 Adaptery
 Moduły mocujące

Akcesoria i części zamienne

Płytki reprezentatywne: CNMG120408-MF1 / CNMP432-MF1

Trwałość narzędzia = 10 min

$a_p = 1,5 \text{ mm} / 0.060 \text{ Cal.}$

Oprawka: C6-DCLNR-45065-12JET12

SMG	TS2000 f			CP200 f			890 f			CP500 f			TH1000 f		
	0,1 0.004	0,2 0.008	0,3 0.012	0,1 0.004	0,2 0.008	0,3 0.012	0,1 0.004	0,2 0.008	0,3 0.012	0,1 0.004	0,2 0.008	0,3 0.012	0,1 0.004	0,2 0.008	0,3 0.012
S1	80	55	43	44	35	31	40	33	28	38	31	27	105	75	55
	260	180	140	145	115	100	130	105	90	125	100	85	345	245	180
S2	65	46	35	36	29	25	33	26	23	33	27	23	85	60	45
	215	150	115	115	90	80	105	85	75	110	90	75	280	195	150
S3	55	39	30	31	25	21	28	23	20	29	23	20	75	50	39
	180	130	100	100	80	70	90	70	60	95	75	65	245	165	130
S11	115	80	65	65	50	44	60	47	41	—	—	—	150	105	80
	375	260	195	215	165	145	195	155	130	—	—	—	490	345	260
S12	90	65	48	49	39	34	45	36	31	—	—	—	115	80	65
	295	195	155	160	130	110	150	120	100	—	—	—	375	260	195
S13	70	49	37	38	31	26	35	28	24	—	—	—	90	65	49
	230	155	120	125	100	85	115	90	80	—	—	—	295	215	155

Płytki reprezentatywne: CNMG120412-MR4 / CNMG433-MR4

Trwałość narzędzia = 10 min

$a_p = 3 \text{ mm} / 0.120 \text{ Cal.}$

Oprawka: C8-DCLNR-55080-12JET12

SMG	TS2500 f			883 f		
	0,2 0.008	0,3 0.012	0,45 0.018	0,2 0.008	0,3 0.012	0,45 0.018
S1	47	35	25	25	22	18
	155	115	80	80	70	60
S2	38	29	21	20	17	15
	125	90	65	65	55	49
S3	33	25	18	18	15	13
	110	80	55	55	49	43
S11	70	50	37	36	31	26
	230	165	120	120	100	85
S12	55	39	28	28	24	20
	165	130	90	90	80	65
S13	41	31	22	22	19	16
	130	100	70	70	60	50

Płytkę reprezentatywna: LNMX191940-MR / LNMX191940-MR

Trwałość narzędzia = 60 min

$a_p = 3 \text{ mm} / 0.120 \text{ Cal.}$

Oprawka: CT-PLANL3223-19

SMG	TP0501 f (mm/r) (in/rev)			TP1501 f (mm/r) (in/rev)			TP25 f (mm/r) (in/rev)		
	0,5 0.024	0,9 0.035	1,3 0.051	0,5 0.024	0,9 0.035	1,3 0.051	0,5 0.024	0,9 0.035	1,3 0.051
P4	290 840	190 620	135 445	250 720	165 540	125 410	195 570	140 460	110 360

Płytkę reprezentatywna: RCMX250700-R3 / RCMX250700-R3

Trwałość narzędzia = 60 min

$a_p = 5 \text{ mm} / 0.200 \text{ Cal.}$

Oprawka: PRDCN4040S25

SMG	TP0501 f (mm/r) (in/rev)			TP1501 f (mm/r) (in/rev)		
	0,6 0.023	1 0.039	1,4 0.055	0,6 0.023	1 0.039	1,4 0.055
P4	315 1050	220 740	165 540	275 920	195 640	145 475

Płytkę reprezentatywna: RCMX250700-RR93 / RCMX250700-RR93

Trwałość narzędzia = 45 min

$a_p = 3 \text{ mm} / 0.120 \text{ Cal.}$

Oprawka: PRDCN4040S25

SMG	TP0501 f (mm/r) (in/rev)			TP1501 f (mm/r) (in/rev)			TP2501 f (mm/r) (in/rev)			TP25 f (mm/r) (in/rev)		
	0,6 0.023	0,9 0.035	1,2 0.047	0,6 0.023	0,9 0.035	1,2 0.047	0,6 0.023	0,9 0.035	1,2 0.047	0,6 0.023	0,9 0.035	1,2 0.047
P7	380 1250	315 1025	250 820	300 1000	245 820	205 670	280 940	250 820	210 690	190 640	165 540	145 475

Płytkę reprezentatywna: SNMM250724-R7 / SNMM856-R7

Trwałość narzędzia = 45 min

$a_p = 6 \text{ mm} / 0.240 \text{ Cal.}$

Oprawka: PSBNR4040S25

SMG	TP0501 f (mm/r) (in/rev)			TP2501 f (mm/r) (in/rev)			TP3501 f (mm/r) (in/rev)			TP25 f (mm/r) (in/rev)			TP40 f (mm/r) (in/rev)		
	0,6 0.020	0,9 0.035	1,2 0.047	0,6 0.020	0,9 0.035	1,2 0.047	0,6 0.020	0,9 0.035	1,2 0.047	0,6 0.020	0,9 0.035	1,2 0.047	0,6 0.020	0,9 0.035	1,2 0.047
P4	225 850	155 510	115 375	200 740	155 510	125 410	185 690	130 425	100 330	160 570	120 395	100 330	105 395	75 245	55 180

Ogólne toczanie ISO
Poradnik
Ogólne toczanie ISO
Oprawki
Ogólne toczanie ISO
Płytki
Steadyline®
MDT
Mini-Shaft™
Obróbka rowków
Przecinanie
X4
Adaptory Moduły mocujące
Akcesoria i części zamienne

Etykieta i opakowanie płytek

Płytki powinny odpowiadać kieszeni gniazda w oprawce narzędziowej, na tylnej ścianie opakowania znajduje się oznaczenie zgodne z normą ISO i ANSI. Aby uprościć przechowywanie, oznaczenia te są również podane na krótkiej stronie opakowania.

Z tyłu znajdują się również informacje o unikalnym numerze partii i numerze produktu, również w postaci kodu kreskowego po prawej stronie.

Z przodu opakowania płytek do ogólnego toczenia znajduje się kod doboru po lewej stronie (patrz str. 32) i pierwsze bardzo ogólne zalecenia dotyczące parametrów skrawania przedstawione dla dwóch różnych kategorii materiałów według klasyfikacji SMG, zarówno w systemie metrycznym, jak i calowym.

Należy pamiętać, że kod QR w rogu zawiera bezpośrednie łącze do aktualnej strony parametrów skrawania produktu zawierającej bardziej precyzyjne zalecenia dotyczące parametrów skrawania w oparciu o konkretne korekty do rzeczywistego zastosowania wykonane na stronie www.secotools.com.

Jeśli nie masz dostępu do komputera, pobierz aplikację Seco Assistant, dostępną w sklepie Google PlayStore lub Apple App-Store. Następnie możesz zeskanować kod kreskowy lub kod QR i uzyskać natychmiastowy dostęp do informacji o produkcie i wielu innych funkcji.

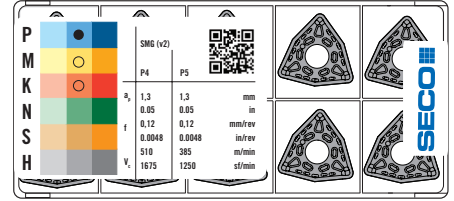
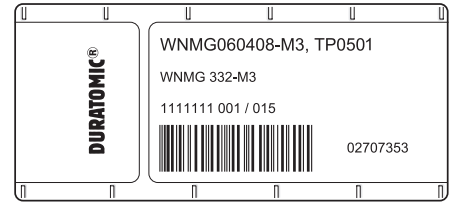

- Ogólne toczenie ISO Poradnik
- Ogólne toczenie ISO Oprawki
- Ogólne toczenie ISO Płytki
- Steadyline®
- MDT
- Mini-Shaft™
- Obróbka rowków
- Przecinanie
- X4
- Adaptory Moduły mocujące
- Akcesoria i części zamienne

Asortyment łamaczy wiórów, płytki dodatnie podstawowe			
-AL			Łamacz do płytek dodatnich. Przeznaczony jest do obróbki stopów aluminium. Wypolerowana na wysoki połysk powierzchnia natarcia i bardzo duży kąt natarcia umożliwiają niezwykle lekkie skrawanie również w innych materiałach. Zalecany zakres obróbki: $f = 0,15-0,60$ mm/obr, $a_p = 0,5-4,0$ mm. ($f = 0,006-0,024$ cal/obr, $a_p = 0,020-0,160$ cal).
-FF1			Łamacz do płytek dodatnich. Stosowany do uzyskania bardzo dokładnego wykończenia podczas toczenia wiotkich elementów ze stali i stali nierdzewnej. Zalecany zakres obróbki: $f = 0,05-0,30$ mm/obr, $a_p = 0,2-2,0$ mm. ($f = 0,002-0,012$ cala/obr, $a_p = 0,008-0,080$ cala).
-F1			Łamacz do płytek dodatnich. Pozytywna geometria z ostrą krawędzią oferująca łatwe warunki skrawania. Nadaje się do dużych prędkości posuwu przy małej głębokości skrawania w precyzyjnych odkuwkach i odlewniach. Zalecany zakres obróbki: $f = 0,1-0,5$ mm/obr, $a_p = 0,2-3,0$ mm. ($f = 0,004-0,020$ cala/obr, $a_p = 0,008-0,120$ cala). Obróbka automatowa: $f = 0,08-0,25$ mm/obr, $a_p = 1-3$ mm. ($f = 0,003-0,010$ cala/obr, $a_p = 0,040-0,120$ cala).
-MF2			Uniwersalny łamacz lekko skrawający do obróbki wykańczającej do płytek dodatnich. Nadaje się do szerokiej gamy obróbki wykańczającej stali i stali nierdzewnej, w tym do wytaczania. Zalecany zakres obróbki: $f = 0,08-0,50$ mm/obr, $a_p = 0,15-3,00$ mm. ($f = 0,003-0,020$ cala/obr, $a_p = 0,006-0,120$ cala).
-M3			Niezawodny łamacz do obróbki pół-wykańczającej i średniej, zapewniający bezpieczny przepływ wiórów. Nadaje się do szerokiej gamy obróbki wykańczającej stali i stali nierdzewnej, w tym do wytaczania. Zalecany zakres obróbki: $f = 0,12-0,60$ mm/obr, $a_p = 0,2-4,0$ mm. ($f = 0,005-0,024$ cala/obr, $a_p = 0,008-0,160$ cala).
-M5			Uniwersalny łamacz do płytek dodatnich. Przeznaczony do obróbki średniej i zgrubnej stali, stali nierdzewnych i żeliwa. Łączy wysoką wytrzymałość krawędzi ze stosunkowo niskimi siłami skrawania. Bezpieczna obróbka w warunkach przerywanych i surowej powierzchni, nadaje się także do wytaczania. Zalecany zakres obróbki: $f = 0,15-0,60$ mm/obr, $a_p = 1-5$ mm. ($f = 0,006-0,024$ cala/obr, $a_p = 0,040-0,200$ cala).
-R3			Łamacz do dużych okrągłych płytek służy do obróbki wykańczającej i obróbki średniej materiałów trudnych do obróbki, od stali po superstopów, również w dużych podzespołach, takich jak koła kolejowe, do obróbki trudnych materiałów, w celu uzyskania lepszego łamania wióra i wykończenia powierzchni. Zalecany zakres obróbki: $f = 0,5-1,2$ mm/obr, $a_p = 1,5-5,0$ mm. ($f = 0,020-0,047$ cala/obr, $a_p = 0,060-0,200$ cala).
-RR93			Łamacz do dużych okrągłych płytek przeznaczona jest do obróbki średniej i obróbki wstępnej kół kolejowych, dużych elementów. Zalecany zakres obróbki: $f = 0,6-1,5$ mm/obr, $a_p = 3,0-10,0$ mm. ($f = 0,024-0,060$ cala/obr, $a_p = 0,120-0,400$ cala).
-RR94			Łamacz do dużych płytek przeznaczony do obróbki wstępnej kół kolejowych. Zalecany zakres obróbki: $f = 0,6-1,5$ mm/obr, $a_p = 3,0-10,0$ mm. ($f = 0,024-0,060$ cala/obr, $a_p = 0,120-0,400$ cala).
-RR96			Łamacz do dużych płytek przeznaczony do obróbki stali przy dużej głębokości skrawania i dużych posuwie. Zalecany zakres obróbki: $f = 0,6-2,2$ mm/obr, $a_p = 3,0-24,0$ mm. ($f = 0,024-0,085$ cala/obr, $a_p = 0,120-0,945$ cala).
-RR97			Łamacz do dużych płytek przeznaczony do obróbki stali przy dużej głębokości skrawania i dużych posuwie. Geometria -RR97 jest mocniejsza niż -RR96. Zalecany zakres obróbki: $f = 0,8-2,2$ mm/obr, $a_p = 3,0-24,0$ mm. ($f = 0,032-0,085$ cala/obr, $a_p = 0,120-0,945$ cala).
-UX			Łamacz do płytek dodatnich. Zapewnia bezpieczny przepływ wiórów podczas obróbki wykańczającej i obróbki średniej w stali i stali nierdzewnej. Doskonale nadaje się do wąskich elementów. Zalecany zakres obróbki: $f = 0,05-0,40$ mm/obr, $a_p = 0,5-4,0$ mm. ($f = 0,002-0,016$ cala/obr, $a_p = 0,020-0,160$ cala).

Ogólne toższenie ISO
Poradnik

Ogólne toższenie ISO
Oprawy

Ogólne toższenie ISO
Płytki

Steadyline®

MDT

Mini-Shaft™

Obróbka rowków

Przecinanie

X4

Adaptery i części mocujące

Akcesoria i części zamienne

Asortyment łamaczy wiórów, płytki ujemne podstawowe			
Ogólne toczenie ISO Poradnik	-FF1		Łamacz do płytek ujemnych. Stosowany do uzyskania bardzo dokładnego wykończenia podczas toczenia wiotkich elementów ze stali i stali nierdzewnej. Zalecany zakres obróbki: $f = 0,08-0,30$ mm/obr, $a_p = 0,2-3,0$ mm. ($f = 0.003-0.012$ cala/obr, $a_p = 0.008-0.120$ cala)
Ogólne toczenie ISO Oprawki	-FF2		Łamacz do płytek ujemnych. Przeznaczone do obróbki wykańczającej i pół-wykańczającej stali i stali nierdzewnej. Dodatni, wąski rowek wiórowy zapewnia lekkie skrawanie w połączeniu z doskonałym formowaniem wiórów. Zalecany zakres obróbki: $f = 0,08-0,30$ mm/obr, $a_p = 0,2-1,5$ mm. ($f = 0.003-0.012$ cala/obr, $a_p = 0.008-0.060$ cala).
Ogólne toczenie ISO Płytki	-MF1		Łamacz przeznaczony do stali nierdzewnej, superstopów i stopów tytanu. Płytki typu ..GG ma ostrą, precyzyjnie szlifowaną krawędź. Płytki typu ..MG ma lekko szlifowaną krawędź skrawającą dla zwiększenia wytrzymałości. MF1 jest przeznaczony do obróbki półwykańczającej i wykańczającej. Zalecany zakres obróbki: $f = 0,08-0,30$ mm/obr, $a_p = 0,2-3,5$ mm. ($f = 0.003-0.012$ cala/obr, $a_p = 0.008-0.140$ cala).
Steadyline®	-MF2		Pierwszy wybór do obróbki wykańczającej płytkami ujemnymi. Nadaje się do kontroli wiórów na głębokości skrawania do 0,25 mm, pod warunkiem, że posuw jest powyżej 0,25 mm/obr. Dobre właściwości dla średniej obróbki zgrubnej Zalecany zakres obróbki: $f = 0,10-0,40$ mm/obr, $a_p = 0,2-3,0$ mm. ($f = 0.004-0.016$ cala/obr, $a_p = 0.008-0.120$ cala).
MDT	-MF3		Łamacz z dodatnim kątem natarcia, przeznaczona do stali nierdzewnej o umiarkowanej wytrzymałości. MF3 jest również przeznaczony do obróbki lekkiej w stosunkowo miękkiej stali „lepkiej” i trudnej do obróbki stali nierdzewnej, jeśli głębokość skrawania jest ograniczona. MF3 może być również używany do wykańczania żeliwa. Zalecany zakres obróbki: $f = 0,2-0,4$ mm/obr, $a_p = 1-4$ mm. ($f = 0.008-0.016$ cala/obr, $a_p = 0.040-0.160$ cala).
Mini-Shaft™	-MF4		Łamacz przeznaczony do średniej / wykańczającej obróbki stali nierdzewnej, bardzo otwarta i bardzo pozytywna geometria. Zalecany zakres obróbki: $f = 0,15-0,50$ mm/obr, $a_p = 0,5-4,0$ mm. ($f = 0.006-0.020$ cala/obr, $a_p = 0.020-0.160$ cala).
Obróbka rowków	-MF5		Łamacz przeznaczony do obróbki średnio wykańczającej stali i stali nierdzewnej przy dużych posuwach. Bardzo łatwo skrawająca i otwarta geometria. Zalecany zakres obróbki: $f = 0,2-0,8$ mm/obr, $a_p = 0,2-2,7$ mm. ($f = 0.008-0.032$ cala/obr, $a_p = 0.008-0.100$ cala).
Przecinanie	-M1		Łamacz przeznaczony do superstopów i stopów tytanu. Posiada dodatni kąt natarcia, który jest lekko szlifowany, aby zwiększyć wytrzymałość krawędzi. Dostępne również z idealnie ostrą krawędzią (typ ..GG). M1 jest przeznaczony do obróbki lekko zgrubnej i pół wykańczającej. Zalecany zakres obróbki: $f = 0,2-0,4$ mm/obr, $a_p = 1,5-5,0$ mm. ($f = 0.008-0.016$ cala/obr, $a_p = 0.060-0.200$ cala).
X4	-M3		Pierwszy wybór do obróbki średnio zgrubnej i zarazem najbardziej wszechstronny łamacz wiórów Seco. W większości przypadków jest to jedyny wymagany łamacz. Zapewnia najlepszą trwałość i najlepsze łamanie w szerokim zakresie parametrów skrawania i materiałów obrabianych. Nadaje się do precyzyjnych odkuwek i odlewów (NNS lub Near Net Shape), zarówno w zakresie kontroli wiórów, jak i wytrzymałości krawędzi. Zalecany zakres obróbki: $f = 0,15-0,50$ mm/obr, $a_p = 0,5-5,0$ mm. ($f = 0.006-0.020$ cala/obr, $a_p = 0.020-0.200$ cala).
Adaptory Moduły mocujące	-M4		Łamacz przeznaczony do żeliwa. Dodatni kąt natarcia z wąską powierzchnią T zapewnia niskie siły skrawania. Pierwszy wybór w przypadku obróbki żeliwa przy dużych prędkościach. Zalecany zakres obróbki: $f = 0,1-0,7$ mm/obr, $a_p = 0,2-5,0$ mm. ($f = 0.004-0.028$ cala/obr, $a_p = 0.008-0.200$ cala).
Akcesoria i części zamienne	-M5		Wybór do obróbki wstępnej za pomocą płytek dwustronnych. Przeznaczony do wymagających operacji przy dużych posuwach w stali, stali nierdzewnej i żeliwie. Łączy wysoką wytrzymałość krawędzi ze stosunkowo niskimi siłami skrawania. Zalecany zakres obróbki: $f = 0,3-0,7$ mm/obr, $a_p = 1,5-7,0$ mm. ($f = 0.012-0.028$ cala/obr, $a_p = 0.060-0.280$ cala).
	-M6		Wytrzymały dwustronny łamacz wiórów, przeznaczony do obróbki średniej i obróbki zgrubnej stali. Konstrukcja łącząca w sobie doskonałą kontrolę wióra i relatywnie niskie siły skrawania, co zapewnia niezawodną obróbkę ciągłą i przerywaną. Nadaje się również do obróbki ferrytycznych i martenzytycznych stali nierdzewnych. Zalecany zakres obróbki: $f = 0,2-0,8$ mm/obr, $a_p = 1,0-7,0$ mm. ($f = 0.008-0.031$ cal/obr, $a_p = 0.040-0.275$ cal).

Asortyment łamaczy wiórów, płytki ujemne podstawowe			
-MR3			Łamacz o dodatnim kącie natarcia zmniejszający siły skrawania, bardzo wysoka wytrzymałość krawędzi skrawającej. Przeznaczony do obróbki średniej i zgrubnej superstopów, stopów tytanu, stali nierdzewnych i stali hartowanych. Zalecany zakres obróbki: $f = 0,2-0,6$ mm/obr, $a_p = 1,5-7,0$ mm. ($f = 0.008-0.024$ cala/obr, $a_p = 0.060-0.280$ cala).
-MR4			MR4 ma ujemny T-land, co daje bardzo wysoką wytrzymałość krawędzi. Łamacz przeznaczony do trudniejszych zastosowań obróbki superstopów i stopów tytanu, takich jak obróbka przerywana i obróbka części z surową powierzchnią. Zalecany zakres obróbki: $f = 0,15-0,50$ mm/obr, $a_p = 1,5-7,0$ mm. ($f = 0.006-0.020$ cala/obr, $a_p = 0.060-0.280$ cala).
-MR6			Łamacz do średniej i średnio zgrubnej obróbki stali. Bardzo łatwo skrawająca i otwarta geometria. Dwustronne i jednostronne. Zalecany zakres obróbki: $f = 0,25-0,80$ mm/obr, $a_p = 0,9-5,0$ mm. ($f = 0.010-0.032$ cala/obr, $a_p = 0.035-0.200$ cala).
-MR7			Najmocniejszy łamacz do płytek dwustronnych. MR7 nadaje się do dużych posuwów i głębokości skrawania, które zwykle wymagają płytki jednostronnej. Łamacz ma ujemny T-land, co daje bardzo wysoką wytrzymałość krawędzi. Zalecany zakres obróbki: $f = 0,35-0,90$ mm/obr, $a_p = 1,5-7,0$ mm. ($f = 0.014-0.035$ cala/obr, $a_p = 0.060-0.280$ cala).
-MR9			Najmocniejszy łamacz przeznaczony do żeliwa. Negatywna faza sprawia, że najlepiej nadaje się do niezawodnej obróbki żeliwa przy dużym posuwie i przerywanych warunkach skrawania. Zalecany zakres obróbki: $f = 0,2-1,0$ mm/obr, $a_p = 1,0-12$ mm. ($f = 0.008-0.040$ cal/obr, $a_p = 0.040-0.470$ cal).
-R4			Łamacz do płytek jednostronnych. Posiada dodatnią krawędź skrawającą, która zapewnia niskie siły skrawania. Zalecany zakres obróbki: $f = 0,2-0,6$ mm/obr, $a_p = 2-10$ mm. ($f = 0.008-0.024$ cala/obr, $a_p = 0.080-0.400$ cala).
-R5			Łamacz do płytek jednostronnych. Zalecany do obróbki średnio-zgrubnej stali. Zalecany zakres obróbki: $f = 0,3-1,0$ mm/obr, $a_p = 2-12$ mm. ($f = 0.012-0.040$ cala/obr, $a_p = 0.080-0.475$ cala).
-56 -R56			Bardzo łatwo skrawający łamacz do płytek jednostronnych. Przeznaczony do obróbki stali nierdzewnej. Zalecany zakres obróbki: $f = 0,4-0,8$ mm/obr, $a_p = 2-12$ mm. ($f = 0.016-0.032$ cala/obr, $a_p = 0.080-0.470$ cala).
-57 -R57			Łamacz do zgrubnych jednostronnych płytek. Do zgrubnej obróbki stali z dużymi posuwami i głębokościami skrawania. Zalecany zakres obróbki: $f = 0,45-1,10$ mm/obr, $a_p = 2-12$ mm. ($f = 0.018-0.042$ cala/obr, $a_p = 0.080-0.470$ cala).
-R6			Łamacz do płytek jednostronnych. Zalecany do obróbki średnio-zgrubnej stali nierdzewnej. Zalecany zakres obróbki: $f = 0,25-0,70$ mm/obr, $a_p = 2-10$ mm. ($f = 0.010-0.028$ cala/obr, $a_p = 0.080-0.400$ cala).
-R68			Łamacz dla płytek jednostronnych. Zalecane do ciężkiej obróbki stali. Zalecany zakres obróbki: $f = 0,4-1,4$ mm/obr, $a_p = 4-14$ mm. ($f = 0.016-0.055$ cala/obr, $a_p = 0.160-0.550$ cala).
-R7			Mocny ale bardzo łatwo skrawający łamacz do płytek jednostronnych. R7 doskonale nadaje się do obróbki przerywanej zarówno ze stali nierdzewnej, jak i zwykłej stali węglowej. Zalecany zakres obróbki: $f = 0,4-1,6$ mm/obr, $a_p = 3-18$ mm. ($f = 0.016-0.063$ cala/obr, $a_p = 0.120-0.700$ cala).

Ogólne toższenie ISO
Poradnik

Ogólne toższenie ISO
Oprawki

Ogólne toższenie ISO
Płytki

Steadyline®

MDT

Mini-Shaft™

Obróbka rowków

Przecinanie

X4

Adaptory
Moduły mocujące

Akcesoria i części zamienne

Ogólne toczenie ISO Poradnik

Ogólne toczenie ISO Oprawki

Ogólne toczenie ISO Płytki

Steadyline®

MDT

Mini-Shaft™

Obróbka rowków

Przecinanie

X4

Adaptory Moduły mocujące

Akcesoria i części zamienne

Asortyment łamaczy wiórów, płytki ujemne podstawowe			
-R8			Bardzo mocny łamacz do płytek jednostronnych. R8 jest przeznaczony do dużych posuwów podczas obróbki odlewów i odkuwek austenitycznej stali nierdzewnej. Zalecany zakres obróbki: $f = 0,35-0,80$ mm/obr, $a_p = 2-12$ mm. ($f = 0.014-0.032$ cala/obr, $a_p = 0.080-0.470$ cala).
-RR6			Bardzo łatwo skrawający łamacz do płytek jednostronnych. Obróbka zgrubna stali nierdzewnej oraz stali. Zalecany zakres obróbki: $f = 0,3-1,0$ mm/obr, $a_p = 2-12$ mm. ($f = 0.012-0.040$ cala/obr, $a_p = 0.080-0.470$ cala).
-RR9			Wyjątkowo mocny łamacz do jednostronnych płytek ujemnych, do stosowania przy dużym posuwie. Nadaje się do trudnych odlewów i odkuwek oraz austenitycznej stali nierdzewnej. Zalecany zakres obróbki: $f = 0,5-1,2$ mm/obr, $a_p = 2,5-15,0$ mm. ($f = 0.020-0.047$ cala/obr, $a_p = 0.100-0.590$ cala).
-RR96			Łamacz do obróbki wstępnej do płytek negatywnych jednostronnych przy wysokich parametrach i kontroli wiórów dla wszystkich materiałów. Zalecany zakres obróbki: $f = 1,5-2,6$ mm/obr, $a_p = 12-36$ mm. ($f = 0.060-0.100$ cala/obr, $a_p = 0.470-1.415$ cala).
-UX			Łamacz do płytek ujemnych. Dodatni kąt natarcia z ostrą krawędzią. Niskie siły skrawania. Nadaje się do wąskich elementów. Zalecany zakres obróbki: $f = 0,2-0,4$ mm/obr, $a_p = 1,0-6,0$ mm. ($f = 0.008-0.016$ cala/obr, $a_p = 0.040-0.240$ cala).

Łamacze wiórów

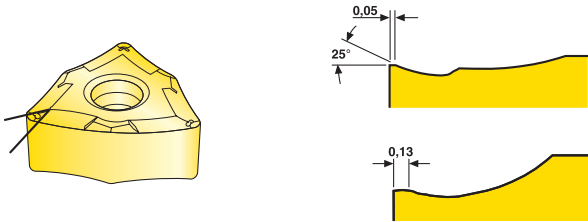
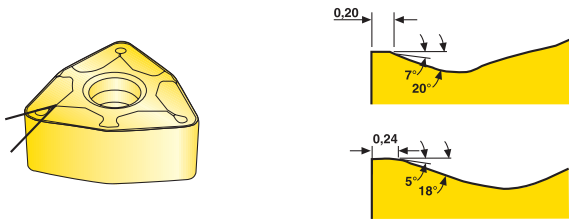
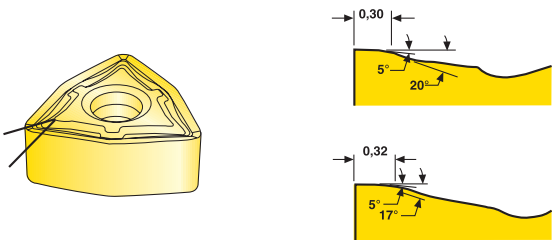
-MF2 — Do wykańczania	-M3 — Do obróbki ogólnej
	
-M5 — Do obróbki zgrubnej	<p>Konstrukcja łamacza wióra zapewnia zarówno dobrą kontrolę wióra, jak i dodatkowe korzyści funkcjonalne, dobrane pod kątem określonych materiałów, zastosowań i komponentów.</p> <p>W związku z tym określone operacje dla danej płytki różnią się w celu dostosowania do tych potrzeb, jak wskazano na rysunkach.</p>
	

MF2, -M3, -M5

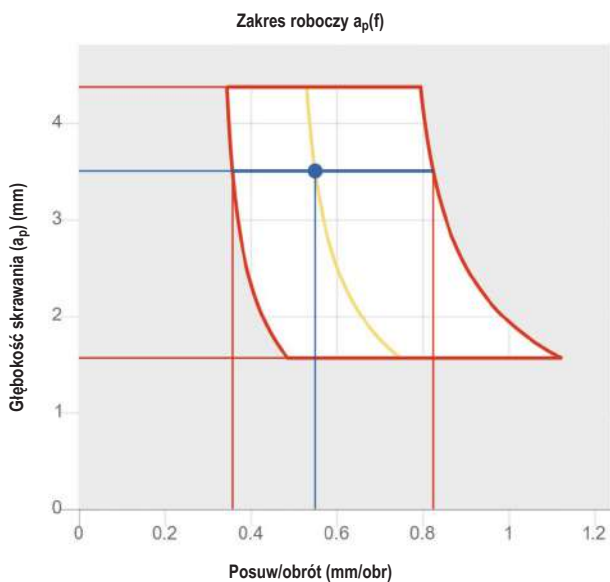

W przypadku niektórych kombinacji płytek i łamaczy wiórów zalecany jest zakres roboczy, który zależy od kilku aspektów projektowania płytek oraz warunków obróbki, takich jak komponenty i ścieżki.

Po zalogowaniu się na stronie www.secotools.com lub Mypages i rozwinięciu sekcji Advanced Cutting Data (Zaawansowane dane skrawania) dostępne są wykresy parametrów skrawania dla ogólnych płytek tokarskich.

Ogólne toższenie ISO
Poradnik

Ogólne toższenie ISO
Oprawk

Ogólne toższenie ISO
Płytki

Steadyline®

MDT

Mini-Shaft™

Obróbka rowków

Przecinanie

X4

Adaptery
Moduły mocujące

Akcesoria i części
zamiennne

Płytki do dużych posuwów Wiper



Standardowa geometria płytki	Geometria płytki do dużych posuwów Wiper

Często pojawia się pytanie, w jaki sposób płytki Wiper do dużego posuwu mogą zapewnić znacznie lepsze wykończenie powierzchni niż płytki standardowe przy tej samej prędkości posuwu.

Przeglądając się bliżej konstrukcji krawędzi płytki z węglików spiekanych lub PCBN, można dostrzec podobieństwa.

Na poniższych schematach przedstawiono wartość R_a jako funkcję szybkości posuwu w przypadku stosowania płytek o standardowym promieniu naroża i płytek Wiper do dużego posuwu.

Niezależnie od konstrukcji łamacza wiórów i materiału obrabianego dostępne są rozwiązania odpowiadające danej potrzebie.

M3 = Standard -M3, W-M3 = Wiper -M3

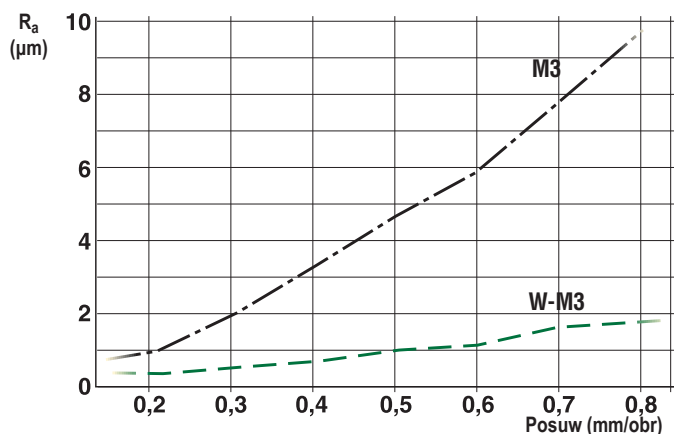

Wykres pokazuje bardzo dobrą gładkość powierzchni w stali uzyskaną za pomocą płytki do dużych posuwów W-M3 wiper w porównaniu do płytki konwencjonalnej. CNMG120408W-M3 TP2501, $a_p = 1$ mm, prędkość skrawania dostosowana do posuwu, materiału detalu: (stal) SMG P4.

Należy pamiętać o możliwości przeprowadzenia porównania wykończenia tych samych powierzchni dla każdego konkretnego produktu i zastosowania po zalogowaniu się na stronie www.secotools.com w sekcji Advanced Cutting Data (Zaawansowane parametry skrawania).

MF4 = Standard -MF4, W-MF4 = Wiper -MF4

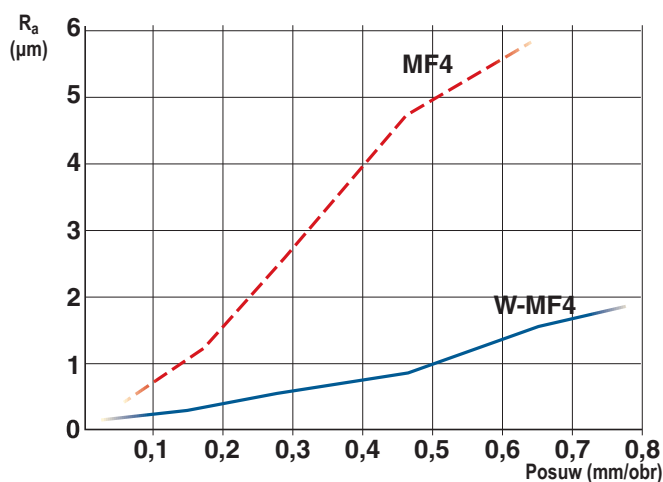

Wykres pokazuje bardzo dobrą gładkość powierzchni w stali nierdzewnej uzyskaną za pomocą płytki do dużych posuwów W-MF4 wiper w porównaniu do płytki konwencjonalnej.

CNMG120408W-MF4 TM2501, $a_p = 1$ mm, prędkość skrawania i trwałość dostosowane do posuwu dla SMG M2 (stal nierdzewna).

Asortyment łamaczy wiórów, płytki Wiper do dużych posuwów			
W-F1			<p>Uniwersalny łamacz do płytek dodatnich. Do obróbki wykańczającej stali, stali nierdzewnej i żeliwa, zapewniając dobre wykończenie powierzchni. Nadaje się do dużych posuwów przy małych głębokości skrawania.</p> <p>Zalecany zakres obróbki: $f = 0,05-0,50$ mm/obr, $a_p = 0,25-3,00$ mm. ($f = 0.002-0.020$ cala/obr, $a_p = 0.010-0.120$ cala).</p>
W-FF2			<p>Łamacz do obróbki wykończeniowej z dużym posuwem w stali i stali nierdzewnej. Szeroki zakres kontroli wiórów w obróbce wykańczającej zapewnia doskonałą jakość powierzchni.</p> <p>Zalecany zakres obróbki: $f = 0,1-0,5$ mm/obr, $a_p = 0,2-1,5$ mm. ($f = 0.004-0.020$ cala/obr, $a_p = 0.008-0.060$ cala).</p>
W-MF2			<p>Pierwszy wybór do obróbki wykańczającej płytkami ujemnymi i negatywnymi. Łamacz przeznaczony do obróbki wykańczającej stali, stali nierdzewnej i żeliwa przy dużym posuwie, zapewniając dobre wykończenie powierzchni.</p> <p>Zalecany zakres obróbki: $f = 0,05-0,60$ mm/obr, $a_p = 0,5-4,0$ mm. ($f = 0.002-0.024$ cala/obr, $a_p = 0.020-0.160$ cala).</p>
W-MF4			<p>Łamacz łatwo-skrawający do obróbki stali nierdzewnej z dużym posuwem. Zapewnia dobrą jakość wykończenia powierzchni podczas obróbki wykańczającej i wysoką wydajność pracy dzięki geometrii wiper przy obróbce średniej.</p> <p>Zalecany zakres obróbki: $f = 0,05-0,90$ mm/obr, $a_p = 0,2-6,0$ mm. ($f = 0.002-0.035$ cala/obr, $a_p = 0.008-0.240$ cala).</p>
W-MF5			<p>Łamacz przeznaczony do obróbki średnio wykańczającej stali przy dużych posuwach. Geometria jest bardzo otwarta, pozytywna i wyposażona w promień wiper.</p> <p>Zalecany zakres obróbki: $f = 0,2-0,8$ mm/obr, $a_p = 0,2-2,7$ mm. ($f = 0.008-0.032$ cala/obr, $a_p = 0.008-0.105$ cala).</p>
W-M3			<p>Uniwersalny łamacz do płytek zarówno dodatnich, jak i ujemnych, do obróbki wykańczającej i średniej z wysokim posuwem w stali, stali nierdzewnej i żeliwie.</p> <p>Działa w szerokim zakresie zastosowań. Zapewnia dobre wykończenie powierzchni nawet przy dużych posuwach.</p> <p>Zalecany zakres obróbki: $f = 0,2-0,9$ mm/obr, $a_p = 0,5-6,0$ mm. ($f = 0.008-0.035$ cala/obr, $a_p = 0.020-0.240$ cala).</p>
W-M6			<p>Wytrzymały dwustronny łamacz wiórów, przeznaczony do obróbki średniej i obróbki zgrubnej stali. Konstrukcja łącząca w sobie doskonałą kontrolę wióra i relatywnie niskie siły skrawania, co zapewnia niezawodną obróbkę ciągłą i przerywaną.</p> <p>Zalecany zakres obróbki: $f = 0,3-1,0$ mm/obr, $a_p = 1,0-7,0$ mm. ($f = 0.012-0.040$ cala/obr, $a_p = 0.040-0.275$ cala).</p>
W-R4			<p>Łamacz do płytek jednostronnych przeznaczona do obróbki średniej i obróbki wstępnej stali, stali nierdzewnej i żeliwa. Zapewnia dobre wykończenie powierzchni nawet przy dużych posuwach.</p> <p>Niskie siły skrawania.</p> <p>Zalecany zakres obróbki: $f = 0,3-1,0$ mm/obr, $a_p = 2,0-7,5$ mm. ($f = 0.012-0.040$ cala/obr, $a_p = 0.080-0.295$ cala).</p>
W-R7			<p>Bardzo łatwo skrawający łamacz do płytek jednostronnych. Łamacz do dużych posuwów do obróbki średniej i obróbki wstępnej stali, stali nierdzewnej i żeliwa. Zapewnia dobre wykończenie powierzchni nawet przy dużych posuwach.</p> <p>Zalecany zakres obróbki: $f = 0,4-1,2$ mm/obr, $a_p = 2,0-9,5$ mm. ($f = 0.016-0.048$ cala/obr, $a_p = 0.080-0.375$ cala).</p>
-WZ -WZN -WZP -WS -WL			<p>Geometria wiper na płytkach PCBN. Dostępny w różnych typach płytek monolitycznych lub lutowanych. Przeznaczony do obróbki żeliwa szarego perlitycznego i stali hartowanej. Zapewnia dobre wykończenie powierzchni nawet przy dużych posuwach.</p>

Ogólne toższenie ISO
Poradnik

Ogólne toższenie ISO
Oprawkę

Ogólne toższenie ISO
Płytki

Steadyline®

MDT

Mini-Shaft™

Obróbka rowków

Przecinanie

X4

Adaptory Moduły mocujące

Akcesoria i części zamienne

Wytyczne

Płytki Wiper do dużych posuwów, kształty podstawowe C i W

Gładkość pow. może ulec pogorszeniu, jeśli kąt ostrza odchyli się od 95°.

- Maks. dopuszczalne odchylenie: $\pm 2^\circ$.
- Toczenie wsteczne jest NIE zalecane.

W przypadku płytek do dużych posuwów typu C, za wyjątkiem PCBN, krawędź Wiper jest też na narożu 100°. Stosując płytkę z łamaczem wiórów W-R4 lub W-R7, zalecamy użycie oprawki z mocowaniem typu P lub M.

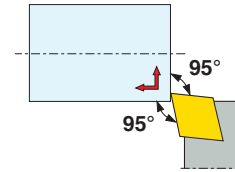

Płytki Wiper do dużych posuwów, kształty podstawowe D i T

Gładkość pow. może ulec pogorszeniu, jeśli kąt ostrza odchyli się od 93°.

- Maks. dopuszczalne odchylenie: $\pm 2^\circ$.
- Toczenie wsteczne jest NIE zalecane.

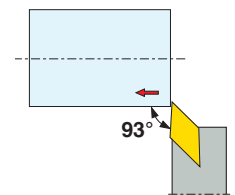

Płytki Wiper do dużych posuwów, kształt podstawowy S

– Płytki do dużych posuwów typu S powinny być używane w oprawkach z kątem przystawienia 75°. Gładkość pow. może ulec pogorszeniu, jeśli kąt ostrza odchyli się od 75°. Maks. dopuszczalne odchylenie: $\pm 2^\circ$.

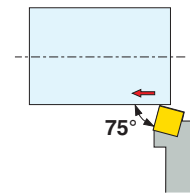

Kopiowanie płytkami Wiper typu D i T

Ponieważ płytki do dużych posuwów typu D i T nie są wykonane w tolerancjach ISO należy dokonać korekty ustawienia narzędzia. Odchylenie od nominalnego promienia naroża, zawsze występuje gdy (D1, D2) przemieszczamy się w kierunku naroża.

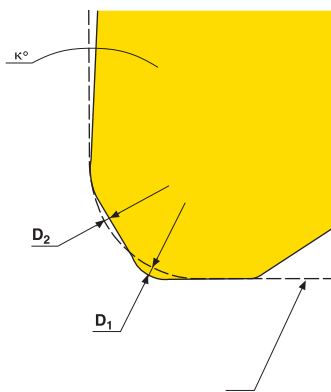

Profil ISO (Nominalny promień naroża)

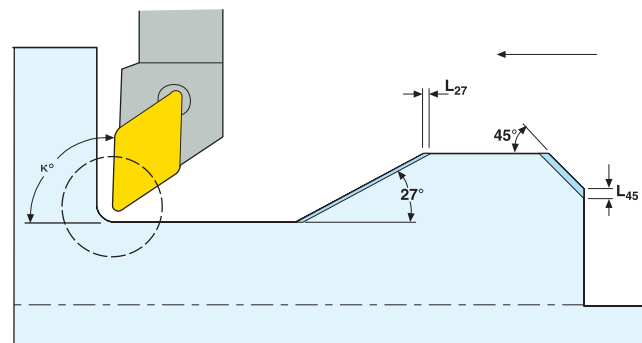





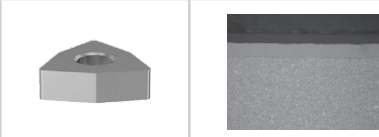
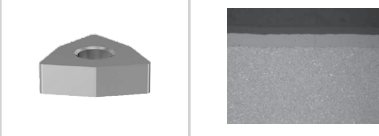

Geometria płytki do dużych posuwów typu D lub T nie zapewnia dokładnego promienia naroża.

W przypadku kopiowania płytką do dużych posuwów typu D lub T, należy dokonać regulacji która skompensuje odchylenie.

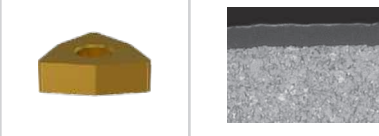
Gatunki pokrywane CVD			
TP0501			Gatunki CVD Duratomic®: Gatunek o bardzo wysokim stopniu odporności na ciepło i zużycie dla wielu zastosowań stalowych, takich jak stal stopowa, a szczególnie zdolny w suchych warunkach. Stosuje się również do wymagających zastosowań w żeliwach. Ti(C,N) + Al ₂ O ₃ + wykrywanie użytych krawędzi (Chrome)
TP1501			Gatunki CVD Duratomic®: Gatunek o wysokiej odporności na ciepło i ścieranie doskonale nadaje się do wydajnego ogólnego toczenia stali i użytecznego zaplecza w innych grupach materiałów. Ti(C,N) + Al ₂ O ₃ + wykrywanie użytych krawędzi (Chrome)
TP2501			Gatunki CVD Duratomic®: Zaprojektowany z wysoką odpornością na zużycie i wytrzymałością krawędzi, mający zastosowanie w szerokim zakresie zastosowań tokarskich w stali, a także w wielu stalach nierdzewnych i żeliwach. Ti(C,N) + Al ₂ O ₃ + wykrywanie użytych krawędzi (Chrome)
TP3501			Gatunki CVD Duratomic®: Zwiększona udarność krawędzi przy charakterystycznej wysokiej odporności na ścieranie, przeznaczona do wszechstronnych zastosowań tokarskich w stalach, a także stali nierdzewnych, zwłaszcza w obróbce przerywanej. Ti(C,N) + Al ₂ O ₃ + wykrywanie użytych krawędzi (Chrome)
TP25			Gatunek uniwersalny dla szerokiego obszaru zastosowań przy obróbce stali, stali nierdzewnych i żeliwa. Alternatywny wybór do obróbki stali przy ograniczonej prędkości skrawania lub wymaganej dużej gładkości powierzchni. Ti(C,N) + Al ₂ O ₃ + wykrywanie użytych krawędzi (Chrome)
TP40			Uniwersalny gatunek zapewniający wyjątkowo bezpieczną wydajność w najbardziej wymagających zastosowaniach, od stali, stali nierdzewnych po nadstopy, zwłaszcza w odlewach i odkuwkach. TiC/Ti(C,N) + TiN
TH1501			Gatunki CVD Duratomic®: Niezwykle twardy gatunek super mikroziarnisty przeznaczony do obróbki stali częściowo utwardzonych i stanowi alternatywę dla obróbki wykańczającej żeliwem. Ti(C,N) + Al ₂ O ₃ + wykrywanie użytych krawędzi (Chrome)
TM1501			Gatunki CVD Duratomic®: Wysoce wytrzymały i zoptymalizowany gatunek do ciągłego toczenia stali nierdzewnej. Gatunek uzupełniający do toczenia różnych stali i stali nierdzewnych. Ti(C,N) + Al ₂ O ₃ + wykrywanie użytych krawędzi (Chrome)
TM2501			Gatunki CVD Duratomic®: Wydajny gatunek do obróbki austenitycznych stali nierdzewnych zapewniający połączenie odporności na ścieranie i ciągliwości krawędzi. Pierwszy wybór do toczenia austenitycznych stali nierdzewnych. Wybór uzupełniający do toczenia stali w warunkach mocno przerywanych. Ti(C,N) + Al ₂ O ₃ + wykrywanie użytych krawędzi (Chrome)
TM3501			Gatunki CVD Duratomic®: Pierwszy wybór do stali stali duplex i trudno-obrabialnych stali nierdzewnych o dużej odporności na karb i wykruszanie. Doskonały wybór do obróbki wykańczającej lub lekko przerywanej wszystkich stopów nierdzewnych. Gatunek uniwersalny do szerokiego asortymentu stali nierdzewnych oraz różnych operacji. Ti(C,N) + Al ₂ O ₃ + wykrywanie użytych krawędzi (Chrome)

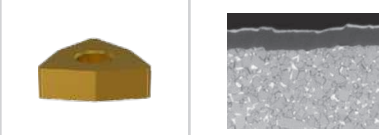
Ogólne toczenie ISO	Poradnik
Ogólne toczenie ISO	Oprawkę
Ogólne toczenie ISO	Płytki
Steadyline®	
MDT	
Mini-Shaft™	
Obróbka rowków	
Przecinanie	
X4	
Adaptory Moduły mocujące	
Aksesoria i części zamienne	

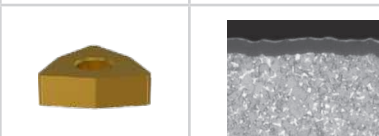
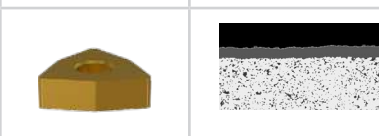
Gatunki pokrywane CVD			
Ogólne toczzenie ISO Poradnik	TK0501		Gatunki CVD Duratomic®. Niezwykle odporny na zużycie wybór gatunków zoptymalizowanych do obróbki żeliwa szarego i wielu żeliwa sferoidalnego. Ti(C,N) + Al ₂ O ₃ + wykrywanie użytych krawędzi (Chrome)
Ogólne toczzenie ISO Oprawk	TK1501		Gatunki CVD Duratomic®. Gatunek o wysokiej odporności na ścieranie dla żeliwa w ogóle, jak również stali. Gatunek jest szczególnie zdolny do obróbki żeliwa ciągliwego (sferoidalnych) również w bardziej wymagających konfiguracjach i warunkach przerywanych. Ti(C,N) + Al ₂ O ₃ + wykrywanie użytych krawędzi (Chrome)
Ogólne toczzenie ISO Płytki			
Gatunki pokrywane PVD			
Steadyline®	TH1000		Bardzo twardy gatunek supermikroziarnisty przeznaczony do częściowo hartowanych elementów stalowych, jak również ogólnych „trudnych w obróbce” materiałów, takich jak superstopy, a dzięki niezwyklej wytrzymałości krawędzi zapewnia również wysoką wydajność w obróbce przerywanej i usuwaniu twardych powierzchni. Ti-Al-Si-N pokrycie nanolaminatowe
MDT	TS2000		Gatunek odporny na ścieranie twardy mikroziarnisty przeznaczony do wykańczania w superstopach i tytanie, a także w wielu stalach nierdzewnych. (Ti,Al)N + TiN
Mini-Shaft™	TS2050		Twardy i odporny na zużycie mikroziarnisty gatunek przeznaczony do obróbki wykańczającej i pół-wykańczającej superstopów. Ti-Al-Si-N pokrycie nanolaminatowe
Obróbka rowków	TS2500		Stosunkowo twardy gatunek mikroziarnisty do obróbki superstopów i tytanu w obróbce zgrubnej, a ze względu na jego konstrukcję ma zastosowanie również w szerokiej gamie materiałów, takich jak stal nierdzewna. (Ti,Al)N + TiN
Przecinanie	CP200		Twardy mikroziarnisty gatunek przeznaczony głównie do wykańczania w superstopach i tytanie. Sprawdza się również w stalach nierdzewnych. (Ti, Al) N + TiN
X4	CP500		Wytrzymały mikroziarnisty gatunek przeznaczony do wykańczania do obróbki średniej zgrubnej stali nierdzewnych, ale o szerokim zastosowaniu, na przykład w stali i stopach aluminium. Szczególnie nadaje się do obróbki przerywanej. (Ti,Al)N + TiN
Adaptory Moduły mocujące	CP600		Bardzo wytrzymały mikroziarnisty gatunek przeznaczony do stali nierdzewnych i stali, mający zastosowanie, ale ogólnie stosowany, gdy wymagana jest zawsze wysoka wytrzymałość krawędzi, np. obróbka przerywana. (Ti,Al)N + TiN
Aksesoria i części zamienne			

Gatunki niepokr.			
HX			Uniwersalny gatunek niepowlekany przeznaczony do obróbki żeliwa i stali hartowanych użytecznych również w materiałach nieżelaznych.
KX			Zoptymalizowany mikroziarnisty gatunek przeznaczony do obróbki aluminium i innych materiałów nieżelaznych.
883			Stosunkowo twardy i nadal twardy niepowlekany gatunek mikroziarnisty do obróbki tytanu w zastosowaniach zgrubnych, a także nadaje się do nadstopów.
890			Wysoka twardość niepowlekany gatunek mikroziarnisty utrzymujący dobrą wytrzymałość przeznaczony do superstopów i tytanu może być również stosowany w innych materiałach.
Cermet			
TP1020			Gatunek cermet o wysokiej odporności na ścieranie zapewnia najwyższe wykończenie powierzchni z przewidywalnością, przede wszystkim w stali i stali nierdzewnych.
TP1030			Powlekany gatunek cermetu o wysokiej odporności na ścieranie do wysokich wymagań dotyczących wykończenia powierzchni i produktywności, stosowany głównie w stali i stali nierdzewnych. Ti-Al-Si-N pokrycie nanolaminatowe.

Ogólne toczenie ISO	Poradnik
Ogólne toczenie ISO	Oprawkę
Ogólne toczenie ISO	Płytki
Steadyline®	
MDT	
Mini-Shaft™	
Obróbka rowków	
Przecinanie	
X4	
Adaptory Moduły mocujące	
Akcesoria i części zamienne	

Wkładki — informacje dotyczące montażu

Wkładki z mocowaniem kątowym

- Zgodne z normami ISO-ANSI
- Do dodatnich i ujemnych kątów natarcia
- Stosować standardowe, wymienne gniazda Seco i łamcze wiórow
- Pasują do każdej głowicy cat, wytaczadła lub bloku narzędzi
- Obecnie wykorzystują wkładki ISO-ANSI
- Umożliwiają regulację osiową i promieniową
- Umożliwiają natychmiastową konwersję metryczną/calową poprzez prostą wymianę podzespołów

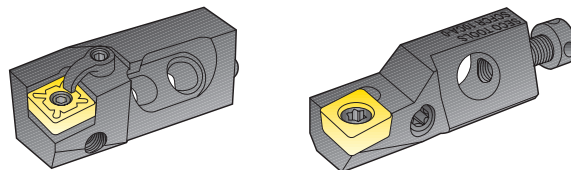

Kasety montażowe 90°

- Zapewniają ścisłą tolerancję obróbki dzięki regulacji promieniowej i osiowej dla typów M i PC

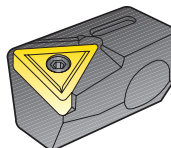

Informacje dotyczące montażu: ISO-ANSI, wkładki z mocowaniem kątowym

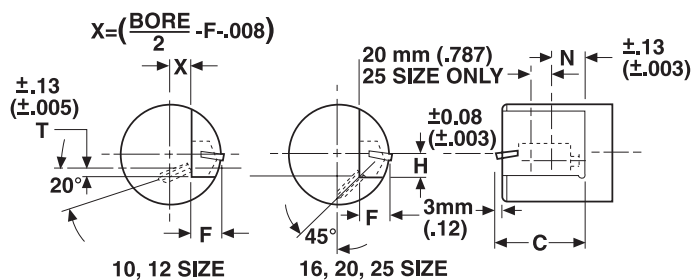

Wielkość wkładki		C mm/cal	F mm/cal	H mm/cal	T mm/cal	N mm/cal	Śruba dociskowa	
Metryczne, stand.	Calowe, stand.						Metryczne, stand.	Calowe, stand.
10	39	50 / 1.968	14 / .551	10 / .394	5 / .196	20 / .787	M6 (niska gł.)	1/4 (niska gł.)
12	47	55 / 2.165	20 / .787	12 / .472	6 / .236	20 / .787	M6	1/4
16	63	63 / 2.480	24 / .945	16 / .630	–	25 / .984	M8	5/16
20	79	70 / 2.756	25 / .984	20 / .787	–	30 / 1.181	M8	5/16
25	98	100 / 3.937	32 / 1.260	25 / .984	–	30 / 1.181	M10 (2)	3/8 (2)

Przewodnik po wkładkach

Wkładki są standardowo wyposażone w części metryczne.
Elementy z gwintami calowymi są dostępne jako opcjonalne części zamienne.
Patrz tabele zamienników poniżej.

	Sworznie blokujące		Śruba mocująca		Prom. Reg. Śruby	
	Metryczne (standardowe)	Calowe (opcjonalnie)	Metryczne (standardowe)	Calowe (opcjonalnie)	Metryczne (standardowe)	Calowe (opcjonalnie)
NLM-23		NLC-23	XNSM-0515	XNSC-0515	SASM-0406	SASC-0406
NLM-33		NLC-33	XNSM-0620	XNSC-0620	SASM-0412	SASC-0412
NLM-34L		NLC-34L	XNSM-0825	XNSC-0825	SASM-0516	SASC-0516
NLM-43		NLC-43			SASM-0620	SASC-0620
NLM-46S		NLC-46S			SASM-0820	SASC-0820
NLM-54		NLC-54				
NLM-58		NLC-58				
NLM-68		NLC-68				

Koła kolejowe – wprowadzenie

Toczenie – Nowe koła kolejowe

Asortyment produktów zawiera:

- Płytki do obróbki wykańczającej z geometrią RCMT-R3 i RCMX-R3
- Płytki do obróbki zgrubnej z geometrią RR93, H-RR93 i RR94
- Płytki do bardzo trudnej obróbki przy dużym posuwie z geometrią RR97
- Oprawki PRDCN z chwytem do 50x50
- Oprawki specjalne Seco-Capto™

R3	RR94, RR93
<p>Mocne geometrie do obróbki wykańczającej i pół-wykańczającej przy dużych posuwach</p> <div style="display: flex; justify-content: space-around;">   </div> <p style="text-align: center;">RCMX-R3 RCMT-R3</p> <p>Zalecane posuw: 0,5–1,2 mm/obr. / 0.002–0.047 cala/obr. Zalecana głębokość skrawania: $a_p < 5 \text{ mm}/0.197 \text{ cala}$</p>	<p>Mocne geometrie do obróbki średniej i zgrubnej przy dużych posuwach</p> <div style="display: flex; justify-content: space-around;">    </div> <p style="text-align: center;">RCMX-RR94 RCMX-RR93 RCMX-H-RR93</p> <p>Zalecane posuw: 0,6–1,4 mm/obr. / 0.024–0.055 cala/obr. Zalecana głębokość skrawania: $a_p < 12 \text{ mm}/0.472 \text{ cala}$</p>
RCMX-RR97	SNMM-R7
<p>Mocne geometrie do obróbki przy dużych posuwach.</p> <div style="text-align: center;">  </div> <p>Zalecane posuw: 0,6–1,5 mm/obr. / 0.024–0.059 cala/obr. Zalecana głębokość skrawania: $a_p < 15 \text{ mm}/0.591 \text{ cala}$</p>	<p>Do zgrubnej obróbki z dużymi posuwami i głębokościami skrawania.</p> <div style="text-align: center;">  </div> <p>Zalecane posuw: 0,6–1,2 mm/obr. / 0.024–0.047 cala/obr. Zalecana głębokość skrawania: $a_p < 15 \text{ mm}/0.591 \text{ cala}$</p>

Geometrie R3, RR93 z łamaczem w kształcie rowka poprawiają proces łamania wióra.

Gatunki Seco Duratomic® poprawiają wydajność obróbki.

Ogólne toczzenie ISO Poradnik
Ogólne toczzenie ISO Oprawki
Ogólne toczzenie ISO Płytki
Steadyline®
MDT
Mini-Shaft™
Obróbka rowków
Przecinanie
X4
Adaptory Moduły mocujące
Akcesoria i części zamienne

Regeneracja koła kolejowego

Asortyment produktów zawiera:

- Płytki do obróbki wykańczającej z geometrią MF i R2
- Płytki do obróbki średnio zgrubnej z geometrią RR94
- Płytki do obróbki zgrubnej z geometrią MR i RR97
- Wytrzymała krawędź R2-MF-RR94-MR-RR97
- Kasety do regeneracji kół kolejowych RWRT

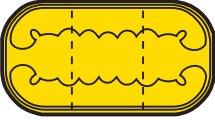
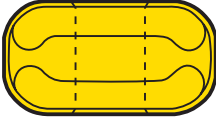
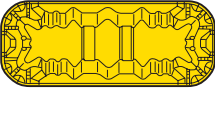
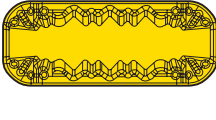
LNMX-MF	LNMX-MR
<p>Regeneracja przy małych głębokościach skrawania. (Zazwyczaj stosowane na tokarkach podtorowych.)</p>  <p>Zalecane posuwy: 0,4–1,0 mm/obr. / 0.016–0.039 cala/obr. Zalecana głębokość skrawania: a < 10 mm / 0.394 cala</p>	<p>Wybór podstawowy do regeneracji.</p>  <p>Zalecane posuwy: 0,6–2,0 mm/obr. / 0.024–0.079 cala/obr. Zalecana głębokość skrawania: a < 15 mm / 0.591 cala</p>
LNMX-R2	LNMX-RR94
<p>R2 – mało zużyte miękkie koła, lepsza kontrola wióra.</p>  <p>Zalecane posuwy: 0,40–1,10 mm/obr. / 0.016–0.043 cala/obr. Zalecana głębokość skrawania: ap = 2–5 mm / 0.079–0.197 cala</p>	<p>RR94 – koła o średnim stopniu zużycia.</p>  <p>Zalecana głębokość skrawania oraz posuw: LNMX19, ap = 2–5 mm / 0.079–0.197 cala; f = 0,45–1,40 mm/obr. / 0.018–0.055 cala/obr. LNMX30, ap = 2–10 mm / 0.079–0.394 cala; f = 0,55–1,80 mm/obr. / 0.022–0.071 cala/obr.</p>

Kasety do regeneracji kół kolejowych RWRT

Produkty standardowe

CT-PLANR/L (R/L175.32)	CT-PLFNR/L (R/L177.32-3219-19)
<p>Kasety z mocowaniem na kolek do LNMX19 i LNMX30</p>  <p>Pokazano wersję prawą</p>	<p>Kasety z mocowaniem na kolek do LNMX19 i LNMX30</p>  <p>Pokazano wersję prawą</p>
CT-PSANR/L	<p>Kasety wyposażone są w podkładki węglkowe stanowiące podparcie płytki i ochronę kasety. Oprawki dla kaset są zależą od posiadanej obrabiarki. Kombinacja kaset zależy także od posiadanej obrabiarki. Niektóre są oferowane jako specjalne.</p>
<p>Kasety z mocowaniem dźwignią do SNMX1911</p>  <p>Pokazano wersję prawą</p>	

Ogólne toczenie ISO
Poradnik

Ogólne toczenie ISO
Oprawki

Ogólne toczenie ISO
Płytki

Steadyline®

MDT

Mini-Shaft™

Obróbka rowków

Przecinanie

X4

Adaptory
Moduły mocujące

Akcesoria i części
zamiennicze

Wybór formatu płytki — PCBN

Gatunki płytek — PCBN

Niepokr.:

CBN010
CBN150
CBN170
CBN200
CBN300
CBN500
CBN600

Gatunki pokrywane PVD:

CH0550
CH1050
CBN060K
CH2540
CH2581
CH3515
CBN300P
CK2065
CBN400C

Płytki monolityczne

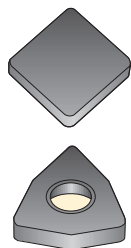

W zależności od geometrii, stosować można obie strony.

Gatunki:
CH0550, CBN060K, CH2540, CBN300P, CK2065, CBN400C, CBN010, CBN150,
CBN170, CBN200, CBN300, CBN500, CBN600, CH1050, CH2581

Typy opravek:
D, P, C i M

CBN060K i CBN300 dla pewnych geometrii są dostępne z otworem.

Płytki z pełną warstwą -LF

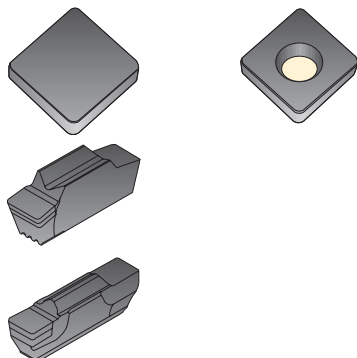

Warstwa CBN na węglu spiekonym. Używa się jednej strony.

Gatunki:
CBN060K, CH3515, CBN010, CBN200

Typy opravek:
S, C i M

MDT
Gatunki:
CBN010, CBN170, CBN200

Łutowane ostrze -L1 (jedno i dwustronne) oraz -L2

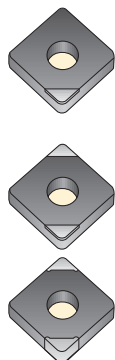

CBN lutowany na standardowej płytce węglkowej.

Gatunki:
CH0550, CBN060K, CH2540, CH3515, CBN010, CBN150, CBN170, CBN200,
CH1050, CH2581

Typy opravek:
D, P, S i M

Gatunki PCBN, pokrywane		
CH0550		<p>Format: Monolityczne i z lutowanymi ostrzami (jednostronne i dwustronne).</p> <p>Skład: Gatunek z zawartością cBN 40%, bimodalne ziarno o średniej wielkości 3 µm, spoiwo ceramicznym TiCN.</p> <p>Pokrycie: Pokrycie (Ti, Al, Cr)N</p>
CH1050		<p>Format: Monolityczne i z lutowanymi ostrzami (jednostronne).</p> <p>Skład: cBN 55% o średniej wielkości ziarna 2 µm i o spoiwie ceramicznym TiCN</p> <p>Pokrywane: Pokrycie (Ti, Al, Cr)N</p>
CBN060K		<p>Format: Monolityczne i z lutowanymi ostrzami (jednostronne i dwustronne).</p> <p>Skład: Gatunek z zawartością cBN 60% o średniej wielkości ziarna 1-2 µm i o spoiwie ceramicznym TiCN.</p> <p>Pokrycie: Pokrycie (Ti, Al, Si)N</p>
CH2540		<p>Format: Monolityczne i z lutowanymi ostrzami (jednostronne).</p> <p>Skład: Gatunek z zawartością cBN 65%, bimodalne ziarno o średniej wielkości 6 µm, spoiwo ceramicznym TiCN.</p> <p>Pokrycie: Pokrycie (Ti, Si)N.</p>
CH2581		<p>Format: Monolityczne i z lutowanymi ostrzami (jednostronne).</p> <p>Skład: cBN 75% o średniej wielkości ziarna 3-4 µm i o spoiwie ceramicznym TiCN.</p> <p>Pokrycie: Powłoka TiAlN.</p>
CH3515		<p>Format: Z pełną warstwą i lutowanymi ostrzami (jednostronne).</p> <p>Skład: Gatunek z zawartością cBN 90% o średniej wielkości ziarna 4 µm i o spoiwie ceramicznym AlN.</p> <p>Pokrycie: Pokrycie (Ti, Al)N.</p>
CBN300P		<p>Format: Monolityczna.</p> <p>Skład: Gatunek z zawartością cBN 90% o średniej wielkości ziarna 22 µm i o spoiwie ceramicznym Al.</p> <p>Pokrycie: Pokrycie (Ti, Al)N.</p>
CK2065		<p>Format: Monolityczny</p> <p>Skład: Gatunek z zawartością cBN 90% o średniej wielkości ziarna 22 µm i o spoiwie ceramicznym Al.</p> <p>Pokrycie: Powłoka wykrywająca zużycie</p>
CBN400C		<p>Format: Monolityczna.</p> <p>Skład: Gatunek z zawartością cBN 90% o średniej wielkości ziarna 3-6 µm i o spoiwie ceramicznym Al.</p> <p>Pokrycie: Pokrycie (Ti, Si)N.</p>

Ogólne toczenie
ISO
Poradnik

Ogólne toczenie
ISO
Oprawki

Ogólne toczenie
ISO
Płytki

Steadyline®

MDT

Mini-Shaft™

Obróbka rowków

Przecinanie

X4

Adaptery
Moduły mocujące

Akcesoria i części
zamiennicze

Gatunki PCBN, niepokrywane		
Ogólne toczzenie ISO Poradnik		<p>Format: Monolityczne, z pełną warstwą lub lutowanymi ostrzami (jedno lub dwustronne).</p> <p>Skład: Gatunek z zawartością cBN 50% o średniej wielkości ziarna 2 µm i o spoiwie ceramicznym TiC.</p> <p>Pokrycie: Brak pokrycia.</p>
Ogólne toczzenie ISO Oprawki		<p>Format: Monolityczne lub z lutowanymi ostrzami (jednostronne).</p> <p>Skład: Gatunek z zawartością cBN 45% o średniej wielkości ziarna < 1 µm i o spoiwie ceramicznym TiCN.</p> <p>Pokrycie: Brak pokrycia.</p>
Ogólne toczzenie ISO Płytki		<p>Format: Monolityczne i z lutowanymi ostrzami (jednostronne i dwustronne).</p> <p>Skład: Gatunek z zawartością cBN 65% o średniej wielkości ziarna 2 µm i o spoiwie ceramicznym TiCN+SiCw.</p> <p>Pokrycie: Brak pokrycia.</p>
Steadyline®		<p>Format: Monolityczne i z lutowanymi ostrzami (jednostronne i dwustronne).</p> <p>Skład: Gatunek z zawartością cBN 65% o średniej wielkości ziarna 2 µm i o spoiwie ceramicznym TiCN+SiCw.</p> <p>Pokrycie: Brak pokrycia.</p>
MDT		<p>Format: Z pełną warstwą i lutowanymi ostrzami (jednostronne).</p> <p>Skład: Gatunek z zawartością cBN 85% o średniej wielkości ziarna 2 µm i o spoiwie ceramicznym Co-W-Al.</p> <p>Pokrycie: Brak pokrycia.</p>
Mini-Shaft™		<p>Format: Monolityczna.</p> <p>Skład: Gatunek z zawartością cBN 90% o średniej wielkości ziarna 3-6 µm i o spoiwie ceramicznym Al.</p> <p>Pokrycie: Brak pokrycia.</p>
Obróbka rowków		<p>Format: Monolityczna.</p> <p>Skład: Gatunek z zawartością cBN 90% o średniej wielkości ziarna 3-6 µm i o spoiwie ceramicznym Al.</p> <p>Pokrycie: Brak pokrycia.</p>
Przecinanie		<p>Format: Monolityczna.</p> <p>Skład: Gatunek z zawartością cBN 90% o średniej wielkości ziarna 22 µm i o spoiwie ceramicznym Al.</p> <p>Pokrycie: Brak pokrycia.</p>
X4		<p>Format: Monolityczna.</p> <p>Skład: Gatunek z zawartością cBN 90% o średniej wielkości ziarna 15 µm i o spoiwie ceramicznym Al.</p> <p>Pokrycie: Brak pokrycia.</p>
Adaptory Moduły mocujące		<p>Format: Monolityczna.</p> <p>Skład: Gatunek z zawartością cBN 90% o wielo-modalnej wielkości ziarna i spoiwie ceramicznym Al.</p> <p>Pokrycie: Brak pokrycia.</p>
Akcesoria i części zamienne		<p>Format: Monolityczna.</p> <p>Skład: Gatunek z zawartością cBN 90% o wielo-modalnej wielkości ziarna i spoiwie ceramicznym Al.</p> <p>Pokrycie: Brak pokrycia.</p>

Płytki PCBN do dużych posuwów wiper - Wprowadzenie

Na gładkość powierzchni podczas toczenia ma wpływ wiele czynników. Dwa z najważniejszych czynników to szybkość posuwu i wielkość promienia naroża. Powszechnie stosowana w przemyśle relacja przy wyborze odpowiednich parametrów skrawania dotyczących posuwu i gładkości powierzchni określa, że wartość R_a powinna się zwiększać mniej więcej z kwadratem prędkości posuwu i zmniejszać wraz ze wzrostem promienia naroża. Tak było do czasu opracowania geometrii Wiper, przeznaczonej do wykańczania przy dużym posuwie, która zyskuje obecnie popularność w przemyśle metalowym. Geometrie Wiper zmieniły tę relację dzięki możliwości generowania dużej gładkości powierzchni nawet przy dużym posuwie.

Płytki Seco Wiper łączą w sobie wysoką wydajność posuwu i wysoką jakość wykończenia powierzchni uzyskiwaną w przypadku stosowania płytek okrągłych i niskie siły skrawania oraz elastyczność, jaką zapewniają płytki o ostrym narożu. Można to osiągnąć dzięki temu, że główna część promieniowej siły skrawania jest generowana przez główną krawędź skrawającą. Poprzez przeniesienie małej części okrągłych krawędzi płytek na proste krawędzie skrawające płytki spiczastej, uzyskuje się kształt płytki dostosowany do obróbki z dużym posuwem, co zapewnia doskonałą gładkość powierzchni.

Wskazówki ogólne

- Płytki Wiper pozwalają zwiększyć prędkość posuwu przy zachowaniu gładkości powierzchni osiąganą przy użyciu płytek o konwencjonalnej geometrii.
- Płytki Wiper pozwalają wyeliminować operację szlifowania. W wielu przypadkach możliwe jest uzyskanie gładkości powierzchni i tolerancji wymiarowych wcześniej możliwych tylko przy użyciu operacji szlifowania końcowego.

Firma Seco oferuje cztery różne typy geometrii Wiper, które zapewniają optymalną wydajność w różnych zastosowaniach:

- Konwencjonalny Wiper -WZ
- Crossbill™ Wiper -L-WZ i -R-WZ
- Helix™ Wiper -WZN i -WZP
- Długi/krótki Wiper -WL/-WS

Konwencjonalne płytki PCBN Wiper do dużego posuwu

Konwencjonalna płytka Wiper do dużego posuwu zawiera duży promień dodany do płytki poza promieniem naroża. Segment Wiper jest dodawany po obu stronach promienia naroża, umożliwiając toczenie w lewo lub w prawo.

Gama konwencjonalnych płytek Seco Wiper do dużego posuwu obejmuje wszystkie powszechnie stosowane kształty płytek.

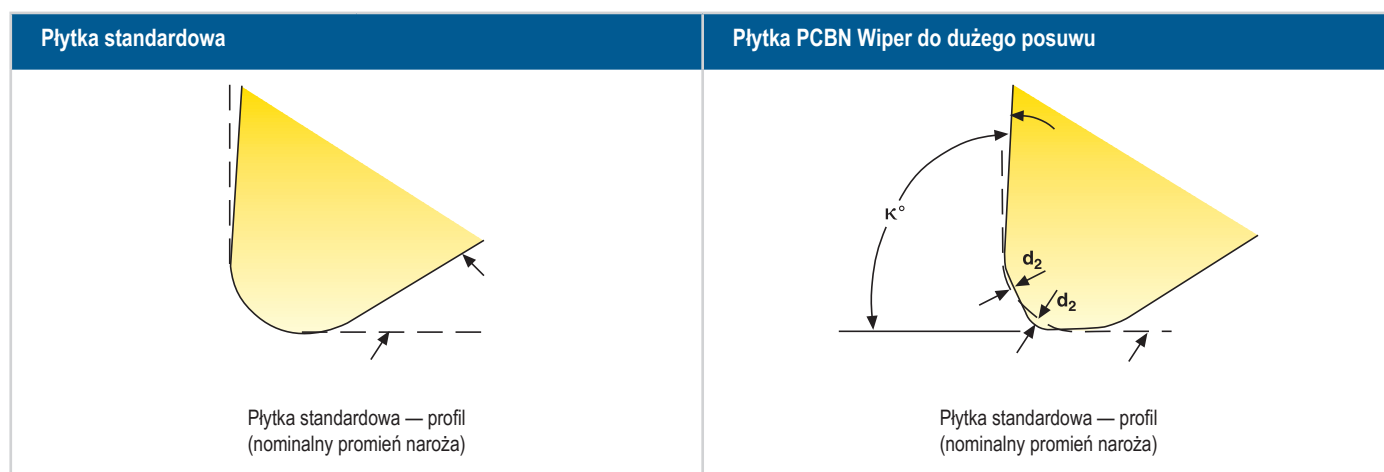

Płytki Seco Crossbill™ Wiper do dużych posuwów

Odchylenie od nominalnego promienia naroża zawsze wystąpi gdy standardowa geometria wiper obrabia w kierunku naroża/czoła.

Płytki do dużych posuwów typu Crossbill daje możliwość uzyskania promienia bez odchyłań od nominalu oraz przy zachowaniu zalet standardowej geometrii wiper.

Płytki Seco do dużych posuwów dostępne są w wersji PCBN gatunek CBN010 i CBN060K.

Konstrukcja/Funkcja

Toczenie osiowe (pełen efekt wiper)

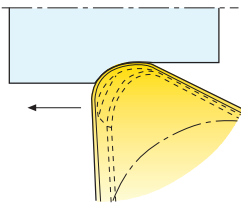

Toczenie czoła (brak efektu wiper)

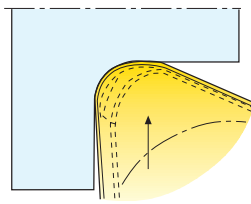

Kopiowanie (brak odchylenia promienia)

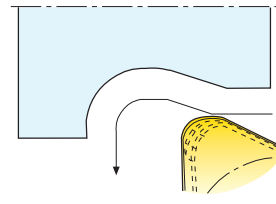

Wersja prawa

Segment Wiper

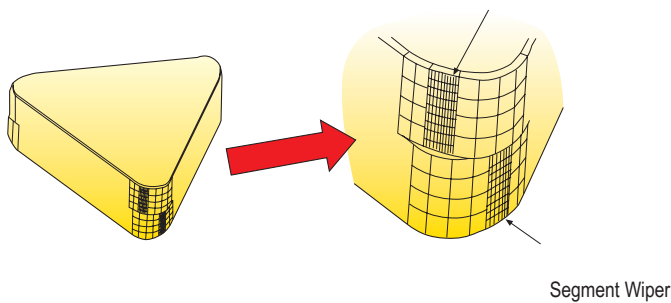

Płytki Seco Helix™ Wiper do dużych posuwów

Nasza unikatowa opatentowana, konstrukcja Helix™ wiper powstała celem optymalizacji obróbki wykańczającej. Posiada krawędź wiper na obu stronach naroża (jako standard) ale faza zabezpieczająca przechodzi od negatywnej do pozytywnej o odwrotnie zależnie od zastosowania.

Dostępna w gatunkach CH0550, CBN060K oraz CBN010.

Konstrukcja/Funkcja

Wybierając właściwą geometrię należy wziąć pod uwagę:

Dodatni Wiper, WZP

- Redukcja drgań przy słabych mocowaniach
- Mniejsze promieniowe siły skrawania
- Stosować gdy nie można użyć standardowej płytki wiper

Ujemny Wiper, WZN

- Dłuższa trwałość ostrza
- Redukcja drgań w stabilnych mocowaniach
- Większe naprężenia ściskające

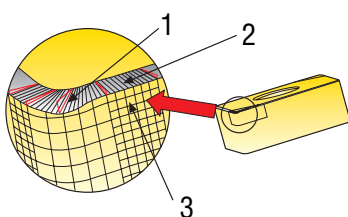

1. Duży kąt
2. Mały kąt
3. Sekcja Wiper

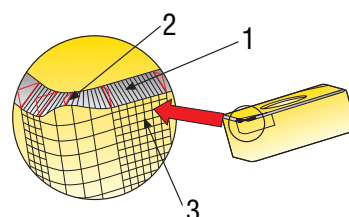

1. Duży kąt
2. Mały kąt
3. Sekcja Wiper

PCBN — Przygotowanie krawędzi

Zabezp. krawędzi

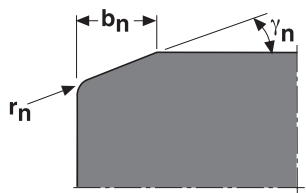
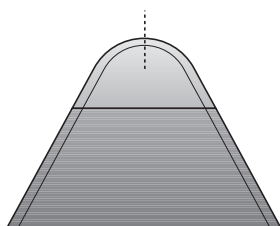

b_n = Szerokość fazy

γ_n = Kąt fazy

r_n = Promień zaokrąglenia

Zalecenia odnośnie geometrii

Zawsze są preferowane geometrie z mocną krawędzią.

- Ujemna geometria
- Fazowana krawędź skrawająca
- Duży promień naroża

Ostra dodatnia geometria krawędzi skrawającej może być korzystna w następujących przypadkach:

- Wykańczanie małych hartowanych otworów, obróbka ciągła
- Wykańczanie niestabilnych detali, obróbka ciągła
- Wykańczanie żeliwa perlitycznego

PCBN – Geometria

Ogólne toczzenie ISO Poradnik
Ogólne toczzenie ISO Oprawki
Ogólne toczzenie ISO Płytki
Steadyline®
MDT
Mini-Shaft™
Obróbka rowków
Przecinanie
X4
Adaptory Moduły mocujące
Akcesoria i części zamienne

Zabezp. krawędzi	
E	= Z zaokrągloną krawędzią
E25	= Bardzo ostra, do superstopów na bazie niklu
S	= Z fazą i zaokrągloną krawędzią
S25	= Z fazą i ostrą krawędzią, do metali proszkowych
WZ	= Geometria płytki do dużych posuwów Wiper
WZP	= Geometria płytki do dużych posuwów Wiper, dodatnia
WZN	= Geometria płytki do dużych posuwów Wiper, ujemna
WL	= Geometria płytki do dużych posuwów Wiper
WS	= Geometria płytki do dużych posuwów Wiper

Wersja	
LF	= Pełna warstwa
B	= Lutowane ostrza (jednostronna), płytka typu C, D i V
C	= Lutowane ostrza (jednostronna), płytka typu T i W
D	= Lutowane ostrza (jednostronna), płytka typu S
U	= Lutowane ostrza (dwustronna), płytka typu C, D i V
V	= Lutowane ostrza (dwustronna), płytka typu T i W

Wielkość i kąt fazy Płytki monolityczne CBN	
CH0550	= 0,15 mm x 25°
CH1050	= 0,15 mm x 25°
CBN060K	= 0,15 mm x 25°
CH2540	= 0,15 mm x 25°
CH2581	= 0,15 mm x 25°
CK2065	= 0,20 mm x 20°
CBN400C	= 0,20 mm x 20°
CBN010	= 0,10 mm x 20°
CBN150	= 0,15 mm x 25°
CBN200	= 0,20 mm x 20°
CBN300	= 0,20 mm x 20°
CBN500	= 0,20 mm x 20°
CBN600	= 0,20 mm x 20°
S-04015	= 0,40 mm x 15°
X-05015	= 0,50 mm x 15°

Wielkość i kąt fazy Płytki CBN lutowane i z pełną warstwą		
CH0550, CH1050	L1	= 0,15 mm x 25°
CBN060K	L1	= 0,10 mm x 15°
	L1	= 0,15 mm x 25°
	L1	= 0,20 mm x 35°
CH2540, CH2581	L1	= 0,15 mm x 25°
CH3515	L1	= 0,05 mm x 40°
	L1	= 0,20 mm x 20°
	LF	= 0,20 mm x 20°
CBN010	L1	= 0,10 mm x 20°
	L2	= 0,20 mm x 20°
	LF	= 0,10 mm x 20°
	LF-MDT	= 0,10 mm x 25°
CBN200	L1	= 0,20 mm x 20° (L1-WZ = 0,10mm x 20°)
	L2	= 0,20 mm x 20°
	LF	= 0,20 mm x 20°
	LF-MDT	= 0,10 mm x 25°
	X4	= 0,10 mm x 20°
CBN150	L1	= 0,15 mm x 25° (dodatnie mocowane śrubą centralną, 0,10 mm x 20°)
	LF	= 0,15 mm x 25°

Płytki PCBN z łamaczem

Łamacz wykonany technologią laserową jest dostępny w dwóch typach, jeden do małych posuwów, drugi do dużych. Płytki Secomax™ z łamaczem bez geometrii wiper zapewniają dobrą kontrolę wióra przy małych posuwach. Płytki Secomax™ z łamaczem i geometrią wiper zapewniają kontrolę wióra przy dużych posuwach.

Secomax PCBN, płytki z łamaczem z geometrią wiper i bez geometrii wiper

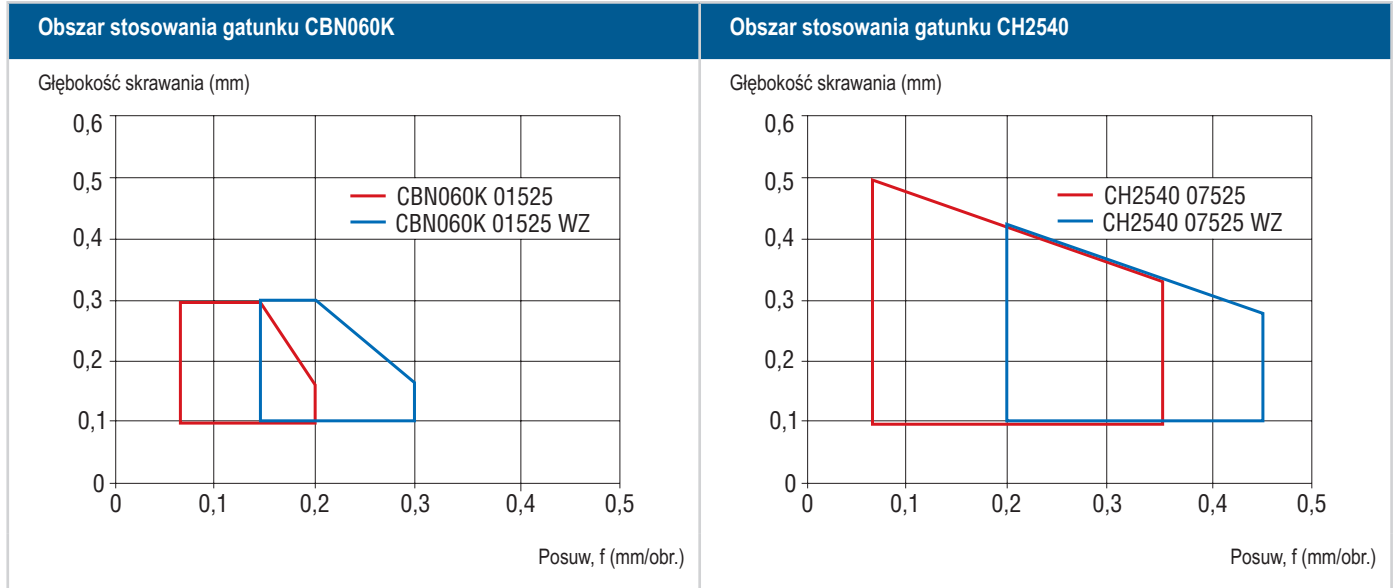

Obróbka laserowa zapewnia kilka korzyści w porównaniu do tradycyjnego szlifowania. Obróbka laserowa jest w stanie sprostać najwyższym wymaganiom dotyczącym dokładności oraz jakości powierzchni podczas obróbki. Dzięki temu możemy wyprodukować kompletną geometrię łamacza, co nie jest możliwe przy zastosowaniu dotychczasowych technologii.



Toczenie wgłębne

Obecnie podstawowym priorytetem dotyczącym obróbki detali hartowanych jest obróbka ich na gotowo w stanie twardym.

Seco opracowało metodą toczenia na twardo, jest to opatentowana technika toczenia wgłębego.

Operacja obróbki wgłębnej składa się z pionowego wcięcia płytką monolityczną CBN010, CBN150, CBN060K, CH0550 lub CH2540.

Metoda toczenia wgłębego daje dwie korzyści w porównaniu do toczenia konwencjonalnego, redukcja czasu obróbki (do 90%) oraz poprawa ciągłości powierzchni.

Toczenie konwencjonalne

F = Kierunek posuwu
W = Detal

Czas skrawania 5 sekundy

Ogólnie zalecane parametry dla toczenia wgłębego: $v_c = 200-400$ m/min / $656-1312$ sfm i $f = 0,04$ mm/obr. / 0.0016 cala/obr..
Celem uniknięcia odwzorowania ostrza na powierzchni obrobionej, na zakończenie operacji należy wykonać niewielki ruch w osi.

Toczenie wgłębne

F = Kierunek posuwu
W = Detal
X = Śruby regulacyjne

Czas skrawania 0,5 sekundy

W ofercie Seco znajdują się oprawki przeznaczone do toczenia wgłębego. Oprawki są wyposażone w śruby regulacyjne umożliwiające dokładne ustawienie kąta natarcia. Oprawki w oznaczeniu mają dodane -PL i są dostępne dla płytek T..11 i T..16.

Ogólne toczenie ISO Poradnik

Ogólne toczenie ISO Oprawki

Ogólne toczenie ISO Płytki

Steadyline®

MDT

Mini-Shaft™

Obróbka rowków

Przecinanie

X4

Adaptory Moduły mocujące

Akcesoria i części zamienne

Zalecenia odnośnie maks. głębokość skrawania

Płytki okrągłe

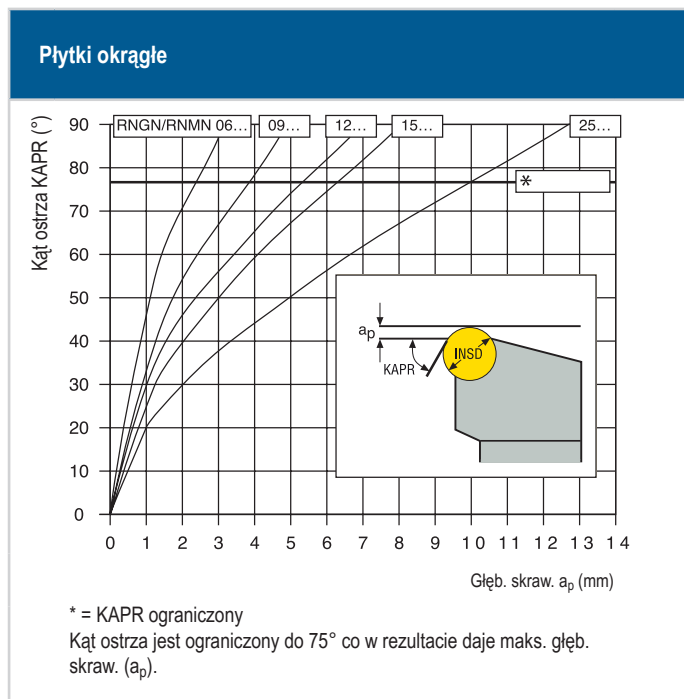

Maks. głębokość skrawania a_p mm/cale	Ilość możliwych do użycia ostrzy/stron przy wykorzystaniu 80%		
	R...06	R...09	R...12
0,10 / 0.0039	20	24	–
0,15 / 0.0059	16	20	23
0,20 / 0.008	14	17	20
0,25 / 0.010	12	15	18
0,30 / 0.012	11	14	16
0,40 / 0.016	10	12	14
0,50 / 0.020	8	10	12
0,80 / 0.032	7	8	10
1,00 / 0.040	6	7	9
1,20 / 0.047	5	7	8
1,50 / 0.060	5	6	7
1,80 / 0.071	4	5	6
2,00 / 0.080	4	5	6
2,50 / 0.098	3	4	5
3,00 / 0.120	3	4	5
3,50 / 0.140	–	4	4
4,00 / 0.160	–	3	4
4,50 / 0.177	–	–	4
5,00 / 0.200	–	–	3

Inne płytki

Typ	Gatunek	Głębokość skrawania, a_p	
		mm/cale	
L1	CH0550	0,5 / 0.02	
	CH1050	0,5 / 0.02	
	CBN060K	0,5 / 0.02	
	CH2540	0,5 / 0.02	
	CH2581	1,0 / 0.04	
	CH3515	1,0 / 0.04	
	CBN170	0,5 / 0.02	
	CBN010	0,5 / 0.02	
	CBN150	0,5 / 0.02	
	CBN200	1,0 / 0.04	
L2	CBN010	0,5 / 0.02	
LF	CBN010	0,5 / 0.02	
	CBN150	0,5 / 0.02	
	CBN200	30% długość krawędzi skrawającej	
	CH3515	30% długość krawędzi skrawającej	
Monolityczna	CH0550	0,5 / 0.02	
	CH1050	0,5 / 0.02	
	CBN060K	0,5 / 0.02	
	CH2540	0,5 / 0.02	
	CH2581	1,0 / 0.04	
	CBN010	0,5 / 0.02	
	CBN150	0,5 / 0.02	
	CK2065	30% długość krawędzi skrawającej	
	CBN200	30% długość krawędzi skrawającej	
	CBN300	30% długość krawędzi skrawającej	
	CBN400C	30% długość krawędzi skrawającej	
	CBN500	30% długość krawędzi skrawającej	
CBN600	30% długość krawędzi skrawającej		

MDT Typ	Gatunek	Maks. głęb. skraw. a_p (mm)	
		mm/cale	
	-LF	CBN010	0,5 / 0.02
		CBN170	0,5 / 0.02
		CBN200	0,5 / 0.02
	MO-LF	CBN010	1,5 / 0.06
		CBN170	1,5 / 0.06
		CBN200	1,5 / 0.06

Rzeczywista długość ostrza (TTL) w mm / calach na promień naroża (RE) oraz typ ostrza

Kształt płytki	Kąt naroża	RE = 0,2 / 0.008		RE = 0,4 / 0.016		RE = 0,8 / 0.032		RE = 1,2 / 0.047		RE = 1,6 / 0.063		RE = 2,0 / 0.080	
		L1	L2	L1	L2	L1	L2	L1	L2	L1	L2	L1	L2
C	80°	-	-	2,7 / 0.106	-	2,4 / 0.094	-	2,2 / 0.085	-	-	-	-	-
D	55°	3,5 / 0.140	-	3,2 / 0.126	-	2,7 / 0.106	-	2,2 / 0.085	-	-	-	-	-
S	90°	-	-	-	-	2,2 / 0.085	-	-	-	-	-	-	-
T	60°	-	-	2,6 / 0.100	-	2,2 / 0.085	-	1,8 / 0.071	-	1,4 / 0.055	-	1,8 / 0.071	-
V	35°	4,4 / 0.173	-	3,7 / 0.146	5,1 / 0.201	2,8 / 0.110	4,2 / 0.165	-	-	-	-	-	-
W	80°	-	-	-	-	2,2 / 0.085	-	1,9 / 0.075	-	-	-	-	-

Wielkość MDT	..LF	..M0-LF
LC..13..	2,3 / 0.091	2,4 / 0.094
LC..1304..	2,4 / 0.094	2,4 / 0.094
LC 1603..	2,5 / 0.098	2,5 / 0.098
LC 1604..	2,5 / 0.098	3,1 / 0.122
LC 1605..	2,8 / 0.110	3,0 / 0.120
LC 1606..	3,2 / 0.126	3,0 / 0.120

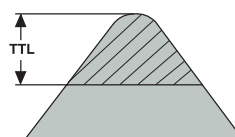

- Ogólne toższenie ISO Poradnik
- Ogólne toższenie ISO Oprawki
- Ogólne toższenie ISO Płytki
- Steadyline®
- MDT
- Mini-Shaft™
- Obróbka rowków
- Przecinanie
- X4
- Adaptory Moduły mocujące
- Akcesoria i części zamienne

PCBN, SMG

Żeliwa

SMG	Opis	Oznac.	Opis
K1	Żeliwa szare (GCI)	EN-GJL-250	Pierwszy wybór do obróbki na sucho: CBN300. Uniwersalna opcja: CBN600. Pierwszy wybór przy obróbce z chłodziwem: CBN200. Pierwszy wybór do obróbki wykańczającej: CBN400C. Dobrać głębokość skrawania tak aby ostrze było pod warstwą wierzchnią odlewu.
K4	Żeliwa sferoidalne (SGI)	EN-GJS-500-7	Pierwszy wybór do obróbki wykańczającej: CBN010.

Superstopy i tytan

SMG	Opis	Oznac.	Opis
S1	Superstopy na bazie żelaza	Discalloy	Pierwszy wybór do obróbki wykańczającej: CBN010 z zabezpieczeniem krawędzi E25. Stosować chłodziwo.
S2	Superstopy na bazie kobaltu	Stellite 21	Pierwszy wybór do obróbki wykańczającej: CBN010 z zabezpieczeniem krawędzi E25. Stosować chłodziwo.
S3	Superstopy na bazie niklu	Inconel 718	Ostrze PCBN może być stosowane do Inconel 718 pod poniższymi warunkami. Wyżarzanie ujednorodniające + utwardzanie wydzieleniowe Bezpośrednie utwardzanie wydzieleniowe Twardość 32 – 44 Hrc Pierwszy wybór do obróbki wykańczającej CBN170. Stosować chłodziwo.

- Ogólne toczzenie ISO Poradnik
- Ogólne toczzenie ISO Oprawki
- Ogólne toczzenie ISO Płytki
- Steadyline®
- MDT
- Mini-Shaft™
- Obróbka rowków
- Przecinanie
- X4
- Adaptory Moduły mocujące
- Akcesoria i części zamienne

Materiały utwardzane

SMG	Opis	Oznac.	Opis
H3	Stale do nawęglania	16 MnCr 5 60 HRC	<p>Preferowana obróbka na sucho. Można stosować chłodziwo. Wióry powinny być odpuszczone i kruche. Pierwszy wybór do obróbki wykańczającej: CH0550. Uniwersalny gatunek do obróbki wykańczającej: CBN010. Gdy wymagana jest wysoka jakość powierzchni, stosować CBN150.</p> <p>Obróbka przerywana: Umiarkowanie przerywana, stosować CBN060K/CBN010. Mocno przerywana, stosować CH2540/CH3515/CBN150. Zmniejszyć posuw. Obróbka bez użycia chłodziwa. Jeśli to możliwe, zatępić ostre krawędzie obrabianego detalu przed obróbką.</p>
H7	Stale hartowane i odpuszczane Stale łożyskowe	100 Cr 6 60 HRC	<p>Preferowana obróbka na sucho. Można stosować chłodziwo. Wióry powinny być odpuszczone i kruche. Pierwszy wybór do obróbki wykańczającej: CBN060K. Uniwersalny gatunek do obróbki wykańczającej: CBN010. Dla obróbki zgrubnej stosować CBN200/CBN300. Gdy wymagana jest wysoka jakość powierzchni, stosować CH0550.</p> <p>Obróbka przerywana: Umiarkowanie przerywana, stosować CBN060K/CBN010. Mocno przerywana, stosować CH2540/CH3515/CBN150. Zmniejszyć posuw. Obróbka bez użycia chłodziwa. Jeśli to możliwe, zatępić ostre krawędzie obrabianego detalu przed obróbką.</p>
H8	Stale narzędziowe Stale szybko tnące (HSS)	X 40 CrMoV 5 1 50 HRC	<p>Pierwszy wybór do obróbki wykańczającej: CBN010. Pierwszy wybór do obróbki zgrubnej: CBN200. Obróbka przerywana stali szybko tnących jest niezalecana.</p>
H11	Stale nierdzewne martenzytyczne	X 20 Cr 13 45 HRC	<p>Pierwszy wybór do obróbki wykańczającej: CBN010. Pierwszy wybór do obróbki zgrubnej: CBN300.</p> <p>Obróbka przerywana: Umiarkowanie przerywana, stosować CBN010. Mocno przerywana, stosować CH2540/CH3515/CBN150.</p>
H21	Stale manganowe	X 120 Mn 12 50 HRC	<p>Pierwszy wybór CBN300. Gdy wymagany jest bardziej ciągliwy gatunek zastosować CBN500. Stosować płytki z fazą. Stosować stabilną oprawkę i sztywne mocowanie detalu. Obróbka bez użycia chłodziwa. Proszę fazować krawędzie detalu.</p>
H31	Żeliwo białe	EN-GJN- HV600(XCr11) 55 HRC	<p>Użyj CBN500 lub gdy płytka mocowania śrubą centralną CBN200. Uniwersalna opcja: CBN600. Dobrać głębokość skrawania tak aby ostrze było pod warstwą wierzchnią odlewu. Preferowana obróbka na sucho.</p>

 Ogólne toczenie
ISO
Poradnik

 Ogólne toczenie
ISO
Oprawkę

 Ogólne toczenie
ISO
Płytki

Steadyline®

MDT

Mini-Shaft™

Obróbka rowków

Przecinanie

X4

 Adaptery
Moduły mocu-
jące

 Akcesoria i częś-
ci zamienne

Ogólne toczzenie ISO Poradnik
Ogólne toczzenie ISO Oprawki
Ogólne toczzenie ISO Płytki
Steadyline®
MDT
Mini-Shaft™
Obróbka rowków
Przecinanie
X4
Adaptory Moduły mocujące
Akcesoria i części zamienne

Inne trudne materiały

SMG	Opis	Oznac.	Opis
PM1	Niskostopowe materiały PM	F-0008 Fe-0.7C	<p>Narzędzia PCBN mogą być stosowane do materiałów proszkowych o twardości nie większej niż 25 HRC. Krytycznym parametrem jest twardość miejscowa, gdy twardość miejscowa przekracza 50 HRC, można stosować PCBN, bez względu na twardość całkowitą.</p> <p>Pierwszy wybór CBN200. Drugi wybór CH3515. Dla zgrubnej alternatywnym wyborem jest monolityczny CBN300. Stosować ostrze z fazą, zabezpieczenie krawędzi S25. Nie stosować chłodziwa przy obróbce przerywanej.</p>
PM2	Średniostopowe materiały PM	FLC-4608 Fe2Cu1.8Ni 0.5Mo0.2Mn0.8C	<p>Narzędzia PCBN mogą być stosowane do materiałów proszkowych o twardości nie większej niż 25 HRC. Krytycznym parametrem jest twardość miejscowa, gdy twardość miejscowa przekracza 50 HRC, można stosować PCBN, bez względu na twardość całkowitą.</p> <p>Pierwszy wybór CBN200. Drugi wybór CH3515. Dla zgrubnej alternatywnym wyborem jest monolityczny CBN300. Stosować ostrze z fazą, zabezpieczenie krawędzi S25. Nie stosować chłodziwa przy obróbce przerywanej.</p>
PM3	Wysokostopowe materiały PM Gniazda zaworów wylotowych, itp.		<p>Pierwszy wybór CBN150. Drugi wybór CBN010. Stosować dodatnie płytki. Stosowanie krawędzi zabezpieczonej fazą lub promieniem wydłuży trwałość ostrza. Stosować krawędź z promieniem w przypadku wymaganych wąskich tolerancji. Obróbka może być prowadzona z chłodzeniem lub bez.</p>
HF1	Stopy do napawania Stopy na bazie żelaza spawalne lub napawane plazmowo		<p>Stopy na bazie Cr – twardość <60 HRC. Stopy na bazie Co – twardość >35 HRC. Stopy na bazie Ni – twardość >35 HRC. Stopy na bazie Fe – twardość >35 HRC.</p> <p>Pierwszy wybór do obróbki wykańczającej: CBN010. Pierwszy wybór do obróbki zgrubnej: Użyj CBN500 lub gdy płytka mocowana śrubą centralną: CBN200. Jeśli możliwe użyj płytki okrągłej. Stosować płytki z fazą. Dobrać głębokość skrawania tak aby ostrze było pod warstwą wierzchnią. Preferowana obróbka na sucho. Usunąć rozpryski spawalnicze.</p>
HF2	Stopy do napawania Stopy na bazie kobaltu i niklu spawalne lub napawane plazmowo		<p>Stopy na bazie Cr – twardość <60 HRC. Stopy na bazie Co – twardość >35 HRC. Stopy na bazie Ni – twardość >35 HRC. Stopy na bazie Fe – twardość >35 HRC.</p> <p>Pierwszy wybór do obróbki wykańczającej: CBN010. Pierwszy wybór do obróbki zgrubnej: Użyj CBN500 lub gdy płytka mocowana śrubą centralną: CBN200. Jeśli możliwe użyj płytki okrągłej. Stosować płytki z fazą. Dobrać głębokość skrawania tak aby ostrze było pod warstwą wierzchnią. Preferowana obróbka na sucho. Usunąć rozpryski spawalnicze.</p>
CC1	Spiekany węgiel wolframu	G50	<p>Spiekany węgiel wolframu z zawartością Co >17%.</p> <p>Warunki podstawowe: Użyj CBN300. Gdy wymagany jest bardziej ciągliwy gatunek zastosować CBN500. Stosować płytki okrągłe. Stosować płytki z fazą. Zalecana obróbka z chłodzeniem. Fazować detal na wejściu i wyjściu.</p>

PCBN, obróbka wykańczająca $a_p < 0,5 \text{ mm} / 0,020 \text{ Cal}$.

SMG	CH0550		CH1050		CBN060K		CH2540		CH2581		CH3515	
	v_c	f	v_c	f	v_c	f	v_c	f	v_c	f	v_c	f
K1	—	—	—	—	—	—	—	—	—	—	500 — 1000 1700 — 3200	0,10 — 0,60 0,00394 — 0,0236
K4	—	—	—	—	—	—	—	—	—	—	—	—
H3	110 — 300 370 — 980	0,050 — 0,30 0,00197 — 0,0118	110 — 250 370 — 820	0,050 — 0,35 0,00197 — 0,0137	110 — 250 370 — 820	0,050 — 0,35 0,00197 — 0,0137	120 — 230 400 — 750	0,050 — 0,35 0,00197 — 0,0137	120 — 230 400 — 750	0,050 — 0,35 0,00197 — 0,0137	91 — 200 300 — 650	0,050 — 0,35 0,00197 — 0,0137
H5	110 — 250 370 — 820	0,050 — 0,30 0,00197 — 0,0118	110 — 220 370 — 720	0,050 — 0,35 0,00197 — 0,0137	110 — 220 370 — 720	0,050 — 0,35 0,00197 — 0,0137	120 — 200 400 — 650	0,050 — 0,35 0,00197 — 0,0137	120 — 200 400 — 650	0,050 — 0,35 0,00197 — 0,0137	91 — 180 300 — 590	0,050 — 0,35 0,00197 — 0,0137
H7	110 — 230 370 — 750	0,050 — 0,30 0,00197 — 0,0118	110 — 200 370 — 650	0,050 — 0,35 0,00197 — 0,0137	110 — 200 370 — 650	0,050 — 0,35 0,00197 — 0,0137	120 — 180 400 — 590	0,050 — 0,35 0,00197 — 0,0137	120 — 180 400 — 590	0,050 — 0,35 0,00197 — 0,0137	91 — 170 300 — 550	0,050 — 0,35 0,00197 — 0,0137
H8	91 — 180 300 — 590	0,050 — 0,30 0,00197 — 0,0118	81 — 170 270 — 550	0,050 — 0,35 0,00197 — 0,0137	81 — 170 270 — 550	0,050 — 0,35 0,00197 — 0,0137	91 — 160 300 — 520	0,050 — 0,35 0,00197 — 0,0137	91 — 160 300 — 520	0,050 — 0,35 0,00197 — 0,0137	71 — 150 240 — 490	0,050 — 0,35 0,00197 — 0,0137
H11	81 — 170 270 — 550	0,050 — 0,30 0,00197 — 0,0118	71 — 160 240 — 520	0,050 — 0,35 0,00197 — 0,0137	71 — 160 240 — 520	0,050 — 0,35 0,00197 — 0,0137	81 — 150 270 — 490	0,050 — 0,35 0,00197 — 0,0137	81 — 150 270 — 490	0,050 — 0,35 0,00197 — 0,0137	—	—
PM1	—	—	—	—	—	—	—	—	—	—	100 — 250 330 — 820	0,050 — 0,30 0,00197 — 0,0118
PM2	—	—	—	—	—	—	—	—	—	—	100 — 220 330 — 720	0,050 — 0,30 0,00197 — 0,0118
PM3	100 — 170 330 — 550	0,050 — 0,15 0,00197 — 0,00590	—	—	—	—	—	—	—	—	—	—
HF1	—	—	—	—	—	—	50 — 150 170 — 490	0,050 — 0,20 0,00197 — 0,00787	50 — 150 170 — 490	0,050 — 0,20 0,00197 — 0,00787	—	—
HF2	—	—	—	—	—	—	100 — 200 330 — 650	0,050 — 0,20 0,00197 — 0,00787	100 — 200 330 — 650	0,050 — 0,20 0,00197 — 0,00787	—	—

PCBN, obróbka wykańczająca $a_p < 0,5 \text{ mm} / 0,020 \text{ Cal}$.

SMG	CBN010		CBN150		CBN170		CBN200	
	v_c	f	v_c	f	v_c	f	v_c	f
K1	—	—	—	—	—	—	500 — 1000 1700 — 3200	0,10 — 0,60 0,00394 — 0,0236
K4	140 — 240 460 — 780	0,050 — 0,20 0,00197 — 0,00787	140 — 240 460 — 780	0,050 — 0,20 0,00197 — 0,00787	—	—	—	—
S1	70 — 140 230 — 450	0,050 — 0,30 0,00197 — 0,0118	—	—	120 — 220 400 — 720	0,050 — 0,25 0,00197 — 0,00984	—	—
S2	—	—	—	—	—	—	40 — 60 140 — 190	0,050 — 0,15 0,00197 — 0,00590
S3	100 — 240 330 — 780	0,050 — 0,25 0,00197 — 0,00984	—	—	120 — 280 400 — 910	0,050 — 0,25 0,00197 — 0,00984	—	—
H3	80 — 200 270 — 650	0,050 — 0,35 0,00197 — 0,0137	70 — 180 230 — 590	0,050 — 0,35 0,00197 — 0,0137	—	—	—	—
H5	80 — 190 270 — 620	0,050 — 0,35 0,00197 — 0,0137	70 — 170 230 — 550	0,050 — 0,35 0,00197 — 0,0137	—	—	—	—
H7	80 — 180 270 — 590	0,050 — 0,35 0,00197 — 0,0137	70 — 160 230 — 520	0,050 — 0,35 0,00197 — 0,0137	—	—	—	—
H8	70 — 170 230 — 550	0,050 — 0,35 0,00197 — 0,0137	60 — 150 200 — 490	0,050 — 0,35 0,00197 — 0,0137	—	—	—	—
H11	70 — 160 230 — 520	0,050 — 0,35 0,00197 — 0,0137	60 — 140 200 — 450	0,050 — 0,35 0,00197 — 0,0137	—	—	—	—
PM1	—	—	—	—	—	—	100 — 220 330 — 720	0,050 — 0,30 0,00197 — 0,0118
PM2	—	—	—	—	—	—	90 — 200 300 — 650	0,050 — 0,30 0,00197 — 0,0118
PM3	80 — 170 270 — 550	0,050 — 0,15 0,00197 — 0,00590	80 — 150 270 — 490	0,050 — 0,15 0,00197 — 0,00590	—	—	—	—
HF1	50 — 150 170 — 490	0,050 — 0,25 0,00197 — 0,00984	50 — 130 170 — 420	0,050 — 0,25 0,00197 — 0,00984	—	—	100 — 170 330 — 550	0,050 — 0,30 0,00197 — 0,0118
HF2	60 — 190 200 — 620	0,050 — 0,25 0,00197 — 0,00984	60 — 170 200 — 550	0,050 — 0,25 0,00197 — 0,00984	—	—	170 — 250 560 — 820	0,050 — 0,30 0,00197 — 0,0118

Ogólne toższenie ISO Poradnik

Ogólne toższenie ISO Oprawki

Ogólne toższenie ISO Płytki

Steadyline®

MDT

Mini-Shaft™

Obróbka rowków

Przecinanie

X4

Adaptory Moduły mocujące

Akcesoria i części zamienne

PCBN, obróbka wykańczająca $a_p < 0,5 \text{ mm} / 0.020 \text{ Cal}$.

SMG	CBN300		CBN400C		CBN500		CBN600		CK2065	
	v_c	f	v_c	f	v_c	f	v_c	f	v_c	f
K1	500 — 1700 1700 — 5500	0,10 — 0,60 0.00394 — 0.0236	500 — 1800 1700 — 5900	0,10 — 0,60 0.00394 — 0.0236	500 — 1500 1700 — 4900	0,10 — 0,60 0.00394 — 0.0236	500 — 1300 1700 — 4200	0,10 — 0,60 0.00394 — 0.0236	500 — 1700 1700 — 5500	0,10 — 0,60 0.00394 — 0.0236
H21	130 — 250 430 — 820	0,10 — 0,60 0.00394 — 0.0236	— —	— —	150 — 270 500 — 880	0,10 — 0,60 0.00394 — 0.0236	120 — 220 400 — 720	0,10 — 0,60 0.00394 — 0.0236	130 — 250 430 — 820	0,10 — 0,60 0.00394 — 0.0236
H31	80 — 200 270 — 650	0,10 — 0,60 0.00394 — 0.0236	— —	— —	80 — 220 270 — 720	0,10 — 0,60 0.00394 — 0.0236	80 — 180 270 — 590	0,10 — 0,60 0.00394 — 0.0236	80 — 200 270 — 650	0,10 — 0,60 0.00394 — 0.0236
HF1	— —	— —	— —	— —	100 — 220 330 — 720	0,050 — 0,30 0.00197 — 0.0118	— —	— —	— —	— —
HF2	— —	— —	— —	— —	170 — 270 560 — 880	0,050 — 0,30 0.00197 — 0.0118	— —	— —	— —	— —
CC1	20 — 40 66 — 130	0,050 — 0,20 0.00197 — 0.00787	— —	— —	— —	— —	20 — 40 66 — 130	0,050 — 0,20 0.00197 — 0.00787	20 — 40 66 — 130	0,050 — 0,20 0.00197 — 0.00787

PCBN, obróbka zgrubna $a_p 0,5 - 3,0 \text{ mm} / 0.020 - 0.120 \text{ Cal}$.

SMG	CBN200		CBN300		CBN500		CBN600		CK2065	
	v_c	f	v_c	f	v_c	f	v_c	f	v_c	f
K1	500 — 1000 1700 — 3200	0,20 — 0,65 0.00788 — 0.0255	500 — 1500 1700 — 4900	0,20 — 0,70 0.00788 — 0.0275	500 — 1200 1700 — 3900	0,20 — 0,70 0.00788 — 0.0275	500 — 1200 1700 — 3900	0,20 — 0,70 0.00788 — 0.0275	500 — 1500 1700 — 4900	0,20 — 0,70 0.00788 — 0.0275
H7	70 — 150 230 — 490	0,10 — 0,50 0.00394 — 0.0196	90 — 180 300 — 590	0,10 — 0,50 0.00394 — 0.0196	90 — 180 300 — 590	0,10 — 0,60 0.00394 — 0.0236	70 — 150 230 — 490	0,10 — 0,55 0.00394 — 0.0216	90 — 180 300 — 590	0,10 — 0,50 0.00394 — 0.0196
H8	50 — 130 170 — 420	0,10 — 0,50 0.00394 — 0.0196	90 — 180 300 — 590	0,10 — 0,50 0.00394 — 0.0196	50 — 150 170 — 490	0,10 — 0,60 0.00394 — 0.0236	50 — 130 170 — 420	0,10 — 0,55 0.00394 — 0.0216	90 — 180 300 — 590	0,10 — 0,50 0.00394 — 0.0196
H21	— —	— —	130 — 230 430 — 750	0,10 — 0,60 0.00394 — 0.0236	150 — 250 500 — 820	0,10 — 0,60 0.00394 — 0.0236	120 — 200 400 — 650	0,10 — 0,60 0.00394 — 0.0236	130 — 230 430 — 750	0,10 — 0,60 0.00394 — 0.0236
H31	— —	— —	80 — 180 270 — 590	0,10 — 0,60 0.00394 — 0.0236	80 — 200 270 — 650	0,10 — 0,60 0.00394 — 0.0236	80 — 160 270 — 520	0,10 — 0,60 0.00394 — 0.0236	80 — 180 270 — 590	0,10 — 0,60 0.00394 — 0.0236
PM1	100 — 200 330 — 650	0,10 — 0,30 0.00394 — 0.0118	100 — 220 330 — 720	0,10 — 0,30 0.00394 — 0.0118	— —	— —	100 — 220 330 — 720	0,10 — 0,30 0.00394 — 0.0118	100 — 220 330 — 720	0,10 — 0,30 0.00394 — 0.0118
PM2	90 — 180 300 — 590	0,10 — 0,30 0.00394 — 0.0118	100 — 200 330 — 650	0,10 — 0,30 0.00394 — 0.0118	— —	— —	100 — 200 330 — 650	0,10 — 0,30 0.00394 — 0.0118	100 — 200 330 — 650	0,10 — 0,30 0.00394 — 0.0118
HF1	100 — 150 330 — 490	0,10 — 0,30 0.00394 — 0.0118	— —	— —	100 — 200 330 — 650	0,10 — 0,60 0.00394 — 0.0236	— —	— —	— —	— —
HF2	170 — 230 560 — 750	0,10 — 0,30 0.00394 — 0.0118	— —	— —	170 — 250 560 — 820	0,10 — 0,60 0.00394 — 0.0236	— —	— —	— —	— —
CC1	— —	— —	20 — 30 66 — 98	0,050 — 0,20 0.00197 — 0.00787	— —	— —	20 — 30 66 — 98	0,050 — 0,20 0.00197 — 0.00787	20 — 30 66 — 98	0,050 — 0,20 0.00197 — 0.00787

PCBN, toczenie wgłębne

SMG	CH0550		CBN060K		CH2540		CBN010	
	v _c	f	v _c	f	v _c	f	v _c	f
K1	—	—	—	—	—	—	—	—
H3	180 — 330 600 — 1000	0,0300 — 0,13 0,00119 — 0,0051	170 — 300 560 — 980	0,0300 — 0,13 0,00119 — 0,0051	170 — 280 560 — 910	0,0300 — 0,13 0,00119 — 0,0051	160 — 320 530 — 1000	0,0300 — 0,13 0,00119 — 0,0051
H5	180 — 310 600 — 1000	0,0300 — 0,13 0,00119 — 0,0051	170 — 280 560 — 910	0,0300 — 0,13 0,00119 — 0,0051	170 — 260 560 — 850	0,0300 — 0,13 0,00119 — 0,0051	160 — 300 530 — 980	0,0300 — 0,13 0,00119 — 0,0051
H7	180 — 280 600 — 910	0,0300 — 0,13 0,00119 — 0,0051	170 — 260 560 — 850	0,0300 — 0,13 0,00119 — 0,0051	170 — 240 560 — 780	0,0300 — 0,13 0,00119 — 0,0051	160 — 370 530 — 1200	0,0300 — 0,13 0,00119 — 0,0051
H8	150 — 200 500 — 650	0,0300 — 0,13 0,00119 — 0,0051	140 — 230 460 — 750	0,0300 — 0,13 0,00119 — 0,0051	140 — 210 460 — 680	0,0300 — 0,13 0,00119 — 0,0051	130 — 200 430 — 650	0,0300 — 0,13 0,00119 — 0,0051
H11	—	—	—	—	—	—	—	—
H21	—	—	—	—	—	—	—	—
H31	—	—	—	—	—	—	—	—
PM1	—	—	—	—	—	—	—	—
PM2	—	—	—	—	—	—	—	—
PM3	130 — 260 430 — 850	0,0300 — 0,13 0,00119 — 0,0051	—	—	—	—	110 — 230 370 — 750	0,0300 — 0,13 0,00119 — 0,0051
HF1	—	—	—	—	—	—	—	—
HF2	—	—	—	—	—	—	—	—
CC1	—	—	—	—	—	—	—	—

PCBN, toczenie wgłębne

SMG	CBN200	
	v _c	f
K1	—	—
S1	—	—
S2	—	—
S3	—	—
H3	—	—
H5	—	—
H7	—	—
H8	—	—
H11	—	—
H21	—	—
H31	—	—
PM1	200 — 350 660 — 1100	0,0300 — 0,13 0,00119 — 0,0051
PM2	150 — 300 500 — 980	0,0300 — 0,13 0,00119 — 0,0051
PM3	—	—
HF1	—	—
HF2	—	—
CC1	—	—

Ogólne toczenie ISO
Poradnik

Ogólne toczenie ISO
Oprawk

Ogólne toczenie ISO
Płytki

Steadyline®

MDT

Mini-Shaft™

Obróbka rowków

Przecinanie

X4



Adaptory mocy-
jące

Akcesoria i części
zamiennic

PCBN, toczenie rowków

SMG	CBN010		CBN170		CBN200	
	v_c	f	v_c	f	v_c	f
K1	— —	— —	— —	— —	500—1000 1700—3200	0,0300—0,15 0,00119—0,00590
S1	70—140 230—450	0,0300—0,15 0,00119—0,00590	120—220 400—720	0,0300—0,15 0,00119—0,00590	— —	— —
S2	— —	— —	— —	— —	40—60 140—190	0,0300—0,15 0,00119—0,00590
S3	100—240 330—780	0,0300—0,15 0,00119—0,00590	120—280 400—910	0,0300—0,15 0,00119—0,00590	— —	— —
H3	80—200 270—650	0,0300—0,15 0,00119—0,00590	— —	— —	— —	— —
H5	80—190 270—620	0,0300—0,15 0,00119—0,00590	— —	— —	— —	— —
H7	80—180 270—590	0,0300—0,15 0,00119—0,00590	— —	— —	— —	— —
H8	70—170 230—550	0,0300—0,15 0,00119—0,00590	— —	— —	— —	— —
H11	70—160 230—520	0,0300—0,15 0,00119—0,00590	— —	— —	— —	— —
H21	— —	— —	— —	— —	— —	— —
H31	— —	— —	— —	— —	80—220 270—720	0,0300—0,15 0,00119—0,00590
PM1	— —	— —	— —	— —	100—180 330—590	0,0300—0,15 0,00119—0,00590
PM2	— —	— —	— —	— —	90—160 300—520	0,0300—0,15 0,00119—0,00590
PM3	— —	— —	— —	— —	— —	— —
HF1	— —	— —	— —	— —	100—170 330—550	0,0300—0,15 0,00119—0,00590
HF2	— —	— —	— —	— —	170—250 560—820	0,0300—0,15 0,00119—0,00590

Wybór formatu płytki — PCD

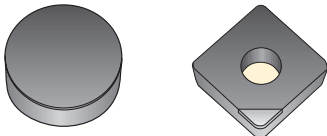
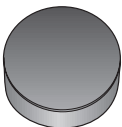
Pełna warstwa -LF		
 <p>PCD spiekane na węglu. Można używać wszystkich krawędzi po jednej stronie.</p> <p>Gatunek: PCD30</p> <p>Typ oprawki: C</p>		
Płytką z lutowaną końcówką -L1		
 <p>PCD lutowany na płycie węglkowej.</p> <p>Gatunki: PCD20, PCD30</p> <p>Typ oprawki: D, P, M i C</p>		
Gatunki PCD, niepokrywane		
PCD20		<p>Format: Pełna warstwa i lutowane końcówki (jednostronne). Skład: Gatunek o średniej wielkości ziarna 10 μm i o spoiwie Co. Pokrycie: Brak pokrycia.</p>
PCD30		<p>Format: Pełna warstwa (jednostronne). Skład: Gatunek o średniej wielkości ziarna 25 μm i o spoiwie Co. Pokrycie: Brak pokrycia.</p>

PCD — Przygotowanie krawędzi

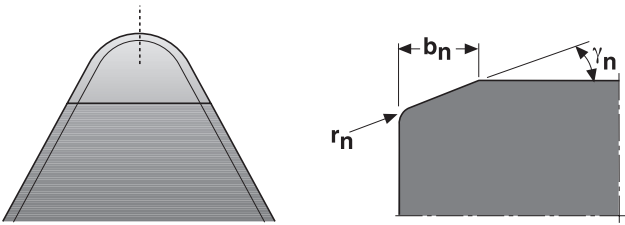
Zabezp. krawędzi	
	<p>b_n = Szerokość fazy γ_n = Kąt fazy r_n = Promień zaokrąglenia</p>
Zalecenia odnośnie geometrii	Zabezp. krawędzi
Zawsze zaleca się stosowanie ostrej krawędzi skrawającej.	F = ostra krawędź skrawająca

Ogólne toczenie
ISO
Poradnik

Ogólne toczenie
ISO
Oprawki

Ogólne toczenie
ISO
Płytki

Steadyline®

MDT

Mini-Shaft™

Obróbka rowków

Przecinanie

X4

Adaptory
Moduły mocujące

Akcesoria i części
zamienne

PCD, SMG

Metale nieżelazne

SMG	Opis	Oznac.	Opis
N1	Stopy aluminium, Si < 9%	AW-7075	Pierwszy wybór do obróbki zgrubnej i wykańczającej: PCD20.
N2	Stopy aluminium, 9% < Si < 16%	AC-44200 Si = 12%	Pierwszy wybór do obróbki zgrubnej i wykańczającej: PCD20.
N3	Stopy aluminium, Si > 16%	AlSi17Cu5	Pierwszy wybór do obróbki zgrubnej i wykańczającej: PCD30.
N11	Stopy miedzi	CW614N	Pierwszy wybór do obróbki zgrubnej i wykańczającej: PCD20.

Inne trudne materiały

SMG	Opis	Oznac.	Opis
CC1	Spiekany węgiel wolframu	G50	Pierwszy wybór do obróbki wykańczającej: PCD30.

Tworzywa i kompozyty

SMG	Opis	Oznac.	Opis
TS1	Polimery termoutwardzalne	Tworzywa mocznikowo formaldehydowe (UF)	Pierwszy wybór do obróbki zgrubnej i wykańczającej: PCD20.
TS2	Termoutwardzalne kompozyty z włóknem węglowym	T300 T700 T800 HTA-S IMA - Epoxy (M21)...	Pierwszy wybór do obróbki zgrubnej i wykańczającej: PCD20.
TS3	Termoutwardzalne kompozyty z włóknem szklanym	Epoxy - HX..(42..)E glass (7781...)...	Pierwszy wybór do obróbki zgrubnej i wykańczającej: PCD20.
TS4	Termoutwardzalne kompozyty z włóknem aramidowym	Kevlar 49	Pierwszy wybór do obróbki zgrubnej i wykańczającej: PCD20.
TP1	Polimery termoplastyczne	Poliwęgiel (PC)	Pierwszy wybór do obróbki zgrubnej i wykańczającej: PCD20.
TP2	Termoplastyczne kompozyty z włóknem węglowym	PPS/PEEK - T300..	Pierwszy wybór do obróbki zgrubnej i wykańczającej: PCD20.
TP3	Termoplastyczne kompozyty z włóknem szklanym	PPS/PEEK - E glass lub A glass...	Pierwszy wybór do obróbki zgrubnej i wykańczającej: PCD20.
TP4	Termoplastyczne kompozyty z włóknem aramidowym		Pierwszy wybór do obróbki zgrubnej i wykańczającej: PCD20.

Grafit

SMG	Opis	Oznac.	Opis
GR1	Grafit	R 8500	Pierwszy wybór do obróbki zgrubnej i wykańczającej: PCD20.

PCD, obróbka zgrubna a_p 0,5 – 3,0 mm / 0.020 – 0.120 Cal.

SMG	PCD20		PCD30		PCD30M	
	v_c	f	v_c	f	v_c	f
N1	600 – 3500	0,050 – 0,30	—	—	—	—
	2000 – 11400	0.00197 – 0.0118	—	—	—	—
N2	450 – 2500	0,050 – 0,20	—	—	—	—
	1500 – 8200	0.00197 – 0.00787	—	—	—	—
N3	300 – 1000	0,050 – 0,10	300 – 1000	0,10 – 0,40	300 – 1000	0,10 – 0,40
	990 – 3200	0.00197 – 0.00393	990 – 3200	0.00394 – 0.0157	990 – 3200	0.00394 – 0.0157
N11	600 – 1200	0,10 – 0,50	600 – 1200	0,10 – 0,50	600 – 1200	0,10 – 0,50
	2000 – 3900	0.00394 – 0.0196	2000 – 3900	0.00394 – 0.0196	2000 – 3900	0.00394 – 0.0196
TS1	100 – 1500	0,10 – 0,40	—	—	—	—
	330 – 4900	0.00394 – 0.0157	—	—	—	—
TS2	400 – 800	0,10 – 0,20	400 – 800	0,10 – 0,20	400 – 800	0,10 – 0,20
	1400 – 2600	0.00394 – 0.00787	1400 – 2600	0.00394 – 0.00787	1400 – 2600	0.00394 – 0.00787
TS3	100 – 800	0,050 – 0,20	100 – 800	0,050 – 0,20	100 – 800	0,050 – 0,20
	330 – 2600	0.00197 – 0.00787	330 – 2600	0.00197 – 0.00787	330 – 2600	0.00197 – 0.00787
TS4	400 – 800	0,10 – 0,20	400 – 800	0,10 – 0,20	400 – 800	0,10 – 0,20
	1400 – 2600	0.00394 – 0.00787	1400 – 2600	0.00394 – 0.00787	1400 – 2600	0.00394 – 0.00787
TP1	100 – 1500	0,10 – 0,40	—	—	—	—
	330 – 4900	0.00394 – 0.0157	—	—	—	—
TP2	400 – 800	0,10 – 0,20	400 – 800	0,10 – 0,20	400 – 800	0,10 – 0,20
	1400 – 2600	0.00394 – 0.00787	1400 – 2600	0.00394 – 0.00787	1400 – 2600	0.00394 – 0.00787
TP3	100 – 800	0,050 – 0,20	100 – 800	0,050 – 0,20	100 – 800	0,050 – 0,20
	330 – 2600	0.00197 – 0.00787	330 – 2600	0.00197 – 0.00787	330 – 2600	0.00197 – 0.00787
TP4	400 – 800	0,10 – 0,20	400 – 800	0,10 – 0,20	400 – 800	0,10 – 0,20
	1400 – 2600	0.00394 – 0.00787	1400 – 2600	0.00394 – 0.00787	1400 – 2600	0.00394 – 0.00787
GR1	100 – 1500	0,10 – 0,20	—	—	—	—
	330 – 4900	0.00394 – 0.00787	—	—	—	—

PCD, obróbka wykańczająca $a_p < 0,5$ mm / 0.020 Cal.

SMG	PCD20		PCD30		PCD30M	
	v_c	f	v_c	f	v_c	f
N1	600 – 3500	0,050 – 0,30	—	—	—	—
	2000 – 11400	0.00197 – 0.0118	—	—	—	—
N2	450 – 2500	0,050 – 0,20	—	—	—	—
	1500 – 8200	0.00197 – 0.00787	—	—	—	—
N3	300 – 1000	0,050 – 0,10	300 – 1000	0,10 – 0,40	300 – 1000	0,10 – 0,40
	990 – 3200	0.00197 – 0.00393	990 – 3200	0.00394 – 0.0157	990 – 3200	0.00394 – 0.0157
N11	600 – 1200	0,10 – 0,50	600 – 1200	0,10 – 0,50	600 – 1200	0,10 – 0,50
	2000 – 3900	0.00394 – 0.0196	2000 – 3900	0.00394 – 0.0196	2000 – 3900	0.00394 – 0.0196
CC1	—	—	10 – 20	0,050 – 0,15	10 – 20	0,050 – 0,15
	—	—	33 – 65	0.00197 – 0.00590	33 – 65	0.00197 – 0.00590
TS1	100 – 1500	0,10 – 0,40	—	—	—	—
	330 – 4900	0.00394 – 0.0157	—	—	—	—
TS2	400 – 800	0,10 – 0,20	400 – 800	0,10 – 0,20	400 – 800	0,10 – 0,20
	1400 – 2600	0.00394 – 0.00787	1400 – 2600	0.00394 – 0.00787	1400 – 2600	0.00394 – 0.00787
TS3	100 – 800	0,050 – 0,20	100 – 800	0,050 – 0,20	100 – 800	0,050 – 0,20
	330 – 2600	0.00197 – 0.00787	330 – 2600	0.00197 – 0.00787	330 – 2600	0.00197 – 0.00787
TS4	400 – 800	0,10 – 0,20	400 – 800	0,10 – 0,20	400 – 800	0,10 – 0,20
	1400 – 2600	0.00394 – 0.00787	1400 – 2600	0.00394 – 0.00787	1400 – 2600	0.00394 – 0.00787
TP1	100 – 1500	0,10 – 0,40	—	—	—	—
	330 – 4900	0.00394 – 0.0157	—	—	—	—
TP2	400 – 800	0,10 – 0,20	400 – 800	0,10 – 0,20	400 – 800	0,10 – 0,20
	1400 – 2600	0.00394 – 0.00787	1400 – 2600	0.00394 – 0.00787	1400 – 2600	0.00394 – 0.00787
TP3	100 – 800	0,050 – 0,20	100 – 800	0,050 – 0,20	100 – 800	0,050 – 0,20
	330 – 2600	0.00197 – 0.00787	330 – 2600	0.00197 – 0.00787	330 – 2600	0.00197 – 0.00787
TP4	400 – 800	0,10 – 0,20	400 – 800	0,10 – 0,20	400 – 800	0,10 – 0,20
	1400 – 2600	0.00394 – 0.00787	1400 – 2600	0.00394 – 0.00787	1400 – 2600	0.00394 – 0.00787
GR1	100 – 1500	0,10 – 0,20	—	—	—	—
	330 – 4900	0.00394 – 0.00787	—	—	—	—

Ogólne toczenie ISO
Poradnik

Ogólne toczenie ISO
Oprawk

Ogólne toczenie ISO
Płytki

Steadyline®

MDT

Mini-Shaft™

Obróbka rowków

Przecinanie

X4

Adaptory i części zamienne

Akcesoria i części zamienne

Wybór formatu płytki — Ceramiczne

Płytki ceramiczne dostępne są tylko w wersji monolitycznej.

Ogólne toczenie
ISO
Poradnik

Ogólne toczenie
ISO
Oprawki

Ogólne toczenie
ISO
Płytki

Steadyline®

MDT

Mini-Shaft™

Obróbka rowków

Przecinanie

X4

Adaptory
Moduły mocujące

Akcesoria i części
zamienne

Płytki monolityczna

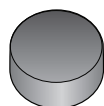
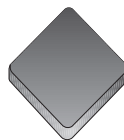

W zależności od geometrii, stosować można obie strony.

Gatunek:
CS100, CS300, CW100

Typy oprawek:
C

Płytki monolityczna

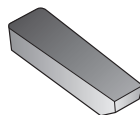

Zależnie od geometrii, może być użyta tylko jedna krawędź.

Gatunek:
CW100

Typ oprawki:
CFxx

Gatunki ceramiczne, niepokrywane

CS100

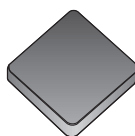

Format:
Monolityczna.
Skład:
Gatunek ceramiki Sialon (Si, Al, O, N).
Pokrycie:
Brak pokrycia.

CS300

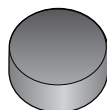

Format:
Monolityczna.
Skład:
Gatunek ceramiki Sialon (Si, Al, O, N).
Pokrycie:
Brak pokrycia.

CW100

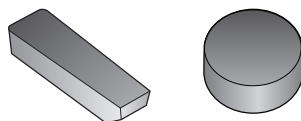

Format:
Monolityczna.
Skład:
Tlenek aluminium (Al₂O₃) + SiC-gatunek ceramiki whisker.
Pokrycie:
Brak pokrycia.

Ceramika — Zabezpieczenie krawędzi

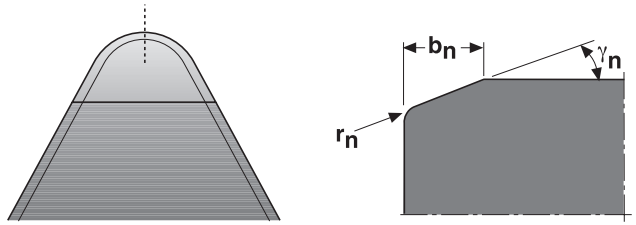
Zabezp. krawędzi		
 <p> b_n = Szerokość fazy γ_n = Kąt fazy r_n = Promień zaokrąglenia </p>		
Zalecenia odnośnie geometrii	Zabezp. krawędzi	Wielkość i kąt fazy
Zawsze są preferowane geometrie z mocną krawędzią. <ul style="list-style-type: none"> • Ujemna geometria • Fazowana krawędź skrawająca • Duży promień naroża 	S = z fazą i zaokrągloną krawędzią T = z fazą, bez zaokrąglenia E = z zaokrągloną krawędzią	CS100 = T lub S = 0,10 mm × 20° CS300 = T = 0,10 mm × 20° CW100 = zaokrąglone lub T = 0,10 mm × 20°

Ceramics, SMG

Superstopy

SMG	Opis	Oznac.	Opis
S1	Superstopy na bazie żelaza	Discalloy	Pierwszy wybór do obróbki zgrubnej: CS100 Pierwszy wybór do kanałków: CW100 Stosować chłodziwo
S2	Superstopy na bazie kobaltu	Stellite 21	Pierwszy wybór do obróbki zgrubnej: CS100 Pierwszy wybór do kanałków: CW100 Stosować chłodziwo
S3	Superstopy na bazie niklu	Inconel 718	Pierwszy wybór do obróbki zgrubnej: CS100 Pierwszy wybór do kanałków: CW100 Stosować chłodziwo

Ogólne toższenie ISO
Poradnik

Ogólne toższenie ISO
Oprawkę

Ogólne toższenie ISO
Płytki

Steadyline®

MDT

Mini-Shaft™

Obróbka rowków

Przecinanie

X4

Adaptory
Moduły mocujące

Akcesoria i części
zamienne

Ceramiczna, obróbka zgrubna a_p 0,5 – 3,0 mm / 0.020 – 0.120 Cal. – Parametry skrawania i obszar zastosowania CS100 mają również zastosowanie dla gatunku CS300

SMG	CS100		CW100	
	v_c	f	v_c	f
S1	150 – 300	0,10 – 0,40	150 – 300	0,10 – 0,40
	500 – 980	0.00394 – 0.0157	500 – 980	0.00394 – 0.0157
S2	150 – 300	0,10 – 0,40	150 – 300	0,10 – 0,40
	500 – 980	0.00394 – 0.0157	500 – 980	0.00394 – 0.0157
S3	150 – 300	0,10 – 0,40	150 – 300	0,10 – 0,40
	500 – 980	0.00394 – 0.0157	500 – 980	0.00394 – 0.0157

Ceramika, toczenie rowków

SMG	CW100	
	v_c	f
S1	150 – 300	0,050 – 0,10
	500 – 980	0.00197 – 0.00393
S2	150 – 300	0,050 – 0,10
	500 – 980	0.00197 – 0.00393
S3	150 – 300	0,050 – 0,10
	500 – 980	0.00197 – 0.00393

- Ogólne toczenie ISO Poradnik
- Ogólne toczenie ISO Oprawki
- Ogólne toczenie ISO Płytki
- Steadyline®
- MDT
- Mini-Shaft™
- Obróbka rowków
- Przecinanie
- X4
- Adaptory Moduły mocujące
- Akcesoria i części zamienne



Oprawki tokarskie ISO do obróbki ogólnej

Firma Seco oferuje szeroką gamę opravek tokarskich ISO. Oprawki narzędziowe Jetstream Tooling zapewniają skuteczne chłodzenie w optymalnym miejscu, jak najbliżej krawędzi skrawającej. Poprawia to kontrolę wiórów poprzez odciąganie wióra od powierzchni natarcia i zmniejszenie obciążenia termicznego, co zapewnia dłuższą żywotność narzędzia i znaczne zwiększenie parametrów skrawania. Dostępna jest szeroka gama rodzajów, kształtów i wielkości płytek.

- Oprawka narzędziowa D to podstawowy wybór do stabilnego mocowania
- Oprawka narzędziowa P to uzupełnienie do ogólnej obróbki, zapewniające niezawodne mocowanie i np. więcej miejsca na wióry
- C służy głównie do płytek SECO PCBN i ceramicznych bez otworu
- Oprawka narzędziowa S to podstawowy wybór głównie do mniejszych płytek i ogólnej obróbki

Oprawki dla głowic typu QC
– Metryczne



- Pokazano wersję neutralną
- Pełny asortyment głowic QC, patrz str. 153-160
- Więcej informacji na temat Jetstream Tooling® oraz akcesoriów, patrz str. 38, 84-88, 1030
- Objaśnienia atrybutów ISO, patrz strona 81

Oznaczenie	Numer produktu	CTWS	H	B	OAW	WF	HF	LF	LS	Waga
			mm	mm	mm	mm	mm	mm	mm	kg
N1010F-QC12	03280749	QC12	10	11	16,0	6,0	5,0	80,0	68,0	0,1
N1012F-QC12	10125184	QC12	10	12	16,0	6,0	5,0	80,0	68,0	0,1
N1212F-QC12	03280750	QC12	12	12	16,0	6,0	6,0	80,0	68,0	0,1

Części zamienne, zawarte w dostawie

Dla wielkości	Śruba mocująca	Zaslepka	Klucz dynamometryczny
N1010/N1212	LSQ6065-T15P	JET-M8X1.0	–
N1012	LSQ6065-T15P	JET-M8X1.0	T00-15P40

Akcesoria

Dla wielkości	Adapter do chłodziwa	Moment dokręcania	Wkładka do wymiany	Klucz dynamometryczny
N1010/N1212	JET-ADM8-1.0	4.0NM	T00-15P	T00-15P40
N1012	–	–	–	–

Oprawki dla głowic typu QC
 – Metryczne/ Calowe



- Pokazano wersję neutralną
- Pełny asortyment głowic QC, patrz str. 153-160
- Więcej informacji na temat Jetstream Tooling® oraz akcesoriów, patrz str. 38, 84-88, 1030
- To oznaczenie metryczne odpowiada rozmiarowi N065F-QC16 lub chwytowi ANSI rozmiar 10
- Objasnienia atrybutów ISO, patrz strona 81

Oznaczenie	Numer produktu	CTWS	H	B	OAW	WF	HF	LF	LS	Waga
			mm cal.	mm cal.	mm cal.	mm cal.	mm cal.	mm cal.	mm cal.	kg lbs
N1616F-QC16	03280751	QC16	16 0.630	16 0.630	18,0 0.709	8,0 0.315	8,0 0.315	80,0 3.150	68,0 2.677	0,2 0.440

Części zamienne, zawarte w dostawie

Dla wielkości	Śruba mocująca	Zaślepka
N1616F	LSQ6065-T15P	JET-P1/8-5MM

Akcesoria

Dla wielkości	Moment dokręcania	Wkładka do wymiany	Klucz dynamometryczny
N1616F	4.0NM	T00-15P	T00-15P40

Ogólne toczenie ISO
 Poradnik

Ogólne toczenie ISO
 Oprawki

Ogólne toczenie ISO
 Płytki

Steadyline®

MDT

Mini-Shaft™

Obróbka rowków

Przecinanie

X4

Adaptory
 Moduły mocujące

Akcesoria i części
 zamienne

Oprawki dla głowic typu QC
– Cal.



- Pokazano wersję neutralną
- Pełny asortyment głowic QC, patrz str. 153-160
- Więcej informacji na temat Jetstream Tooling® oraz akcesoriów, patrz str. 38, 84-88, 1030
- Objaśnienia atrybutów ISO, patrz strona 81

Oznaczenie	Numer produktu	CTWS	H	B	OAW	WF	HF	LF	LS	Waga
			cal.	cal.	cal.	cal.	cal.	cal.	cal.	lbs
N0375F-QC12	03280752	QC12	0.375	0.424	0.630	0.236	0.187	3.150	2.677	0.220
N0472-0375F-QC12	10125245	QC12	0.375	0.472	0.630	0.236	0.187	3.150	2.677	0.220
N050F-QC12	03280753	QC12	0.500	0.486	0.644	0.236	0.264	3.150	2.677	0.220

Części zamienne, zawarte w dostawie

Dla wielkości	Śruba mocująca	Zaslepka	Klucz dynamometryczny
N0375F/N050F	LSQ6065-T15P	JET-M8X1.0	–
N0472	LSQ6065-T15P	JET-UNF5/16	T00-15P40

Akcesoria

Dla wielkości	Adapter do chłodziwa	Moment dokręcania	Wkładka do wymiany	Klucz dynamometryczny
N0375F/N050F	JET-ADM8-1.0	4.0NM	T00-15P	T00-15P40
N0472	–	–	–	–

QC-SCLCR/L-JET – Toczenie ISO, głowice QC do płytek CCGT, CCGW, CCGX, CCMT, CCMW – Metryczne/ Calowe

KAPR = 95,0°

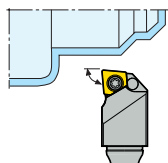

QC-SCLCR/L-JET

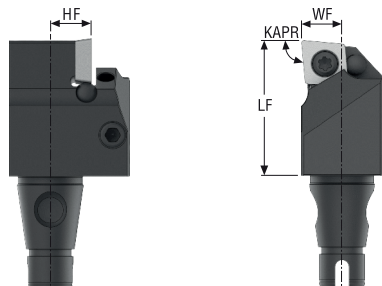

CTWS



- Pokazano wersję prawą
- Asortyment płytek, patrz str. 544, 545, 546, 547, 593, 594, 620
- Oznaczenia oprawek, patrz str. 11-12
- Więcej informacji na temat Jetstream Tooling® oraz akcesoriów, patrz str. 38, 84-88, 1030
- Objasnienia atrybutów ISO, patrz strona 81

Oznaczenie	Numer produktu	CTMS	**	WF	LF	HF	CP	KAPR°	GAMO°	LAMS°	Waga	CTWS
				mm cal.	mm cal.	mm cal.	bar psi				kg lbs	
QC12-SCLCR-06JET	03280836	QC12	–	6,0 0.234	20 0.787	6,0 0.235	200,0 2900.8	95,0	0,0	0,0	0,3 0.660	CC..0602.. CC..21.5.
QC12-SCLCL-06JET	03280839	QC12	–	6,0 0.234	20 0.787	6,0 0.235	200,0 2900.8	95,0	0,0	0,0	0,3 0.660	CC..0602.. CC..21.5.
QC12-SCLCR-09JET	03280754	QC12	–	6,0 0.234	22 0.866	6,0 0.235	200,0 2900.8	95,0	0,0	0,0	0,1 0.220	CC..09T3.. CC..32.5.
QC12-SCLCL-09JET	03280755	QC12	–	6,0 0.234	22 0.866	6,0 0.235	200,0 2900.8	95,0	0,0	0,0	0,1 0.220	CC..09T3.. CC..32.5.
QC16-SCLCR-09JET	03280756	QC16	Tak	8,0 0.313	24 0.945	7,9 0.311	200,0 2900.8	95,0	0,0	0,0	0,1 0.220	CC..09T3.. CC..32.5.
QC16-SCLCL-09JET	03280757	QC16	Tak	8,0 0.313	24 0.945	7,9 0.311	200,0 2900.8	95,0	0,0	0,0	0,1 0.220	CC..09T3.. CC..32.5.

Części zamienne, zawarte w dostawie

Dla wielkości	Klucz do płytki	Śruba do płytki
..-06	T07P-2	C02506-T07P
..-09	T15P-2	C04008-T15P

Akcesoria

Dla wielkości	Moment dokręcania	Mounting fixture	Klucz dynamometryczny
..-06	0.9NM	SECO-MF7075-QC	T00-07P09
..-09	3.5NM	SECO-MF7075-QC	T00-15P35

Ogólne toczenie ISO
Poradnik

Ogólne toczenie ISO
Oprawki

Ogólne toczenie ISO
Płytki

Steadyline®

MDT

Mini-Shaft™

Obróbka rowków

Przecinanie

X4

Adaptory Moduły mocujące

Akcesoria i części zamienne

Ogólne toczenie ISO Poradnik
 Ogólne toczenie ISO Oprapki
 Ogólne toczenie ISO Płytki
 Steadyline®
 MDT
 Mini-Shaft™
 Obróbka rowków
 Przecinanie
 X4
 Adaptery Moduły mocujące
 Akcesoria i części zamienne

QC-SDJCR/L-JET – Toczenie ISO, głowice QC do płytek DCGT, DCGW, DCMT, DCMW, DCMX – Metryczne/ Calowe



QC-SDJCR/L-JET

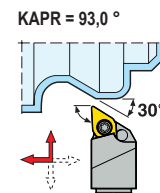
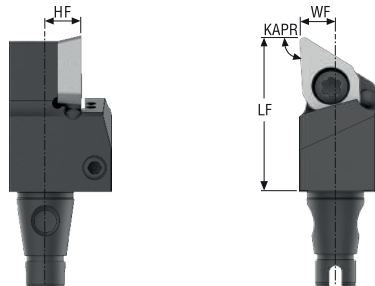

CTWS



- Pokazano wersję prawą
- Asortyment płytek, patrz str. 555, 556, 557, 598, 599, 621
- Oznaczenia oprapek, patrz str. 11-12
- Więcej informacji na temat Jetstream Tooling® oraz akcesoriów, patrz str. 38, 84-88, 1030
- Objaśnienia atrybutów ISO, patrz strona 81

Oznaczenie	Numer produktu	CTMS	**	WF	LF	HF	CP	KAPR°	GAMO°	LAMS°	Waga	CTWS
				mm cal.	mm cal.	mm cal.	bar psi				kg lbs	
QC12-SDJCR-07JET	03280758	QC12	-	6,0 0.234	22 0.866	6,0 0.235	200,0 2900.8	93,0	0,0	0,0	0,1 0.220	DC..0702.. DC..21.5.
QC12-SDJCL-07JET	03280759	QC12	-	6,0 0.234	22 0.866	6,0 0.235	200,0 2900.8	93,0	0,0	0,0	0,1 0.220	DC..0702.. DC..21.5.
QC12-SDJCR-11JET	03280760	QC12	-	6,0 0.234	26 1.024	6,0 0.235	200,0 2900.8	93,0	0,0	0,0	0,1 0.220	DC..11T3.. DC..32.5.
QC12-SDJCL-11JET	03280761	QC12	-	6,0 0.234	26 1.024	6,0 0.235	200,0 2900.8	93,0	0,0	0,0	0,1 0.220	DC..11T3.. DC..32.5.
QC16-SDJCR-11JET	03280762	QC16	Tak	8,0 0.313	26 1.024	7,9 0.311	200,0 2900.8	93,0	0,0	0,0	0,1 0.220	DC..11T3.. DC..32.5.
QC16-SDJCL-11JET	03280763	QC16	Tak	8,0 0.313	26 1.024	7,9 0.311	200,0 2900.8	93,0	0,0	0,0	0,3 0.660	DC..11T3.. DC..32.5.

Części zamienne, zawarte w dostawie

Dla wielkości	Klucz do płytki	Śruba do płytki
..-07	T07P-2	C02506-T07P
..-11	T15P-2	C04008-T15P

Akcesoria

Dla wielkości	Moment dokręcania	Mounting fixture	Klucz dynamometryczny
..-07	0.9NM	SECO-MF7075-QC	T00-07P09
..-11	3.5NM	SECO-MF7075-QC	T00-15P35

QC-SDJNR/L-JET – Toczenie ISO, głowice QC do płytek DNMU – Metryczne/ Calowe

KAPR = 93,0°

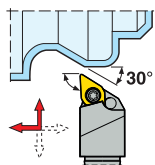

QC-SDJNR/L-JET

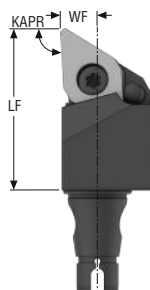



CTWS





- Pokazano wersję prawą
- Asortyment płytek, patrz str. 558, 559, 560, 561
- Oznaczenia oprawk, patrz str. 11-12
- Więcej informacji na temat Jetstream Tooling® oraz akcesoriów, patrz str. 38, 84-88, 1030
- Objasnienia atrybutów ISO, patrz strona 81

Oznaczenie	Numer produktu	CTMS	WF	LF	HF	CP	KAPR°	GAMO°	LAMS°	Waga	CTWS
			mm cal.	mm cal.	mm cal.	bar psi				kg lbs	
QC12-SDJNR-11JET	10050648	QC12	6,0 0.234	26 1.024	6,0 0.235	200,0 2900.8	93,0	-6,0	-6,0	0,1 0.220	DNMU1104.. DNMU33.
QC12-SDJNL-11JET	10050647	QC12	6,0 0.234	26 1.024	6,0 0.235	200,0 2900.8	93,0	-6,0	-6,0	0,1 0.220	DNMU1104.. DNMU33.
QC16-SDJNR-11JET	10050652	QC16	8,0 0.313	26 1.024	7,9 0.311	200,0 2900.8	93,0	-6,0	-6,0	0,1 0.220	DNMU1104.. DNMU33.
QC16-SDJNL-11JET	10050651	QC16	8,0 0.313	26 1.024	7,9 0.311	200,0 2900.8	93,0	-6,0	-6,0	0,1 0.220	DNMU1104.. DNMU33.

Części zamienne, zawarte w dostawie

Dla wielkości	Klucz do płytki	Śruba do płytki
..-11	 T09P-2	 C03511-T09P

Akcesoria

Dla wielkości	Moment dokręcania	Mounting fixture	Klucz dynamometryczny
..-11	 2.0NM	 SECO-MF7075-QC	 T00-09P20

Ogólne toczenie ISO
Poradnik

Ogólne toczenie ISO
Oprawkı

Ogólne toczenie ISO
Płytki

Steadyline®

MDT

Mini-Shaft™

Obróbka rowków

Przecinanie

X4

Adaptory
Moduły mocujące

Akcesoria i części
zamienne

Ogólne toczenie ISO Poradnik
 Ogólne toczenie ISO Oprawki
 Ogólne toczenie ISO Płytki
 Steadylite®
 MDT
 Mini-Shaft™
 Obróbka rowków
 Przecinanie
 X4
 Adaptery Moduły mocujące
 Akcesoria i części zamienne

QC-SVJBR/L-JET – Toczenie ISO, głowice QC do płytek VBGT, VBMT – Metrycznej/ Calowe



QC-SVJBR/L-JET

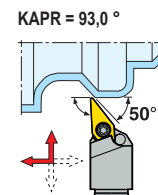
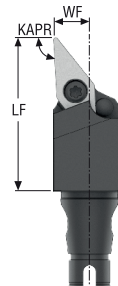

CTWS



- Pokazano wersję prawą
- Asortyment płytek, patrz str. 584, 585, 615, 623
- Oznaczenia oprawek, patrz str. 11-12
- Więcej informacji na temat Jetstream Tooling® oraz akcesoriów, patrz str. 38, 84-88, 1030
- Objaśnienia atrybutów ISO, patrz strona 81

Oznaczenie	Numer produktu	CTMS	WF	LF	HF	CP	KAPR°	GAMO°	LAMS°	Waga	CTWS
			mm cal.	mm cal.	mm cal.	bar psi				kg lbs	
QC12-SVJBR-11JET	03280764	QC12	6,0 0.234	26 1.024	6,0 0.235	200,0 2900.8	93,0	0,0	0,0	0,1 0.220	VB..1102.. VB..21.5.
QC12-SVJBL-11JET	03280765	QC12	6,0 0.234	26 1.024	6,0 0.235	200,0 2900.8	93,0	0,0	0,0	0,1 0.220	VB..1102.. VB..21.5.
QC16-SVJBR-11JET	03280766	QC16	8,0 0.313	26 1.024	7,9 0.311	200,0 2900.8	93,0	0,0	0,0	0,1 0.220	VB..1102.. VB..21.5.
QC16-SVJBL-11JET	03280767	QC16	8,0 0.313	26 1.024	7,9 0.311	200,0 2900.8	93,0	0,0	0,0	0,1 0.220	VB..1102.. VB..21.5.

Części zamienne, zawarte w dostawie

Dla wielkości	Klucz do płytki	Śruba do płytki
...11	T07P-2	C02506-T07P

Akcesoria

Dla wielkości	Moment dokręcania	Mounting fixture	Klucz dynamometryczny
...11	0.9NM	SECO-MF7075-QC	T00-07P09

QC-SVJCR/L-JET – Toczenie ISO, głowice QC do płytek VCGT
 – Metryczne/ Calowe

KAPR = 93,0°

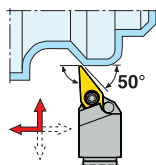

QC-SVJCR/L-JET

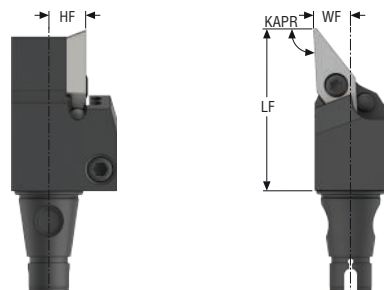



CTWS





- Pokazano wersję prawą
- Asortyment płytek, patrz str. 585
- Oznaczenia oprawek, patrz str. 11-12
- Więcej informacji na temat Jetstream Tooling® oraz akcesoriów, patrz str. 38, 84-88, 1030
- Objasnienia atrybutów ISO, patrz strona 81

Oznaczenie	Numer produktu	CTMS	WF	LF	HF	CP	KAPR°	GAMO°	LAMS°	Waga	CTWS
			mm cal.	mm cal.	mm cal.	bar psi				kg lbs	
QC12-SVJCR-11JET	10050650	QC12	6,0 0.234	26 1.024	6,0 0.235	200,0 2900.8	93,0	0,0	0,0	0,1 0.220	VC..1103.. VC..22.
QC12-SVJCL-11JET	10050649	QC12	6,0 0.234	26 1.024	6,0 0.235	200,0 2900.8	93,0	0,0	0,0	0,1 0.220	VC..1103.. VC..22.
QC16-SVJCR-11JET	10050654	QC16	8,0 0.313	26 1.024	7,9 0.311	200,0 2900.8	93,0	0,0	0,0	0,1 0.220	VC..1103.. VC..22.
QC16-SVJCL-11JET	10050653	QC16	8,0 0.313	26 1.024	7,9 0.311	200,0 2900.8	93,0	0,0	0,0	0,1 0.220	VC..1103.. VC..22.

Części zamienne, zawarte w dostawie

Dla wielkości	Klucz do płytki	Śruba do płytki
..-11	 T07P-2	 C02506-T07P

Akcesoria

Dla wielkości	Moment dokręcania	Mounting fixture	Klucz dynamometryczny
..-11	 0.9NM	 SECO-MF7075-QC	 T00-07P09

Ogólne toczenie ISO
 Poradnik

Ogólne toczenie ISO
 Oprawki

Ogólne toczenie ISO
 Płytki

Steadyline®

MDT

Mini-Shaft™

Obróbka rowków

Przecinanie

X4

Adaptory
 Moduły mocujące

Akcesoria i części
 zamiennne

Ogólne toczenie ISO Poradnik
 Ogólne toczenie ISO Oprawki
 Ogólne toczenie ISO Płytki
 Steadylite®
 MDT
 Mini-Shaft™
 Obróbka rowków
 Przecinanie
 X4
 Adaptery Moduły mocujące
 Akcesoria i części zamienne

QC-CFOR/L-JET – Toczenie MDT, głowice QC do płytek LCMF – Metrycznej/ Calowe



QC-CFOR/L-JET

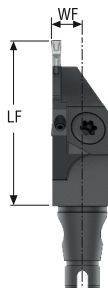

KAPR = 90,0 °

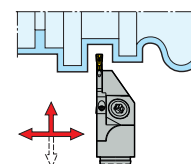

CTWS



- Pokazano wersję prawą
- Asortyment płytek, patrz str. 861
- Oznaczenia oprawek, patrz str. 11-12
- Więcej informacji na temat Jetstream Tooling® oraz akcesoriów, patrz str. 38, 84-88, 1030
- Objaśnienia atrybutów ISO, patrz strona 81

Oznaczenie	Numer produktu	CTMS	WF	LF	HF	CUTDIA	CP	KAPR°	Waga	CTWS
			mm cal.	mm cal.	mm cal.	mm cal.	bar psi		kg lbs	
QC12-CFOR-1902RBJET	03280768	QC12	6,0 0.236	32 1.260	6,0 0.235	25,4 1.000	200,0 2900.8	90,0	0,1 0.220	LC..1902..
QC12-CFOL-1902RBJET	03280769	QC12	6,0 0.236	32 1.260	6,0 0.235	25,4 1.000	200,0 2900.8	90,0	0,1 0.220	LC..1902..
QC16-CFOR-1902RBJET	03280770	QC16	8,0 0.315	32 1.260	7,9 0.311	25,4 1.000	200,0 2900.8	90,0	0,1 0.220	LC..1902..
QC16-CFOL-1902RBJET	03280771	QC16	8,0 0.315	32 1.260	7,9 0.311	25,4 1.000	200,0 2900.8	90,0	0,1 0.220	LC..1902..

Części zamienne, zawarte w dostawie

Dla wielkości	Klucz mocujący	Śruba mocująca
..-19	 T15P-2	 L85012-T15P

Akcesoria

Dla wielkości	Moment dokręcania	Mounting fixture	Klucz dynamometryczny
..-19	 5.0NM	 SECO-MF7075-QC	 T00-15P50

QC..-R/L150.10-..JETI – Przekinanie, głowice QC do listew 150.10A-15
– Metryczne/ Calowe

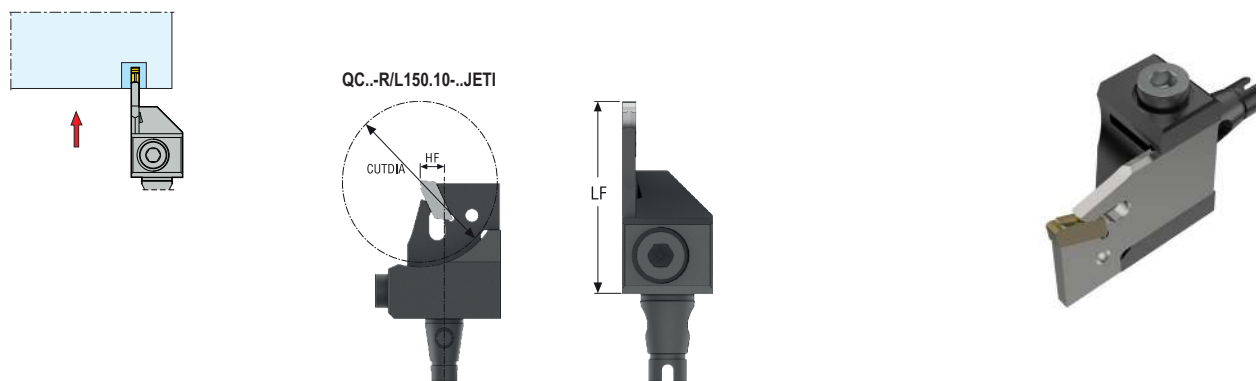

- Pokazano wersję prawą
- Asortyment płytek, patrz str. 964, 965
- Pełny asortyment listew, patrz str. 948
- Oznaczenia oprawek, patrz str. 11-12
- Więcej informacji na temat Jetstream Tooling® oraz akcesoriów, patrz str. 38, 84-88, 1030
- Objasnienia atrybutów ISO, patrz strona 81

Oznaczenie	Numer produktu	CTMS	LF	HF	CUTDIA	CP	Waga	CTWS
			mm cal.	mm cal.	mm cal.	bar psi	kg	
QC12-R150.10-15JETI	03280777	QC12	34,2 1.346	6,0 0.236	–	200,0 2900.8	0,1	Blade-15
QC12-L150.10-15JETI	03280776	QC12	34,2 1.346	6,0 0.236	–	200,0 2900.8	0,1	Blade-15
QC16-R150.10-15JETI	03280779	QC16	34,2 1.346	8,0 0.315	–	200,0 2900.8	0,1	Blade-15
QC16-L150.10-15JETI	03280778	QC16	34,2 1.346	8,0 0.315	–	200,0 2900.8	0,1	Blade-15

Części zamienne, zawarte w dostawie

Dla wielkości	Klucz mocujący	Śruba mocująca	O-ring
..-15	4SMS795	MC6S5X18	ORING-4X1.5

Akcesoria

Dla wielkości	Mounting fixture
..-15	SECO-MF7075-QC

Ogólne toczenie ISO
Poradnik

Ogólne toczenie ISO
Oprawki

Ogólne toczenie ISO
Płytki

Steadyline®

MDT

Mini-Shaft™

Obróbka rowków

Przekinanie

X4

Adaptory
Moduły mocujące

Akcesoria i części
zamiennne

Ogólne toczenie ISO Poradnik
 Ogólne toczenie ISO Oprawki
 Ogólne toczenie ISO Płytki
 Steadylite®
 MDT
 Mini-Shaft™
 Obróbka rowków
 Przecinanie
 X4
 Adaptery Moduły mocujące
 Akcesoria i części zamienne

QC..-PER/L-HDJET – Toczenie ISO, głowice QC do płytek -S
– Metryczne/ Calowe



QC..-PER/L-HDJET

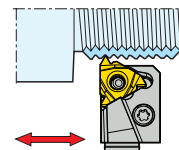
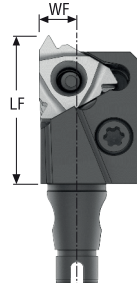

CTWS



- Pokazano wersję prawą
- Asortyment płytek, patrz katalog Wykonywanie Gwintów
- Oznaczenia oprawek, patrz str. 11-12
- Więcej informacji na temat Jetstream Tooling® oraz akcesoriów, patrz str. 38, 84-88, 1030
- Objaśnienia atrybutów ISO, patrz strona 81

Oznaczenie	Numer produktu	CTMS	WF	LF	HF	CP	Waga	CTWS
			mm cal.	mm cal.	mm cal.	bar psi	kg lbs	
QC12-PER-16HDJET	03280772	QC12	6,0 0.236	25 0.984	6,0 0.235	200,0 2900.8	0,1 0.220	16ER
QC12-PEL-16HDJET	03280773	QC12	6,0 0.236	25 0.984	6,0 0.235	200,0 2900.8	0,1 0.220	16EL
QC16-PER-16HDJET	03280774	QC16	8,0 0.315	25 0.984	7,9 0.311	200,0 2900.8	0,1 0.220	16ER
QC16-PEL-16HDJET	03280775	QC16	8,0 0.315	25 0.984	7,9 0.311	200,0 2900.8	0,1 0.220	16EL

Części zamienne, zawarte w dostawie

Dla wielkości	Dźwignia do płytki	Podkładka (S)	Klucz dźwigni	Śruba dźwigni	Kołek podkładki
..16	PP3712	GXA16-1	T15P-2	LS0612-T15P	AC4625

Akcesoria

Dla wielkości	Moment dokręcania	Podkładka (M)	Podkładka (S) 1	Podkładka (S) 2	Podkładka (S) 3	Podkładka (S) 4	Podkładka (S) 6	Mounting fixture	Klucz dynamometryczny
..16	3.0NM	MXA16-1	GXA16-0	GXA16-2	GXA16-3	GXA16-4	GXA16-98	SECO-MF7075-QC	T00-15P30

C.-DCLCR/L...JETI2 – Oprawki do płytek CCGT, CCGW, CCGX, CCMT, CCMW – Metryczne/ Calowe

KAPR = 95,0°

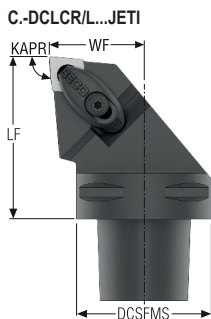
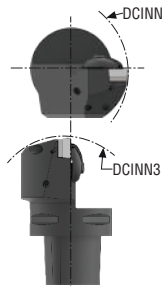
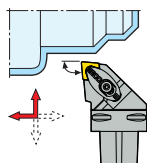

CTWS



- Pokazano wersję prawą
- Asortyment płytek, patrz str. 544, 545, 546, 547, 593, 594, 620
- Oznaczenia oprawek, patrz str. 11-12
- Więcej informacji na temat Jetstream Tooling® oraz akcesoriów, patrz str. 38, 84-88, 1030
- Objasnienia atrybutów ISO, patrz strona 81

Oznaczenie	Numer produktu	CTMS	**	DCSFMS	WF	LF	DCINN	DCINN3	CP	KAPR°	GAMO°	LAMS°	Waga	CTWS
				mm cal.	mm cal.	mm cal.	mm cal.	mm cal.	bar psi				kg lbs	
C4-DCLCR-27050-09JETI2	10070157	C4	-	40,0 1.575	27,0 1.063	50,0 1.969	65,0 2.559	120,0 4.724	150,0 2175.6	95,0	0,0	0,0	0,4 0.880	CC..09T3.. CC..32.5.
C4-DCLCL-27050-09JETI2	10070155	C4	-	40,0 1.575	27,0 1.063	50,0 1.969	65,0 2.559	120,0 4.724	150,0 2175.6	95,0	0,0	0,0	0,4 0.880	CC..09T3.. CC..32.5.
C4-DCLCR-27050-12JETI2	10070158	C4	-	40,0 1.575	27,0 1.063	50,0 1.969	100,0 3.937	140,0 5.512	150,0 2175.6	95,0	0,0	0,0	0,4 0.880	CC..1204.. CC..43.
C4-DCLCL-27050-12JETI2	10070156	C4	-	40,0 1.575	27,0 1.063	50,0 1.969	100,0 3.937	140,0 5.512	150,0 2175.6	95,0	0,0	0,0	0,4 0.880	CC..1204.. CC..43.
C5-DCLCR-35060-12JETI2	10070186	C5	-	50,0 1.969	35,0 1.378	60,0 2.362	95,0 3.740	140,0 5.512	150,0 2175.6	95,0	0,0	0,0	0,8 1.760	CC..1204.. CC..43.
C5-DCLCL-35060-12JETI2	10070185	C5	-	50,0 1.969	35,0 1.378	60,0 2.362	95,0 3.740	140,0 5.512	150,0 2175.6	95,0	0,0	0,0	0,4 0.880	CC..1204.. CC..43.
C6-DCLCR-45065-12JETI2	10070215	C6	-	63,0 2.480	45,0 1.772	65,0 2.559	100,0 3.937	160,0 6.299	150,0 2175.6	95,0	0,0	0,0	1,2 2.650	CC..1204.. CC..43.
C6-DCLCL-45065-12JETI2	10070214	C6	-	63,0 2.480	45,0 1.772	65,0 2.559	100,0 3.937	160,0 6.299	150,0 2175.6	95,0	0,0	0,0	1,2 2.650	CC..1204.. CC..43.

Części zamienne, zawarte w dostawie

Dla wielkości	Klucz mocujący	Śruba mocująca	Zestaw do chłodziwa	Podkładka	Zaślepka	Śruba podkładki	Sprężyna
..-09	T09P-2	L84017-T09P	CP14U00S-2-SET	-	-	-	S5808
C4-DCLCR...-12	T15P-2	L85021-T15P	CP17U00S-2-SET	123.19-621	P6SS3X3G	CA5008	S7111
..-12	T15P-2	L85021-T15P	CP17U00S-2-SET	123.19-621	-	CA5008	S7111

Akcesoria

Dla wielkości	Zestaw do chłodz. R- zgrubny	Zaślepka Duo coolant	Moment dokręcania	Klucz podkładki	Klucz dynamometryczny
..-09	CP14L00R-2-SET	P6SS4X8	2.0NM	-	T00-09P20
C4-DCLCR...-12	CP17L00R-2-SET	P6SS3X5	3.5NM	5SMS795	T00-15P35
..-12	CP17L00R-2-SET	P6SS4X8	3.5NM	5SMS795	T00-15P35

Ogólne toczenie ISO
Poradnik

Ogólne toczenie ISO
Oprawki

Ogólne toczenie ISO
Płytki

Steadyline®

C.-DCLNR/L...JETI2 – Oprawki do płytek CNGA, CNGG, CNMA, CNMG, CNMM – Metrycznej/ Calowe

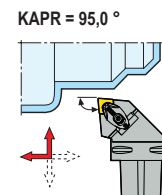
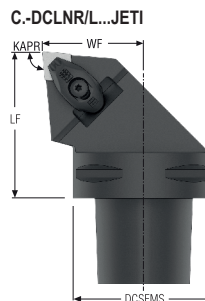
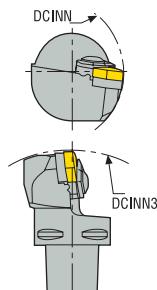

CTWS



















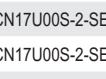

- Pokazano wersję prawą
- Asortyment płytek, patrz str. 548, 549, 550, 551, 552, 553, 595, 596
- Oznaczenia oprawek, patrz str. 11-12
- Więcej informacji na temat Jetstream Tooling® oraz akcesoriów, patrz str. 38, 84-88, 1030
- Objaśnienia atrybutów ISO, patrz strona 81

Oznaczenie	Numer produktu	CTMS	**	DCSFMS	WF	LF	DCINN	DCINN3	CP	KAPR°	GAMO°	LAMS°	Waga	CTWS
				mm cal.	mm cal.	mm cal.	mm cal.	mm cal.	bar psi	kg lbs				
C4-DCLNR-27050-12JETI2	10070160	C4	-	40,0 1.575	27,0 1.063	50,0 1.969	75,0 2.953	160,0 6.299	150,0 2175.6	95,0	-6,0	-6,0	0,4 0.880	CN..1204.. CN..43.
C4-DCLNL-27050-12JETI2	10070159	C4	-	40,0 1.575	27,0 1.063	50,0 1.969	75,0 2.953	160,0 6.299	150,0 2175.6	95,0	-6,0	-6,0	0,4 0.880	CN..1204.. CN..43.
C5-DCLNR-35060-12JETI2	10070189	C5	-	50,0 1.969	35,0 1.378	60,0 2.362	85,0 3.346	120,0 4.724	150,0 2175.6	95,0	-6,0	-6,0	0,8 1.760	CN..1204.. CN..43.
C5-DCLNL-35060-12JETI2	10070187	C5	-	50,0 1.969	35,0 1.378	60,0 2.362	85,0 3.346	120,0 4.724	150,0 2175.6	95,0	-6,0	-6,0	0,8 1.760	CN..1204.. CN..43.
C5-DCLNR-35060-16JETI2	10070190	C5	-	50,0 1.969	35,0 1.378	60,0 2.362	120,0 4.724	150,0 5.906	150,0 2175.6	95,0	-6,0	-6,0	0,8 1.760	CN..1606.. CN..54.
C5-DCLNL-35060-16JETI2	10070188	C5	-	50,0 1.969	35,0 1.378	60,0 2.362	120,0 4.724	150,0 5.906	150,0 2175.6	95,0	-6,0	-6,0	0,8 1.760	CN..1606.. CN..54.
C6-DCLNR-45065-12JETI2	10070281	C6	-	63,0 2.480	45,0 1.772	65,0 2.559	100,0 3.937	160,0 6.299	150,0 2175.6	95,0	-6,0	-6,0	1,3 2.870	CN..1204.. CN..43.
C6-DCLNL-45065-12JETI2	10070279	C6	-	63,0 2.480	45,0 1.772	65,0 2.559	100,0 3.937	160,0 6.299	150,0 2175.6	95,0	-6,0	-6,0	1,4 3.090	CN..1204.. CN..43.
C6-DCLNR-45065-16JETI2	10070282	C6	-	63,0 2.480	45,0 1.772	65,0 2.559	120,0 4.724	150,0 5.906	150,0 2175.6	95,0	-6,0	-6,0	1,5 3.310	CN..1606.. CN..54.
C6-DCLNL-45065-16JETI2	10070280	C6	-	63,0 2.480	45,0 1.772	65,0 2.559	120,0 4.724	150,0 5.906	150,0 2175.6	95,0	-6,0	-6,0	1,3 2.870	CN..1606.. CN..54.
C8-DCLNR-55080-12JETI2	10070315	C8	-	80,0 3.150	55,0 2.165	80,0 3.150	110,0 4.331	150,0 5.906	150,0 2175.6	95,0	-6,0	-6,0	2,6 5.730	CN..1204.. CN..43.
C8-DCLNL-55080-12JETI2	10070310	C8	-	80,0 3.150	55,0 2.165	80,0 3.150	110,0 4.331	150,0 5.906	150,0 2175.6	95,0	-6,0	-6,0	2,6 5.730	CN..1204.. CN..43.
C8-DCLNR-55080-16JETI2	10070316	C8	-	80,0 3.150	55,0 2.165	80,0 3.150	120,0 4.724	150,0 5.906	150,0 2175.6	95,0	-6,0	-6,0	2,6 5.730	CN..1606.. CN..54.
C8-DCLNL-55080-16JETI2	10070314	C8	-	80,0 3.150	55,0 2.165	80,0 3.150	120,0 4.724	150,0 5.906	150,0 2175.6	95,0	-6,0	-6,0	2,6 5.730	CN..1606.. CN..54.

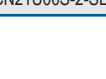
Części zamienne, zawarte w dostawie

Dla wielkości	Klucz mocujący	Śruba mocująca	Zestaw do chłodziwa	Podkładka	Zaślepka	Śruba podkładki	Sprężyna
...-12	T15P-2	L85021-T15P	CN17L00R-2-SET	DCO120310	-	C04008-T15P	S7111
C4-DCLNL...-12	T15P-2	L85021-T15P	CN17L00R-2-SET	DCO120310	P6SS3X3G	C04008-T15P	S7111
...-16	T15P-2	L85021-T15P	CN21L00R-2-SET	DCN160616	-	C05010-T20P	S7111

Akcesoria

Dla wielkości	Zestaw do chłodz. S- standard	Zestaw do chłodz. X- zgrubny	Zaslepka Duo coolant	Moment dokręcania	Klucz podkładki	Klucz dynamometryczny
..-12	 CN17U00S-2-SET	 CN17L00X-2-SET	 P6SS4X8	 3.5NM	 -	 T00-15P35
C4-DCLNL...-12	 CN17U00S-2-SET	 CN17L00X-2-SET	 P6SS3X5	 3.5NM	 -	 T00-15P35
...-16	 CN21U00S-2-SET	 CN21L00X-2-SET	 P6SS4X8	 3.5NM	 T20P-2D	 T00-15P35

Ogólne toczenie ISO
 Poradnik

Ogólne toczenie ISO
 Oprawki

Ogólne toczenie ISO
 Płytki

Steadyline®

MDT

Mini-Shaft™

Obróbka rowków

Przecinanie

X4

Adaptory
 Moduły mocujące

Akcesoria i części
 zamiennne

Ogólne toczenie ISO
Poradnik

Ogólne toczenie ISO
Oprawki

Ogólne toczenie ISO
Płytki

Steadyline®

MDT

Mini-Shaft™

Obróbka rowków

Przecinanie

X4

Adaptory
Moduły mocujące

Akcesoria i części
zamiennne

C.-DCRNR/L...JETI2 – Oprawki do płytek CNMA, CNMG, CNMM – Metryczne/ Calowe

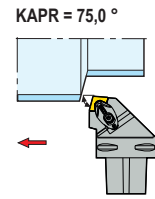
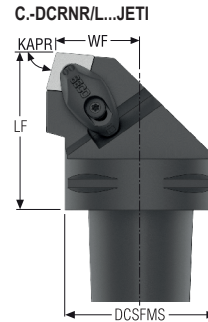
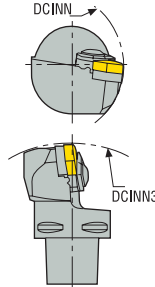

CTWS



- Pokazano wersję prawą
- Asortyment płytek, patrz str. 548, 549, 550, 551, 552, 553
- Oznaczenia oprawek, patrz str. 11-12
- Więcej informacji na temat Jetstream Tooling® oraz akcesoriów, patrz str. 38, 84-88, 1030
- Objaśnienia atrybutów ISO, patrz strona 81

Oznaczenie	Numer produktu	CTMS	**	DCSFMS	WF	LF	DCINN	DCINN3	CP	KAPR°	GAMO°	LAMS°	Waga	CTWS
				mm cal.	mm cal.	mm cal.	mm cal.	mm cal.	bar psi				kg lbs	
C6-DCRNR-35065-16JETI2	10070284	C6	-	63,0 2.480	35,0 1.378	65,0 2.559	150,0 5.906	150,0 5.906	150,0 2175.6	75,0	-6,0	-6,0	1,3 2.870	CN..1606.. CN..54.
C6-DCRNL-35065-16JETI2	10070283	C6	-	63,0 2.480	35,0 1.378	65,0 2.559	150,0 5.906	150,0 5.906	150,0 2175.6	75,0	-6,0	-6,0	1,3 2.870	CN..1606.. CN..54.

Części zamienne, zawarte w dostawie

Dla wielkości	Klucz mocujący	Śruba mocująca	Zestaw do chłodziwa	Podkładka	Śruba podkładki	Sprężyna
..-16	T15P-2	L85021-T15P	CN21L00R-2-SET	DCN160616	C05010-T20P	S7111

Akcesoria

Dla wielkości	Zestaw do chłodziw. S- stand-ard	Zestaw do chłodziw. X- zgrubny	Zaślepka Duo coolant	Moment dokręcania	Klucz podkładki	Klucz dynamometryczny
..-16	CN21U00S-2-SET	CN21L00X-2-SET	P6SS4X8	3.5NM	T20P-2D	T00-15P35

C-DDJCR/L...JETI2 – Oprawki do płytek DCGT, DCGW, DGMT, DCMW, DCMX – Metryczne/ Calowe

KAPR = 93,0°

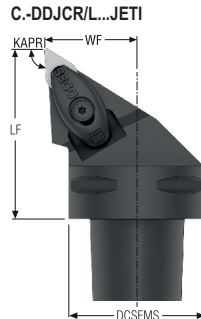
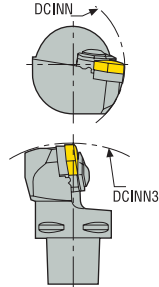
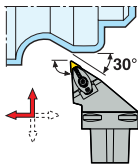

CTWS



- Pokazano wersję prawą
- Asortyment płytek, patrz str. 555, 556, 557, 598, 599, 621
- Oznaczenia oprawek, patrz str. 11-12
- Więcej informacji na temat Jetstream Tooling® oraz akcesoriów, patrz str. 38, 84-88, 1030
- Objasnienia atrybutów ISO, patrz strona 81

Oznaczenie	Numer produktu	CTMS	**	DCSFMS	WF	LF	DCINN	DCINN3	CP	KAPR°	GAMO°	LAMS°	Waga	CTWS
				mm cal.	mm cal.	mm cal.	mm cal.	mm cal.	bar psi				kg lbs	
C4-DDJCR-27050-11JETI2	10070162	C4	-	40,0 1.575	27,0 1.063	50,0 1.969	95,0 3.740	100,0 3.937	150,0 2175.6	93,0	0,0	0,0	0,4 0.880	DC..11T3.. DC..32.5.
C4-DDJCL-27050-11JETI2	10070161	C4	-	40,0 1.575	27,0 1.063	50,0 1.969	95,0 3.740	100,0 3.937	150,0 2175.6	93,0	0,0	0,0	0,4 0.880	DC..11T3.. DC..32.5.
C5-DDJCR-35060-11JETI2	10070192	C5	-	50,0 1.969	35,0 1.378	60,0 2.362	85,0 3.346	100,0 3.937	150,0 2175.6	93,0	0,0	0,0	0,7 1.540	DC..11T3.. DC..32.5.
C5-DDJCL-35060-11JETI2	10070191	C5	-	50,0 1.969	35,0 1.378	60,0 2.362	85,0 3.346	100,0 3.937	150,0 2175.6	93,0	0,0	0,0	0,7 1.540	DC..11T3.. DC..32.5.
C6-DDJCR-45065-11JETI2	10070287	C6	-	63,0 2.480	45,0 1.772	65,0 2.559	100,0 3.937	120,0 4.724	150,0 2175.6	93,0	0,0	0,0	1,1 2.430	DC..11T3.. DC..32.5.
C6-DDJCL-45065-11JETI2	10070286	C6	-	63,0 2.480	45,0 1.772	65,0 2.559	100,0 3.937	120,0 4.724	150,0 2175.6	93,0	0,0	0,0	1,1 2.430	DC..11T3.. DC..32.5.

Części zamienne, zawarte w dostawie

Dla wielkości	Klucz mocujący	Śruba mocująca	Zestaw do chłodziwa	Podkładka	Śruba podkładki	Sprężyna
..-11	T09P-2	L84017-T09P	CP14U00S-2-SET	126.19-620	C94006-T15P	S5808

Akcesoria

Dla wielkości	Zestaw do chłodz. R- zgrubny	Zaślepka Duo coolant	Moment dokręcania	Klucz podkładki	Klucz dynamometryczny
..-11	CP14L00R-2-SET	P6SS4X8	2.0NM	T15P-2	T00-09P20

Ogólne toczenie ISO
Poradnik

Ogólne toczenie ISO
Oprawki

Ogólne toczenie ISO
Płytki

Steadyline®

MDT

Mini-Shaft™

Obróbka rowków

Przecinanie

X4

Adaptory i części zamienne

Akcesoria i części zamienne

C.-DDJNR/L...JETI2 – Oprawki do płytek DNGA, DNGG, DNGM, DNMA, DNMG, DNMM, DNMU, DNMX – Metrycznej/ Calowe

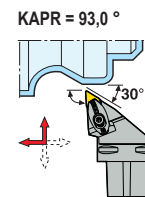
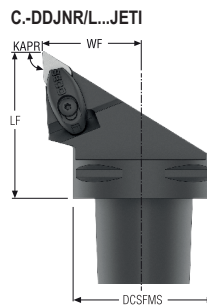
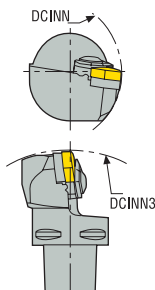

CTWS



- Pokazano wersję prawą
- Asortyment płytek, patrz str. 558, 559, 560, 561, 600, 601, 619
- Oznaczenia oprawek, patrz str. 11-12
- Więcej informacji na temat Jetstream Tooling® oraz akcesoriów, patrz str. 38, 84-88, 1030
- * Użyć odpowiedniej podkładki i śruby dla wybranej płytki. Szczegółowe informacje, patrz str. 98
- Objaśnienia atrybutów ISO, patrz strona 81

Oznaczenie	Numer produktu	CTMS	**	DCSFMS	WF	LF	DCINN	DCINN3	CP	KAPR°	GAMO°	LAMS°	Waga	CTWS
				mm cal.	mm cal.	mm cal.	mm cal.	mm cal.	mm cal.	bar psi	kg lbs			
C4-DDJNR-27050-11JETI2	10070166	C4	-	40,0 1.575	27,0 1.063	50,0 1.969	70,0 2.756	100,0 3.937	150,0 2175.6	93,0	-6,0	-6,0	0,4 0.880	DNMU1104.. DNMU33.
C4-DDJNL-27050-11JETI2	10070163	C4	-	40,0 1.575	27,0 1.063	50,0 1.969	70,0 2.756	100,0 3.937	150,0 2175.6	93,0	-6,0	-6,0	0,4 0.880	DNMU1104.. DNMU33.
C4-DDJNR-27055-15-04JETI2	10070167	C4	-	40,0 1.575	27,0 1.063	55,0 2.165	100,0 3.937	100,0 3.937	150,0 2175.6	93,0	-6,0	-6,0	0,4 0.880	DN..1504-DN..1506* DN..43-DN..44*
C4-DDJNL-27055-15-04JETI2	10070164	C4	-	40,0 1.575	27,0 1.063	55,0 2.165	100,0 3.937	100,0 3.937	150,0 2175.6	93,0	-6,0	-6,0	0,4 0.880	DN..1504-DN..1506* DN..43-DN..44*
C4-DDJNR-27055-15JETI2	10070169	C4	-	40,0 1.575	27,0 1.063	55,0 2.165	100,0 3.937	100,0 3.937	150,0 2175.6	93,0	-6,0	-6,0	0,4 0.880	DN..1504-DN..1506* DN..43-DN..44*
C4-DDJNL-27055-15JETI2	10070165	C4	-	40,0 1.575	27,0 1.063	55,0 2.165	100,0 3.937	100,0 3.937	150,0 2175.6	93,0	-6,0	-6,0	0,4 0.880	DN..1504-DN..1506* DN..43-DN..44*
C5-DDJNR-35060-11JETI2	10070196	C5	-	50,0 1.969	35,0 1.378	60,0 2.362	70,0 2.756	100,0 3.937	150,0 2175.6	93,0	-6,0	-6,0	0,7 1.540	DNMU1104.. DNMU33.
C5-DDJNL-35060-11JETI2	10070193	C5	-	50,0 1.969	35,0 1.378	60,0 2.362	70,0 2.756	100,0 3.937	150,0 2175.6	93,0	-6,0	-6,0	0,7 1.540	DNMU1104.. DNMU33.
C5-DDJNR-35060-15-04JETI2	10070197	C5	-	50,0 1.969	35,0 1.378	60,0 2.362	100,0 3.937	120,0 4.724	150,0 2175.6	93,0	-6,0	-6,0	0,7 1.540	DN..1504-DN..1506* DN..43-DN..44*
C5-DDJNL-35060-15-04JETI2	10070194	C5	-	50,0 1.969	35,0 1.378	60,0 2.362	100,0 3.937	120,0 4.724	150,0 2175.6	93,0	-6,0	-6,0	0,7 1.540	DN..1504-DN..1506* DN..43-DN..44*
C5-DDJNR-35060-15JETI2	10070198	C5	-	50,0 1.969	35,0 1.378	60,0 2.362	100,0 3.937	120,0 4.724	150,0 2175.6	93,0	-6,0	-6,0	0,8 1.760	DN..1504-DN..1506* DN..43-DN..44*
C5-DDJNL-35060-15JETI2	10070195	C5	-	50,0 1.969	35,0 1.378	60,0 2.362	100,0 3.937	120,0 4.724	150,0 2175.6	93,0	-6,0	-6,0	0,7 1.540	DN..1504-DN..1506* DN..43-DN..44*
C6-DDJNR-45065-15-04JETI2	10070290	C6	-	63,0 2.480	45,0 1.772	65,0 2.559	100,0 3.937	120,0 4.724	150,0 2175.6	93,0	-6,0	-6,0	1,1 2.430	DN..1504-DN..1506* DN..43-DN..44*
C6-DDJNL-45065-15-04JETI2	10070288	C6	-	63,0 2.480	45,0 1.772	65,0 2.559	100,0 3.937	120,0 4.724	150,0 2175.6	93,0	-6,0	-6,0	1,1 2.430	DN..1504-DN..1506* DN..43-DN..44*
C6-DDJNR-45065-15JETI2	10070291	C6	-	63,0 2.480	45,0 1.772	65,0 2.559	100,0 3.937	120,0 4.724	150,0 2175.6	93,0	-6,0	-6,0	1,1 2.430	DN..1504-DN..1506* DN..43-DN..44*
C6-DDJNL-45065-15JETI2	10070289	C6	-	63,0 2.480	45,0 1.772	65,0 2.559	100,0 3.937	120,0 4.724	150,0 2175.6	93,0	-6,0	-6,0	1,1 2.430	DN..1504-DN..1506* DN..43-DN..44*
C8-DDJNR-55080-15JETI2	10070318	C8	-	80,0 3.150	55,0 2.165	80,0 3.150	110,0 4.331	140,0 5.512	150,0 2175.6	93,0	-6,0	-6,0	2,3 5.070	DN..1504-DN..1506* DN..43-DN..44*
C8-DDJNL-55080-15JETI2	10070317	C8	-	80,0 3.150	55,0 2.165	80,0 3.150	110,0 4.331	140,0 5.512	150,0 2175.6	93,0	-6,0	-6,0	2,3 5.070	DN..1504-DN..1506* DN..43-DN..44*

Części zamienne, zawarte w dostawie

Dla wielkości	Klucz mocujący	Śruba mocująca	Zestaw do chłodziwa	Podkładka	Śruba podkładki	Sprężyna
R..-11	T09P-2	L84017-T09P	CX14U10S-2R-SET	DDN110310	C03007-T09P	S5808
L..-11	T09P-2	L84017-T09P	CX14U10S-2L-SET	DDN110310	C03007-T09P	S5808
C4, C6-R..-15-04	T15P-2	L85021-T15P	CN17U10S-2R-SET	DDN150616	C04011-T15P	S7111
C4, C6-L..-15-04	T15P-2	L85021-T15P	CN17U10S-2L-SET	DDN150616	C04011-T15P	S7111
R..-15	T15P-2	L85021-T15P	CN17U10S-2R-SET	DDN150416	C04008-T15P	S7111
L..-15	T15P-2	L85021-T15P	CN17U10S-2L-SET	DDN150416	C04008-T15P	S7111
C5-R..-15-04	T15P-2	L85021-T15P	CN17U10S-2R-SET	DDN150616	C04008-T15P	S7111
C5-L..-15-04	T15P-2	L85021-T15P	CN17U10S-2L-SET	DDN150616	C04008-T15P	S7111

Akcesoria

Dla wielkości	Zestaw do chłodz. R- zgrubny	Zaślepka Duo coolant	Moment dokręcania	Klucz dynamometryczny
R..-11	-	P6SS4X8	2.0NM	T00-09P20
L..-11	-	P6SS4X8	2.0NM	T00-09P20
C4, C6-R..-15-04	CN17L10R-2R-SET	P6SS4X8	3.5NM	T00-15P35
C4, C6-L..-15-04	CN17L10R-2L-SET	P6SS4X8	3.5NM	T00-15P35
R..-15	CN17L10R-2R-SET	P6SS4X8	3.5NM	T00-15P35
L..-15	CN17L10R-2L-SET	P6SS4X8	3.5NM	T00-15P35
C5-R..-15-04	CN17L10R-2R-SET	P6SS4X8	3.5NM	T00-15P35
C5-L..-15-04	CN17L10R-2L-SET	P6SS4X8	3.5NM	T00-15P35

Ogólne toczenie ISO
Poradnik

Ogólne toczenie ISO
Oprawki

Ogólne toczenie ISO
Płytki

Steadyline®

MDT

Mini-Shaft™

Obróbka rowków

Przecinanie

X4

Adaptory
Moduły mocujące

Akcesoria i części zamienne

Ogólne toczenie ISO
Poradnik

C.-DDUNR/L...JETI2 – Oprawki do płytek DNGA, DNGM, DNMA, DNMG, DNMM, DNMX – Metryczne/ Calowe

Ogólne toczenie ISO
Oprawki

Ogólne toczenie ISO
Płytki

CTWS



- Pokazano wersję prawą
- Asortyment płytek, patrz str. 558, 559, 560, 561, 600, 601, 619
- Oznaczenia oprawek, patrz str. 11-12
- Więcej informacji na temat Jetstream Tooling® oraz akcesoriów, patrz str. 38, 84-88, 1030
- * Użyć odpowiedniej podkładki i śruby dla wybranej płytki. Szczegółowe informacje, patrz str. 98
- Objasnienia atrybutów ISO, patrz strona 81

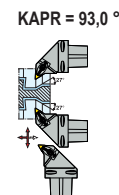
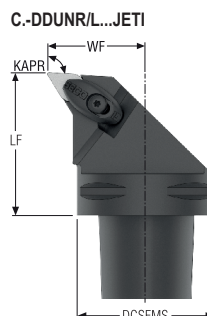
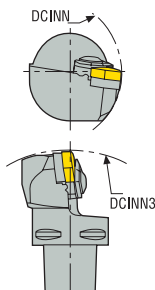

Steadyline®

MDT

Oznaczenie	Numer produktu	CTMS	**	DCSFMS	WF	LF	DCINN	DCINN3	CP	KAPR°	GAMO°	LAMS°	Waga	CTWS
				mm cal.	mm cal.	mm cal.	mm cal.	mm cal.	bar psi				kg lbs	
C6-DDUNR-45065-15JETI2	10070293	C6	–	63,0 2.480	45,0 1.772	65,0 2.559	95,0 3.740	140,0 5.512	150,0 2175.6	93,0	-6,0	-7,0	1,3 2.870	DN..1504-DN..1506* DN..43-DN..44*
C6-DDUNL-45065-15JETI2	10070292	C6	–	63,0 2.480	45,0 1.772	65,0 2.559	95,0 3.740	140,0 5.512	150,0 2175.6	93,0	-6,0	-7,0	1,3 2.870	DN..1504-DN..1506* DN..43-DN..44*
C8-DDUNR-55080-15JETI2	10070320	C8	–	80,0 3.150	55,0 2.165	80,0 3.150	100,0 3.937	140,0 5.512	150,0 2175.6	93,0	-6,0	-7,0	2,5 5.510	DN..1504-DN..1506* DN..43-DN..44*
C8-DDUNL-55080-15JETI2	10070319	C8	–	80,0 3.150	55,0 2.165	80,0 3.150	100,0 3.937	140,0 5.512	150,0 2175.6	93,0	-6,0	-7,0	2,5 5.510	DN..1504-DN..1506* DN..43-DN..44*

Obróbka rowków

Części zamienne, zawarte w dostawie

Dla wielkości	Klucz mocujący	Śruba mocująca	Zestaw do chłodziwa	Podkładka	Śruba podkładki	Sprężyna
...15	T15P-2	L85021-T15P	CN17U00S-2-SET	DDN150416	C04008-T15P	S7111

Przecinanie

Akcesoria

Dla wielkości	Zestaw do chłodz. R- zgrubny	Zestaw do chłodz. X- zgrubny	Zaślepka Duo coolant	Moment dokręcania	Klucz dynamometryczny
...15	CN17L00R-2-SET	CN17L00X-2-SET	P6SS4X8	3.5NM	T00-15P35

X4

Adaptory
Moduły mocujące

Akcesoria i części zamienne

C.-DSSNR/L...JETI2 – Oprawki do płytek SNGA, SNMA, SNMG, SNMM – Metryczne/ Calowe

KAPR = 45,0°

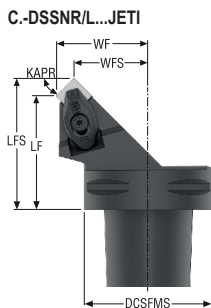
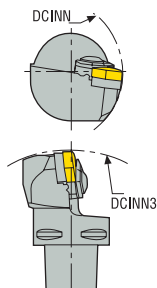
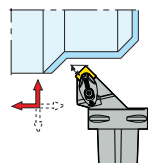

CTWS



- Pokazano wersję prawą
- Asortyment płytek, patrz str. 569, 570, 571, 572, 606
- Oznaczenia oprawek, patrz str. 11-12
- Więcej informacji na temat Jetstream Tooling® oraz akcesoriów, patrz str. 38, 84-88, 1030
- Objasnienia atrybutów ISO, patrz strona 81

Oznaczenie	Numer produktu	CTMS	**	DCSFMS	WF	LF	DCINN	DCINN3	CP	KAPR°	GAMO°	LAMS°	Waga	CTWS
				mm cal.	mm cal.	mm cal.	mm cal.	mm cal.	bar psi				kg lbs	
C4-DSSNR-27048-12JETI2	10070171	C4	-	40,0 1.575	27,0 1.063	48,0 1.890	95,0 3.740	150,0 5.906	150,0 2175.6	45,0	-8,0	0,0	0,5 1.100	SN..1204.. SN..43.
C4-DSSNL-27048-12JETI2	10070170	C4	-	40,0 1.575	27,0 1.063	48,0 1.890	95,0 3.740	150,0 5.906	150,0 2175.6	45,0	-8,0	0,0	0,5 1.100	SN..1204.. SN..43.
C5-DSSNR-35052-12JETI2	10070200	C5	-	50,0 1.969	35,0 1.378	52,0 2.047	95,0 3.740	130,0 5.118	150,0 2175.6	45,0	-8,0	0,0	0,7 1.540	SN..1204.. SN..43.
C5-DSSNL-35052-12JETI2	10070199	C5	-	50,0 1.969	35,0 1.378	52,0 2.047	95,0 3.740	130,0 5.118	150,0 2175.6	45,0	-8,0	0,0	0,7 1.540	SN..1204.. SN..43.
C6-DSSNR-45056-12JETI2	10070296	C6	-	63,0 2.480	45,0 1.772	56,0 2.205	100,0 3.937	140,0 5.512	150,0 2175.6	45,0	-8,0	0,0	1,1 2.430	SN..1204.. SN..43.
C6-DSSNL-45056-12JETI2	10070294	C6	-	63,0 2.480	45,0 1.772	56,0 2.205	100,0 3.937	140,0 5.512	150,0 2175.6	45,0	-8,0	0,0	1,1 2.430	SN..1204.. SN..43.
C6-DSSNR-45056-15JETI2	10070297	C6	-	63,0 2.480	45,0 1.772	56,0 2.205	100,0 3.937	140,0 5.512	150,0 2175.6	45,0	-8,0	0,0	1,1 2.430	SN..1506.. SN..54.
C6-DSSNL-45056-15JETI2	10070295	C6	-	63,0 2.480	45,0 1.772	56,0 2.205	100,0 3.937	140,0 5.512	150,0 2175.6	45,0	-8,0	0,0	1,3 2.870	SN..1506.. SN..54.
C8-DSSNR-55080-12JETI2	10070322	C8	-	80,0 3.150	55,0 2.165	80,0 3.150	110,0 4.331	150,0 5.906	150,0 2175.6	45,0	-8,0	0,0	2,5 5.510	SN..1204.. SN..43.
C8-DSSNL-55080-12JETI2	10070321	C8	-	80,0 3.150	55,0 2.165	80,0 3.150	110,0 4.331	150,0 5.906	150,0 2175.6	45,0	-8,0	0,0	2,4 5.290	SN..1204.. SN..43.

Części zamienne, zawarte w dostawie

Dla wielkości	Klucz mocujący	Śruba mocująca	Zestaw do chłodziwa	Podkładka	Śruba podkładki	Sprężyna
..-12	T15P-2	L85021-T15P	CN17L00R-2-SET	DSN120616	C04008-T15P	S7111
..-15	T15P-2	L85021-T15P	CN21L00R-2-SET	DSN150624	C05010-T20P	S7111

Akcesoria

Dla wielkości	Zestaw do chłodziw. S- stand-ard	Zestaw do chłodziw. X- zgrubny	Zaślepka Duo coolant	Moment dokręcania	Klucz podkładki	Klucz dynamometryczny
..-12	CN17U00S-2-SET	CN17L00X-2-SET	P6SS4X8	3.5NM	-	T00-15P35
..-15	CN21U00S-2-SET	CN21L00X-2-SET	P6SS4X8	3.5NM	T20P-2D	T00-15P35

Ogólne toczenie ISO
Poradnik

Ogólne toczenie ISO
Oprawki

Ogólne toczenie ISO
Płytki

Steadyline®

MDT

Mini-Shaft™

Obrobka rowków

Przecinanie

X4

Adaptory
Moduły mocujące

Akcesoria i części
zamienne

Ogólne toczenie ISO
Poradnik

Ogólne toczenie ISO
Oprawki

Ogólne toczenie ISO
Płytki

Steadyline®

MDT

Mini-Shaft™

Obróbka rowków

Przecinanie

X4

Adaptory Moduły mocujące

Akcesoria i części zamienne

C.-DTJNR/L...JETI2 – Oprawki do płytek TNGA, TNMA, TNMG, TNMM, TNMX – Metrycznej/ Calowe

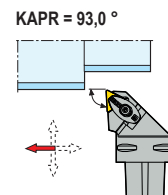
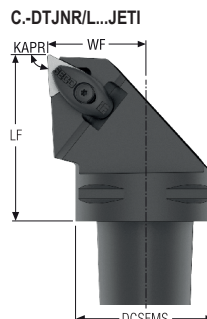
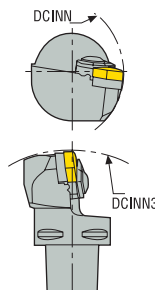

CTWS



- Pokazano wersję prawą
- Asortyment płytek, patrz str. 576, 577, 578, 579, 611, 614
- Oznaczenia oprawek, patrz str. 11-12
- Więcej informacji na temat Jetstream Tooling® oraz akcesoriów, patrz str. 38, 84-88, 1030
- Objaśnienia atrybutów ISO, patrz strona 81

Oznaczenie	Numer produktu	CTMS	**	DCSFMS	WF	LF	DCINN	DCINN3	CP	KAPR°	GAMO°	LAMS°	Waga	CTWS
				mm cal.	mm cal.	mm cal.	mm cal.	mm cal.	bar psi				kg lbs	
C4-DTJNR-27050-16JETI2	10070173	C4	-	40,0 1.575	27,0 1.063	50,0 1.969	90,0 3.543	150,0 5.906	150,0 2175.6	93,0	-6,0	-6,0	0,4 0.880	TN..1604.. TN..33.
C4-DTJNL-27050-16JETI2	10070172	C4	-	40,0 1.575	27,0 1.063	50,0 1.969	90,0 3.543	150,0 5.906	150,0 2175.6	93,0	-6,0	-6,0	0,4 0.880	TN..1604.. TN..33.
C5-DTJNR-35060-16JETI2	10070202	C5	-	50,0 1.969	35,0 1.378	60,0 2.362	100,0 3.937	150,0 5.906	150,0 2175.6	93,0	-6,0	-6,0	0,8 1.760	TN..1604.. TN..33.
C5-DTJNL-35060-16JETI2	10070201	C5	-	50,0 1.969	35,0 1.378	60,0 2.362	100,0 3.937	150,0 5.906	150,0 2175.6	93,0	-6,0	-6,0	0,8 1.760	TN..1604.. TN..33.
C6-DTJNR-45065-16JETI2	10070299	C6	-	63,0 2.480	45,0 1.772	65,0 2.559	100,0 3.937	150,0 5.906	150,0 2175.6	93,0	-6,0	-6,0	1,4 3.090	TN..1604.. TN..33.
C6-DTJNL-45065-16JETI2	10070298	C6	-	63,0 2.480	45,0 1.772	65,0 2.559	100,0 3.937	150,0 5.906	150,0 2175.6	93,0	-6,0	-6,0	1,4 3.090	TN..1604.. TN..33.

Części zamienne, zawarte w dostawie

Dla wielkości	Klucz mocujący	Śruba mocująca	Zestaw do chłodziwa	Podkładka	Zaślepka	Śruba podkładki	Sprężyna
C4...R	T09P-2	L84017-T09P	CN14U10S-2L-SET	DTN160616	P6SS3X3G	C03007-T09P	S5808
C4...L	T09P-2	L84017-T09P	CN14U10S-2R-SET	DTN160616	P6SS3X3G	C03007-T09P	S5808
C5...R	T09P-2	L84017-T09P	CN14U10S-2L-SET	DTN160616	-	C03007-T09P	S5808
C5...L, C6...L	T09P-2	L84017-T09P	CN14U10S-2R-SET	DTN160616	-	C03007-T09P	S5808
C6...R	T09P-2	L84017-T09P	CN14U10S-2L-SET	DTN160616	-	C03007-T09P	S7111

Akcesoria

Dla wielkości	Zaślepka Duo coolant	Moment dokręcania	Klucz dynamometryczny
C4	P6SS3X5	2.0NM	T00-09P20
C5, C6	P6SS4X8	2.0NM	T00-09P20

C.-DVHBR/L...JETI2 – Oprawki do płytek VBMT, VBGT, VBGW, VBMT, VCGT – Metryczne/ Calowe

KAPR = 107,5°

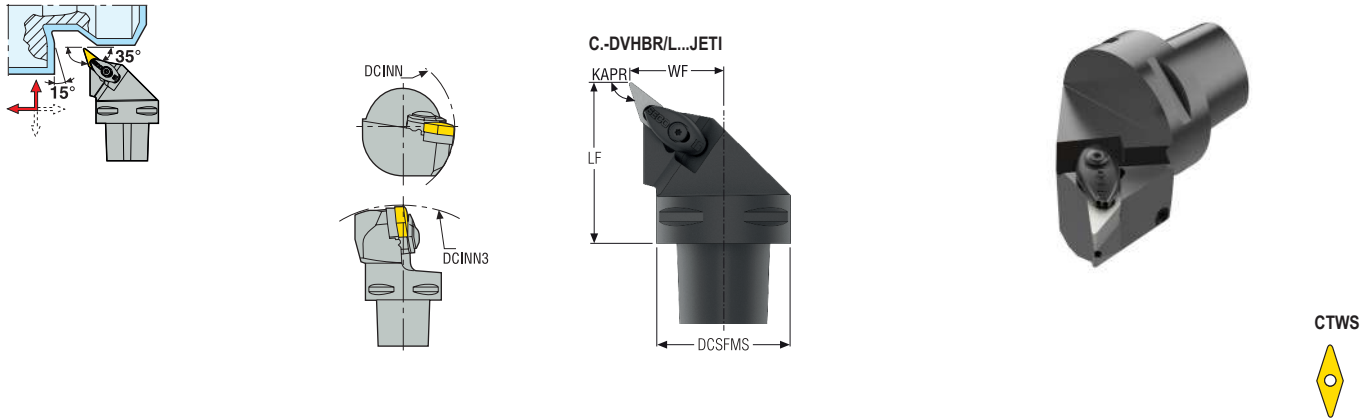

- Pokazano wersję prawą
- Asortyment płytek, patrz str. 584, 585, 615, 623
- Oznaczenia oprawek, patrz str. 11-12
- Więcej informacji na temat Jetstream Tooling® oraz akcesoriów, patrz str. 38, 84-88, 1030
- Objasnienia atrybutów ISO, patrz strona 81

Oznaczenie	Numer produktu	CTMS	**	DCSFMS	WF	LF	DCINN	DCINN3	CP	KAPR°	GAMO°	LAMS°	Waga	CTWS
				mm cal.	mm cal.	mm cal.	mm cal.	mm cal.	bar psi				kg lbs	
C4-DVHBR-27050-16JETI2	10070175	C4	-	40,0 1.575	27,0 1.063	50,0 1.969	90,0 3.543	95,0 3.740	150,0 2175.6	107,5	0,0	0,0	0,4 0.880	VB..1604-VC..1604 VB..33-VC..33.
C4-DVHBL-27050-16JETI2	10070174	C4	-	40,0 1.575	27,0 1.063	50,0 1.969	90,0 3.543	95,0 3.740	150,0 2175.6	107,5	0,0	0,0	0,4 0.880	VB..1604-VC..1604 VB..33-VC..33.
C5-DVHBR-35060-16JETI2	10070204	C5	-	50,0 1.969	35,0 1.378	60,0 2.362	90,0 3.543	100,0 3.937	150,0 2175.6	107,5	0,0	0,0	0,7 1.540	VB..1604-VC..1604 VB..33-VC..33.
C5-DVHBL-35060-16JETI2	10070203	C5	-	50,0 1.969	35,0 1.378	60,0 2.362	90,0 3.543	100,0 3.937	150,0 2175.6	107,5	0,0	0,0	0,7 1.540	VB..1604-VC..1604 VB..33-VC..33.
C6-DVHBR-45065-16JETI2	10070301	C6	-	63,0 2.480	45,0 1.772	65,0 2.559	90,0 3.543	120,0 4.724	150,0 2175.6	107,5	0,0	0,0	1,2 2.650	VB..1604-VC..1604 VB..33-VC..33.
C6-DVHBL-45065-16JETI2	10070300	C6	-	63,0 2.480	45,0 1.772	65,0 2.559	90,0 3.543	120,0 4.724	150,0 2175.6	107,5	0,0	0,0	1,2 2.650	VB..1604-VC..1604 VB..33-VC..33.

Części zamienne, zawarte w dostawie

Dla wielkości	Klucz mocujący	Śruba mocująca	Zestaw do chłodziwa	Podkładka	Zaślepka	Śruba podkładki	Sprężyna
C4-..R	T09P-2	L84017-T09P	CP14U20S-2L-SET	171.19-621	-	C94006-T15P	S5808
C4-..L	T09P-2	L84017-T09P	CP14U20S-2R-SET	171.19-621	-	C94006-T15P	S5808
C5, C6-..R	T09P-2	L84017-T09P	CP14U20S-2L-SET	171.19-621	P6SS3X3G	C94006-T15P	S5808
C5, C6-..L	T09P-2	L84017-T09P	CP14U20S-2R-SET	171.19-621	P6SS3X3G	C94006-T15P	S5808

Akcesoria

Dla wielkości	Zaślepka Duo coolant	Moment dokręcania	Klucz podkładki	Klucz dynamometryczny
C4	P6SS4X8	2.0NM	T15P-2	T00-09P20
C5, C6	P6SS3X5	2.0NM	T15P-2	T00-09P20

Ogólne toczenie ISO
 Poradnik

Ogólne toczenie ISO
 Oprawki

Ogólne toczenie ISO
 Płytki

Steadyline®

MDT

Mini-Shaft™

Obrobka rowków

Przecinanie

X4

Adaptory
 Moduły mocujące

Akcesoria i części
 zamienne

Ogólne toczenie ISO
Poradnik

Ogólne toczenie ISO
Oprawki

Ogólne toczenie ISO
Płytki

Steadyline®

C.-DVJBR/L...JETI2 – Oprawki do płytek VBMT, VBGT, VBGW, VBMM, VCGT – Metryczne/ Calowe

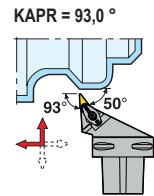
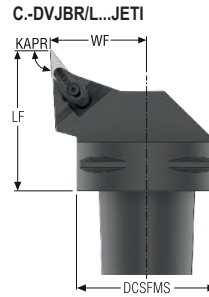
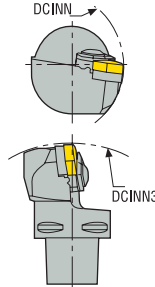

CTWS



- Pokazano wersję prawą
- Asortyment płytek, patrz str. 584, 585, 585, 615, 623
- Oznaczenia oprawek, patrz str. 11-12
- Więcej informacji na temat Jetstream Tooling® oraz akcesoriów, patrz str. 38, 84-88, 1030
- Objaśnienia atrybutów ISO, patrz strona 81

Oznaczenie	Numer produktu	CTMS	**	DCSFMS	WF	LF	DCINN	DCINN3	CP	KAPR°	GAMO°	LAMS°	Waga	CTWS
				mm cal.	mm cal.	mm cal.	mm cal.	mm cal.	bar psi				kg lbs	
C4-DVJBR-27055-16JETI2	10070177	C4	-	40,0 1.575	27,0 1.063	55,0 2.165	95,0 3.740	85,0 3.346	150,0 2175.6	93,0	0,0	0,0	0,4 0.880	VB..1604-VC..1604 VB..33.-VC..33.
C4-DVJBL-27055-16JETI2	10070176	C4	-	40,0 1.575	27,0 1.063	55,0 2.165	95,0 3.740	85,0 3.346	150,0 2175.6	93,0	0,0	0,0	0,4 0.880	VB..1604-VC..1604 VB..33.-VC..33.
C5-DVJBR-35060-16JETI2	10070206	C5	-	50,0 1.969	35,0 1.378	60,0 2.362	95,0 3.740	100,0 3.937	150,0 2175.6	93,0	0,0	0,0	0,7 1.540	VB..1604-VC..1604 VB..33.-VC..33.
C5-DVJBL-35060-16JETI2	10070205	C5	-	50,0 1.969	35,0 1.378	60,0 2.362	95,0 3.740	100,0 3.937	150,0 2175.6	93,0	0,0	0,0	0,7 1.540	VB..1604-VC..1604 VB..33.-VC..33.
C6-DVJBR-45065-16JETI2	10070304	C6	-	63,0 2.480	45,0 1.772	65,0 2.559	100,0 3.937	120,0 4.724	150,0 2175.6	93,0	0,0	0,0	1,1 2.430	VB..1604-VC..1604 VB..33.-VC..33.
C6-DVJBL-45065-16JETI2	10070303	C6	-	63,0 2.480	45,0 1.772	65,0 2.559	100,0 3.937	120,0 4.724	150,0 2175.6	93,0	0,0	0,0	1,1 2.430	VB..1604-VC..1604 VB..33.-VC..33.
C8-DVJBR-55080-16JETI2	10070324	C8	-	80,0 3.150	55,0 2.165	80,0 3.150	110,0 4.331	140,0 5.512	150,0 2175.6	93,0	0,0	0,0	2,6 5.730	VB..1604-VC..1604 VB..33.-VC..33.
C8-DVJBL-55080-16JETI2	10070323	C8	-	80,0 3.150	55,0 2.165	80,0 3.150	110,0 4.331	140,0 5.512	150,0 2175.6	93,0	0,0	0,0	2,6 5.730	VB..1604-VC..1604 VB..33.-VC..33.

Części zamienne, zawarte w dostawie

Dla wielkości	Klucz mocujący	Śruba mocująca	Zestaw do chłodziwa	Podkładka	Zaślepka	Śruba podkładki	Sprężyna
C4...R	T09P-2	L84017-T09P	CP14U20S-2L-SET	171.19-621	-	C94006-T15P	S5808
C4...L	T09P-2	L84017-T09P	CP14U20S-2R-SET	171.19-621	-	C94006-T15P	S5808
C5, C6, C8...R	T09P-2	L84017-T09P	CP14U20S-2L-SET	171.19-621	P6SS3X3G	C94006-T15P	S5808
C5, C6, C8...L	T09P-2	L84017-T09P	CP14U20S-2R-SET	171.19-621	P6SS3X3G	C94006-T15P	S5808

Akcesoria

Dla wielkości	Zaślepka Duo coolant	Moment dokręcania	Klucz podkładki	Klucz dynamometryczny
C4	P6SS4X8	2.0NM	T15P-2	T00-09P20
C5, C6, C8	P6SS3X5	2.0NM	T15P-2	T00-09P20

C-DVJNR/L...JETI2 – Oprawki do płytek VNGA, VNGG, VNGM, VNMA, VNMG – Metryczne/ Calowe

KAPR = 93,0°

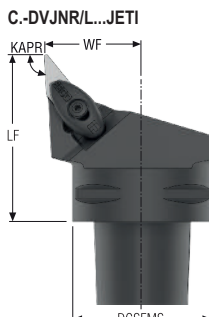
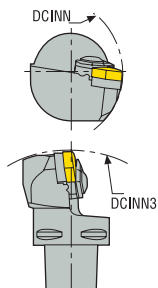
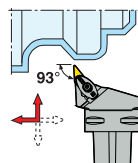

CTWS



- Pokazano wersję prawą
- Asortyment płytek, patrz str. 586, 587, 616
- Oznaczenia oprawek, patrz str. 11-12
- Więcej informacji na temat Jetstream Tooling® oraz akcesoriów, patrz str. 38, 84-88, 1030
- Objasnienia atrybutów ISO, patrz strona 81

Oznaczenie	Numer produktu	CTMS	**	DCSFMS	WF	LF	DCINN	DCINN3	CP	KAPR°	GAMO°	LAMS°	Waga	CTWS
				mm cal.	mm cal.	mm cal.	mm cal.	mm cal.	bar psi				kg lbs	
C4-DVJNR-27060-16JETI2	10070179	C4	-	40,0 1.575	27,0 1.063	60,0 2.362	65,0 2.559	95,0 3.740	150,0 2175.6	93,0	-4,5	-13,5	0,5 1.100	VN..1604.. VN..33.
C4-DVJNL-27060-16JETI2	10070178	C4	-	40,0 1.575	27,0 1.063	60,0 2.362	65,0 2.559	95,0 3.740	150,0 2175.6	93,0	-4,5	-13,5	0,5 1.100	VN..1604.. VN..33.
C5-DVJNR-35060-16JETI2	10070208	C5	-	50,0 1.969	35,0 1.378	60,0 2.362	85,0 3.346	100,0 3.937	150,0 2175.6	93,0	-4,5	-13,5	0,7 1.540	VN..1604.. VN..33.
C5-DVJNL-35060-16JETI2	10070207	C5	-	50,0 1.969	35,0 1.378	60,0 2.362	85,0 3.346	100,0 3.937	150,0 2175.6	93,0	-4,5	-13,5	0,8 1.760	VN..1604.. VN..33.
C6-DVJNR-45065-16JETI2	10070306	C6	-	63,0 2.480	45,0 1.772	65,0 2.559	100,0 3.937	120,0 4.724	150,0 2175.6	93,0	-4,5	-13,5	1,2 2.650	VN..1604.. VN..33.
C6-DVJNL-45065-16JETI2	10070305	C6	-	63,0 2.480	45,0 1.772	65,0 2.559	100,0 3.937	120,0 4.724	150,0 2175.6	93,0	-4,5	-13,5	1,2 2.650	VN..1604.. VN..33.

Części zamienne, zawarte w dostawie

Dla wielkości	Klucz mocujący	Śruba mocująca	Zestaw do chłodziwa	Zestaw do chłodziw. S- standard	Podkładka	Zaślepka	Śruba podkładki	Sprężyna
C4, C5..-R	T09P-2	L84017-T09P	CN14U20S-2L-SET	-	171.19-620	P6SS3X3G	C94006-T15P	S5808
C4, C5..-L	T09P-2	L84017-T09P	CN14U20S-2R-SET	-	171.19-620	P6SS3X3G	C94006-T15P	S5808
C6..-R	T09P-2	L84017-T09P	-	CN14U20S-2L-SET	171.19-620	P6SS3X3G	C94006-T15P	S5808
C6..-L	T09P-2	L84017-T09P	-	CN14U20S-2R-SET	171.19-620	P6SS3X3G	C94006-T15P	S5808

Akcesoria

Dla wielkości	Zaślepka Duo coolant	Moment dokręcania	Klucz podkładki	Klucz dynamometryczny
C4, C5, C6	P6SS3X5	2.0NM	T15P-2	T00-09P20

Ogólne toczenie ISO
Poradnik

Ogólne toczenie ISO
Oprawki

Ogólne toczenie ISO
Płytki

Steadyline®

MDT

Mini-Shaft™

Obróbka rowków

Przecinanie

X4

Adaptory i części zamienne

Akcesoria i części zamienne

C.-DVVBN...JETI2 – Oprawki do płytek VBMT, VBG, VBGW, VBW, VCGT – Metryczne/ Calowe

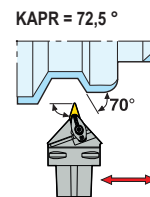
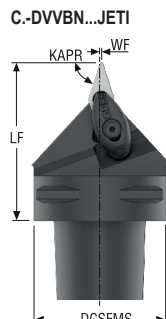
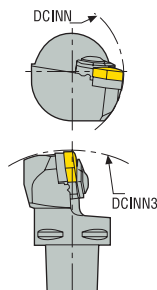

CTWS



- Pokazano wersję neutralną
- Asortyment płytek, patrz str. 584, 585, 585, 615, 623
- Oznaczenia oprawek, patrz str. 11-12
- Więcej informacji na temat Jetstream Tooling® oraz akcesoriów, patrz str. 38, 84-88, 1030
- Objaśnienia atrybutów ISO, patrz strona 81

Oznaczenie	Numer produktu	CTMS	**	DCSFMS	WF	LF	DCINN	DCINN3	CP	KAPR°	GAMO°	LAMS°	Waga	CTWS
				mm cal.	mm cal.	mm cal.	mm cal.	mm cal.	bar psi				kg lbs	
C4-DVVBN-00055-16JETI2	10070184	C4	–	40,0 1.575	0,6 0.024	55,0 2.165	–	100,0 3.937	150,0 2175.6	72,5	0,0	0,0	0,4 0.880	VB..1604-VC..1604 VB..33-VC..33.
C5-DVVBN-00060-16JETI2	10070213	C5	–	50,0 1.969	0,6 0.024	60,0 2.362	–	100,0 3.937	150,0 2175.6	72,5	0,0	0,0	0,6 1.320	VB..1604-VC..1604 VB..33-VC..33.
C6-DVVBN-00065-16JETI2	10070309	C6	–	63,0 2.480	0,6 0.024	65,0 2.559	–	120,0 4.724	150,0 2175.6	72,5	0,0	0,0	1,1 2.430	VB..1604-VC..1604 VB..33-VC..33.

Części zamienne, zawarte w dostawie

Dla wielkości	Klucz mocujący	Śruba mocująca	Zestaw do chłodziwa	Podkładka	Zaślepka	Śruba podkładki	Sprężyna
C4	T09P-2	L84017-T09P	CP14U20S-2L-SET	171.19-621	–	C94006-T15P	S5808
C5, C6	T09P-2	L84017-T09P	CP14U20S-2L-SET	171.19-621	P6SS3X3G	C94006-T15P	S5808

Akcesoria

Dla wielkości	Zaślepka Duo coolant	Moment dokręcania	Klucz podkładki	Klucz dynamometryczny
C4	P6SS4X8	2.0NM	T15P-2	T00-09P20
C5, C6	P6SS3X5	2.0NM	T15P-2	T00-09P20

C.-DWLNR/L...JETI2 – Oprawki do płytek WNGA, WNGG, WNMA, WNMG, WNMM – Metryczne/ Calowe

KAPR = 95,0°

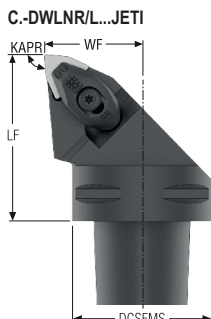
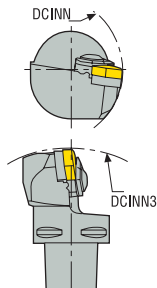
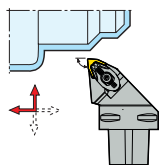

CTWS



- Pokazano wersję prawą
- Asortyment płytek, patrz str. 588, 589, 590, 591, 617
- Oznaczenia oprawek, patrz str. 11-12
- Więcej informacji na temat Jetstream Tooling® oraz akcesoriów, patrz str. 38, 84-88, 1030
- * Użyć odpowiedniej podkładki i śruby dla wybranej płytki. Szczegółowe informacje, patrz str. 99
- Objasnienia atrybutów ISO, patrz strona 81

Oznaczenie	Numer produktu	CTMS	**	DCSFMS	WF	LF	DCINN	DCINN3	CP	KAPR°	GAMO°	LAMS°	Waga	CTWS
				mm cal.	mm cal.	mm cal.	mm cal.	mm cal.	bar psi				kg lbs	
C4-DWLNR-27050-06JETI2	10070182	C4	-	40,0 1.575	27,0 1.063	50,0 1.969	60,0 2.362	120,0 4.724	150,0 2175.6	95,0	-6,0	-6,0	0,4 0.880	WN..0604.. WN..33.
C4-DWLNL-27050-06JETI2	10070180	C4	-	40,0 1.575	27,0 1.063	50,0 1.969	60,0 2.362	120,0 4.724	150,0 2175.6	95,0	-6,0	-6,0	0,4 0.880	WN..0604.. WN..33.
C4-DWLNR-27050-08JETI2	10070183	C4	-	40,0 1.575	27,0 1.063	50,0 1.969	75,0 2.953	140,0 5.512	150,0 2175.6	95,0	-6,0	-6,0	0,5 1.100	WN..0804-WN..0806* WN..43-WN..44*
C4-DWLNL-27050-08JETI2	10070181	C4	-	40,0 1.575	27,0 1.063	50,0 1.969	75,0 2.953	140,0 5.512	150,0 2175.6	95,0	-6,0	-6,0	0,5 1.100	WN..0804-WN..0806* WN..43-WN..44*
C5-DWLNR-35060-06JETI2	10070211	C5	-	50,0 1.969	35,0 1.378	60,0 2.362	85,0 3.346	130,0 5.118	150,0 2175.6	95,0	-6,0	-6,0	0,8 1.760	WN..0604.. WN..33.
C5-DWLNL-35060-06JETI2	10070209	C5	-	50,0 1.969	35,0 1.378	60,0 2.362	85,0 3.346	130,0 5.118	150,0 2175.6	95,0	-6,0	-6,0	0,8 1.760	WN..0604.. WN..33.
C5-DWLNR-35060-08JETI2	10070212	C5	-	50,0 1.969	35,0 1.378	60,0 2.362	85,0 3.346	130,0 5.118	150,0 2175.6	95,0	-6,0	-6,0	0,8 1.760	WN..0804-WN..0806* WN..43-WN..44*
C5-DWLNL-35060-08JETI2	10070210	C5	-	50,0 1.969	35,0 1.378	60,0 2.362	85,0 3.346	130,0 5.118	150,0 2175.6	95,0	-6,0	-6,0	0,8 1.760	WN..0804-WN..0806* WN..43-WN..44*
C6-DWLNR-45065-08JETI2	10070308	C6	-	63,0 2.480	45,0 1.772	65,0 2.559	100,0 3.937	120,0 4.724	150,0 2175.6	95,0	-6,0	-6,0	1,3 2.870	WN..0804-WN..0806* WN..43-WN..44*
C6-DWLNL-45065-08JETI2	10070307	C6	-	63,0 2.480	45,0 1.772	65,0 2.559	100,0 3.937	120,0 4.724	150,0 2175.6	95,0	-6,0	-6,0	1,3 2.870	WN..0804-WN..0806* WN..43-WN..44*

Części zamienne, zawarte w dostawie

Dla wielkości	Klucz mocujący	Śruba mocująca	Zestaw do chłodziwa	Podkładka	Śruba podkładki	Sprężyna
..-06	T09P-2	L84017-T09P	CN14L00R-2-SET	DWN060310	C03007-T09P	S5808
..-08	T15P-2	L85021-T15P	CN17L00R-2-SET	DWN080416	C04008-T15P	S7111

Akcesoria

Dla wielkości	Zestaw do chłozd. S- standard	Zestaw do chłozd. X- zgrubny	Zaślepka Duo coolant	Moment dokręcania	Klucz dynamometryczny
..-06	CN14U00S-2-SET	CN14L00X-2-SET	P6SS4X8	2.0NM	T00-09P20
..-08	CN17U00S-2-SET	CN17L00X-2-SET	P6SS4X8	3.5NM	T00-15P35

Ogólne toczenie ISO Poradnik
Ogólne toczenie ISO Oprawki
Ogólne toczenie ISO Płytki
Steadyline®
MDT
Mini-Shaft™
Obróbka rowków
Przecinanie
X4
Adaptory Moduły mocujące
Akcesoria i części zamienne

Ogólne toczenie ISO
Poradnik

C.-SRSCR/L...JET – Oprawkę do płytek RCMT – Metryczne/ Calowe

Ogólne toczenie ISO
Oprawkę

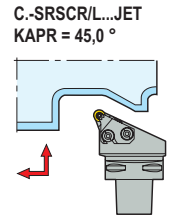
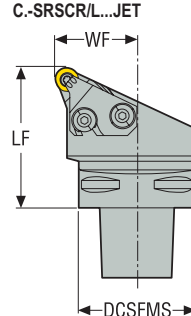
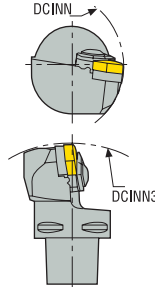

Ogólne toczenie ISO
Płytkę

CTWS



- Pokazano wersję prawą
- Asortyment płytek, patrz str. 564, 565
- Oznaczenia oprawkę, patrz str. 11-12
- Więcej informacji na temat Jetstream Tooling® oraz akcesoriów, patrz str. 38, 84-88, 1030
- Objaśnienia atrybutów ISO, patrz strona 81

Steadyline®

MDT

Oznaczenie	Numer produktu	CTMS	**	DCSFMS	WF	LF	DCINN	DCINN3	CP	KAPR°	GAMO°	LAMS°	Waga	CTWS
				mm cal.	mm cal.	mm cal.	mm cal.	mm cal.	bar psi				kg lbs	
C5-SRSCR-35060-12JET	02603183	C5	–	50,0 1.969	35,0 1.378	60,0 2.362	95,0 3.740	165,0 6.496	150,0 150.0	45,0	0,0	0,0	0,8 1.760	RC..1204M0 RC..43M0
C5-SRSCS-35060-12JET	02603184	C5	–	50,0 1.969	35,0 1.378	60,0 2.362	95,0 3.740	165,0 6.496	150,0 150.0	45,0	0,0	0,0	0,8 1.760	RC..1204M0 RC..43M0
C6-SRSCR-45065-12JET	02603187	C6	–	63,0 2.480	45,0 1.772	65,0 2.559	121,0 4.764	165,0 6.496	150,0 150.0	45,0	0,0	0,0	1,2 2.650	RC..1204M0 RC..43M0
C6-SRSCS-45065-12JET	02603188	C6	–	63,0 2.480	45,0 1.772	65,0 2.559	121,0 4.764	165,0 6.496	150,0 150.0	45,0	0,0	0,0	1,2 2.650	RC..1204M0 RC..43M0

Mini-Shaft™

Części zamienne, zawarte w dostawie

Dla wielkości	Zestaw dyszy	Śruba dyszy	Płytkę/Kluczek dyszy	Śruba do płytkę	Podkładka	O-ring	Śruba podkładki
C5, C6-.R	JET-CIKR00RB-KIT	117.26-655	3SMS795/T15P	C03510-T15P	111.19-621	ORING-6.07X1.78	CA3510
C5, C6-.L	JET-CIKR00LB-KIT	117.26-655	3SMS795/T15P	C03510-T15P	111.19-621	ORING-6.07X1.78	CA3510

Obróbka rowków

Przecinanie

Akcesoria

Dla wielkości	Moment dokręcania	Wkładka do wymiany	Kluczek podkładki	Kluczek dynamometryczny
C5, C6	3.0NM	T00-15P	9/64SMS875	T00-15P30

X4

Adaptory Moduły mocujące

Akcesoria i części zamienne

C-DCKNR/L...-M – Oprawki do płytek CNGA, CNGG, CNMA, CNMG, CNMM – Metryczne/ Calowe

C-DCKNR/L...-M
KAPR = 75,0°

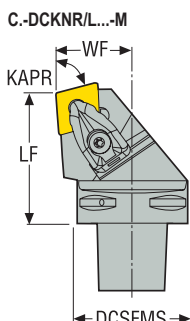
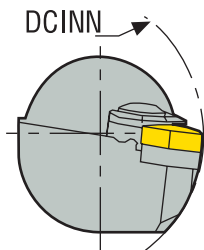
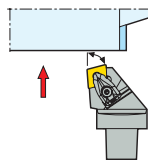

CTWS



- Pokazano wersję prawą
- Asortyment płytek, patrz str. 548, 549, 550, 551, 552, 553, 595, 596
- Oznaczenia oprawek, patrz str. 11-12
- Podkładka DCN120416 do płytki CN..1206... należy zamówić oddzielnie
- Objasnienia atrybutów ISO, patrz strona 81

Oznaczenie	Numer produktu	CTMS	DCSFMS	WF	LF	DCINN	DCINN3	KAPR°	GAMO°	LAMS°	Waga	CTWS
C4-DCKNR-27050-12-M	02587878	C4	40,0 1.575	27,0 1.063	50,0 1.969	110,0 4.331	110,0 4.331	75,0	-6,0	-6,0	0,5 1.100	CN..1204.. CN..43.
C4-DCKNL-27050-12-M	02587879	C4	40,0 1.575	27,0 1.063	50,0 1.969	110,0 4.331	110,0 4.331	75,0	-6,0	-6,0	0,5 1.100	CN..1204.. CN..43.
C5-DCKNR-35060-12-M	02587884	C5	50,0 1.969	35,0 1.378	60,0 2.362	110,0 4.331	110,0 4.331	75,0	-6,0	-6,0	0,9 1.980	CN..1204.. CN..43.
C5-DCKNL-35060-12-M	02587885	C5	50,0 1.969	35,0 1.378	60,0 2.362	110,0 4.331	110,0 4.331	75,0	-6,0	-6,0	0,9 1.980	CN..1204.. CN..43.
C5-DCKNR-35060-16-M	02587886	C5	50,0 1.969	35,0 1.378	60,0 2.362	125,0 4.921	125,0 4.921	75,0	-6,0	-6,0	0,9 1.980	CN..1606.. CN..54.
C5-DCKNL-35060-16-M	02587887	C5	50,0 1.969	35,0 1.378	60,0 2.362	125,0 4.921	125,0 4.921	75,0	-6,0	-6,0	0,8 1.760	CN..1606.. CN..54.
C5-DCKNR-35060-19-M	02587888	C5	50,0 1.969	35,0 1.378	60,0 2.362	95,0 3.740	95,0 3.740	75,0	-6,0	-6,0	0,8 1.760	CN..1906.. CN..64.
C5-DCKNL-35060-19-M	02587889	C5	50,0 1.969	35,0 1.378	60,0 2.362	95,0 3.740	95,0 3.740	75,0	-6,0	-6,0	0,8 1.760	CN..1906.. CN..64.
C6-DCKNR-45065-12-M	02587890	C6	63,0 2.480	45,0 1.772	65,0 2.559	110,0 4.331	110,0 4.331	75,0	-6,0	-6,0	1,5 3.310	CN..1204.. CN..43.
C6-DCKNL-45065-12-M	02587891	C6	63,0 2.480	45,0 1.772	65,0 2.559	110,0 4.331	110,0 4.331	75,0	-6,0	-6,0	1,4 3.090	CN..1204.. CN..43.
C6-DCKNR-45065-16-M	02587892	C6	63,0 2.480	45,0 1.772	65,0 2.559	125,0 4.921	125,0 4.921	75,0	-6,0	-6,0	1,5 3.310	CN..1606.. CN..54.
C6-DCKNL-45065-16-M	02587893	C6	63,0 2.480	45,0 1.772	65,0 2.559	125,0 4.921	125,0 4.921	75,0	-6,0	-6,0	1,4 3.090	CN..1606.. CN..54.

Części zamienne, zawarte w dostawie

Dla wielkości	Kolek mocujący	Śruba mocująca	Dysza do chłodziwa	Mocowanie dociskiem pływającym	Podkładka	Podkładka/Klucz do mocowania	Śruba podkładki	Sprężyna
C4..-12	FP2012	L85021-T15P	CN6	CD12-S	DCN120616	T15P-2	C04008-T15P	S6912
C5..-12	FP2012	L85021-T15P	CN7	CD12-S	DCN120616	T15P-2	C04008-T15P	S6912
C5, C6..-16	FP2012	L86026-T20P	CN7	CD16-S	DCN160616	T20P-7L	C05010-T20P	S7010
C5..-19	FP2012	L86026-T20P	CN6	CD19-S	DCN190416	T20P-7L	C05010-T20P	S7010
C6..-12	FP2012	L85021-T15P	CN7	CD12-S	DCN120616	T15P-2	C04008-T15P	S6912

Aksesoria

Dla wielkości	Zestaw mocujący	Moment dokręcania	Wkładka do wymiany	Klucz dynamometryczny
C4..-12	CD12-S12	3.5NM	T00-15P	T00-15P35
C5..-12	CD12-S12	3.5NM	T00-15P	T00-15P35
C5, C6..-16	CD16-S16	6.0NM	T00T-20P	T00T-20P60
C5..-19	CD19-S19	6.0NM	T00T-20P	T00T-20P60
C6..-12	CD12-S12	3.5NM	T00-15P	T00-15P35

- Ogólne toczenie ISO Poradnik
- Ogólne toczenie ISO Oprawki
- Ogólne toczenie ISO Płytki
- Steadyline®
- MDT
- Mini-Shaft™
- Obróbka rowków
- Przecinanie
- X4
- Adaptory Moduły mocujące
- Aksesoria i części zamienne

C.-DCLNR/L...-M, C.-DCLNR/L – Oprawki do płytek CNGA, CNGG, CNMA, CNMG, CNMM – Metryczne/ Calowe

C.-DCLNR/L, -M
KAPR = 95,0°

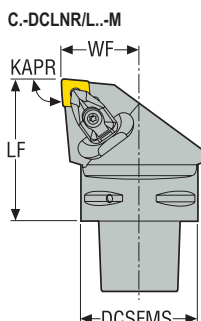
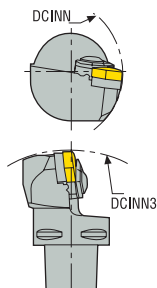
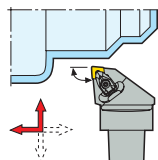

CTWS



- Pokazano wersję prawą
- Asortyment płytek, patrz str. 548, 549, 550, 551, 552, 553, 595, 596
- Oznaczenia oprawek, patrz str. 11-12
- Podkładka DCN120416 do płytki CN..1206... należy zamówić oddzielnie
- Objasnienia atrybutów ISO, patrz strona 81

Oznaczenie	Numer produktu	CTMS	DCSFMS		WF		LF		DCINN	DCINN3	KAPR°	GAMO°	LAMS°	Waga	CTWS
			mm	cal.	mm	cal.	mm	cal.							
C4-DCLNR-27050-12-M	02587838	C4	40,0	1.575	27,0	1.063	50,0	1.969	110,0	4.331	95,0	-6,0	-6,0	0,5	CN..1204.. CN..43.
C4-DCLNL-27050-12-M	02587839	C4	40,0	1.575	27,0	1.063	50,0	1.969	110,0	4.331	95,0	-6,0	-6,0	0,4	CN..1204.. CN..43.
C4-DCLNR-27055-16-M	02587840	C4	40,0	1.575	27,0	1.063	55,0	2.165	125,0	4.921	95,0	-6,0	-6,0	0,5	CN..1606.. CN..54.
C4-DCLNL-27055-16-M	02587841	C4	40,0	1.575	27,0	1.063	55,0	2.165	125,0	4.921	95,0	-6,0	-6,0	0,5	CN..1606.. CN..54.
C5-DCLNR-35060-12-M	02587844	C5	50,0	1.969	35,0	1.378	60,0	2.362	110,0	4.331	95,0	-6,0	-6,0	0,8	CN..1204.. CN..43.
C5-DCLNL-35060-12-M	02587845	C5	50,0	1.969	35,0	1.378	60,0	2.362	110,0	4.331	95,0	-6,0	-6,0	0,8	CN..1204.. CN..43.
C5-DCLNR-35060-16-M	02587846	C5	50,0	1.969	35,0	1.378	60,0	2.362	125,0	4.921	95,0	-6,0	-6,0	0,8	CN..1606.. CN..54.
C5-DCLNL-35060-16-M	02587847	C5	50,0	1.969	35,0	1.378	60,0	2.362	125,0	4.921	95,0	-6,0	-6,0	0,8	CN..1606.. CN..54.
C5-DCLNR-35060-19-M	02587848	C5	50,0	1.969	35,0	1.378	60,0	2.362	80,0	3.150	95,0	-6,0	-6,0	0,8	CN..1906.. CN..64.
C5-DCLNL-35060-19-M	02587849	C5	50,0	1.969	35,0	1.378	60,0	2.362	80,0	3.150	95,0	-6,0	-6,0	0,8	CN..1906.. CN..64.
C6-DCLNR-45065-12-M	02587850	C6	63,0	2.480	45,0	1.772	65,0	2.559	110,0	4.331	95,0	-6,0	-6,0	1,3	CN..1204.. CN..43.
C6-DCLNL-45065-12-M	02587851	C6	63,0	2.480	45,0	1.772	65,0	2.559	110,0	4.331	95,0	-6,0	-6,0	1,3	CN..1204.. CN..43.
C6-DCLNR-45065-16-M	02587852	C6	63,0	2.480	45,0	1.772	65,0	2.559	125,0	4.921	95,0	-6,0	-6,0	1,3	CN..1606.. CN..54.
C6-DCLNL-45065-16-M	02587853	C6	63,0	2.480	45,0	1.772	65,0	2.559	125,0	4.921	95,0	-6,0	-6,0	1,3	CN..1606.. CN..54.
C6-DCLNR-45065-19-M	02587854	C6	63,0	2.480	45,0	1.772	65,0	2.559	81,0	3.189	95,0	-6,0	-6,0	1,3	CN..1906.. CN..64.
C6-DCLNL-45065-19-M	02587855	C6	63,0	2.480	45,0	1.772	65,0	2.559	81,0	3.189	95,0	-6,0	-6,0	1,3	CN..1906.. CN..64.
C8-DCLNR-55080-16	02417033	C8	80,0	3.150	55,0	2.165	80,0	3.150	125,0	4.921	95,0	-6,0	-6,0	2,5	CN..1606.. CN..54.
C8-DCLNL-55080-16	02417031	C8	80,0	3.150	55,0	2.165	80,0	3.150	125,0	4.921	95,0	-6,0	-6,0	2,5	CN..1606.. CN..54.

Ogólne toczenie ISO
Poradnik

Ogólne toczenie ISO
Oprawki

Ogólne toczenie ISO
Płytki

Steadyline®

MDT

Mini-Shaft™

Obrobka rowków

Przecinanie

X4

Adaptory
Moduły mocujące

Aksesoria i części
zamienne

Ogólne toczenie ISO Poradnik	Oznaczenie	Numer produktu	CTMS	DCSFMS	WF	LF	DCINN	DCINN3	KAPR°	GAMO°	LAMS°	Waga	CTWS
				mm cal.	mm cal.	mm cal.	mm cal.	mm cal.				kg lbs	
	C8-DCLNR-55080-19	00024776	C8	80,0 3.150	55,0 2.165	80,0 3.150	100,0 3.937	250,0 9.843	95,0	-6,0	-6,0	2,5 5.510	CN..1906.. CN..64.
	C8-DCLNL-55080-19	02417036	C8	80,0 3.150	55,0 2.165	80,0 3.150	100,0 3.937	250,0 9.843	95,0	-6,0	-6,0	2,6 5.730	CN..1906.. CN..64.

Części zamienne, zawarte w dostawie

Ogólne toczenie ISO Oprawki	Dla wielkości	Kolek mocujący	Śruba mocująca	Dysza do chłodziwa	Mocowanie dociskiem pływającym	Podkładka	Podkładka/Klucz do mocowania	Śruba podkładki	Sprężyna
	..-12								
	..-16	FP2012	L86026-T20P	CN3	CD16-S	DCN160616	T20P-7L	C05010-T20P	S7010
	..-19	FP2012	L86026-T20P	CN3	CD19-S	DCN190416	T20P-7L	C05010-T20P	S7010

Akcesoria

Ogólne toczenie ISO Płytki	Dla wielkości	Zestaw mocujący	Moment dokręcania	Wkładka do wymiany	Klucz dynamometryczny
	..-12				
	..-16	CD12-S12	3.5NM	T00-15P	T00-15P35
	..-16	CD16-S16	6.0NM	T00T-20P	T00T-20P60
	..-19	CD19-S19	6.0NM	T00T-20P	T00T-20P60

C.-DCRNR/L...-M, C.-DCRNR/L – Oprawki do płytek CNGA, CNGG, CNMA, CNMG, CNMM – Metryczne/ Calowe

C.-DCRNR/L, -M
KAPR = 75,0°

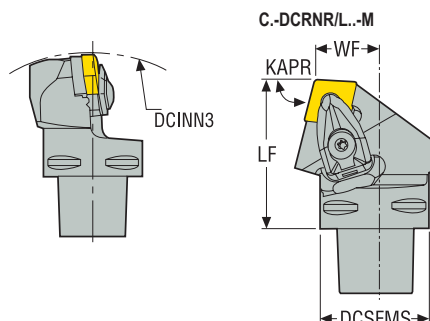
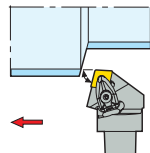

CTWS



- Pokazano wersję prawą
- Asortyment płytek, patrz str. 548, 549, 550, 551, 552, 553, 595, 596
- Oznaczenia oprawek, patrz str. 11-12
- Podkładka DCN120416 do płytki CN..1206... należy zamówić oddzielnie
- Objasnienia atrybutów ISO, patrz strona 81

Oznaczenie	Numer produktu	CTMS	DCSFMS	WF	LF	DCINN	DCINN3	KAPR°	GAMO°	LAMS°	Waga	CTWS
C4-DCRNR-22050-12-M	02587858	C4	40,0 1.575	22,0 0.866	50,0 1.969	140,0 5.512	140,0 5.512	75,0	-6,0	-6,0	0,4 0.880	CN..1204.. CN..43.
C4-DCRNL-22050-12-M	02587859	C4	40,0 1.575	22,0 0.866	50,0 1.969	140,0 5.512	140,0 5.512	75,0	-6,0	-6,0	0,4 0.880	CN..1204.. CN..43.
C4-DCRNR-22055-16-M	02587860	C4	40,0 1.575	22,0 0.866	55,0 2.165	165,0 6.496	165,0 6.496	75,0	-6,0	-6,0	0,5 1.100	CN..1606.. CN..54.
C4-DCRNL-22055-16-M	02587861	C4	40,0 1.575	22,0 0.866	55,0 2.165	165,0 6.496	165,0 6.496	75,0	-6,0	-6,0	0,5 1.100	CN..1606.. CN..54.
C5-DCRNR-27060-12-M	02587864	C5	50,0 1.969	27,0 1.063	60,0 2.362	165,0 6.496	165,0 6.496	75,0	-6,0	-6,0	0,8 1.760	CN..1204.. CN..43.
C5-DCRNL-27060-12-M	02587865	C5	50,0 1.969	27,0 1.063	60,0 2.362	165,0 6.496	165,0 6.496	75,0	-6,0	-6,0	0,8 1.760	CN..1204.. CN..43.
C5-DCRNR-27060-16-M	02587866	C5	50,0 1.969	27,0 1.063	60,0 2.362	165,0 6.496	165,0 6.496	75,0	-6,0	-6,0	0,8 1.760	CN..1606.. CN..54.
C5-DCRNL-27060-16-M	02587867	C5	50,0 1.969	27,0 1.063	60,0 2.362	165,0 6.496	165,0 6.496	75,0	-6,0	-6,0	0,8 1.760	CN..1606.. CN..54.
C6-DCRNR-35065-12-M	02587870	C6	63,0 2.480	35,0 1.378	65,0 2.559	190,0 7.480	190,0 7.480	75,0	-6,0	-6,0	1,2 2.650	CN..1204.. CN..43.
C6-DCRNL-35065-12-M	02587871	C6	63,0 2.480	35,0 1.378	65,0 2.559	190,0 7.480	190,0 7.480	75,0	-6,0	-6,0	1,2 2.650	CN..1204.. CN..43.
C6-DCRNR-35065-16-M	02587872	C6	63,0 2.480	35,0 1.378	65,0 2.559	190,0 7.480	190,0 7.480	75,0	-6,0	-6,0	1,3 2.870	CN..1606.. CN..54.
C6-DCRNL-35065-16-M	02587873	C6	63,0 2.480	35,0 1.378	65,0 2.559	190,0 7.480	190,0 7.480	75,0	-6,0	-6,0	1,2 2.650	CN..1606.. CN..54.
C6-DCRNR-35065-19-M	02587874	C6	63,0 2.480	35,0 1.378	65,0 2.559	190,0 7.480	190,0 7.480	75,0	-6,0	-6,0	1,3 2.870	CN..1906.. CN..64.
C6-DCRNL-35065-19-M	02587875	C6	63,0 2.480	35,0 1.378	65,0 2.559	190,0 7.480	190,0 7.480	75,0	-6,0	-6,0	1,3 2.870	CN..1906.. CN..64.
C8-DCRNR-55080-19	00024777	C8	80,0 3.150	55,0 2.165	80,0 3.150	250,0 9.843	250,0 9.843	75,0	-6,0	-6,0	2,7 5.950	CN..1906.. CN..64.
C8-DCRNL-55080-19	02546532	C8	80,0 3.150	55,0 2.165	80,0 3.150	250,0 9.843	250,0 9.843	75,0	-6,0	-6,0	2,6 5.730	CN..1906.. CN..64.

Ogólne toczenie ISO
Poradnik

Ogólne toczenie ISO
Oprawki

Ogólne toczenie ISO
Płytki

Steadyline®

MDT

Mini-Shaft™

Obróbka rowków

Przecinanie

X4

Adaptory
Moduły mocujące

Akcesoria i części
zamienne

Części zamienne, zawarte w dostawie

Dla wielkości	Kolek mocujący	Śruba mocująca	Dysza do chłodziwa	Mocowanie dociskiem pływającym	Podkładka	Podkładka/Klucz do mocowania	Śruba podkładki	Sprężyna
C4...12	FP2012	L85021-T15P	CN6	CD12-S	DCN120616	T15P-2	C04008-T15P	S6912
C4...16	FP2012	L86026-T20P	CN6	CD16-S	DCN160616	T20P-7L	C05010-T20P	S7010
C5, C6...12	FP2012	L85021-T15P	CN3	CD12-S	DCN120616	T15P-2	C04008-T15P	S6912
C5, C6...16	FP2012	L86026-T20P	CN3	CD16-S	DCN160616	T20P-7L	C05010-T20P	S7010
C6, C8...19	FP2012	L86026-T20P	CN3	CD19-S	DCN190416	T20P-7L	C05010-T20P	S7010

Akcesoria

Dla wielkości	Zestaw mocujący	Moment dokręcania	Wkładka do wymiany	Klucz dynamometryczny
C4...12	CD12-S12	3.5NM	T00-15P	T00-15P35
C4...16	CD16-S16	6.0NM	T00T-20P	T00T-20P60
C5, C6...12	CD12-S12	3.5NM	T00-15P	T00-15P35
C5, C6...16	CD16-S16	6.0NM	T00T-20P	T00T-20P60
C6, C8...19	CD19-S19	6.0NM	T00T-20P	T00T-20P60

Ogólne toczenie ISO Poradnik
Ogólne toczenie ISO Oprawki
Ogólne toczenie ISO Płytki
Steadyline®
MDT
Mini-Shaft™
Obróbka rowków
Przecinanie
X4
Adaptory Moduły mocujące
Akcesoria i części zamienne

C-DDJNR/L...-M, C-DDJNR/L – Oprawki do płytek DNGA, DNGG, DNGM, DNMA, DNMG, DNMM, DNMX – Metryczne/ Calowe

C-DDJNR/L, -M
KAPR = 93,0°

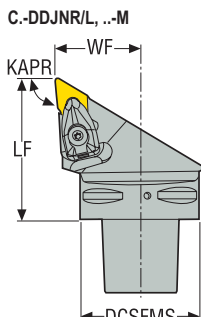
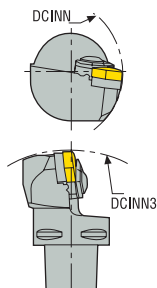
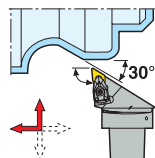

CTWS



- Pokazano wersję prawą
- Asortyment płytek, patrz str. 558, 559, 560, 561, 600, 601, 619
- Oznaczenia opravek, patrz str. 11-12
- * Użyć odpowiedniej podkładki i śruby dla wybranej płytki. Szczegółowe informacje, patrz str. 98
- Objasnienia atrybutów ISO, patrz strona 81

Oznaczenie	Numer produktu	CTMS	DCSFMS		WF		LF		DCINN	DCINN3	KAPR°	GAMO°	LAMS°	Waga	CTWS		
			mm	cal.	mm	cal.	mm	cal.								mm	cal.
C4-DDJNR-27050-11-M	02587896	C4	40,0	1.575	27,0	1.063	50,0	1.969	60,0	2.362	140,0	5.512	93,0	-6,0	-7,0	0,4 0.880	DNMU1104.. DNMU33.
C4-DDJNL-27050-11-M	02587897	C4	40,0	1.575	27,0	1.063	50,0	1.969	60,0	2.362	140,0	5.512	93,0	-6,0	-7,0	0,1 0.220	DNMU1104.. DNMU33.
C4-DDJNR-27055-15-M	02587902	C4	40,0	1.575	27,0	1.063	55,0	2.165	110,0	4.331	145,0	5.709	93,0	-6,0	-7,0	0,4 0.880	DN..1504-DN..1506* DN..43-DN..44*
C4-DDJNL-27055-15-M	02587903	C4	40,0	1.575	27,0	1.063	55,0	2.165	110,0	4.331	145,0	5.709	93,0	-6,0	-7,0	0,4 0.880	DN..1504-DN..1506* DN..43-DN..44*
C5-DDJNR-35060-11-M	02587898	C5	50,0	1.969	35,0	1.378	60,0	2.362	65,0	2.559	165,0	6.496	93,0	-6,0	-7,0	0,7 1.540	DNMU1104.. DNMU33.
C5-DDJNL-35060-11-M	02587899	C5	50,0	1.969	35,0	1.378	60,0	2.362	65,0	2.559	165,0	6.496	93,0	-6,0	-7,0	0,7 1.540	DNMU1104.. DNMU33.
C5-DDJNR-35060-15-M	02587904	C5	50,0	1.969	35,0	1.378	60,0	2.362	110,0	4.331	165,0	6.496	93,0	-6,0	-7,0	0,7 1.540	DN..1504-DN..1506* DN..43-DN..44*
C5-DDJNL-35060-15-M	02587905	C5	50,0	1.969	35,0	1.378	60,0	2.362	110,0	4.331	165,0	6.496	93,0	-6,0	-7,0	0,7 1.540	DN..1504-DN..1506* DN..43-DN..44*
C6-DDJNR-45065-11-M	02587900	C6	63,0	2.480	45,0	1.772	65,0	2.559	81,0	3.189	190,0	7.480	93,0	-6,0	-7,0	1,2 2.650	DNMU1104.. DNMU33.
C6-DDJNL-45065-11-M	02587901	C6	63,0	2.480	45,0	1.772	65,0	2.559	81,0	3.189	190,0	7.480	93,0	-6,0	-7,0	1,2 2.650	DNMU1104.. DNMU33.
C6-DDJNR-45065-15-M	02587906	C6	63,0	2.480	45,0	1.772	65,0	2.559	110,0	4.331	190,0	7.480	93,0	-6,0	-7,0	1,2 2.650	DN..1504-DN..1506* DN..43-DN..44*
C6-DDJNL-45065-15-M	02587907	C6	63,0	2.480	45,0	1.772	65,0	2.559	110,0	4.331	190,0	7.480	93,0	-6,0	-7,0	1,2 2.650	DN..1504-DN..1506* DN..43-DN..44*
C8-DDJNR-55080-15	02417037	C8	80,0	3.150	55,0	2.165	80,0	3.150	110,0	4.331	250,0	9.843	93,0	-6,0	-7,0	2,2 4.850	DN..1504-DN..1506* DN..43-DN..44*
C8-DDJNR-55080-15-04	02642325	C8	80,0	3.150	55,0	2.165	80,0	3.150	110,0	4.331	250,0	9.843	93,0	-6,0	-7,0	2,4 5.290	DN..1504-DN..1506* DN..43-DN..44*
C8-DDJNL-55080-15	02417038	C8	80,0	3.150	55,0	2.165	80,0	3.150	110,0	4.331	250,0	9.843	93,0	-6,0	-7,0	2,2 4.850	DN..1504-DN..1506* DN..43-DN..44*
C8-DDJNL-55080-15-04	02642326	C8	80,0	3.150	55,0	2.165	80,0	3.150	110,0	4.331	250,0	9.843	93,0	-6,0	-7,0	2,2 4.850	DN..1504-DN..1506* DN..43-DN..44*

Ogólne toczenie ISO
Poradnik

Ogólne toczenie ISO
Oprawki

Ogólne toczenie ISO
Płytki

Steadyline®

MDT

Mini-Shaft™

Obróbka rowków

Przecinanie

X4

Adaptory
Moduły mocujące

Akcesoria i części
zamiennicze

Części zamienne, zawarte w dostawie

Dla wielkości	Docisk dla DNMU11	Kołek mocujący	Śruba mocująca	Dysza do chłodziwa	Mocowanie dociskiem pływającym	Podkładka	Podkładka/Klucz do mocowania	Śruba podkładki	Sprężyna
C4, C5, C6..-11	CD11XP	FP1508	L84017-T09P	CN6	–	DDN110310	T09P-2	C03007-T09P	S5608
C4..-15	–	FP2012	L85021-T15P	CN6	CD12-S	DDN150416	T15P-2	C04008-T15P	S6912
C5..-15	–	FP2012	L85021-T15P	CN3	CD12-S	DDN150416	T15P-2	C04008-T15P	S6912
C6..-15	–	FP2012	L85021-T15P	CN7	CD12-S	DDN150416	T15P-2	C04008-T15P	S6912
C8..-15	–	FP2012	L85021-T15P	CN8	CD12-S	DDN150416	T15P-2	C04008-T15P	S6912
C8..R-15-04	–	FP2012	L85021-T15P	–	CD12-S	DDN150616	T15P-2	–	S6912
C8..L-15-04	–	FP2012	L85021-T15P	–	CD12-S	DDN150616	T15P-2	C04008-T15P	S6912

Akcesoria

Dla wielkości	Docisk dla DNMG11	Docisk dla DNMU11	Zestaw mocujący	Moment dokręcania	Wkładka do wymiany	Klucz dynamometryczny
C4, C5, C6..-11	CD09-S09	CD11XP-SET	–	2.0NM	T00-09P	T00-09P20
C4..-15	–	–	CD12-S12	3.5NM	T00-15P	T00-15P35
C5..-15	–	–	CD12-S12	3.5NM	T00-15P	T00-15P35
C6..-15	–	–	CD12-S12	3.5NM	T00-15P	T00-15P35
C8..-15	–	–	CD12-S12	3.5NM	T00-15P	T00-15P35
C8..R-15-04	–	–	CD12-S12	3.5NM	T00-15P	T00-15P35
C8..L-15-04	–	–	CD12-S12	3.5NM	T00-15P	T00-15P35

Ogólne toczenie ISO Poradnik
Ogólne toczenie ISO Oprawki
Ogólne toczenie ISO Płytki
Steadyline®
MDT
Mini-Shaft™
Obróbka rowków
Przecinanie
X4
Adaptory Moduły mocujące
Akcesoria i części zamienne

C.-DDNNN...-M – Oprawki do płytek DNGA, DNGG, DNGM, DNMA, DNMG, DNMM – Metryczne/ Calowe

C.-DDNNN...-M
KAPR = 62,5°

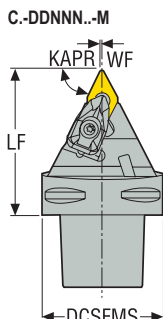
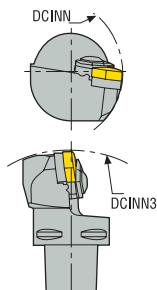
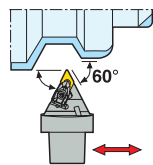

CTWS



- Pokazano wersję neutralną
- Asortyment płytek, patrz str. 558, 559, 560, 561, 600, 601, 619
- Oznaczenia oprawek, patrz str. 11-12
- * Użyć odpowiedniej podkładki i śruby dla wybranej płytki. Szczegółowe informacje, patrz str. 98
- Objasnienia atrybutów ISO, patrz strona 81

Oznaczenie	Numer produktu	CTMS	DCSFMS	WF	LF	DCINN	DCINN3	KAPR°	GAMO°	LAMS°	Waga	CTWS
			mm cal.	mm cal.	mm cal.	mm cal.	mm cal.				kg lbs	
C4-DDNNN-00050-11-M	02587914	C4	40,0 1.575	0,5 0.020	50,0 1.969	–	140,0 5.512	62,5	-5,0	-9,0	0,4 0.880	DNMU1104.. DNMU33.
C4-DDNNN-00055-15-M	02587917	C4	40,0 1.575	0,5 0.020	55,0 2.165	–	145,0 5.709	62,5	-5,0	-9,0	0,4 0.880	DN..1504-DN..1506* DN..43-DN..44*
C5-DDNNN-00060-15-M	02587918	C5	50,0 1.969	0,5 0.020	60,0 2.362	–	165,0 6.496	62,5	-5,0	-9,0	0,6 1.320	DN..1504-DN..1506* DN..43-DN..44*
C6-DDNNN-00065-11-M	02587916	C6	63,0 2.480	0,5 0.020	65,0 2.559	–	190,0 7.480	62,5	-5,0	-9,0	1,0 2.200	DNMU1104.. DNMU33.
C6-DDNNN-00065-15-M	02587919	C6	63,0 2.480	0,5 0.020	65,0 2.559	–	190,0 7.480	62,5	-5,0	-9,0	1,0 2.200	DN..1504-DN..1506* DN..43-DN..44*

Części zamienne, zawarte w dostawie

Dla wielkości	Docisk dla DNMU11	Kołek mocujący	Śruba mocująca	Dysza do chłodziwa	Mocowanie dociskiem pływającym	Podkładka	Podkładka/Klucz do mocowania	Śruba podkładki	Sprężyna
C4, C6..-11	CD11XP	FP1508	L84017-T09P	CN6	–	DDN110310	T09P-2	C03007-T09P	S5608
C4..-15	–	FP2012	L85021-T15P	CN6	CD12-S	DDN150416	T15P-2	C04008-T15P	S6912
C5, C6..-15	–	FP2012	L85021-T15P	CN3	CD12-S	DDN150416	T15P-2	C04008-T15P	S6912

Akcesoria

Dla wielkości	Docisk dla DNMG11	Docisk dla DNMU11	Zestaw mocujący	Moment dokręcania	Wkładka do wymiany	Klucz dynamometryczny
C4, C6..-11	CD09-S09	CD11XP-SET	–	2.0NM	T00-09P	T00-09P20
C4..-15	–	–	CD12-S12	3.5NM	T00-15P	T00-15P35
C5, C6..-15	–	–	CD12-S12	3.5NM	T00-15P	T00-15P35

Ogólne toczenie ISO
Poradnik

C.-DDUNR/L – Oprawki do płytek DNGA, DNGG, DNGM, DNMA, DNMG, DNMM, DNMX
– *Metryczne/ Calowe*

Ogólne toczenie ISO
Oprawki

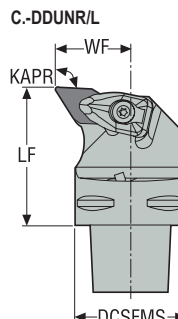
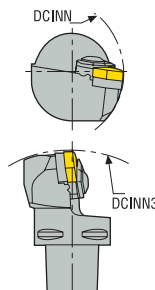

C.-DDUNR/L
KAPR = 93,0 °

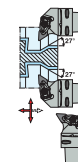

Ogólne toczenie ISO
Płytki

CTWS



Steadyline®

- Pokazano wersję prawą
- Asortyment płytek, patrz str. 558, 559, 560, 561, 600, 601, 619
- Oznaczenia oprawek, patrz str. 11-12
- * Użyć odpowiedniej podkładki i śruby dla wybranej płytki. Szczegółowe informacje, patrz str. 98
- Objaśnienia atrybutów ISO, patrz strona 81

MDT

Oznaczenie	Numer produktu	CTMS	DCSFMS	WF	LF	DCINN	DCINN3	KAPR°	GAMO°	LAMS°	Waga	CTWS
			mm cal.	mm cal.	mm cal.	mm cal.	mm cal.				kg lbs	
C4-DDUNR-27050-15	02611291	C4	40,0 1.575	27,0 1.063	50,0 1.969	110,0 4.331	140,0 5.512	93,0	-6,0	-7,0	0,4 0.880	DN..1504-DN..1506* DN..43-DN..44*
C4-DDUNR-27050-15-04	02640737	C4	40,0 1.575	27,0 1.063	50,0 1.969	110,0 4.331	140,0 5.512	93,0	-6,0	-7,0	0,5 1.100	DN..1504-DN..1506* DN..43-DN..44*
C4-DDUNL-27050-15	02631210	C4	40,0 1.575	27,0 1.063	50,0 1.969	110,0 4.331	140,0 5.512	93,0	-6,0	-7,0	0,5 1.100	DN..1504-DN..1506* DN..43-DN..44*
C4-DDUNL-27050-15-04	02640738	C4	40,0 1.575	27,0 1.063	50,0 1.969	110,0 4.331	140,0 5.512	93,0	-6,0	-7,0	0,4 0.880	DN..1504-DN..1506* DN..43-DN..44*
C5-DDUNR-35060-15	02611233	C5	50,0 1.969	35,0 1.378	60,0 2.362	110,0 4.331	165,0 6.496	93,0	-6,0	-7,0	0,8 1.760	DN..1504-DN..1506* DN..43-DN..44*
C5-DDUNL-35060-15	02510294	C5	50,0 1.969	35,0 1.378	60,0 2.362	110,0 4.331	165,0 6.496	93,0	-6,0	-7,0	0,8 1.760	DN..1504-DN..1506* DN..43-DN..44*
C6-DDUNR-45065-15	02506920	C6	63,0 2.480	45,0 1.772	65,0 2.559	110,0 4.331	190,0 7.480	93,0	-6,0	-7,0	1,4 3.090	DN..1504-DN..1506* DN..43-DN..44*
C6-DDUNR-45065-15-04	02640744	C6	63,0 2.480	45,0 1.772	65,0 2.559	110,0 4.331	190,0 7.480	93,0	-6,0	-7,0	1,3 2.870	DN..1504-DN..1506* DN..43-DN..44*
C6-DDUNL-45065-15	02540058	C6	63,0 2.480	45,0 1.772	65,0 2.559	110,0 4.331	190,0 7.480	93,0	-6,0	-7,0	1,4 3.090	DN..1504-DN..1506* DN..43-DN..44*
C6-DDUNL-45065-15-04	02640745	C6	63,0 2.480	45,0 1.772	65,0 2.559	110,0 4.331	190,0 7.480	93,0	-6,0	-7,0	1,3 2.870	DN..1504-DN..1506* DN..43-DN..44*
C8-DDUNR-55080-15	02578445	C8	80,0 3.150	55,0 2.165	80,0 3.150	110,0 4.331	250,0 9.843	93,0	-6,0	-7,0	2,6 5.730	DN..1504-DN..1506* DN..43-DN..44*
C8-DDUNR-55080-15-04	02640746	C8	80,0 3.150	55,0 2.165	80,0 3.150	110,0 4.331	250,0 9.843	93,0	-6,0	-7,0	2,6 5.730	DN..1504-DN..1506* DN..43-DN..44*
C8-DDUNL-55080-15	02599256	C8	80,0 3.150	55,0 2.165	80,0 3.150	110,0 4.331	250,0 9.843	93,0	-6,0	-7,0	2,6 5.730	DN..1504-DN..1506* DN..43-DN..44*
C8-DDUNL-55080-15-04	02640749	C8	80,0 3.150	55,0 2.165	80,0 3.150	110,0 4.331	250,0 9.843	93,0	-6,0	-7,0	2,6 5.730	DN..1504-DN..1506* DN..43-DN..44*

X4

Adaptory
Moduły mocujące

Akcesoria i części
zamienne

Części zamienne, zawarte w dostawie

Dla wielkości	Kolek mocujący	Śruba mocująca	Dysza do chłodziwa	Mocowanie dociskiem pływającym	Podkładka	Podkładka/Klucz do mocowania	Śruba podkładki	Sprężyna
C4	FP2012	L85021-T15P	CN7	CD12-S	DDN150416	T15P-2	C04008-T15P	S6912
C4..-04	FP2012	L85021-T15P	CN7	CD12-S	DDN150616	T15P-2	C04008-T15P	S6912
C5	FP2012	L85021-T15P	CN7	CD12-S	DDN150416	T15P-2	C04008-T15P	S6912
C6	FP2012	L85021-T15P	CN8	CD12-S	DDN150416	T15P-2	C04008-T15P	S6912
C6..-04	FP2012	L85021-T15P	CN8	CD12-S	DDN150616	T15P-2	C04008-T15P	S6912
C8	FP2012	L85021-T15P	CN8	CD12-S	DDN150416	T15P-2	C04008-T15P	S6912
C8..-04	FP2012	L85021-T15P	CN8	CD12-S	DDN150616	T15P-2	C04008-T15P	S6912

Akcesoria

Dla wielkości	Zestaw mocujący	Moment dokręcania	Wkładka do wymiany	Klucz dynamometryczny
C4	CD12-S12	3.5NM	T00-15P	T00-15P35
C4..-04	CD12-S12	3.5NM	T00-15P	T00-15P35
C5	CD12-S12	3.5NM	T00-15P	T00-15P35
C6	CD12-S12	3.5NM	T00-15P	T00-15P35
C6..-04	CD12-S12	3.5NM	T00-15P	T00-15P35
C8	CD12-S12	3.5NM	T00-15P	T00-15P35
C8..-04	CD12-S12	3.5NM	T00-15P	T00-15P35

Ogólne toczenie ISO
Poradnik

Ogólne toczenie ISO
Oprawki

Ogólne toczenie ISO
Płytki

Steadyline®

MDT

Mini-Shaft™

Obróbka rowków

Przecinanie

X4

Adaptory
Moduły mocujące

Akcesoria i części zamienne

**C.-DRSNR/L...-M – Oprawki do płytek RNMA, RNMG
– Metryczne/ Calowe**

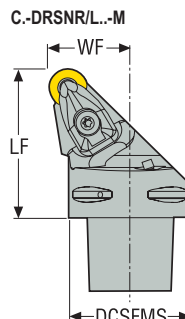
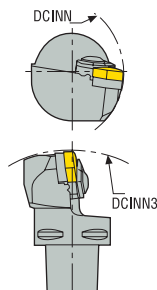

C.-DRSNR/L...-M
KAPR = 45,0°

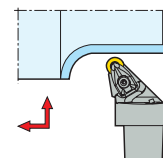

CTWS



- Pokazano wersję prawą
- Asortyment płytek, patrz str. 566
- Oznaczenia oprawek, patrz str. 11-12
- Objaśnienia atrybutów ISO, patrz strona 81

Oznaczenie	Numer produktu	CTMS	DCSFMS	WF	LF	DCINN	DCINN3	KAPR°	GAMO°	LAMS°	Waga	CTWS
			mm cal.	mm cal.	mm cal.	mm cal.	mm cal.				kg lbs	
C4-DRSNR-27050-12-M	02587923	C4	40,0 1.575	27,0 1.063	50,0 1.969	110,0 4.331	140,0 5.512	45,0	-6,0	-6,0	0,4 0.880	RN..1204.. RN..43.
C4-DRSNL-27050-12-M	02587924	C4	40,0 1.575	27,0 1.063	50,0 1.969	110,0 4.331	140,0 5.512	45,0	-6,0	-6,0	0,4 0.880	RN..1204.. RN..43.
C6-DRSNR-45065-19-M	02587931	C6	63,0 2.480	45,0 1.772	65,0 2.559	121,0 4.764	165,0 6.496	45,0	-6,0	-6,0	1,4 3.090	RN..1906.. RN..64.
C6-DRSNL-45065-19-M	02587932	C6	63,0 2.480	45,0 1.772	65,0 2.559	121,0 4.764	165,0 6.496	45,0	-6,0	-6,0	1,4 3.090	RN..1906.. RN..64.

Części zamienne, zawarte w dostawie

Dla wielkości	Kolek mocujący	Śruba mocująca	Dysza do chłodziwa	Mocowanie dociskiem pływającym	Podkładka	Podkładka/Klucz do mocowania	Śruba podkładki	Sprężyna
C4	FP2012	L85021-T15P	CN6	CD12-S	DRN120600	T15P-2	C04008-T15P	S6912
C6	FP2012	L86026-T20P	CN6	CD19-S	DRN190600	T20P-7L	C05010-T20P	S7010

Akcesoria

Dla wielkości	Zestaw mocujący	Moment dokręcania	Wkładka do wymiany	Klucz dynamometryczny
C4	CD12-S12	3.5NM	T00-15P	T00-15P35
C6	CD19-S19	6.0NM	T00T-20P	T00T-20P60

C.-DSDNN...-M – Oprawki do płytek SNGA, SNMA, SNMG, SNMM
– Metryczne/ Calowe

C.-DSDNN...-M
KAPR = 45,0°

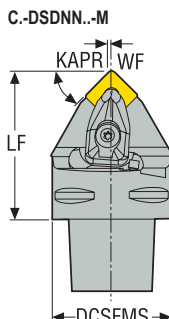
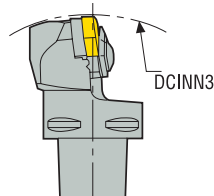
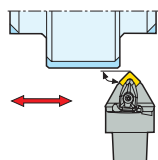

CTWS



- Pokazano wersję neutralną
- Asortyment płytek, patrz str. 569, 570, 571, 572, 606
- Oznaczenia oprawek, patrz str. 11-12
- Podkładka DSN120416 do płytki SN..1206..., należy zamówić oddzielnie
- Podkładka DSN190640 do płytki SN..190624..., należy zamówić oddzielnie
- Podkładka DSN250424 do płytki SN..2509..., należy zamówić oddzielnie
- Objasnienia atrybutów ISO, patrz strona 81

Oznaczenie	Numer produktu	CTMS	DCSFMS	WF	LF	DCINN	DCINN3	KAPR°	GAMO°	LAMS°	Waga	CTWS
			mm cal.	mm cal.	mm cal.	mm cal.	mm cal.				kg lbs	
C4-DSDNN-00050-09-M	02587973	C4	40,0 1.575	0,3 0.012	50,0 1.969	165,0 6.496	165,0 6.496	45,0	-6,0	-6,0	0,4 0.880	SN..0903.. SN..32.
C4-DSDNN-00055-15-M	02587975	C4	40,0 1.575	0,5 0.020	55,0 2.165	165,0 6.496	165,0 6.496	45,0	-6,0	-6,0	0,5 1.100	SN..1506.. SN..54.
C5-DSDNN-00060-12-M	02587977	C5	50,0 1.969	0,3 0.012	60,0 2.362	165,0 6.496	165,0 6.496	45,0	-6,0	-6,0	0,7 1.540	SN..1204.. SN..43.
C5-DSDNN-00060-15-M	02587978	C5	50,0 1.969	0,5 0.020	60,0 2.362	165,0 6.496	165,0 6.496	45,0	-6,0	-6,0	0,7 1.540	SN..1506.. SN..54.
C6-DSDNN-00065-12-M	02587980	C6	63,0 2.480	0,3 0.012	65,0 2.559	190,0 7.480	190,0 7.480	45,0	-6,0	-6,0	1,5 3.310	SN..1204.. SN..43.
C6-DSDNN-00070-19-M	02587982	C6	63,0 2.480	0,5 0.020	70,0 2.756	195,0 7.677	195,0 7.677	45,0	-6,0	-6,0	1,2 2.650	SN..1906.. SN..64.

Części zamienne, zawarte w dostawie

Dla wielkości	Kolek mocujący	Śruba mocująca	Dysza do chłodziwa	Mocowanie dociskiem pływającym	Podkładka	Podkładka/Klucz do mocowania	Śruba podkładki	Sprężyna
C4..-09	FP1508	L84017-T09P	CN6	CD09-S	DSN090310	T09P-2	C03007-T09P	S5608
C4..-15	FP2012	L86026-T20P	CN6	CD16-S	DSN150624	T20P-7L	C05010-T20P	S7010
C5, C6..-12	FP2012	L85021-T15P	CN3	CD12-S	DSN120616	T15P-2	C04008-T15P	S6912
C5, C6..-15	FP2012	L86026-T20P	CN3	CD16-S	DSN150624	T20P-7L	C05010-T20P	S7010
C6..-19	FP2012	L86026-T20P	CN3	CD19-S	DSN190624	T20P-7L	C05010-T20P	S7010

Ogólne toczenie ISO Poradnik
Ogólne toczenie ISO Oprawki
Ogólne toczenie ISO Płytki
Steadyline®
MDT
Mini-Shaft™
Obróbka rowków
Przecinanie
X4
Adaptory Moduły mocujące
Akcesoria i części zamienne

Aksesoria

Dla wielkości	Zestaw mocujący	Moment dokręcania	Wkładka do wymiany	Klucz dynamometryczny
C4..09	CD09-S09	2.0NM	T00-09P	T00-09P20
C4..15	CD16-S16	6.0NM	T00T-20P	T00T-20P60
C5, C6..12	CD12-S12	3.5NM	T00-15P	T00-15P35
C5, C6..15	CD16-S16	6.0NM	T00T-20P	T00T-20P60
C6..19	CD19-S19	6.0NM	T00T-20P	T00T-20P60

- Ogólne toczenie ISO Poradnik
- Ogólne toczenie ISO Oprawki
- Ogólne toczenie ISO Płytki
- Steadyline®
- MDT
- Mini-Shaft™
- Obróbka rowków
- Przecinanie
- X4
- Adaptory Moduły mocujące
- Aksesoria i części zamienne

C.-DSKNR/L...-M, C.-DSKNR/L – Oprawki do płytek SNGA, SNMA, SNMG, SNMM – Metryczne/ Calowe

C.-DSKNR/L, ...-M
KAPR = 75,0°

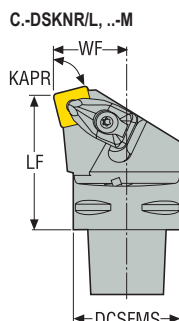
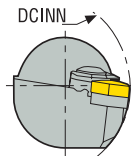
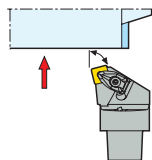

CTWS



- Pokazano wersję prawą
- Asortyment płytek, patrz str. 569, 570, 571, 572, 606
- Oznaczenia oprawek, patrz str. 11-12
- Podkładka DSN120416 do płytki SN..1206... należy zamówić oddzielnie
- Podkładka DSN190640 do płytki SN..190624... należy zamówić oddzielnie
- Objasnienia atrybutów ISO, patrz strona 81

Oznaczenie	Numer produktu	CTMS	DCSFMS	WF	LF	DCINN	DCINN3	KAPR°	GAMO°	LAMS°	Waga	CTWS
			mm cal.	mm cal.	mm cal.	mm cal.	mm cal.				kg lbs	
C4-DSKNR-27050-12-M	02587985	C4	40,0 1.575	27,0 1.063	50,0 1.969	110,0 4.331	110,0 4.331	75,0	-6,0	-6,0	0,5 1.100	SN..1204.. SN..43.
C4-DSKNL-27050-12-M	02587986	C4	40,0 1.575	27,0 1.063	50,0 1.969	110,0 4.331	110,0 4.331	75,0	-6,0	-6,0	0,5 1.100	SN..1204.. SN..43.
C6-DSKNR-45065-19-M	02588001	C6	63,0 2.480	45,0 1.772	65,0 2.559	125,0 4.921	125,0 4.921	75,0	-6,0	-6,0	1,3 2.870	SN..1906.. SN..64.
C6-DSKNL-45065-19-M	02588002	C6	63,0 2.480	45,0 1.772	65,0 2.559	125,0 4.921	125,0 4.921	75,0	-6,0	-6,0	1,3 2.870	SN..1906.. SN..64.
C8-DSKNR-55080-19	02597490	C8	80,0 3.150	55,0 2.165	80,0 3.150	125,0 4.921	125,0 4.921	75,0	-6,0	-6,0	2,6 5.730	SN..1906.. SN..64.
C8-DSKNL-55080-19	02597074	C8	80,0 3.150	55,0 2.165	80,0 3.150	125,0 4.921	125,0 4.921	75,0	-6,0	-6,0	2,5 5.510	SN..1906.. SN..64.

Części zamienne, zawarte w dostawie

Dla wielkości	Kolek mocujący	Śruba mocująca	Dysza do chłodziwa	Mocowanie dociskiem pływającym	Podkładka	Podkładka/Kluczek do mocowania	Śruba podkładki	Sprężyna
C4	FP2012	L85021-T15P	CN6	CD12-S	DSN120616	T15P-2	C04008-T15P	S6912
C6	FP2012	L86026-T20P	CN7	CD19-S	DSN190624	T20P-7L	C05010-T20P	S7010
C8	FP2012	L86026-T20P	CN8	CD19-S	DSN190624	T20P-7L	C05010-T20P	S7010

Akcesoria

Dla wielkości	Zestaw mocujący	Moment dokręcania	Wkładka do wymiany	Kluczek dynamometryczny
C4	CD12-S12	3.5NM	T00-15P	T00-15P35
C6	CD19-S19	6.0NM	T00T-20P	T00T-20P60
C8	CD19-S19	6.0NM	T00T-20P	T00T-20P60

Ogólne toczenie ISO
Poradnik

Ogólne toczenie ISO
Oprawki

Ogólne toczenie ISO
Płytki

Steadyline®

MDT

Mini-Shaft™

Obróbka rowków

Przecinanie

X4

Adaptory i części zamienne

Akcesoria i części zamienne

Ogólne toczenie ISO Poradnik
Ogólne toczenie ISO Oprawki
Ogólne toczenie ISO Płytki
Steadyline®
MDT
Mini-Shaft™
Obróbka rowków
Przecinanie
X4
Adaptory Moduły mocujące
Akcesoria i części zamienne

C.-DSRNR/L...-M, C.-DSRNR/L – Oprawki do płytek SNGA, SNMA, SNMG, SNMM – Metryczne/ Calowe

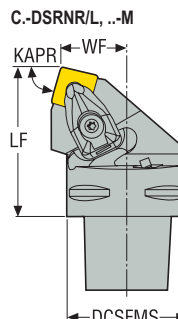
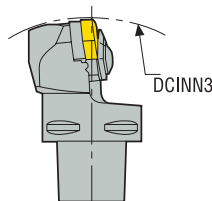

C.-DSRNR/L, ..-M
KAPR = 75,0°

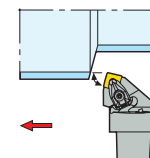

CTWS



- Pokazano wersję prawą
- Asortyment płytek, patrz str. 569, 570, 571, 572, 606
- Oznaczenia oprawek, patrz str. 11-12
- Podkładka DSN120416 do płytki SN..1206.., należy zamówić oddzielnie
- Objaśnienia atrybutów ISO, patrz strona 81

Oznaczenie	Numer produktu	CTMS	DCSFMS	WF	LF	DCINN	DCINN3	KAPR°	GAMO°	LAMS°	Waga	CTWS
			mm cal.	mm cal.	mm cal.	mm cal.	mm cal.				kg lbs	
C4-DSRNR-22050-12-M	02587935	C4	40,0 1.575	22,0 0.866	50,0 1.969	140,0 5.512	140,0 5.512	75,0	-6,0	-6,0	0,4 0.880	SN..1204.. SN..43.
C4-DSRNL-22050-12-M	02587936	C4	40,0 1.575	22,0 0.866	50,0 1.969	140,0 5.512	140,0 5.512	75,0	-6,0	-6,0	0,4 0.880	SN..1204.. SN..43.
C4-DSRNR-22055-15-M	02587937	C4	40,0 1.575	22,0 0.866	55,0 2.165	165,0 6.496	165,0 6.496	75,0	-6,0	-6,0	0,5 1.100	SN..1506.. SN..54.
C5-DSRNR-27060-12-M	02587941	C5	50,0 1.969	27,0 1.063	60,0 2.362	165,0 6.496	165,0 6.496	75,0	-6,0	-6,0	0,7 1.540	SN..1204.. SN..43.
C5-DSRNL-27060-12-M	02587942	C5	50,0 1.969	27,0 1.063	60,0 2.362	165,0 6.496	165,0 6.496	75,0	-6,0	-6,0	0,7 1.540	SN..1204.. SN..43.
C6-DSRNR-35065-15-M	02587949	C6	63,0 2.480	35,0 1.378	65,0 2.559	190,0 7.480	190,0 7.480	75,0	-6,0	-6,0	1,2 2.650	SN..1506.. SN..54.
C6-DSRNL-35065-15-M	02587950	C6	63,0 2.480	35,0 1.378	65,0 2.559	190,0 7.480	190,0 7.480	75,0	-6,0	-6,0	1,2 2.650	SN..1506.. SN..54.
C8-DSRNR-45080-19	02619061	C8	80,0 3.150	45,0 1.772	80,0 3.150	250,0 9.843	250,0 9.843	75,0	-6,0	-6,0	2,4 5.290	SN..1906.. SN..64.
C8-DSRNL-45080-19	02619062	C8	80,0 3.150	45,0 1.772	80,0 3.150	250,0 9.843	250,0 9.843	75,0	-6,0	-6,0	2,4 5.290	SN..1906.. SN..64.

Części zamienne, zawarte w dostawie

Dla wielkości	Kolek mocujący	Śruba mocująca	Dysza do chłodziwa	Mocowanie dociskiem pływającym	Podkładka	Podkładka/Klucz do mocowania	Śruba podkładki	Sprężyna
-12	FP2012	L85021-T15P	CN3	CD12-S	DSN120616	T15P-2	C04008-T15P	S6912
C4..-15	FP2012	L86026-T20P	CN6	CD16-S	DSN150624	T20P-7L	C05010-T20P	S7010
C6..-15	FP2012	L86026-T20P	CN3	CD16-S	DSN150624	T20P-7L	C05010-T20P	S7010
-19	FP2012	L86026-T20P	CN3	CD19-S	DSN190624	T20P-7	C05010-T20P	S7010

Akcesoria

Dla wielkości	Zestaw mocujący	Moment dokręcania	Wkładka do wymiany	Klucz dynamometryczny
-12	CD12-S12	3.5NM	T00-15P	T00-15P35
C4..-15	CD16-S16	6.0NM	T00T-20P	T00T-20P60
C6..-15	CD16-S16	6.0NM	T00T-20P	T00T-20P60
-19	CD19-S19	6.0NM	T00T-20P	T00T-20P60

Ogólne toczenie ISO
Poradnik

Ogólne toczenie ISO
Oprawki

Ogólne toczenie ISO
Płytki

Steadyline®

MDT

Mini-Shaft™

Obróbka rowków

Przecinanie

X4

Adaptery
Moduły mocujące

Akcesoria i części
zamiennicze

Ogólne toczenie ISO
Poradnik

Ogólne toczenie ISO
Oprawki

Ogólne toczenie ISO
Płytki

Steadyline®

C.-DSSNR/L...-M – Oprawki do płytek SNGA, SNMA, SNMG, SNMM – Metryczne/ Calowe

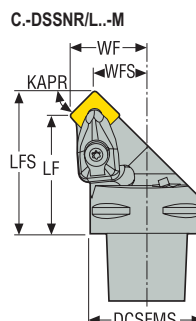
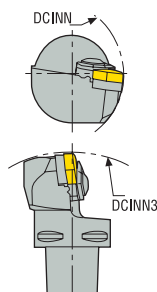

CTWS



- Pokazano wersję prawą
- Asortyment płytek, patrz str. 569, 570, 571, 572, 606
- Oznaczenia oprawek, patrz str. 11-12
- Podkładka DSN120416 do płytki SN..1206.., należy zamówić oddzielnie
- Objaśnienia atrybutów ISO, patrz strona 81

MDT	Oznaczenie	Numer produktu	CTMS	DCSFMS	WF	LF	DCINN	DCINN3	KAPR°	GAMO°	LAMS°	Waga	CTWS
	C4-DSSNR-27042-12-M	02587955	C4	40,0 1.575	27,0 1.063	42,0 1.654	110,0 4.331	140,0 5.512	45,0	-8,0	0,0	0,4 0.880	SN..1204.. SN..43.
	C4-DSSNL-27042-12-M	02587956	C4	40,0 1.575	27,0 1.063	42,0 1.654	110,0 4.331	140,0 5.512	45,0	-8,0	0,0	0,4 0.880	SN..1204.. SN..43.
	C5-DSSNR-35052-12-M	02587961	C5	50,0 1.969	35,0 1.378	52,0 2.047	110,0 4.331	165,0 6.496	45,0	-8,0	0,0	0,7 1.540	SN..1204.. SN..43.
	C5-DSSNL-35052-12-M	02587962	C5	50,0 1.969	35,0 1.378	52,0 2.047	110,0 4.331	165,0 6.496	45,0	-8,0	0,0	0,7 1.540	SN..1204.. SN..43.
	C5-DSSNR-35050-15-M	02587963	C5	50,0 1.969	35,0 1.378	50,0 1.969	125,0 4.921	165,0 6.496	45,0	-8,0	0,0	0,6 1.320	SN..1506.. SN..54.
	C5-DSSNL-35050-15-M	02587964	C5	50,0 1.969	35,0 1.378	50,0 1.969	125,0 4.921	165,0 6.496	45,0	-8,0	0,0	0,6 1.320	SN..1506.. SN..54.
	C6-DSSNR-45056-12-M	02587967	C6	63,0 2.480	45,0 1.772	56,0 2.205	110,0 4.331	190,0 7.480	45,0	-8,0	0,0	1,1 2.430	SN..1204.. SN..43.
	C6-DSSNL-45056-12-M	02587968	C6	63,0 2.480	45,0 1.772	56,0 2.205	110,0 4.331	190,0 7.480	45,0	-8,0	0,0	1,1 2.430	SN..1204.. SN..43.
	C6-DSSNR-45052-19-M	02587971	C6	63,0 2.480	45,0 1.772	52,0 2.047	125,0 4.921	190,0 7.480	45,0	-8,0	0,0	1,1 2.430	SN..1906.. SN..64.
	C6-DSSNL-45052-19-M	02587972	C6	63,0 2.480	45,0 1.772	52,0 2.047	125,0 4.921	190,0 7.480	45,0	-8,0	0,0	1,1 2.430	SN..1906.. SN..64.
	C8-DSSNR-55070-25-09	02640505	C8	80,0 3.150	55,0 2.165	70,0 2.756	150,0 5.906	256,0 10.079	45,0	-8,0	0,0	2,3 5.070	SN..2509.. SN..86.

Części zamienne, zawarte w dostawie

Dla wielkości	Zestaw mocujący	Kolek mocujący	Śruba mocująca	Dysza do chłodziva	Mocowanie dociskiem płytującym	Podkładka	Podkładka/Klucz do mocowania	Śruba podkładki	Sprężyna
..-15		FP2012	L86026-T20P	CN7	CD16-S	DSN150624	T20P-7L	C05010-T20P	S7010
..-19		FP2012	L86026-T20P	CN7	CD19-S	DSN190624	T20P-7L	C05010-T20P	S7010
..-25	CD25-S25	-	-	-	-	DSN250424	T25P-7	C06012-T25P	-
C4..-12	-	FP2012	L85021-T15P	CN6	CD12-S	DSN120616	T15P-2	C04008-T15P	S6912
C5..-12	-	FP2012	L85021-T15P	CN7	CD12-S	DSN120616	T15P-2	C04008-T15P	S6912
C6..-12	-	FP2012	L85021-T15P	CN3	CD12-S	DSN120616	T15P-2	C04008-T15P	S6912

X4

Adaptory
Moduły mocujące

Akcesoria i części zamienne

Akcesoria

Dla wielkości	Zestaw mocujący	Moment dokręcania	Wkładka do wymiany	Klucz dynamometryczny
..-15	CD16-S16	6.0NM	T00T-20P	T00T-20P60
..-19	CD19-S19	6.0NM	T00T-20P	T00T-20P60
..-25	-	-	-	-
C4..-12	CD12-S12	3.5NM	T00-15P	T00-15P35
C5..-12	CD12-S12	3.5NM	T00-15P	T00-15P35
C6..-12	CD12-S12	3.5NM	T00-15P	T00-15P35

Ogólne toczenie ISO
Poradnik

Ogólne toczenie ISO
Oprawki

Ogólne toczenie ISO
Płytki

Steadyline®

MDT

Mini-Shaft™

Obróbka rowków

Przecinanie

X4

Adaptory
Moduły mocujące

Akcesoria i części
zamienne

**C.-DTFNR/L...-M – Oprawki do płytek TNGA, TNMA, TNMG, TNMM
– Metryczne/ Calowe**

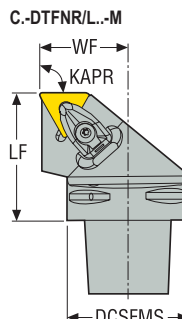
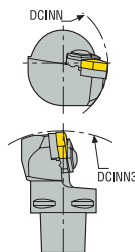

CTWS



- Pokazano wersję prawą
- Asortyment płytek, patrz str. 576, 577, 578, 579, 611
- Oznaczenia oprawek, patrz str. 11-12
- Podkładka DTN220640 do płytki TN..220432..., należy zamówić oddzielnie
- Objaśnienia atrybutów ISO, patrz strona 81

Oznaczenie	Numer produktu	CTMS	DCSFMS	WF	LF	DCINN	DCINN3	KAPR°	GAMO°	LAMS°	Waga	CTWS
			mm cal.	mm cal.	mm cal.	mm cal.	mm cal.				kg lbs	
C4-DTFNR-27050-16-M	02588029	C4	40,0 1.575	27,0 1.063	50,0 1.969	110,0 4.331	140,0 5.512	91,0	-6,0	-6,0	0,4 0.880	TN..1604.. TN..33.
C4-DTFNL-27050-16-M	02588030	C4	40,0 1.575	27,0 1.063	50,0 1.969	110,0 4.331	140,0 5.512	91,0	-6,0	-6,0	0,4 0.880	TN..1604.. TN..33.
C5-DTFNR-35060-16-M	02588033	C5	50,0 1.969	35,0 1.378	60,0 2.362	110,0 4.331	165,0 6.496	91,0	-6,0	-6,0	0,8 1.760	TN..1604.. TN..33.
C5-DTFNL-35060-16-M	02588034	C5	50,0 1.969	35,0 1.378	60,0 2.362	110,0 4.331	165,0 6.496	91,0	-6,0	-6,0	0,8 1.760	TN..1604.. TN..33.

Części zamienne, zawarte w dostawie

Dla wielkości	Kolek mocujący	Śruba mocująca	Dysza do chłodziwa	Mocowanie dociskiem pływającym	Podkładka	Podkładka/Klucz do mocowania	Śruba podkładki	Sprężyna
..-16	FP1508	L84017-T09P	CN3	CD09-S	DTN160616	T09P-2	C03007-T09P	S5608

Akcesoria

Dla wielkości	Zestaw mocujący	Moment dokręcania	Wkładka do wymiany	Klucz dynamometryczny
..-16	CD09-S09	2.0NM	T00-09P	T00-09P20

C.-DTGNR/L...-M – Oprawki do płytek TNGA, TNMA, TNMG, TNMM – Metryczne/ Calowe

C.-DTGNR/L...-M
KAPR = 90,0°

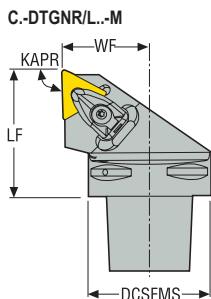
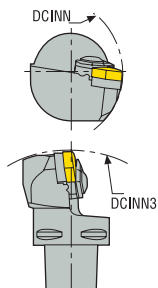
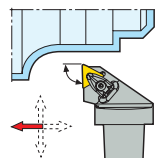

CTWS



- Pokazano wersję prawą
- Asortyment płytek, patrz str. 576, 577, 578, 579, 611
- Oznaczenia oprawek, patrz str. 11-12
- Podkładka DTN220640 do płytki TN..220432..., należy zamówić oddzielnie
- Objasnienia atrybutów ISO, patrz strona 81

Oznaczenie	Numer produktu	CTMS	DCSFMS	WF	LF	DCINN	DCINN3	KAPR°	GAMO°	LAMS°	Waga	CTWS
			mm cal.	mm cal.	mm cal.	mm cal.	mm cal.				kg lbs	
C4-DTGNR-27050-22-M	02588017	C4	40,0 1.575	27,0 1.063	50,0 1.969	110,0 4.331	140,0 5.512	90,0	-6,0	-6,0	0,5 1.100	TN..2204.. TN..43.
C4-DTGNL-27050-22-M	02588018	C4	40,0 1.575	27,0 1.063	50,0 1.969	110,0 4.331	140,0 5.512	90,0	-6,0	-6,0	0,5 1.100	TN..2204.. TN..43.

Części zamienne, zawarte w dostawie

Dla wielkości	Kolek mocujący	Śruba mocująca	Dysza do chłodziwa	Mocowanie dociskiem pływającym	Podkładka	Podkładka/Klucz do mocowania	Śruba podkładki	Sprężyna
C4	FP2012	L85021-T15P	CN3	CD12-S	DTN220616	T15P-2	C04008-T15P	S6912

Akcesoria

Dla wielkości	Zestaw mocujący	Moment dokręcania	Wkładka do wymiany	Klucz dynamometryczny
C4	CD12-S12	3.5NM	T00-15P	T00-15P35

Ogólne toczenie ISO
Poradnik

Ogólne toczenie ISO
Oprawki

Ogólne toczenie ISO
Płytki

Steadyline®

MDT

Mini-Shaft™

Obróbka rowków

Przecinanie

X4

Adaptory
Moduły mocujące

Akcesoria i części
zamienne

C.-DTJNR/L...-M – Oprawki do płytek TNGA, TNMA, TNMG, TNMM, TNMX – Metryczne/ Calowe

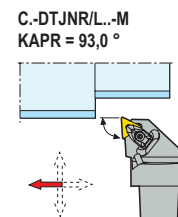
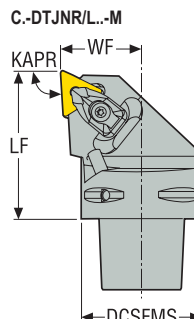
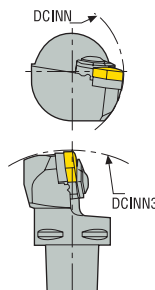

CTWS



- Pokazano wersję prawą
- Asortyment płytek, patrz str. 576, 577, 578, 579, 611, 614
- Oznaczenia oprawek, patrz str. 11-12
- Podkładka DTN220640 do płytki TN..220432..., należy zamówić oddzielnie
- Objaśnienia atrybutów ISO, patrz strona 81

Oznaczenie	Numer produktu	CTMS	DCSFMS	WF	LF	DCINN	DCINN3	KAPR°	GAMO°	LAMS°	Waga	CTWS
			mm cal.	mm cal.	mm cal.	mm cal.	mm cal.				kg lbs	
C4-DTJNR-27050-16-M	02588003	C4	40,0 1.575	27,0 1.063	50,0 1.969	110,0 4.331	140,0 5.512	93,0	-6,0	-6,0	0,5 1.100	TN..1604.. TN..33.
C4-DTJNL-27050-16-M	02588004	C4	40,0 1.575	27,0 1.063	50,0 1.969	110,0 4.331	140,0 5.512	93,0	-6,0	-6,0	0,5 1.100	TN..1604.. TN..33.
C5-DTJNR-35060-16-M	02588007	C5	50,0 1.969	35,0 1.378	60,0 2.362	110,0 4.331	165,0 6.496	93,0	-6,0	-6,0	0,8 1.760	TN..1604.. TN..33.
C5-DTJNL-35060-16-M	02588008	C5	50,0 1.969	35,0 1.378	60,0 2.362	110,0 4.331	165,0 6.496	93,0	-6,0	-6,0	0,8 1.760	TN..1604.. TN..33.
C5-DTJNR-35060-22-M	02588009	C5	50,0 1.969	35,0 1.378	60,0 2.362	110,0 4.331	165,0 6.496	93,0	-6,0	-6,0	0,8 1.760	TN..2204.. TN..43.
C5-DTJNL-35060-22-M	02588010	C5	50,0 1.969	35,0 1.378	60,0 2.362	110,0 4.331	165,0 6.496	93,0	-6,0	-6,0	0,8 1.760	TN..2204.. TN..43.
C6-DTJNR-45065-16-M	02588011	C6	63,0 2.480	45,0 1.772	65,0 2.559	110,0 4.331	190,0 7.480	93,0	-6,0	-6,0	1,3 2.870	TN..1604.. TN..33.
C6-DTJNL-45065-16-M	02588012	C6	63,0 2.480	45,0 1.772	65,0 2.559	110,0 4.331	190,0 7.480	93,0	-6,0	-6,0	1,3 2.870	TN..1604.. TN..33.

Części zamienne, zawarte w dostawie

Dla wielkości	Kolek mocujący	Śruba mocująca	Dysza do chłodziwa	Mocowanie dociskiem pływającym	Podkładka	Podkładka/Klucz do mocowania	Śruba podkładki	Sprężyna
...-16	FP1508	L84017-T09P	CN3	CD09-S	DTN160616	T09P-2	C03007-T09P	S5608
...-22	FP2012	L85021-T15P	CN3	CD12-S	DTN220616	T15P-2	C04008-T15P	S6912

Akcesoria

Dla wielkości	Zestaw mocujący	Moment dokręcania	Wkładka do wymiany	Klucz dynamometryczny
...-16	CD09-S09	2.0NM	T00-09P	T00-09P20
...-22	CD12-S12	3.5NM	T00-15P	T00-15P35

C.-DVJNR/L – Oprawki do płytek VNGA, VNGG, VNGM, VNMA, VNMG, VNMU – Metryczne/ Calowe

C.-DVJNR/L
KAPR = 93,0°

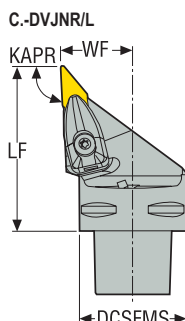
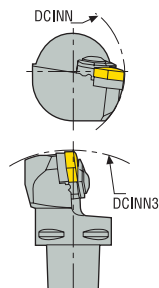
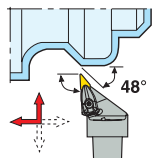

CTWS



- Pokazano wersję prawą
- Asortyment płytek, patrz str. 586, 587, 616
- Oznaczenia oprawek, patrz str. 11-12
- Objasnienia atrybutów ISO, patrz strona 81

Oznaczenie	Numer produktu	CTMS	DCSFMS	WF	LF	DCINN	DCINN3	KAPR°	GAMO°	LAMS°	Waga	CTWS
			mm cal.	mm cal.	mm cal.	mm cal.	mm cal.				kg lbs	
C4-DVJNR-27062-16	02588047	C4	40,0 1.575	27,0 1.063	62,0 2.441	65,0 2.559	152,0 5.984	93,0	-4,0	-13,0	0,5 1.100	VN..1604.. VN..33.
C4-DVJNL-27062-16	02588048	C4	40,0 1.575	27,0 1.063	62,0 2.441	65,0 2.559	152,0 5.984	93,0	-4,0	-13,0	0,5 1.100	VN..1604.. VN..33.
C5-DVJNR-35065-16	02588049	C5	50,0 1.969	35,0 1.378	65,0 2.559	65,0 2.559	170,0 6.693	93,0	-4,0	-13,0	0,7 1.540	VN..1604.. VN..33.
C5-DVJNL-35065-16	02588050	C5	50,0 1.969	35,0 1.378	65,0 2.559	65,0 2.559	170,0 6.693	93,0	-4,0	-13,0	0,7 1.540	VN..1604.. VN..33.
C6-DVJNR-45065-16	02588051	C6	63,0 2.480	45,0 1.772	65,0 2.559	81,0 3.189	190,0 7.480	93,0	-4,0	-13,0	1,1 2.430	VN..1604.. VN..33.
C6-DVJNL-45065-16	02588052	C6	63,0 2.480	45,0 1.772	65,0 2.559	81,0 3.189	190,0 7.480	93,0	-4,0	-13,0	1,1 2.430	VN..1604.. VN..33.

Części zamienne, zawarte w dostawie

Dla wielkości	Kolek mocujący	Śruba mocująca	Dysza do chłodziwa	Mocowanie dociskiem pływającym	Podkładka	Podkładka/Klucz do mocowania	Śruba podkładki	Sprężyna
C4	FP2012	L85021-T15P	CN6	CD19-S-V16	DVN160310	T15P-2	C03508-T15P	S6912
C5, C6	FP2012	L85021-T15P	CN7	CD19-S-V16	DVN160310	T15P-2	C03508-T15P	S6912

Akcesoria

Dla wielkości	Zestaw mocujący	Moment dokręcania	Wkładka do wymiany	Klucz dynamometryczny
C4	CD19-V16	3.5NM	T00-15P	T00-15P35
C5, C6	CD19-V16	3.5NM	T00-15P	T00-15P35

Ogólne toczenie ISO
Poradnik

Ogólne toczenie ISO
Oprawki

Ogólne toczenie ISO
Płytki

Steadyline®

MDT

Mini-Shaft™

Obrobka rowków

Przecinanie

X4

Adaptory
Moduły mocujące

Akcesoria i części
zamienne

Ogólne toczenie ISO
Poradnik

C.-DWLNR/L – Oprawki do płytek WNGA, WNGG, WNMA, WNMG, WNMM – Metryczne/ Calowe

Ogólne toczenie ISO
Oprawki

Ogólne toczenie ISO
Płytki

CTWS



- Pokazano wersję prawą
- Asortyment płytek, patrz str. 588, 589, 590, 591, 617
- Oznaczenia oprawek, patrz str. 11-12
- * Użyć odpowiedniej podkładki i śruby dla wybranej płytki. Szczegółowe informacje, patrz str. 99
- Objaśnienia atrybutów ISO, patrz strona 81

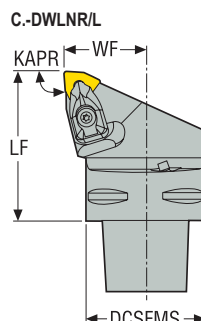
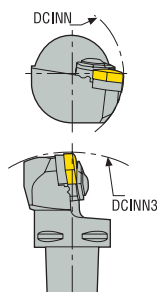

C.-DWLNR/L
KAPR = 95,0°

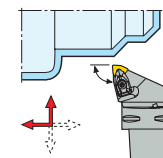

Steadyline®

MDT

Oznaczenie	Numer produktu	CTMS	DCSFMS	WF	LF	DCINN	DCINN3	KAPR°	GAMO°	LAMS°	Waga	CTWS
			mm cal.	mm cal.	mm cal.	mm cal.	mm cal.				kg lbs	
C4-DWLNR-27050-06	02588053	C4	40,0 1.575	27,0 1.063	50,0 1.969	60,0 2.362	140,0 5.512	95,0	-6,0	-6,0	0,4 0.880	WN..0604.. WN..33.
C4-DWLNL-27050-06	02588054	C4	40,0 1.575	27,0 1.063	50,0 1.969	60,0 2.362	140,0 5.512	95,0	-6,0	-6,0	0,4 0.880	WN..0604.. WN..33.
C4-DWLNR-27050-08	02588055	C4	40,0 1.575	27,0 1.063	50,0 1.969	110,0 4.331	140,0 5.512	95,0	-6,0	-6,0	0,4 0.880	WN..0804-WN..0806* WN..43-WN..44*
C4-DWLNL-27050-08	02588056	C4	40,0 1.575	27,0 1.063	50,0 1.969	110,0 4.331	140,0 5.512	95,0	-6,0	-6,0	0,4 0.880	WN..0804-WN..0806* WN..43-WN..44*
C5-DWLNR-35060-06	02588057	C5	50,0 1.969	35,0 1.378	60,0 2.362	65,0 2.559	165,0 6.496	95,0	-6,0	-6,0	0,5 1.100	WN..0604.. WN..33.
C5-DWLNL-35060-06	02588058	C5	50,0 1.969	35,0 1.378	60,0 2.362	65,0 2.559	165,0 6.496	95,0	-6,0	-6,0	0,5 1.100	WN..0604.. WN..33.
C5-DWLNR-35060-08	02588059	C5	50,0 1.969	35,0 1.378	60,0 2.362	110,0 4.331	165,0 6.496	95,0	-6,0	-6,0	0,8 1.760	WN..0804-WN..0806* WN..43-WN..44*
C5-DWLNL-35060-08	02588060	C5	50,0 1.969	35,0 1.378	60,0 2.362	110,0 4.331	165,0 6.496	95,0	-6,0	-6,0	0,7 1.540	WN..0804-WN..0806* WN..43-WN..44*
C6-DWLNR-45065-06	02588061	C6	63,0 2.480	45,0 1.772	65,0 2.559	81,0 3.189	190,0 7.480	95,0	-6,0	-6,0	1,3 2.870	WN..0604.. WN..33.
C6-DWLNL-45065-06	02588062	C6	63,0 2.480	45,0 1.772	65,0 2.559	81,0 3.189	190,0 7.480	95,0	-6,0	-6,0	1,3 2.870	WN..0604.. WN..33.
C6-DWLNR-45065-08	02588063	C6	63,0 2.480	45,0 1.772	65,0 2.559	110,0 4.331	190,0 7.480	95,0	-6,0	-6,0	1,3 2.870	WN..0804-WN..0806* WN..43-WN..44*
C6-DWLNL-45065-08	02588064	C6	63,0 2.480	45,0 1.772	65,0 2.559	110,0 4.331	190,0 7.480	95,0	-6,0	-6,0	1,3 2.870	WN..0804-WN..0806* WN..43-WN..44*

Obróbka rowków

Przecinanie

X4

Części zamienne, zawarte w dostawie

Adaptory
Moduły mocujące

Dla wielkości	Kolek mocujący	Śruba mocująca	Dysza do chłodziwa	Mocowanie dociskiem pływającym	Podkładka	Podkładka/Klucz do mocowania	Śruba podkładki	Sprężyna
C4..-06	FP1508	L84017-T09P	CN6	CD09-S	DWN060310	T09P-2	C03007-T09P	S5608
C4..-08	FP2012	L85021-T15P	CN6	CD12-S	DWN080416	T15P-2	C04008-T15P	S6912
C5, C6..-06	FP1508	L84017-T09P	CN3	CD09-S	DWN060310	T09P-2	C03007-T09P	S5608
C5, C6..-08	FP2012	L85021-T15P	CN3	CD12-S	DWN080416	T15P-2	C04008-T15P	S6912

Akcesoria i części zamienne

Akcesoria

Dla wielkości	Zestaw mocujący	Moment dokręcania	Podkładka	Wkładka do wymiany	Klucz dynamometryczny
C4..-06	CD09-S09	2.0NM	–	T00-09P	T00-09P20
C4..-08	CD12-S12	3.5NM	DWN080316	T00-15P	T00-15P35
C5, C6..-06	CD09-S09	2.0NM	–	T00-09P	T00-09P20
C5, C6..-08	CD12-S12	3.5NM	DWN080316	T00-15P	T00-15P35

Ogólne toczenie ISO
Poradnik

Ogólne toczenie ISO
Oprawki

Ogólne toczenie ISO
Płytki

Steadyline®

MDT

Mini-Shaft™

Obróbka rowków

Przecinanie

X4

Adaptory
Moduły mocujące

Akcesoria i części
zamienne

Ogólne toczenie ISO
Poradnik

Ogólne toczenie ISO
Oprawki

Ogólne toczenie ISO
Płytki

Steadyline®

MDT

Mini-Shaft™

Obróbka rowków

Przecinanie

X4

Adaptory
Moduły mocujące

Akcesoria i części
zamienne

C.-PCLNR/L – Oprawki do płytek CNGA, CNGG, CNMA, CNMG, CNMM
– Metryczne/ Calowe

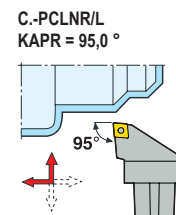
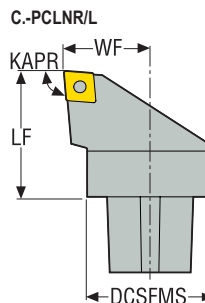
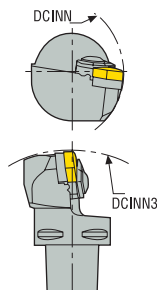

CTWS



- Pokazano wersję prawą
- Asortyment płytek, patrz str. 548, 549, 550, 551, 552, 553, 595, 596
- Oznaczenia oprawek, patrz str. 11-12
- Objaśnienia atrybutów ISO, patrz strona 81

Oznaczenie	Numer produktu	CTMS	DCSFMS		LF	DCINN	DCINN3	KAPR°	GAMO°	LAMS°	Waga	CTWS
			mm cal.	mm cal.								
C5-PCLNR-35060-16	02617872	C5	50,0 1.969	35,0 1.378	60,0 2.362	100,0 3.937	150,0 5.906	95,0	-6,0	-6,0	0,8 1.760	CN..1606.. CN..54.
C5-PCLNL-35060-16	02902843	C5	50,0 1.969	35,0 1.378	60,0 2.362	100,0 3.937	150,0 5.906	95,0	-6,0	-6,0	0,8 1.760	CN..1606.. CN..54.
C6-PCLNR-45065-16	00045792	C6	63,0 2.480	45,0 1.772	65,0 2.559	120,0 4.724	200,0 7.874	95,0	-6,0	-6,0	1,5 3.310	CN..1606.. CN..54.
C6-PCLNL-45065-16	00070115	C6	63,0 2.480	45,0 1.772	65,0 2.559	120,0 4.724	200,0 7.874	95,0	-6,0	-6,0	1,3 2.870	CN..1606.. CN..54.
C6-PCLNR-45065-19	02452428	C6	63,0 2.480	45,0 1.772	65,0 2.559	120,0 4.724	200,0 7.874	95,0	-6,0	-6,0	1,5 3.310	CN..1906.. CN..64.
C6-PCLNL-45065-19	02466284	C6	63,0 2.480	45,0 1.772	65,0 2.559	120,0 4.724	200,0 7.874	95,0	-6,0	-6,0	1,3 2.870	CN..1906.. CN..64.
C8-PCLNR-55080-19	02207793	C8	80,0 3.150	55,0 2.165	80,0 3.150	120,0 4.724	220,0 8.661	95,0	-6,0	-6,0	2,5 5.510	CN..1906.. CN..64.
C8-PCLNL-55080-19	02527457	C8	80,0 3.150	55,0 2.165	80,0 3.150	120,0 4.724	220,0 8.661	95,0	-6,0	-6,0	2,5 5.510	CN..1906.. CN..64.
C10-PCLNR-68110-25	02902846	C10	100,0 3.937	68,0 2.677	110,0 4.331	240,0 9.449	400,0 15.748	95,0	-6,0	-6,0	5,3 11.680	CN..2509.. CN..86.
C10-PCLNL-68110-25	02902845	C10	100,0 3.937	68,0 2.677	110,0 4.331	240,0 9.449	400,0 15.748	95,0	-6,0	-6,0	5,6 12.350	CN..2509.. CN..86.

Części zamienne, zawarte w dostawie

Dla wielkości	Dysza do chłodziwa	Dźwignia do płytki	Podkładka	Klucz dźwigni	Śruba dźwigni	Wybijak	Kolek podkładki
..-16	CN7	PP6017	PCN160412	3SMS795	LS0820	MP1519	RP8286
C6..-19	CN7	PP7521	PCN190416	4SMS795	LS1027	MP1519	RP9811
C8..-19	CN8	PP7521	PCN190416	4SMS795	LS1027	MP1519	RP9811
..-25	CN16	PP1325	PCN250620	5SMS795	LS1236	MP25	RP1312

Akcesoria

Dla wielkości	Moment dokręcania	Wkładka do wymiany	Klucz dynamometryczny
..-16	–	–	–
C6..-19	5.0NM	H00T-4.0	H00T-4050
C8..-19	5.0NM	H00T-4.0	H00T-4050
..-25	5.0NM	H00T-5.0	H00T-5050

Ogólne toczenie ISO
Poradnik

Ogólne toczenie ISO
Oprawki

Ogólne toczenie ISO
Płytki

Steadyline®

MDT

Mini-Shaft™

Obróbka rowków

Przecinanie

X4

Adaptery
Moduły mocujące

Akcesoria i części
zamiennicze

**C.-PSDNN – Oprawki do płytek SNMA, SNMG, SNMM
– Metryczne/ Calowe**

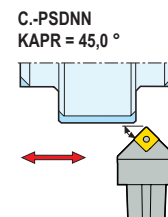
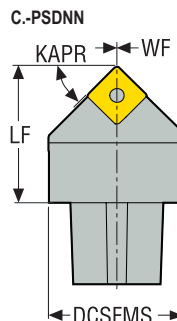
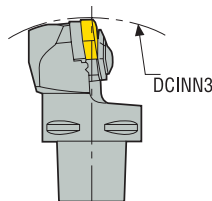

CTWS



- Pokazano wersję neutralną
- Asortyment płytek, patrz str. 569, 570, 571, 572
- Oznaczenia oprawek, patrz str. 11-12
- Objaśnienia atrybutów ISO, patrz strona 81

Oznaczenie	Numer produktu	CTMS	DCSFMS	WF	LF	DCINN	DCINN3	KAPR°	GAMO°	LAMS°	Waga	CTWS
C5-PSDNN-00060-19	02902844	C5	50,0 1.969	0,5 0.020	60,0 2.362	-	130,0 5.118	45,0	-6,0	-6,0	0,7 1.540	SN..1906.. SN..64.
C10-PSDNN-00110-25	02902847	C10	100,0 3.937	0,9863 0.039	110,0 4.331	-	200,0 7.874	45,0	-6,0	-6,0	5,7 12.570	SN..2507.. SN..85.

Części zamienne, zawarte w dostawie

Dla wielkości	Dysza do chłodziwa	Dźwignia do płytki	Podkładka	Klucz dźwigni	Śruba dźwigni	Wybijak	Kolek podkładki
C5	CN7	PP7521	PSN190412	4SMS795	LS1027	MP1519	RP9811
C10	CN16	PP1325	PSN250624	5SMS795	LS1236	MP25	RP1312

Akcesoria

Dla wielkości	Moment dokręcania	Wkładka do wymiany	Klucz dynamometryczny
C5	5.0NM	H00T-4.0	H00T-4050
C10	5.0NM	H00T-5.0	H00T-5050

C.-PSKNR/L – Oprawki do płytek SNMA, SNMG, SNMM – Metryczne/ Calowe

C.-PSKNR/L
KAPR = 75,0°

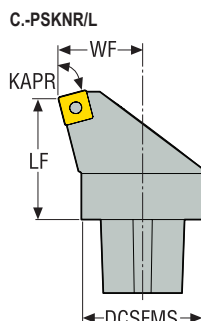
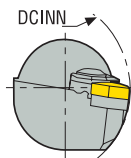
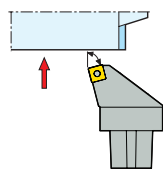

CTWS



- Pokazano wersję prawą
- Asortyment płytek, patrz str. 569, 570, 571, 572
- Oznaczenia oprawek, patrz str. 11-12
- Objasnienia atrybutów ISO, patrz strona 81

Oznaczenie	Numer produktu	CTMS	DCSFMS	WF	LF	DCINN	DCINN3	KAPR°	GAMO°	LAMS°	Waga	CTWS
			mm cal.	mm cal.	mm cal.	mm cal.	mm cal.				kg lbs	
C6-PSKNR-45065-19	02722448	C6	63,0 2.480	45,0 1.772	65,0 2.559	100,0 3.937	-	75,0	-6,0	-6,0	1,4 3.090	SN..1906.. SN..64.
C6-PSKNL-45065-19	02722449	C6	60,0 2.362	45,0 1.772	65,0 2.559	100,0 3.937	-	75,0	-6,0	-6,0	1,4 3.090	SN..1906.. SN..64.
C8-PSKNR-55080-25	02527456	C8	80,0 3.150	55,0 2.165	80,0 3.150	180,0 7.087	-	75,0	-6,0	-6,0	2,8 6.170	SN..2507.. SN..85.
C8-PSKNL-55080-25	02559645	C8	80,0 3.150	55,0 2.165	80,0 3.150	180,0 7.087	-	75,0	-6,0	-6,0	3,3 7.280	SN..2507.. SN..85.

Części zamienne, zawarte w dostawie

Dla wielkości	Dysza do chłodziwa	Dźwignia do płytki	Podkładka	Klucz dźwigni	Śruba dźwigni	Wybijak	Kolek podkładki
C6							
C6	CN7	PP7521	PSN190412	4SMS795	LS1027	MP1519	RP9811
C8	CN8	PP1325	PSN250624	5SMS795	LS1236	MP25	RP1312

Akcesoria

Dla wielkości	Moment dokręcania	Wkładka do wymiany	Klucz dynamometryczny
C6	5.0NM	H00T-4.0	H00T-4050
C8	5.0NM	H00T-5.0	H00T-5050

Ogólne toczenie ISO
Poradnik

Ogólne toczenie ISO
Oprawki

Ogólne toczenie ISO
Płytki

Steadyline®

MDT

Mini-Shaft™

Obrobka rowków

Przecinanie

X4

Adaptory i części zamienne

Akcesoria i części zamienne

Ogólne toczenie ISO
Poradnik

Ogólne toczenie ISO
Oprawki

Ogólne toczenie ISO
Płytki

Steadyline®

C.-PSRNR/L – Oprawki do płytek SNMA, SNMG, SNMM – Metryczne/ Calowe

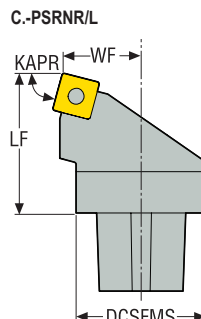
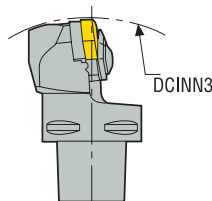

C.-PSRNR/L
KAPR = 75,0°

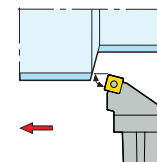

CTWS



- Pokazano wersję prawą
- Asortyment płytek, patrz str. 569, 570, 571, 572
- Oznaczenia oprawek, patrz str. 11-12
- Objaśnienia atrybutów ISO, patrz strona 81

Oznaczenie	Numer produktu	CTMS	DCSFMS	WF	LF	DCINN	DCINN3	KAPR°	GAMO°	LAMS°	Waga	CTWS
C5-PSRNR-27060-19	02547736	C5	50,0 1.969	27,0 1.063	60,0 2.362	-	130,0 5.118	75,0	-6,0	-6,0	0,9 1.980	SN..1906.. SN..64.
C5-PSRNL-27060-19	02547737	C5	50,0 1.969	27,0 1.063	60,0 2.362	-	130,0 5.118	75,0	-6,0	-6,0	0,7 1.540	SN..1906.. SN..64.
C6-PSRNR-35065-19	02684139	C6	63,0 2.480	35,0 1.378	65,0 2.559	-	160,0 6.299	75,0	-6,0	-6,0	1,4 3.090	SN..1906.. SN..64.
C6-PSRNL-35065-19	02684140	C6	63,0 2.480	35,0 1.378	65,0 2.559	-	160,0 6.299	75,0	-6,0	-6,0	1,4 3.090	SN..1906.. SN..64.
C8-PSRNR-45080-25	02559638	C8	80,0 3.150	45,0 1.772	80,0 3.150	-	220,0 8.661	75,0	-6,0	-6,0	2,4 5.290	SN..2507.. SN..85.
C8-PSRNL-45080-25	02630987	C8	80,0 3.150	45,0 1.772	80,0 3.150	-	220,0 8.661	75,0	-6,0	-6,0	2,4 5.290	SN..2507.. SN..85.
C10-PSRNR-58110-25	02902849	C10	100,0 3.937	58,0 2.283	110,0 4.331	-	320,0 12.598	75,0	-6,0	-6,0	5,3 11.680	SN..2507.. SN..85.
C10-PSRNL-58110-25	02902848	C10	100,0 3.937	58,0 2.283	110,0 4.331	-	320,0 12.598	75,0	-6,0	-6,0	5,3 11.680	SN..2507.. SN..85.

Części zamienne, zawarte w dostawie

Dla wielkości	Dysza do chłodziwa	Dźwignia do płytki	Podkładka	Klucz dźwigni	Śruba dźwigni	Wybijak	Kolek podkładki
C5, C6	CN7	PP7521	PSN190412	4SMS795	LS1027	MP1519	RP9811
C8	CN8	PP1325	PSN250624	5SMS795	LS1236	MP25	RP1312
C10	CN16	PP1325	PSN250624	5SMS795	LS1236	MP25	RP1312

Akcesoria

Dla wielkości	Moment dokręcania	Wkładka do wymiany	Klucz dynamometryczny
C5, C6	5.0NM	H00T-4.0	H00T-4050
C8	5.0NM	H00T-5.0	H00T-5050
C10	5.0NM	H00T-5.0	H00T-5050

C.-PWLNR/L – Oprawki do płytek WNGA, WNGG, WNMA, WNMG, WNMM – Metryczne/ Calowe

C.-PWLNR/L
KAPR = 95,0°

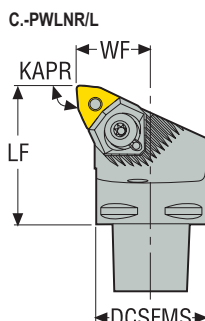
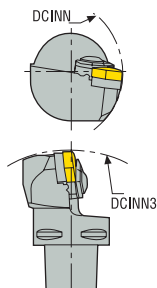
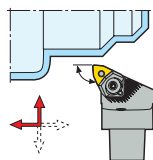

CTWS



- Pokazano wersję prawą
- Asortyment płytek, patrz str. 588, 589, 590, 591, 617
- Oznaczenia oprawek, patrz str. 11-12
- Podkładka regulacyjna WNW08 do płytki WNMM08... należy zamówić oddzielnie
- * Użyć odpowiedniej podkładki i śruby dla wybranej płytki. Szczegółowe informacje, patrz str. 99
- Objasnienia atrybutów ISO, patrz strona 81

Oznaczenie	Numer produktu	CTMS	DCSFMS		WF		LF		DCINN	DCINN3	KAPR°	GAMO°	LAMS°	Waga	CTWS
			mm cal.	mm cal.	mm cal.	mm cal.	mm cal.	mm cal.							
C4-PWLNR-27050-06	75257218	C4	40,0 1.575	27,0 1.063	50,0 1.969	75,0 2.953	165,0 6.496	95,0	-6,0	-6,0	0,4 0.880	WN..0604.. WN..33.			
C4-PWLN-27050-06	00092036	C4	40,0 1.575	27,0 1.063	50,0 1.969	75,0 2.953	165,0 6.496	95,0	-6,0	-6,0	0,4 0.880	WN..0604.. WN..33.			
C4-PWLNR-27050-08	00092037	C4	40,0 1.575	27,0 1.063	50,0 1.969	75,0 2.953	165,0 6.496	95,0	-6,0	-6,0	0,5 1.100	WN..0804.. WN..43.			
C4-PWLN-27050-08	75069455	C4	40,0 1.575	27,0 1.063	50,0 1.969	75,0 2.953	165,0 6.496	95,0	-6,0	-6,0	0,5 1.100	WN..0804.. WN..43.			
C5-PWLNR-35060-06	00092039	C5	50,0 1.969	35,0 1.378	60,0 2.362	95,0 3.740	165,0 6.496	95,0	-6,0	-6,0	0,8 1.760	WN..0604.. WN..33.			
C5-PWLN-35060-06	00089504	C5	50,0 1.969	35,0 1.378	60,0 2.362	95,0 3.740	165,0 6.496	95,0	-6,0	-6,0	0,8 1.760	WN..0604.. WN..33.			
C5-PWLNR-35060-08	75675111	C5	50,0 1.969	35,0 1.378	60,0 2.362	95,0 3.740	165,0 6.496	95,0	-6,0	-6,0	0,8 1.760	WN..0804.. WN..43.			
C5-PWLN-35060-08	75675112	C5	50,0 1.969	35,0 1.378	60,0 2.362	95,0 3.740	165,0 6.496	95,0	-6,0	-6,0	0,8 1.760	WN..0804.. WN..43.			
C6-PWLNR-45065-08	00012511	C6	63,0 2.480	45,0 1.772	65,0 2.559	121,0 4.764	165,0 6.496	95,0	-6,0	-6,0	1,3 2.870	WN..0804.. WN..43.			
C6-PWLN-45065-08	00012512	C6	63,0 2.480	45,0 1.772	65,0 2.559	121,0 4.764	165,0 6.496	95,0	-6,0	-6,0	1,3 2.870	WN..0804.. WN..43.			

Części zamienne, zawarte w dostawie

Dla wielkości	Dysza do chłodziwa	Podkładka	Śruba ustawcza	Kołek podkładki	Docisk mocujący	Klucz docisku	Śruba docisku
C4..-06	CN6	WAE060312	L82511-T07P	PP2109-T09P	WNW06HD	T20P-7	WS1920-T20P
C4..-08	CN6	WAE080412	L82511-T07P	PP2015-1-T15P	WNW08HD	T25P-7	WS2325-T25P
C5..-06	CN7	WAE060312	L82511-T07P	PP2109-T09P	WNW06HD	T20P-7	WS1920-T20P
C5..-08	CN6	WAE080412	L82511-T07P	PP2015-1-T15P	WNW08HD	T25P-7	WS2325-T25P
C6..-08	CN8	WAE080412	L82511-T07P	PP2015-1-T15P	WNW08HD	T25P-7	WS2325-T25P

Ogólne toczenie ISO
Poradnik

Ogólne toczenie ISO
Oprawki

Ogólne toczenie ISO
Płytki

Steadyline®

MDT

Mini-Shaft™

Obróbka rowków

Przecinanie

X4

Adaptory i części mocujące

Akcesoria i części zamienne

Aksesoria

Dla wielkości	Moment dokręcania	Wkładka do wymiany	Klucz podkładki	Klucz dynamometryczny
C4..06	3.5NM	T00-20P	T09P-2	T00-20P35
C4..08	5.0NM	T00T-25P	T15P-2	T00T-25P50
C5..06	3.5NM	T00-20P	T09P-2	T00-20P35
C5..08	5.0NM	T00T-25P	T15P-2	T00T-25P50
C6..08	5.0NM	T00T-25P	T15P-2	T00T-25P50

- Ogólne toczenie ISO Poradnik
- Ogólne toczenie ISO Oprawki
- Ogólne toczenie ISO Płytki
- Steadyline®
- MDT
- Mini-Shaft™
- Obróbka rowków
- Przecinanie
- X4
- Adaptory Moduły mocujące
- Aksesoria i części zamienne

C.-SCLCR/L – Oprawki do płytek CCGT, CCGW, CCMT, CCMW
– Metryczne/ Calowe

C.-SCLCR/L
KAPR = 95,0°

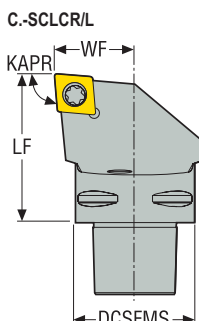
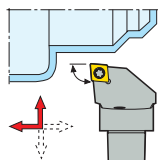

CTWS



- Pokazano wersję prawą
- Asortyment płytek, patrz str. 544, 545, 546, 547, 593, 594, 618, 620
- Oznaczenia oprawek, patrz str. 11-12
- Objasnienia atrybutów ISO, patrz strona 81

Oznaczenie	Numer produktu	CTMS	DCSFMS	WF	LF	DCINN	DCINN3	KAPR°	GAMO°	LAMS°	Waga	CTWS
C3-SCLCR-22040-09	00094076	C3	32,0 1.260	22,0 0.866	40,0 1.575	–	–	95,0	0,0	0,0	0,3 0.660	CC..09T3.. CC..32.5.
C3-SCLCL-22040-09	00094065	C3	32,0 1.260	22,0 0.866	40,0 1.575	–	–	95,0	0,0	0,0	0,3 0.660	CC..09T3.. CC..32.5.
C4-SCLCR-27050-09	00083466	C4	40,0 1.575	27,0 1.063	50,0 1.969	75,0 2.953	165,0 6.496	95,0	0,0	0,0	0,5 1.100	CC..09T3.. CC..32.5.
C4-SCLCL-27050-09	75069013	C4	40,0 1.575	27,0 1.063	50,0 1.969	75,0 2.953	165,0 6.496	95,0	0,0	0,0	0,5 1.100	CC..09T3.. CC..32.5.
C4-SCLCR-27050-12	00094168	C4	40,0 1.575	27,0 1.063	50,0 1.969	75,0 2.953	165,0 6.496	95,0	0,0	0,0	0,5 1.100	CC..1204.. CC..43.
C4-SCLCL-27050-12	00094163	C4	40,0 1.575	27,0 1.063	50,0 1.969	75,0 2.953	165,0 6.496	95,0	0,0	0,0	0,5 1.100	CC..1204.. CC..43.
C5-SCLCR-35060-09	00094277	C5	50,0 1.969	35,0 1.378	60,0 2.362	95,0 3.740	165,0 6.496	95,0	0,0	0,0	0,8 1.760	CC..09T3.. CC..32.5.
C5-SCLCL-35060-09	00094261	C5	50,0 1.969	35,0 1.378	60,0 2.362	95,0 3.740	165,0 6.496	95,0	0,0	0,0	0,8 1.760	CC..09T3.. CC..32.5.
C5-SCLCR-35060-12	00094278	C5	50,0 1.969	35,0 1.378	60,0 2.362	95,0 3.740	165,0 6.496	95,0	0,0	0,0	0,7 1.540	CC..1204.. CC..43.
C5-SCLCL-35060-12	00094265	C5	50,0 1.969	35,0 1.378	60,0 2.362	95,0 3.740	165,0 6.496	95,0	0,0	0,0	0,7 1.540	CC..1204.. CC..43.
C6-SCLCR-45065-12	00094313	C6	63,0 2.480	45,0 1.772	65,0 2.559	121,0 4.764	165,0 6.496	95,0	0,0	0,0	1,2 2.650	CC..1204.. CC..43.
C6-SCLCL-45065-12	00094311	C6	63,0 2.480	45,0 1.772	65,0 2.559	121,0 4.764	165,0 6.496	95,0	0,0	0,0	1,4 3.090	CC..1204.. CC..43.

Części zamienne, zawarte w dostawie

Dla wielkości	Dysza do chłodziwa	Klucz do płytki	Śruba do płytki	Podkładka	Śruba podkładki
C3, C4..-09	CN6	T15P-2	C03512-T15P	SCN090308	CA3507
C3, C4..-12	CN6	T15P-2	C04014-T15P	SCN12T308	CA4010
C5, C6..-09	CN7	T15P-2	C03512-T15P	SCN090308	CA3507
C5, C6..-12	CN7	T15P-2	C04014-T15P	SCN12T308	CA4010

Ogólne toczenie ISO
Poradnik

Ogólne toczenie ISO
Oprawki

Ogólne toczenie ISO
Płytki

Steadyline®

MDT

Mini-Shaft™

Obrobka rowków

Przecinanie

X4

Adaptory i części zamienne

Adaptory i części zamienne

- Ogólne toczenie ISO Poradnik
- Ogólne toczenie ISO Oprawki
- Ogólne toczenie ISO Płytki
- Steadyline®
- MDT
- Mini-Shaft™
- Obróbka rowków
- Przecinanie
- X4
- Adaptory Moduły mocujące
- Akcesoria i części zamienne

Akcesoria

Dla wielkości	Moment dokręcania	Wkładka do wymiany	Klucz podkładki	Klucz dynamometryczny
C3, C4..-09	3.0NM	T00-15P	9/64SMS875	T00-15P30
C3, C4..-12	3.5NM	T00-15P	4SMS795	T00-15P35
C5, C6..-09	3.0NM	T00-15P	9/64SMS875	T00-15P30
C5, C6..-12	3.5NM	T00-15P	4SMS795	T00-15P35

C.-SDJCR/L – Oprawki do płytek DCGT, DGMT, DCMW, DCMX – Metryczne/ Calowe

C.-SDJCR/L
KAPR = 93,0°

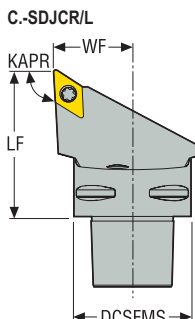
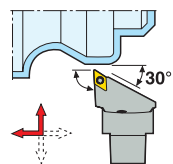

CTWS



- Pokazano wersję prawą
- Asortyment płytek, patrz str. 555, 556, 557, 621
- Oznaczenia oprawek, patrz str. 11-12
- Objasnienia atrybutów ISO, patrz strona 81

Oznaczenie	Numer produktu	CTMS	DCSFMS	WF	LF	DCINN	DCINN3	KAPR°	GAMO°	LAMS°	Waga	CTWS
C3-SDJCR-22040-11	00091724	C3	32,0 1.260	22,0 0.866	40,0 1.575	121,0 4.764	165,0 6.496	93,0	0,0	0,0	0,3 0.660	DC..11T3.. DC..32.5.
C3-SDJCL-22040-11	00091725	C3	32,0 1.260	22,0 0.866	40,0 1.575	121,0 4.764	165,0 6.496	93,0	0,0	0,0	0,3 0.660	DC..11T3.. DC..32.5.
C4-SDJCR-27050-11	75080768	C4	40,0 1.575	27,0 1.063	50,0 1.969	75,0 2.953	165,0 6.496	93,0	0,0	0,0	0,4 0.880	DC..11T3.. DC..32.5.
C4-SDJCL-27050-11	00084487	C4	40,0 1.575	27,0 1.063	50,0 1.969	75,0 2.953	165,0 6.496	93,0	0,0	0,0	0,4 0.880	DC..11T3.. DC..32.5.
C5-SDJCR-35060-11	00094282	C5	50,0 1.969	35,0 1.378	60,0 2.362	95,0 3.740	165,0 6.496	93,0	0,0	0,0	0,7 1.540	DC..11T3.. DC..32.5.
C5-SDJCL-35060-11	00094281	C5	50,0 1.969	35,0 1.378	60,0 2.362	95,0 3.740	165,0 6.496	93,0	0,0	0,0	0,7 1.540	DC..11T3.. DC..32.5.
C6-SDJCR-45065-11	00023659	C6	63,0 2.480	45,0 1.772	65,0 2.559	121,0 4.764	165,0 6.496	93,0	0,0	0,0	1,1 2.430	DC..11T3.. DC..32.5.
C6-SDJCL-45065-11	00023658	C6	63,0 2.480	45,0 1.772	65,0 2.559	121,0 4.764	165,0 6.496	93,0	0,0	0,0	1,1 2.430	DC..11T3.. DC..32.5.

Części zamienne, zawarte w dostawie

Dla wielkości	Dysza do chłodziwa	Klucz do płytki	Śruba do płytki	Podkładka	Śruba podkładki
C3, C4..-11	CN6	T15P-2	C03512-T15P	126.19-620	CA3507
C5, C6..-11	CN7	T15P-2	C03512-T15P	126.19-620	CA3507

Akcesoria

Dla wielkości	Moment dokręcania	Wkładka do wymiany	Klucz podkładki	Klucz dynamometryczny
C3, C4..-11	3.0NM	T00-15P	9/64SMS875	T00-15P30
C5, C6..-11	3.0NM	T00-15P	9/64SMS875	T00-15P30

Ogólne toczenie ISO Poradnik

Ogólne toczenie ISO Oprawki

Ogólne toczenie ISO Płytki

Steadyline®

MDT

Mini-Shaft™

Obrobka rowków

Przecinanie

X4

Adaptory Moduły mocujące

Akcesoria i części zamienne

Ogólne toczenie ISO Poradnik
Ogólne toczenie ISO Oprawki
Ogólne toczenie ISO Płytki
Steadyline®
MDT
Mini-Shaft™
Obróbka rowków
Przecinanie
X4
Adaptory Moduły mocujące
Akcesoria i części zamienne

C.-SDNCN – Oprawki do płytek DCGT, DCMT, DCMW – Metryczne/ Calowe



CTWS



- Pokazano wersję neutralną
- Asortyment płytek, patrz str. 555, 556, 557, 621
- Oznaczenia oprawek, patrz str. 11-12
- Objasnienia atrybutów ISO, patrz strona 81

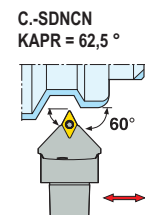
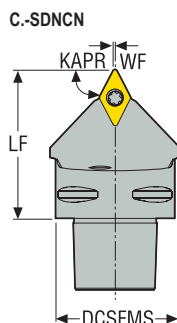

Oznaczenie	Numer produktu	CTMS	DCSFMS	WF	LF	DCINN	DCINN3	KAPR°	GAMO°	LAMS°	Waga	CTWS
			mm cal.	mm cal.	mm cal.	mm cal.	mm cal.				kg lbs	
C4-SDNCN-00050-11	00083467	C4	40,0 1.575	0,5 0.020	50,0 1.969	-	165,0 6.496	62,5	0,0	0,0	0,4 0.880	DC..11T3.. DC..32.5.
C5-SDNCN-00060-11	00094283	C5	50,0 1.969	0,5 0.020	60,0 2.362	-	165,0 6.496	62,5	0,0	0,0	0,6 1.320	DC..11T3.. DC..32.5.

Części zamienne, zawarte w dostawie

Dla wielkości	Dysza do chłodziwa	Klucz do płytki	Śruba do płytki	Podkładka	Śruba podkładki
C4	CN6	T15P-2	C03512-T15P	126.19-620	CA3507
C5	CN7	T15P-2	C03512-T15P	126.19-620	CA3507

Akcesoria

Dla wielkości	Moment dokręcania	Wkładka do wymiany	Klucz podkładki	Klucz dynamometryczny
C4	3.0NM	T00-15P	9/64SMS875	T00-15P30
C5	3.0NM	T00-15P	9/64SMS875	T00-15P30

C.-SRDCN – Oprawki do płytek RCMT
– Metryczne/ Calowe

C.-SRDCN-..A
KAPR = 45,0°

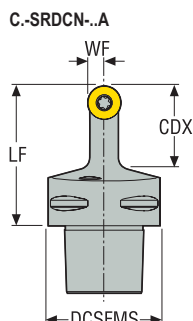
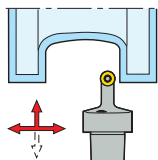

CTWS



- Pokazano wersję neutralną
- Asortyment płytek, patrz str. 564, 565
- Oznaczenia oprawek, patrz str. 11-12
- Objasnienia atrybutów ISO, patrz strona 81

Oznaczenie	Numer produktu	CTMS	DCSFMS	WF	LF	CDX	DCINN3	KAPR°	GAMO°	LAMS°	Waga	CTWS
C4-SRDCN-00050-12A	00094192	C4	40,0 1.575	6,0 0.236	50,0 1.969	28,0 1.102	165,0 6.496	45,0	0,0	0,0	0,3 0.660	RC..1204M0 RC..43M0
C5-SRDCN-00060-06A	00094341	C5	50,0 1.969	3,0 0.118	60,0 2.362	12,0 0.472	165,0 6.496	45,0	0,0	0,0	0,7 1.540	RCMT0602..
C5-SRDCN-00060-08A	00094342	C5	50,0 1.969	4,0 0.157	60,0 2.362	16,0 0.630	165,0 6.496	45,0	0,0	0,0	0,7 1.540	RC..0803..
C5-SRDCN-00060-10A	00094229	C5	50,0 1.969	5,0 0.197	60,0 2.362	25,0 0.984	165,0 6.496	45,0	0,0	0,0	0,6 1.320	RC..10T3..
C5-SRDCN-00060-12A	00094344	C5	50,0 1.969	6,0 0.236	60,0 2.362	28,0 1.102	165,0 6.496	45,0	0,0	0,0	0,4 0.880	RC..1204M0 RC..43M0
C5-SRDCN-00060-16A	00094345	C5	50,0 1.969	8,0 0.315	60,0 2.362	35,0 1.378	165,0 6.496	45,0	0,0	0,0	0,6 1.320	RC..1606..
C6-SRDCN-00065-10A	00094314	C6	63,0 2.480	5,0 0.197	65,0 2.559	25,0 0.984	165,0 6.496	45,0	0,0	0,0	1,0 2.200	RC..10T3..
C6-SRDCN-00065-12A	00094315	C6	63,0 2.480	6,0 0.236	65,0 2.559	28,0 1.102	165,0 6.496	45,0	0,0	0,0	1,0 2.200	RC..1204M0 RC..43M0
C6-SRDCN-00065-16A	00094317	C6	63,0 2.480	8,0 0.315	65,0 2.559	35,0 1.378	165,0 6.496	45,0	0,0	0,0	1,0 2.200	RC..1606..

Części zamienne, zawarte w dostawie

Dla wielkości	Dysza do chłodziwa	Klucz do płytki	Śruba do płytki	Podkładka	Śruba podkładki
C4..-12	CN6	T15P-2	C03512-T15P	111.19-621	CA3507
..-06	CN7	T07P-2	C02506-T07P	-	-
..-08	CN7	T09P-2	C03007-T09P	-	-
..-10	CN7	T15P-2	C03510-T15P	111.19-620	CA3507
C5, C6..-12	CN7	T15P-2	C03512-T15P	111.19-621	CA3507
..-16	CN7	T20P-7	C05018-T20P	SRN160400	CA5010

Ogólne toczenie ISO
Poradnik

Ogólne toczenie ISO
Oprawki

Ogólne toczenie ISO
Płytki

Steadyline®

MDT

Mini-Shaft™

Obrobka rowków

Przecinanie

X4

Adaptory i części zamienne

Aksesoria i części zamienne

- Ogólne toczenie ISO Poradnik
- Ogólne toczenie ISO Oprawki
- Ogólne toczenie ISO Płytki
- Steadyline®
- MDT
- Mini-Shaft™
- Obróbka rowków
- Przecinanie
- X4
- Adaptory Moduły mocujące
- Akcesoria i części zamienne

Akcesoria

Dla wielkości	Moment dokręcania	Wkładka do wymiany	Klucz podkładki	Klucz dynamometryczny
C4...12	3.0NM	T00-15P	9/64SMS875	T00-15P30
...06	0.9NM	T00-07P	-	T00-07P09
...08	2.0NM	T00-09P	-	T00-09P20
...10	3.0NM	T00-15P	9/64SMS875	T00-15P30
C5, C6...12	3.0NM	T00-15P	9/64SMS875	T00-15P30
...16	5.0NM	T00-20P	5SMS795	T00-20P50

**C.-SRSCR/L – Oprawki do płytek RCMT
– Metryczne/ Calowe**

C.-SRSCR/L
KAPR = 45,0°

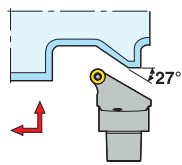

KAPR = 45,0°

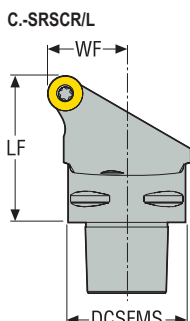
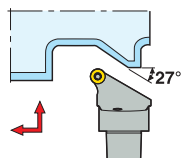

CTWS



- Pokazano wersję prawą
- Asortyment płytek, patrz str. 564, 565
- Oznaczenia oprawek, patrz str. 11-12
- Objasnienia atrybutów ISO, patrz strona 81

Oznaczenie	Numer produktu	CTMS	DCSFMS	WF	LF	DCINN	DCINN3	KAPR°	GAMO°	LAMS°	Waga	CTWS
C5-SRSCR-35060-06	00094353	C5	50,0 1.969	35,0 1.378	60,0 2.362	95,0 3.740	165,0 6.496	45,0	0,0	0,0	0,7 1.540	RCMT0602..
C5-SRSL-35060-06	00094347	C5	50,0 1.969	35,0 1.378	60,0 2.362	95,0 3.740	165,0 6.496	45,0	0,0	0,0	0,6 1.320	RCMT0602..
C5-SRSCR-35060-08	00094354	C5	50,0 1.969	35,0 1.378	60,0 2.362	95,0 3.740	165,0 6.496	45,0	0,0	0,0	0,7 1.540	RC..0803..
C5-SRSL-35060-08	00094348	C5	50,0 1.969	35,0 1.378	60,0 2.362	95,0 3.740	165,0 6.496	45,0	0,0	0,0	0,7 1.540	RC..0803..
C5-SRSCR-35060-10	00094355	C5	50,0 1.969	35,0 1.378	60,0 2.362	95,0 3.740	165,0 6.496	45,0	0,0	0,0	0,7 1.540	RC..10T3..
C5-SRSL-35060-10	00094349	C5	50,0 1.969	35,0 1.378	60,0 2.362	95,0 3.740	165,0 6.496	45,0	0,0	0,0	0,6 1.320	RC..10T3..
C5-SRSCR-35060-12	00094356	C5	50,0 1.969	35,0 1.378	60,0 2.362	95,0 3.740	165,0 6.496	45,0	0,0	0,0	0,6 1.320	RC..1204M0 RC..43M0
C5-SRSL-35060-12	00094350	C5	50,0 1.969	35,0 1.378	60,0 2.362	95,0 3.740	165,0 6.496	45,0	0,0	0,0	0,8 1.760	RC..1204M0 RC..43M0
C5-SRSCR-35060-16	00094357	C5	50,0 1.969	35,0 1.378	60,0 2.362	140,0 5.512	165,0 6.496	45,0	0,0	0,0	0,8 1.760	RC..1606..
C5-SRSL-35060-16	00094351	C5	50,0 1.969	35,0 1.378	60,0 2.362	140,0 5.512	165,0 6.496	45,0	0,0	0,0	0,8 1.760	RC..1606..
C6-SRSCR-45065-10	00094323	C6	63,0 2.480	45,0 1.772	65,0 2.559	121,0 4.764	165,0 6.496	45,0	0,0	0,0	1,2 2.650	RC..10T3..
C6-SRSL-45065-10	00094319	C6	63,0 2.480	45,0 1.772	65,0 2.559	121,0 4.764	165,0 6.496	45,0	0,0	0,0	1,2 2.650	RC..10T3..
C6-SRSCR-45065-12	00094324	C6	63,0 2.480	45,0 1.772	65,0 2.559	121,0 4.764	165,0 6.496	45,0	0,0	0,0	1,1 2.430	RC..1204M0 RC..43M0
C6-SRSL-45065-12	00094320	C6	63,0 2.480	45,0 1.772	65,0 2.559	121,0 4.764	165,0 6.496	45,0	0,0	0,0	1,1 2.430	RC..1204M0 RC..43M0
C6-SRSCR-45065-16	00094325	C6	63,0 2.480	45,0 1.772	65,0 2.559	140,0 5.512	165,0 6.496	45,0	0,0	0,0	1,1 2.430	RC..1606..
C6-SRSL-45065-16	00094321	C6	63,0 2.480	45,0 1.772	65,0 2.559	140,0 5.512	165,0 6.496	45,0	0,0	0,0	1,1 2.430	RC..1606..
C6-SRSCR-45065-20	00094326	C6	63,0 2.480	45,0 1.772	65,0 2.559	-	-	45,0	0,0	0,0	1,1 2.430	RC..2006..
C6-SRSL-45065-20	00094322	C6	63,0 2.480	45,0 1.772	65,0 2.559	-	-	45,0	0,0	0,0	1,3 2.870	RC..2006..

Ogólne toczenie ISO
Poradnik

Ogólne toczenie ISO
Oprawki

Ogólne toczenie ISO
Płytki

Steadyline®

MDT

Mini-Shaft™

Obrobka rowków





Przecinanie

X4



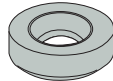

Adaptory i części zamienne

Aksesoria i części zamienne

Części zamienne, zawarte w dostawie

Dla wielkości	Dysza do chłodziwa	Klucz do płytki	Śruba do płytki	Podkładka	Śruba podkładki
...					
...06	CN7	T07P-2	C02506-T07P	-	-
...08	CN7	T09P-2	C03007-T09P	-	-
...10	CN7	T15P-2	C03510-T15P	111.19-620	CA3507
...12	CN7	T15P-2	C03512-T15P	111.19-621	CA3507
...16	CN7	T20P-7	C05013-T20P	SRN160400	CA5010
...20	-	T25P-7	C06018-T25P	5322110-04	-

Akcesoria

Dla wielkości	Moment dokręcania	Wkładka do wymiany	Klucz podkładki	Klucz dynamometryczny
...				
...06	0.9NM	T00-07P	-	T00-07P09
...08	2.0NM	T00-09P	-	T00-09P20
...10	3.0NM	T00-15P	9/64SMS875	T00-15P30
...12	3.0NM	T00-15P	9/64SMS875	T00-15P30
...16	5.0NM	T00-20P	5SMS795	T00-20P50
...20	8.0NM	T00T-25P	-	T00T-25P80

C.-SVHBR/L – Oprawki do płytek VBGT, VBGW, VBMT, VBMT, VCGT – Metryczne/ Calowe

C.-SVHBR/L
KAPR = 107,5°

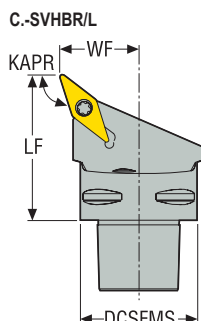
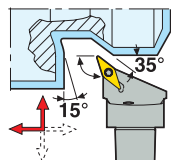





CTWS





- Pokazano wersję prawą
- Asortyment płytek, patrz str. 584, 585, 585, 615, 623
- Oznaczenia oprawek, patrz str. 11-12
- Objasnienia atrybutów ISO, patrz strona 81

Oznaczenie	Numer produktu	CTMS	DCSFMS	WF	LF	DCINN	DCINN3	KAPR°	GAMO°	LAMS°	Waga	CTWS
			mm cal.	mm cal.	mm cal.	mm cal.	mm cal.				kg lbs	
C4-SVHBR-27050-11	00094226	C4	40,0 1.575	27,0 1.063	50,0 1.969	-	-	107,5	0,0	0,0	0,4 0.880	VB..1102.. VB..21.5
C4-SVHBL-27050-11	00094224	C4	40,0 1.575	27,0 1.063	50,0 1.969	-	-	107,5	0,0	0,0	0,4 0.880	VB..1102.. VB..21.5
C4-SVHBR-27050-16	75065644	C4	40,0 1.575	27,0 1.063	50,0 1.969	95,0 3.740	165,0 6.496	107,5	0,0	0,0	0,4 0.880	VB..1604-VC..1604 VB..33.-VC..33.
C4-SVHBL-27050-16	00094225	C4	40,0 1.575	27,0 1.063	50,0 1.969	95,0 3.740	165,0 6.496	107,5	0,0	0,0	0,4 0.880	VB..1604-VC..1604 VB..33.-VC..33.
C5-SVHBR-35060-16	00094386	C5	50,0 1.969	35,0 1.378	60,0 2.362	95,0 3.740	165,0 6.496	107,5	0,0	0,0	0,6 1.320	VB..1604-VC..1604 VB..33.-VC..33.
C5-SVHBL-35060-16	00094384	C5	50,0 1.969	35,0 1.378	60,0 2.362	95,0 3.740	165,0 6.496	107,5	0,0	0,0	0,6 1.320	VB..1604-VC..1604 VB..33.-VC..33.
C6-SVHBR-45065-16	00094330	C6	63,0 2.480	45,0 1.772	65,0 2.559	95,0 3.740	165,0 6.496	107,5	0,0	0,0	1,1 2.430	VB..1604-VC..1604 VB..33.-VC..33.
C6-SVHBL-45065-16	00094329	C6	63,0 2.480	45,0 1.772	65,0 2.559	95,0 3.740	165,0 6.496	107,5	0,0	0,0	1,1 2.430	VB..1604-VC..1604 VB..33.-VC..33.

Części zamienne, zawarte w dostawie

Dla wielkości	Dysza do chłodziwa	Klucz do płytki	Śruba do płytki	Podkładka	Śruba podkładki
C4, C5..-11	 CN7	 T07P-2	 C02506-T07P	 -	 -
C4..-16	CN6	T15P-2	C03512-T15P	171.19-620	CA3507
C5, C6..-16	CN7	T15P-2	C03512-T15P	171.19-620	CA3507

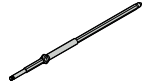
Akcesoria

Dla wielkości	Moment dokręcania	Wkładka do wymiany	Klucz podkładki	Klucz dynamometryczny
C4, C5..-11	 0.9NM	 T00-07P	 -	 T00-07P09
C4..-16	3.0NM	T00-15P	9/64SMS875	T00-15P30
C5, C6..-16	3.0NM	T00-15P	9/64SMS875	T00-15P30

Ogólne toczenie ISO
Poradnik

Ogólne toczenie ISO
Oprawki

Ogólne toczenie ISO
Płytki

Steadyline®

MDT

Mini-Shaft™

Obrobka rowków

Przecinanie

X4

Adaptory
Moduły mocujące

Akcesoria i części zamienne

**C.-SVJBR/L – Oprawki do płytek VBGT, VBGW, VBMT, VBWW, VCGT
– Metryczne/ Calowe**

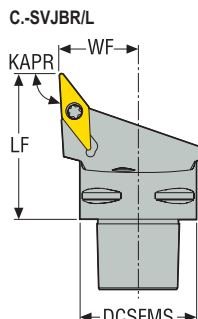

C.-SVJBR/L
KAPR = 93,0°

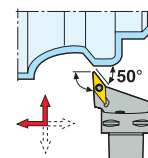

CTWS



- Pokazano wersję prawą
- Asortyment płytek, patrz str. 584, 585, 585, 615, 623
- Oznaczenia oprawek, patrz str. 11-12
- Objaśnienia atrybutów ISO, patrz strona 81



Oznaczenie	Numer produktu	CTMS	DCSFMS	WF	LF	DCINN	DCINN3	KAPR°	GAMO°	LAMS°	Waga	CTWS
C3-SVJBR-22040-11	00094146	C3	32,0 1.260	22,0 0.866	40,0 1.575	170,0 6.693	165,0 6.496	93,0	0,0	0,0	0,2 0.440	VB..1102.. VB..21.5.
C3-SVJBL-22040-11	00094145	C3	32,0 1.260	22,0 0.866	40,0 1.575	170,0 6.693	165,0 6.496	93,0	0,0	0,0	0,2 0.440	VB..1102.. VB..21.5.
C4-SVJBR-27050-11	00094230	C4	40,0 1.575	27,0 1.063	50,0 1.969	220,0 8.661	200,0 7.874	93,0	0,0	0,0	0,4 0.880	VB..1102.. VB..21.5.
C4-SVJBL-27050-11	00094227	C4	40,0 1.575	27,0 1.063	50,0 1.969	220,0 8.661	200,0 7.874	93,0	0,0	0,0	0,4 0.880	VB..1102.. VB..21.5.
C4-SVJBR-27050-16	75069318	C4	40,0 1.575	27,0 1.063	50,0 1.969	75,0 2.953	165,0 6.496	93,0	0,0	0,0	0,4 0.880	VB..1604-VC..1604 VB..33-VC..33.
C4-SVJBL-27050-16	75068368	C4	40,0 1.575	27,0 1.063	50,0 1.969	75,0 2.953	165,0 6.496	93,0	0,0	0,0	0,4 0.880	VB..1604-VC..1604 VB..33-VC..33.
C5-SVJBR-35060-16	75029329	C5	50,0 1.969	35,0 1.378	60,0 2.362	95,0 3.740	165,0 6.496	93,0	0,0	0,0	0,6 1.320	VB..1604-VC..1604 VB..33-VC..33.
C5-SVJBL-35060-16	00094388	C5	50,0 1.969	35,0 1.378	60,0 2.362	95,0 3.740	165,0 6.496	93,0	0,0	0,0	0,6 1.320	VB..1604-VC..1604 VB..33-VC..33.
C6-SVJBR-45065-16	00094332	C6	63,0 2.480	45,0 1.772	65,0 2.559	121,0 4.764	165,0 6.496	93,0	0,0	0,0	1,1 2.430	VB..1604-VC..1604 VB..33-VC..33.
C6-SVJBL-45065-16	00094331	C6	63,0 2.480	45,0 1.772	65,0 2.559	121,0 4.764	165,0 6.496	93,0	0,0	0,0	1,1 2.430	VB..1604-VC..1604 VB..33-VC..33.

Części zamienne, zawarte w dostawie

Dla wielkości	Dysza do chłodziwa	Klucz do płytki	Śruba do płytki	Podkładka	Śruba podkładki
C3..-11	CN6	T07P-2	C02506-T07P	–	–
C4, C5..-11	CN7	T07P-2	C02506-T07P	–	–
C4..-16	CN6	T15P-2	C03512-T15P	171.19-620	CA3507
C5, C6..-16	CN7	T15P-2	C03512-T15P	171.19-620	CA3507

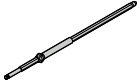

Akcesoria

Dla wielkości	Moment dokręcania	Wkładka do wymiany	Klucz podkładki	Klucz dynamometryczny
				
C3..-11	0.9NM	T00-07P	-	T00-07P09
C4, C5..-11	0.9NM	T00-07P	-	T00-07P09
C4..-16	3.0NM	T00-15P	9/64SMS875	T00-15P30
C5, C6..-16	3.0NM	T00-15P	9/64SMS875	T00-15P30

Ogólne toczenie ISO
Poradnik

Ogólne toczenie ISO
Oprawki

Ogólne toczenie ISO
Płytki

Steadyline®

MDT

Mini-Shaft™

Obróbka rowków

Przecinanie

X4

Adaptory
Moduły mocujące

Akcesoria i części
zamienne

**C.-SVVBN – Oprawki do płytek VBGT, VBGW, VBMT, VBMM, VCGT
– Metryczne/ Calowe**

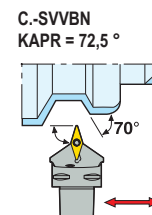
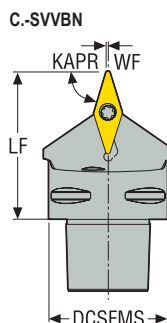

CTWS



- Pokazano wersję neutralną
- Asortyment płytek, patrz str. 584, 585, 585, 615, 623
- Oznaczenia oprawek, patrz str. 11-12
- Objaśnienia atrybutów ISO, patrz strona 81

Oznaczenie	Numer produktu	CTMS	DCSFMS	WF	LF	DCINN	DCINN3	KAPR°	GAMO°	LAMS°	Waga	CTWS
			mm cal.	mm cal.	mm cal.	mm cal.	mm cal.				kg lbs	
C4-SVVBN-00050-16	75069505	C4	40,0 1.575	0,6 0.024	50,0 1.969	–	165,0 6.496	72,5	0,0	0,0	0,3 0.660	VB..1604-VC..1604 VB..33-VC..33.
C5-SVVBN-00060-16	00094309	C5	50,0 1.969	0,6 0.024	60,0 2.362	–	165,0 6.496	72,5	0,0	0,0	0,6 1.320	VB..1604-VC..1604 VB..33-VC..33.
C6-SVVBN-00065-16	00094339	C6	63,0 2.480	0,6 0.024	65,0 2.559	–	165,0 6.496	72,5	0,0	0,0	0,9 1.980	VB..1604-VC..1604 VB..33-VC..33.

Części zamienne, zawarte w dostawie

Dla wielkości	Dysza do chłodziwa	Klucz do płytki	Śruba do płytki	Podkładka	Śruba podkładki
C4	CN6	T15P-2	C03512-T15P	171.19-620	CA3507
C5	CN7	T15P-2	C03512-T15P	171.19-620	CA3507
C6	CN7	T15P-2	C03512-T15P	171.19-620	CA3507

Akcesoria

Dla wielkości	Moment dokręcania	Wkładka do wymiany	Klucz podkładki	Klucz dynamometryczny
C4	3.0NM	T00-15P	9/64SMS875	T00-15P30
C5	3.0NM	T00-15P	9/64SMS875	T00-15P30
C6	3.0NM	T00-15P	9/64SMS875	T00-15P30

C.-CCLNR/L – Oprawki do płytek PCBN – CNGN, CNMN
– Metryczne/ Calowe

C.-CCLNR/L
KAPR = 95,0°

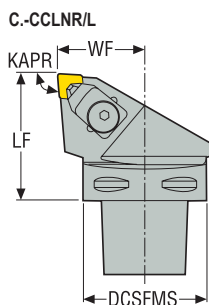
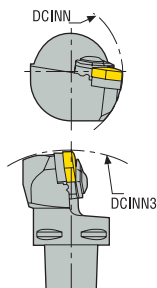
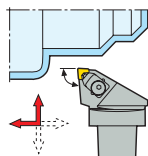

CTWS



- Pokazano wersję prawą
- Asortyment płytek, patrz str. 597, 624
- Oznaczenia oprawek, patrz str. 11-12
- Objaśnienia atrybutów ISO, patrz strona 81

Oznaczenie	Numer produktu	CTMS	DCSFMS	WF	LF	DCINN	DCINN3	KAPR°	GAMO°	LAMS°	Waga	CTWS
			mm cal.	mm cal.	mm cal.	mm cal.	mm cal.				kg lbs	
C4-CCLNR-27050-09	00042706	C4	40,0 1.575	27,0 1.063	50,0 1.969	75,0 2.953	165,0 6.496	95,0	-6,0	-6,0	0,5 1.100	CN.N0903.. CN.N32.
C4-CCLNL-27050-09	00042704	C4	40,0 1.575	27,0 1.063	50,0 1.969	75,0 2.953	165,0 6.496	95,0	-6,0	-6,0	0,5 1.100	CN.N0903.. CN.N32.
C4-CCLNR-27050-12	00042743	C4	40,0 1.575	27,0 1.063	50,0 1.969	75,0 2.953	165,0 6.496	95,0	-6,0	-6,0	0,5 1.100	CN..1204.. CN..43.
C4-CCLNL-27050-12	00042707	C4	40,0 1.575	27,0 1.063	50,0 1.969	75,0 2.953	165,0 6.496	95,0	-6,0	-6,0	0,5 1.100	CN..1204.. CN..43.
C5-CCLNR-35060-09	00042745	C5	50,0 1.969	35,0 1.378	60,0 2.362	95,0 3.740	165,0 6.496	95,0	-6,0	-6,0	0,8 1.760	CN.N0903.. CN.N32.
C5-CCLNL-35060-09	00042744	C5	50,0 1.969	35,0 1.378	60,0 2.362	95,0 3.740	165,0 6.496	95,0	-6,0	-6,0	0,8 1.760	CN.N0903.. CN.N32.
C5-CCLNR-35060-12	00042747	C5	50,0 1.969	35,0 1.378	60,0 2.362	95,0 3.740	165,0 6.496	95,0	-6,0	-6,0	0,8 1.760	CN..1204.. CN..43.
C5-CCLNL-35060-12	00042746	C5	50,0 1.969	35,0 1.378	60,0 2.362	95,0 3.740	165,0 6.496	95,0	-6,0	-6,0	0,8 1.760	CN..1204.. CN..43.
C6-CCLNR-45065-12	00042752	C6	63,0 2.480	45,0 1.772	65,0 2.559	121,0 4.764	165,0 6.496	95,0	-6,0	-6,0	1,4 3.090	CN..1204.. CN..43.
C6-CCLNL-45065-12	00042750	C6	63,0 2.480	45,0 1.772	65,0 2.559	121,0 4.764	165,0 6.496	95,0	-6,0	-6,0	1,4 3.090	CN..1204.. CN..43.

Części zamienne, zawarte w dostawie

Dla wielkości	Mocowanie dźwignią	Klucz mocujący	Dysza do chłodziwa	Podkładka	Docisk	Śruba podkładki
C4..-09	CC17P-09	4SMS795	CN6	CCN090412	P1311-09	174.10-652-T07P
C4..-12	CC17P	4SMS795	CN6	CCN120312	P1311	F94009-T09P
C5..-09	CC17P-09	4SMS795	CN8	CCN090412	P1311-09	174.10-652-T07P
C5, C6..-12	CC17P	4SMS795	CN8	CCN120312	P1311	F94009-T09P

Ogólne toczenie ISO
Poradnik

Ogólne toczenie ISO
Oprawki

Ogólne toczenie ISO
Płytki

Steadyline®

MDT

Mini-Shaft™

Obróbka rowków

Przecinanie

X4

Adaptory i części zamienne

Akcesoria i części zamienne

Ogólne toczenie ISO Poradnik
Ogólne toczenie ISO Oprawki
Ogólne toczenie ISO Płytki
Steadyline®
MDT
Mini-Shaft™
Obróbka rowków
Przecinanie
X4
Adaptory Moduły mocujące
Akcesoria i części zamienne

Akcesoria

Dla wielkości	Klucz podkładki
C4..-09	T07P-2
C4..-12	T09P-2
C5..-09	T07P-2
C5, C6..-12	T09P-2

C.-CRSNR/L – Oprawki do płytek PCBN – RNGN, RNMN
– Metryczne/ Calowe

C.-CRSNR/L
KAPR = 45,0°

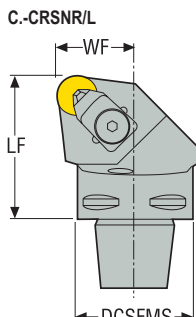
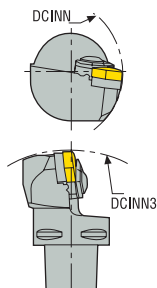
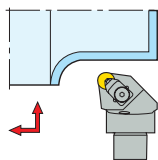

CTWS



- Pokazano wersję prawą
- Asortyment płytek, patrz str. 603, 622, 625
- Oznaczenia oprawek, patrz str. 11-12
- Podkładka 117.10-621 do płytki RN.N1204... należy zamówić oddzielnie
- Objasnienia atrybutów ISO, patrz strona 81

Oznaczenie	Numer produktu	CTMS	DCSFMS		WF		LF		DCINN		KAPR°	GAMO°	LAMS°	Waga	CTWS
			mm cal.	mm cal.	mm cal.	mm cal.	mm cal.	mm cal.	mm cal.	mm cal.					
C4-CRSNR-27050-09	00042755	C4	40,0 1.575	27,0 1.063	50,0 1.969	75,0 2.953	165,0 6.496	45,0	0,0	-8,0	0,5 1.100	RN.N0903.. RN.N32.			
C4-CRSNL-27050-09	00042754	C4	40,0 1.575	27,0 1.063	50,0 1.969	75,0 2.953	165,0 6.496	45,0	0,0	-8,0	0,5 1.100	RN.N0903.. RN.N32.			
C4-CRSNR-27050-12	00042758	C4	40,0 1.575	27,0 1.063	50,0 1.969	75,0 2.953	165,0 6.496	45,0	0,0	-8,0	0,5 1.100	RN.N1203.. RN.N42.			
C5-CRSNR-35060-09	00042762	C5	50,0 1.969	35,0 1.378	60,0 2.362	95,0 3.740	165,0 6.496	45,0	0,0	-8,0	0,8 1.760	RN.N0903.. RN.N32.			
C5-CRSNL-35060-09	00042761	C5	50,0 1.969	35,0 1.378	60,0 2.362	95,0 3.740	165,0 6.496	45,0	0,0	-8,0	0,8 1.760	RN.N0903.. RN.N32.			
C5-CRSNR-35060-12	00042764	C5	50,0 1.969	35,0 1.378	60,0 2.362	95,0 3.740	165,0 6.496	45,0	0,0	-8,0	0,8 1.760	RN.N1203.. RN.N42.			
C5-CRSNL-35060-12	00042763	C5	50,0 1.969	35,0 1.378	60,0 2.362	95,0 3.740	165,0 6.496	45,0	0,0	-8,0	0,8 1.760	RN.N1203.. RN.N42.			
C6-CRSNR-45065-09	00042766	C6	63,0 2.480	45,0 1.772	65,0 2.559	121,0 4.764	165,0 6.496	45,0	0,0	-8,0	1,3 2.870	RN.N0903.. RN.N32.			
C6-CRSNL-45065-09	00042765	C6	63,0 2.480	45,0 1.772	65,0 2.559	121,0 4.764	165,0 6.496	45,0	0,0	-8,0	1,3 2.870	RN.N0903.. RN.N32.			
C6-CRSNR-45065-12	00042768	C6	63,0 2.480	45,0 1.772	65,0 2.559	121,0 4.764	165,0 6.496	45,0	0,0	-8,0	1,3 2.870	RN.N1203.. RN.N42.			
C6-CRSNL-45065-12	00042767	C6	63,0 2.480	45,0 1.772	65,0 2.559	121,0 4.764	165,0 6.496	45,0	0,0	-8,0	1,3 2.870	RN.N1203.. RN.N42.			

Części zamienne, zawarte w dostawie

Dla wielkości	Mocowanie dźwigni	Klucz mocujący	Dysza do chłodziwa	Podkładka	Docisk	Śruba podkładki
C4..-09	CC17P-09	4SMS795	CN6	117.10-620	P1311-09	174.10-652-T07P
C4..-12	CC17P	4SMS795	CN6	117.10-622	P1311	F94009-T09P
C5..-09	CC17P-09	4SMS795	CN7	117.10-620	P1311-09	174.10-652-T07P
C5..-12	CC17P	4SMS795	CN7	117.10-622	P1311	F94009-T09P
C6..-09	CC17P-09	4SMS795	CN8	117.10-620	P1311-09	174.10-652-T07P
C6..-12	CC17P	4SMS795	CN8	117.10-622	P1311	F94009-T09P

Ogólne toczenie ISO Poradnik
Ogólne toczenie ISO Oprawki
Ogólne toczenie ISO Płytki
Steadyline®
MDT
Mini-Shaft™
Obróbka rowków
Przecinanie
X4
Adaptory i części zamienne

Akcesoria

Dla wielkości	Klucz podkładki
	
C4..-09	T07P-2
C4..-12	T09P-2
C5..-09	T07P-2
C5..-12	T09P-2
C6..-09	T07P-2
C6..-12	T09P-2

- Ogólne toczenie ISO Poradnik
- Ogólne toczenie ISO Oprawki
- Ogólne toczenie ISO Płytki
- Steadyline®
- MDT
- Mini-Shaft™
- Obróbka rowków
- Przecinanie
- X4
- Adaptory Moduły mocujące
- Akcesoria i części zamienne

C.-CSDNN – Oprawki do płytek PCBN – SNGN, SNMN, SNUN – Metryczne/ Calowe

C.-CSDNN
KAPR = 45,0°

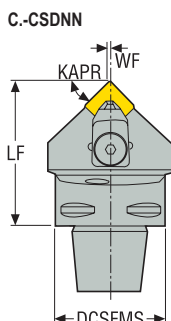
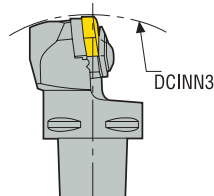
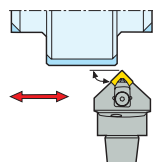

CTWS



- Pokazano wersję neutralną
- Asortyment płytek, patrz str. 607, 608
- Oznaczenia opravek, patrz str. 11-12
- Podkładka 174.10-622 do płytki SN.N1203... należy zamówić oddzielnie
- Objasnienia atrybutów ISO, patrz strona 81

Oznaczenie	Numer produktu	CTMS	DCSFMS	WF	LF	DCINN	DCINN3	KAPR°	GAMO°	LAMS°	Waga	CTWS
			mm cal.	mm cal.	mm cal.	mm cal.	mm cal.				kg lbs	
C5-CSDNN-00060-09	00042772	C5	50,0 1.969	0,3 0.012	60,0 2.362	165,0 6.496	165,0 6.496	45,0	-6,0	-6,0	0,7 1.540	SN..0903.. SN..32.
C5-CSDNN-00060-12	00042773	C5	50,0 1.969	0,3 0.012	60,0 2.362	165,0 6.496	165,0 6.496	45,0	-6,0	-6,0	0,7 1.540	SN..1204.. SN..43.
C6-CSDNN-00065-12	00042774	C6	63,0 2.480	0,3 0.012	65,0 2.559	165,0 6.496	165,0 6.496	45,0	-6,0	-6,0	1,1 2.430	SN..1204.. SN..43.

Części zamienne, zawarte w dostawie

Dla wielkości	Mocowanie dźwigni	Klucz mocujący	Dysza do chłodziwa	Podkładka	Docisk	Śruba podkładki
C5..-09	CC17P-09	4SMS795	CN6	CSN090412	P1311-09	174.10-652-T07P
C5..-12	CC20P	4SMS795	CN6	174.10-621	P1311	F94009-T09P
C6..-12	CC20P	4SMS795	CN6	174.10-621	P1311	F94009-T09P

Akcesoria

Dla wielkości	Klucz podkładki
C5..-09	T07P-2
C5..-12	T09P-2
C6..-12	T09P-2

Ogólne toczenie ISO
Poradnik

Ogólne toczenie ISO
Oprawki

Ogólne toczenie ISO
Płytki

Steadyline®

MDT

Mini-Shaft™

Obrobka rowków

Przecinanie

X4

Adaptory
Moduły mocujące

Akcesoria i części
zamiennne

C.-CSRNR/L – Oprawki do płytek PCBN – SNGN, SNMN, SNUN
– *Metryczne/ Calowe*

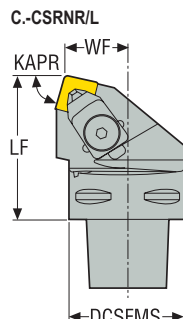
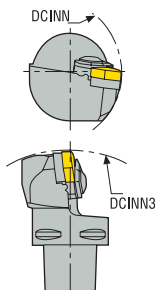

C.-CSRNR/L
KAPR = 75,0 °

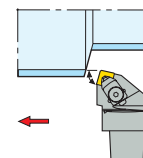

CTWS



- Pokazano wersję prawą
- Asortyment płytek, patrz str. 607, 608
- Oznaczenia oprawek, patrz str. 11-12
- Podkładka 174.10-622 do płytki SN.N1203..., należy zamówić oddzielnie
- Objaśnienia atrybutów ISO, patrz strona 81

Oznaczenie	Numer produktu	CTMS	DCSFMS	WF	LF	DCINN	DCINN3	KAPR°	GAMO°	LAMS°	Waga	CTWS
			mm cal.	mm cal.	mm cal.	mm cal.	mm cal.				kg lbs	
C4-CSRNR-22050-09	00042788	C4	40,0 1.575	22,0 0.866	50,0 1.969	75,0 2.953	165,0 6.496	75,0	-6,0	-6,0	0,4 0.880	SN..0903.. SN..32.
C4-CSRNL-22050-09	00042787	C4	40,0 1.575	22,0 0.866	50,0 1.969	75,0 2.953	165,0 6.496	75,0	-6,0	-6,0	0,4 0.880	SN..0903.. SN..32.
C5-CSRNR-27060-09	00042792	C5	50,0 1.969	27,0 1.063	60,0 2.362	95,0 3.740	165,0 6.496	75,0	-6,0	-6,0	0,8 1.760	SN..0903.. SN..32.
C5-CSRNL-27060-09	00042791	C5	50,0 1.969	27,0 1.063	60,0 2.362	95,0 3.740	165,0 6.496	75,0	-6,0	-6,0	0,8 1.760	SN..0903.. SN..32.
C6-CSRNR-35065-12	00042796	C6	63,0 2.480	35,0 1.378	65,0 2.559	121,0 4.764	165,0 6.496	75,0	-6,0	-6,0	1,4 3.090	SN..1204.. SN..43.
C6-CSRNL-35065-12	00042795	C6	63,0 2.480	35,0 1.378	65,0 2.559	121,0 4.764	165,0 6.496	75,0	-6,0	-6,0	1,4 3.090	SN..1204.. SN..43.

Części zamienne, zawarte w dostawie

Dla wielkości	Mocowanie dźwignią	Klucz mocujący	Dysza do chłodziwa	Podkładka	Docisk	Śruba podkładki
C4	CC17P-09	4SMS795	CN6	CSN090412	P1311-09	174.10-652-T07P
C5	CC17P-09	4SMS795	CN6	CSN090412	P1311-09	174.10-652-T07P
C6	CC20P	4SMS795	CN8	174.10-621	P1311	F94009-T09P

Akcesoria

Dla wielkości	Klucz podkładki
C4	T07P-2
C5	T07P-2
C6	T09P-2

C.-CTJNR/L – Oprawki do płytek PCBN – TNGN, TNGX, TNMN, TNMX
– Metryczne/ Calowe

C.-CTJNR/L
KAPR = 93,0°

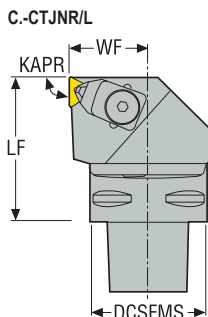
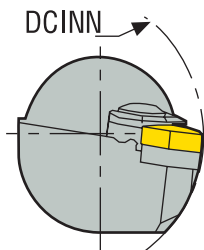
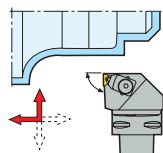

CTWS



- Pokazano wersję prawą
- Asortyment płytek, patrz str. 576, 577, 578, 579, 612
- Oznaczenia opravek, patrz str. 11-12
- Objasnienia atrybutów ISO, patrz strona 81

Oznaczenie	Numer produktu	CTMS	DCSFMS	WF	LF	DCINN	DCINN3	KAPR°	GAMO°	LAMS°	Waga	CTWS
			mm cal.	mm cal.	mm cal.	mm cal.	mm cal.				kg lbs	
C4-CTJNR-27050-11	02545416	C4	40,0 1.575	27,0 1.063	50,0 1.969	75,0 2.953	75,0 2.953	93,0	-6,0	-6,0	0,5 1.100	TN..1103.. TN..22.
C4-CTJNL-27050-11	02508823	C4	40,0 1.575	27,0 1.063	50,0 1.969	75,0 2.953	75,0 2.953	93,0	-6,0	-6,0	0,5 1.100	TN..1103.. TN..22.
C5-CTJNL-35060-11	02595995	C5	50,0 1.969	35,0 1.378	60,0 2.362	95,0 3.740	95,0 3.740	93,0	-6,0	-6,0	1,0 2.200	TN..1103.. TN..22.

Części zamienne, zawarte w dostawie

Dla wielkości	Mocowanie dźwignią	Klucz mocujący	Dysza do chłodziwa	Podkładka	Docisk	Śruba podkładki
C4	CC17P-06	4SMS795	CN6	CTN110308	P1311-06	CS2507-T07P
C5	CC17P-06	4SMS795	CN8	CTN110308	P1311-06	CS2507-T07P

Akcesoria

Dla wielkości	Klucz podkładki
C4	T07P-2
C5	T07P-2

Ogólne toczenie ISO
Poradnik

Ogólne toczenie ISO
Oprawki

Ogólne toczenie ISO
Płytki

Steadyline®

MDT

Mini-Shaft™

Obrobka rowków

Przecinanie

X4

Adaptory
Moduły mocujące

Akcesoria i części
zamiennne

**C.-CRSNR/L-..C – Oprawki do płytek ceramicznych RNGN
– Metryczne/ Calowe**

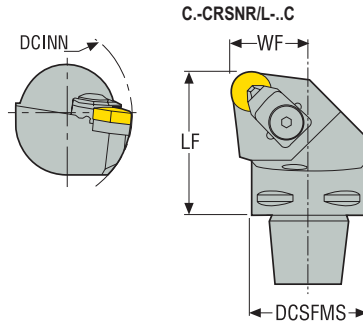

C.-CRSNR/L-..C
KAPR = 0,0°

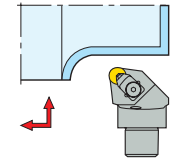

CTWS



- Pokazano wersję prawą
- Asortyment płytek, patrz str. 603, 622, 625
- Oznaczenia oprawek, patrz str. 11-12
- Objaśnienia atrybutów ISO, patrz strona 81

Oznaczenie	Numer produktu	CTMS	DCSFMS	WF	LF	DCINN	DCINN3	KAPR°	GAMO°	LAMS°	Waga	CTWS
			mm cal.	mm cal.	mm cal.	mm cal.	mm cal.				kg lbs	
C5-CRSNR-35060-12C	02926924	C5	50,0 1.969	35,0 1.378	60,0 2.362	250,0 9.843	-	0,0	-6,0	-6,0	0,9 1.980	RN..1207.. RN..45.
C5-CRSNL-35060-12C	02926925	C5	50,0 1.969	35,0 1.378	60,0 2.362	250,0 9.843	-	0,0	-6,0	-6,0	0,9 1.980	RN..1207.. RN..45.
C6-CRSNR-45065-12C	02926926	C6	63,0 2.480	45,0 1.772	65,0 2.559	325,0 12.795	-	0,0	-6,0	-6,0	1,5 3.310	RN..1207.. RN..45.
C6-CRSNL-45065-12C	02926927	C6	63,0 2.480	45,0 1.772	65,0 2.559	325,0 12.795	-	0,0	-6,0	-6,0	1,4 3.090	RN..1207.. RN..45.

Części zamienne, zawarte w dostawie

Dla wielkości	Mocowanie	Klucz mocujący	Dysza do chłodziwa	Podkładka	Docisk	Klucz podkładki	Śruba podkładki
C5	CC17P	4SMS795	CN2	CRN120400	P1311	T20P-2D	L85013-T20P
C6	CC17P	4SMS795	CN2	CRN120400	P1311	T20P-2D	L85013-T20P

Akcesoria

Dla wielkości	Podkładka
C5	CRN120800
C6	CRN120800

C.-CXXXR/L – Oprawki na kasety
– Metryczne/ Calowe

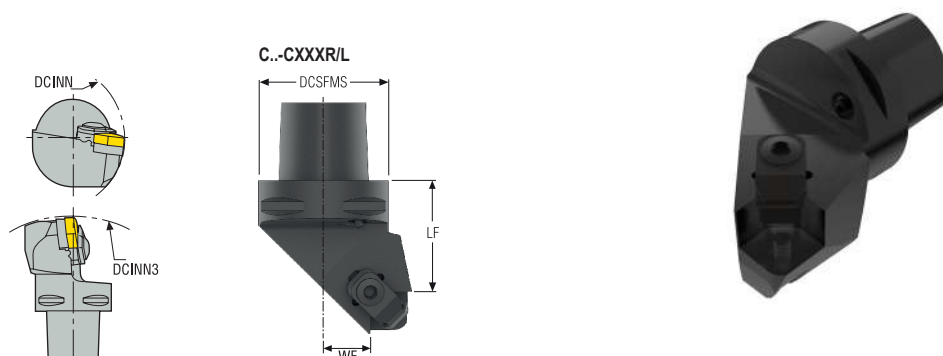

- Pokazano wersję prawą
- Oznaczenia opravek, patrz str. 11-12
- Objasnienia atrybutów ISO, patrz strona 81

Oznaczenie	Numer produktu	CTMS	DCSFMS	WF	LF	DCINN	DCINN3	GAMO°	LAMS°	Waga
			mm cal.	mm cal.	mm cal.	mm cal.	mm cal.			
C5-CXXXR-35060-CT10	03300014	C5	50,0 1.969	18,0 0.709	43 1.691	95,0 3.740	170,0 6.693	-6,0	-6,0	0,7 1.540
C5-CXXXL-35060-CT10	03300009	C5	50,0 1.969	18,0 0.709	43 1.691	95,0 3.740	170,0 6.693	-6,0	-6,0	0,7 1.540
C6-CXXXR-45065-CT10	03300016	C6	63,0 2.480	28,0 1.103	48 1.888	120,0 4.724	180,0 7.087	-6,0	-6,0	1,3 2.870
C6-CXXXL-45065-CT10	03300015	C6	63,0 2.480	28,0 1.103	48 1.888	120,0 4.724	180,0 7.087	-6,0	-6,0	1,3 2.870

Części zamienne, zawarte w dostawie

Dla wielkości	Śruba kasety	Mocowanie płytki wielkość 12	Klucz mocujący	Dysza do chłodziwa	Klucz (Typu L)	Docisk
C5	C05013-T20P	CC17P	4SMS795	CN6	T20P-7L	P1311
C6	C05013-T20P	CC17P	4SMS795	CN8	T20P-7L	P1311

Akcesoria

Dla wielkości	Mocowanie płytki wielkość 09	Moment dokręcania	Klucz dynamometryczny
C5	CC20P	6.0NM	T00T-20P60
C6	CC20P	6.0NM	T00T-20P60

Ogólne toczenie ISO
Poradnik

Ogólne toczenie ISO
Oprawki

Ogólne toczenie ISO
Płytki

Steadyline®

MDT

Mini-Shaft™

Obrobka rowków

Przecinanie

X4

Adaptory
Moduły mocujące

Akcesoria i części
zamienne

Ogólne toczenie ISO Poradnik
Ogólne toczenie ISO Oprawki
Ogólne toczenie ISO Płytki
Steadyline®
MDT
Mini-Shaft™
Obróbka rowków
Przecinanie
X4
Adaptory Moduły mocujące
Akcesoria i części zamienne

**CT-CCLNX – Kasety do oprawek Seco-Capto™
– Metryczne/ Calowe**

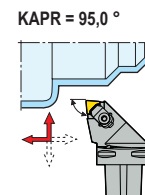
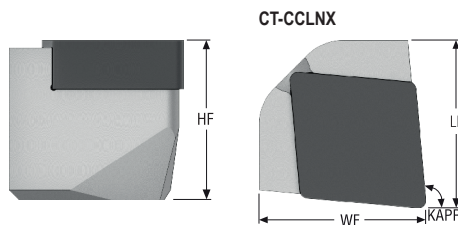
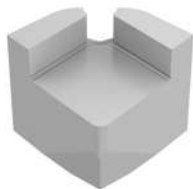

CTWS



- Asortyment płytek, patrz str. 597, 624
- Oznaczenia oprawek, patrz str. 11-12
- Objaśnienia atrybutów ISO, patrz strona 81

Oznaczenie	Numer produktu	Wielkość CT	WF	LF	HF	KAPR°	Waga	CTWS
			mm cal.	mm cal.	mm cal.		kg lbs	
CT10-CCLNX-0903 CT10-CCLNX-32	03300028	CT10	17,0 0.669	17 0.669	15,5 0.611	95,0	0,1 0.220	CN.N0903.. CN.N32.
CT10-CCLNX-1204 CT10-CCLNX-43	03300023	CT10	17,0 0.669	17 0.669	15,5 0.611	95,0	0,1 0.220	CN..1204.. CN..43.
CT10-CCLNX-1207 CT10-CCLNX-45	03300024	CT10	17,0 0.669	17 0.669	15,5 0.611	95,0	0,1 0.220	CN.N1207.. CN.N45.

CT-CRSNX – Kasety do oprawek Seco-Capto™
– Metryczne/ Calowe

KAPR = 45,0°

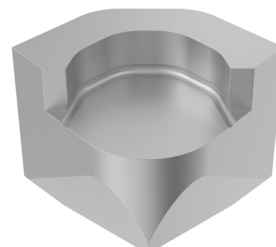
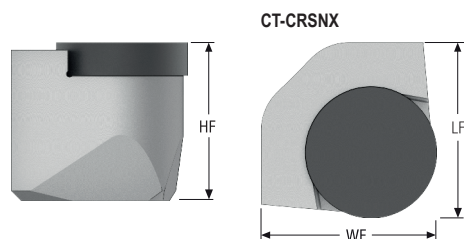
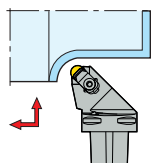

CTWS



- Asortyment płytek, patrz str. 603, 622, 625
- Oznaczenia oprawek, patrz str. 11-12
- Objasnienia atrybutów ISO, patrz strona 81

Oznaczenie	Numer produktu	Wielkość CT	WF	LF	HF	KAPR°	Waga	CTWS
			mm cal.	mm cal.	mm cal.		kg lbs	
CT10-CRSNX-0903 CT10-CRSNX-32	03300029	CT10	17,0 0.669	17 0.669	15,2 0.598	45,0	0,1 0.220	RN.N0903.. RN.N32.
CT10-CRSNX-1203 CT10-CRSNX-42	03300025	CT10	17,0 0.669	17 0.669	15,2 0.598	45,0	0,1 0.220	RN.N1203.. RN.N42.
CT10-CRSNX-1204 CT10-CRSNX-43	03300026	CT10	17,0 0.669	17 0.669	15,2 0.598	45,0	0,1 0.220	RN..1204.. RN..43.
CT10-CRSNX-1207 CT10-CRSNX-45	03300027	CT10	17,0 0.669	17 0.669	15,2 0.598	45,0	0,1 0.220	RN..1207.. RN..45.

Ogólne toczenie ISO
Poradnik

Ogólne toczenie ISO
Oprawki

Ogólne toczenie ISO
Płytki

Steadyline®

MDT

Mini-Shaft™

Obróbka rowków

Przecinanie

X4

Adaptory
Moduły mocujące

Akcesoria i części
zamienne

Ogólne toczenie ISO
Poradnik

C.-DCMCN...JETI – Oprawki do płytek CCGT, CCGW, CCMT, CCMW – Metryczne/ Calowe

Ogólne toczenie ISO
Oprawki

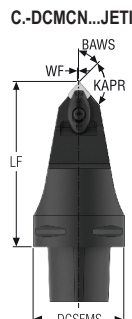
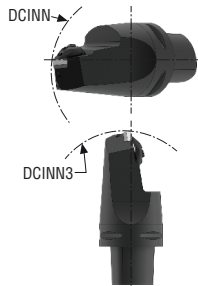

KAPR = 95,0 °

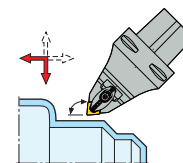

Ogólne toczenie ISO
Płytki

CTWS



- Pokazano wersję neutralną
- Asortyment płytek, patrz str. 544, 545, 546, 547, 593, 594, 618, 620
- Oznaczenia oprawek, patrz str. 11-12
- Więcej informacji na temat Jetstream Tooling® oraz akcesoriów, patrz str. 38, 84-88, 1030
- Objaśnienia atrybutów ISO, patrz strona 81

Steadyline®

MDT

Oznaczenie	Numer produktu	CTMS	**	DCSFMS	WF	LF	DCINN	DCINN3	CP	KAPR°	GAMO°	LAMS°	Waga	CTWS
				mm cal.	mm cal.	mm cal.	mm cal.	mm cal.	bar psi				kg lbs	
C6-DCMCN-00090-12JETI	10189798	C6	Tak	63,0 2.480	0,36 0.014	90,0 3.543	600,0 23.622	200,0 7.874	150,0 2175.6	95,0	0,0	0,0	1,5 3.310	CC..1204.. CC..43.

Części zamienne, zawarte w dostawie

Dla wielkości	Klucz mocujący	Śruba mocująca	Zestaw do chłodziwa	Podkładka	Śruba podkładki	Sprężyna
DCMCN	T15P-2	L85021-T15P	CP17U00S-2-SET	123.19-621	CA5008	S7111

Akcesoria

Dla wielkości	Zestaw do chłodziw R- zgrubny	Zaślepka Duo coolant	Moment dokręcania	Klucz dynamometryczny
DCMCN	CP17L00R-2-SET	P6SS4X8	3.5NM	T00-15P35

X4

Adaptory
Moduły mocujące

Akcesoria i części
zamienne

C.-DCMNN...JETI – Oprawki do płytek CNGA, CNGG, CNMA, CNMG, CNMM – Metryczne/ Calowe

KAPR = 95,0°

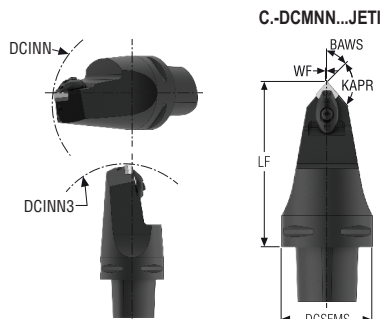
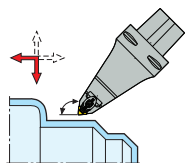

CTWS



- Pokazano wersję neutralną
- Asortyment płytek, patrz str. 548, 549, 550, 551, 552, 553, 595, 596
- Oznaczenia oprawek, patrz str. 11-12
- Więcej informacji na temat Jetstream Tooling® oraz akcesoriów, patrz str. 38, 84-88, 1030
- Objasnienia atrybutów ISO, patrz strona 81

Oznaczenie	Numer produktu	CTMS	**	DCSFMS	WF	LF	DCINN	DCINN3	CP	KAPR°	GAMO°	LAMS°	Waga	CTWS
				mm cal.	mm cal.	mm cal.	mm cal.	mm cal.	bar psi				kg lbs	
C5-DCMNN-00115-12JETI	10189784	C5	Tak	50,0 1.969	0,36 0.014	115,0 4.528	200,0 7.874	160,0 6.299	150,0 2175.6	95,0	-6,0	-6,0	1,2 2.650	CN..1204.. CN..43.
C6-DCMNN-00090-12JETI	10189799	C6	Tak	63,0 2.480	0,36 0.014	90,0 3.543	200,0 7.874	140,0 5.512	150,0 2175.6	95,0	-6,0	-6,0	1,4 3.090	CN..1204.. CN..43.
C6-DCMNN-00115-12JETI	10189800	C6	Tak	63,0 2.480	0,36 0.014	115,0 4.528	200,0 7.874	160,0 6.299	150,0 2175.6	95,0	-6,0	-6,0	1,9 4.190	CN..1204.. CN..43.
C8-DCMNN-00150-12JETI	10189792	C8	Tak	80,0 3.150	0,36 0.014	150,0 5.906	240,0 9.449	200,0 7.874	150,0 2175.6	95,0	-6,0	-6,0	4,0 8.820	CN..1204.. CN..43.
C8-DCMNN-00150-16JETI	10189806	C8	Tak	80,0 3.150	0,36 0.014	150,0 5.906	240,0 9.449	215,0 8.465	150,0 2175.6	95,0	-6,0	-6,0	4,1 9.040	CN..1606.. CN..54.

Części zamienne, zawarte w dostawie

Dla wielkości	Klucz mocujący	Śruba mocująca	Zestaw do chłodziwa	Podkładka	Śruba podkładki	Sprężyna
...-12	T15P-2	L85021-T15P	CN17L00R-2-SET	DCO120310	C04008-T15P	S7111
...-16	T15P-2	L85021-T15P	CN21L00R-2-SET	DCN160616	C05010-T20P	S7111

Akcesoria

Dla wielkości	Zestaw do chłodz. S- standard	Zestaw do chłodz. X- zgrubny	Zaślepka Duo coolant	Moment dokręcania	Klucz dynamometryczny
...-12	CN17U00S-2-SET	CN17L00X-2-SET	P6SS4X8	3.5NM	T00-15P35
...-16	CN21U00S-2-SET	CN21L00X-2-SET	P6SS4X8	3.5NM	T00-15P35

Ogólne toczenie ISO
Poradnik

Ogólne toczenie ISO
Oprawki

Ogólne toczenie ISO
Płytki

Steadyline®

MDT

Mini-Shaft™

Obrobka rowków

Przecinanie

X4

Adaptory
Moduły mocujące

Akcesoria i części
zamienne

Ogólne toczenie ISO
Poradnik

C.-DDMNR/L...JETI – Oprawki do płytek DNGA, DNGM, DNMA, DNMG, DNMM, DNMX – Metrycznej/ Calowe

Ogólne toczenie ISO
Oprawki

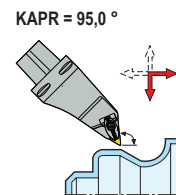
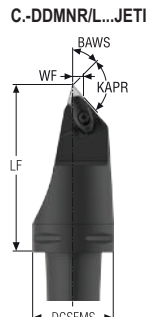
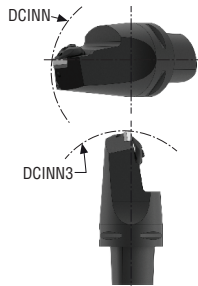

Ogólne toczenie ISO
Płytki

CTWS



Steadyline®

- Pokazano wersję prawą
- Asortyment płytek, patrz str. 558, 559, 560, 561, 600, 601, 619
- Oznaczenia oprawek, patrz str. 11-12
- Więcej informacji na temat Jetstream Tooling® oraz akcesoriów, patrz str. 38, 84-88, 1030
- * Użyć odpowiedniej podkładki i śruby dla wybranej płytki. Szczegółowe informacje, patrz str. 98
- Objaśnienia atrybutów ISO, patrz strona 81

MDT

Oznaczenie	Numer produktu	CTMS	**	DCSFMS	WF	LF	DCINN	DCINN3	CP	KAPR°	GAMO°	LAMS°	Waga	CTWS
				mm cal.	mm cal.	mm cal.	mm cal.	mm cal.	bar psi				kg lbs	
C5-DDMNL-00115-1504JETI	10189795	C5	Tak	50,0 1.969	0,0 -	115,0 4.528	125,0 4.921	150,0 5.906	150,0 2175.6	95,0	-6,0	-6,0	1,3 2.870	DN..1504-DN..1506* DN..43-DN..44*
C5-DDMNL-00115-15JETI	10189796	C5	Tak	50,0 1.969	0,0 -	115,0 4.528	125,0 4.921	150,0 5.906	150,0 2175.6	95,0	-6,0	-6,0	1,3 2.870	DN..1504-DN..1506* DN..43-DN..44*
C6-DDMNR-00130-1504JETI	10189803	C6	Tak	63,0 2.480	0,0 -	130,0 5.118	140,0 5.512	175,0 6.890	150,0 2175.6	95,0	-6,0	-6,0	2,1 4.630	DN..1504-DN..1506* DN..43-DN..44*
C6-DDMNL-00130-1504JETI	10189801	C6	Tak	63,0 2.480	0,0 -	130,0 5.118	140,0 5.512	175,0 6.890	150,0 2175.6	95,0	-6,0	-6,0	2,1 4.630	DN..1504-DN..1506* DN..43-DN..44*
C6-DDMNR-00130-15JETI	10189787	C6	Tak	63,0 2.480	0,0 -	130,0 5.118	140,0 5.512	175,0 6.890	150,0 2175.6	95,0	-6,0	-6,0	2,1 4.630	DN..1504-DN..1506* DN..43-DN..44*
C6-DDMNL-00130-15JETI	10189785	C6	Tak	63,0 2.480	0,0 -	130,0 5.118	140,0 5.512	175,0 6.890	150,0 2175.6	95,0	-6,0	-6,0	2,1 4.630	DN..1504-DN..1506* DN..43-DN..44*
C6-DDMNL-33120-1504JETI	10189802	C6	Tak	63,0 2.480	33,0 1.299	120,0 4.724	160,0 6.299	175,0 6.890	150,0 2175.6	95,0	-6,0	-6,0	2,1 4.630	DN..1504-DN..1506* DN..43-DN..44*
C6-DDMNL-33120-15JETI	10189786	C6	Tak	63,0 2.480	33,0 1.299	120,0 4.724	175,0 6.890	175,0 6.890	150,0 2175.6	95,0	-6,0	-6,0	2,1 4.630	DN..1504-DN..1506* DN..43-DN..44*
C8-DDMNL-00160-1504JETI	10189793	C8	Tak	80,0 3.150	0,0 -	160,0 6.299	175,0 6.890	220,0 8.661	150,0 2175.6	95,0	-6,0	-6,0	4,0 8.820	DN..1504-DN..1506* DN..43-DN..44*
C8-DDMNL-00160-15JETI	10189804	C8	Tak	80,0 3.150	0,0 -	160,0 6.299	175,0 6.890	220,0 8.661	150,0 2175.6	95,0	-6,0	-6,0	4,0 8.820	DN..1504-DN..1506* DN..43-DN..44*

Mini-Shaft™

Obróbka rowków

Przecinanie

Części zamienne, zawarte w dostawie

X4

Dla wielkości	Klucz mocujący	Śruba mocująca	Zestaw do chłodziwa	Podkładka	Śruba podkładki	Sprężyna
DDMNL...-1504	T15P-2	L85021-T15P	CN17U10S-2L-SET	DDN150616	C04008-T15P	S7111
DDMNL...-15	T15P-2	L85021-T15P	CN17U10S-2L-SET	DDN150416	C04008-T15P	S7111
DDMNR...-1504	T15P-2	L85021-T15P	CN17U10S-2R-SET	DDN150616	C04008-T15P	S7111
DDMNR...-15	T15P-2	L85021-T15P	CN17U10S-2R-SET	DDN150416	C04008-T15P	S7111

Adaptory Moduły mocujące

Akcesoria i części zamienne

Akcesoria

Dla wielkości	Zestaw do chłodz. R- zgrubny	Zaślepka Duo coolant	Moment dokręcania	Klucz dynamometryczny
DDMNL...-1504	CN17L10R-2L-SET	P6SS4X8	3.5NM	T00-15P35
DDMNL...-15	CN17L10R-2L-SET	P6SS4X8	3.5NM	T00-15P35
DDMNR...-1504	CN17L10R-2R-SET	P6SS4X8	3.5NM	T00-15P35
DDMNR...-15	CN17L10R-2R-SET	P6SS4X8	3.5NM	T00-15P35

Ogólne toczenie ISO
Poradnik

Ogólne toczenie ISO
Oprawki

Ogólne toczenie ISO
Płytki

Steadyline®

MDT

Mini-Shaft™

Obróbka rowków

Przecinanie

X4

Adaptory
Moduły mocujące

Akcesoria i części
zamiennicze

Ogólne toczenie ISO
Poradnik

Ogólne toczenie ISO
Oprapki

Ogólne toczenie ISO
Płytki

Steadyline®

C.-DVMBR/L...JETI – Oprapki do płytek VBMT, VBGT, VBGW, VBMT, VCGT – Metryczne/ Calowe

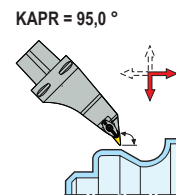
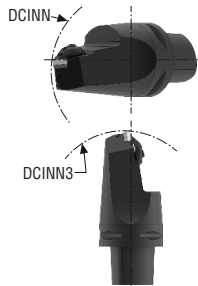

CTWS



- Pokazano wersję prawą
- Asortyment płytek, patrz str. 584, 585, 615, 623
- Oznaczenia oprarek, patrz str. 11-12
- Więcej informacji na temat Jetstream Tooling® oraz akcesoriów, patrz str. 38, 84-88, 1030
- Objaśnienia atrybutów ISO, patrz strona 81

Oznaczenie	Numer produktu	CTMS	**	DCSFMS	WF	LF	DCINN	DCINN3	CP	KAPR°	GAMO°	LAMS°	Waga	CTWS
				mm cal.	mm cal.	mm cal.	mm cal.	mm cal.	bar psi				kg lbs	
C5-DVMBL-00115-16JETI	10189797	C5	Tak	50,0 1.969	0,0 -	115,0 4.528	125,0 4.921	150,0 5.906	150,0 2175.6	95,0	0,0	0,0	1,1 2.430	VB..1604-VC..1604 VB..33.-VC..33.
C6-DVMBR-00130-16JETI	10189790	C6	Tak	63,0 2.480	0,0 -	130,0 5.118	140,0 5.512	175,0 6.890	150,0 2175.6	95,0	0,0	0,0	1,8 3.970	VB..1604-VC..1604 VB..33.-VC..33.
C6-DVMBL-00130-16JETI	10189788	C6	Tak	63,0 2.480	0,0 -	130,0 5.118	140,0 5.512	175,0 6.890	150,0 2175.6	95,0	0,0	0,0	1,8 3.970	VB..1604-VC..1604 VB..33.-VC..33.
C6-DVMBL-33130-16JETI	10189789	C6	Tak	63,0 2.480	33,0 1.299	130,0 5.118	160,0 6.299	175,0 6.890	150,0 2175.6	95,0	0,0	0,0	2,3 5.070	VB..1604-VC..1604 VB..33.-VC..33.
C8-DVMBR-00160-16JETI	10189805	C8	Tak	80,0 3.150	0,0 -	160,0 6.299	170,0 6.693	215,0 8.465	150,0 2175.6	95,0	0,0	0,0	3,8 8.380	VB..1604-VC..1604 VB..33.-VC..33.
C8-DVMBL-00160-16JETI	10189794	C8	Tak	80,0 3.150	0,0 -	160,0 6.299	170,0 6.693	215,0 8.465	150,0 2175.6	95,0	0,0	0,0	3,8 8.380	VB..1604-VC..1604 VB..33.-VC..33.

Części zamienne, zawarte w dostawie

Dla wielkości	Klucz mocujący	Śruba mocująca	Zestaw do chłodziwa	Zaślepka Duo coolant	Podkładka	Śruba podkładki	Sprężyna
DVMBR	T10P-2	L84017-T10P	CP14U20S-2L-SET	P6SS3X3G	171.19-621	C94006-T15P	S5808
DVMBL	T10P-2	L84017-T10P	CP14U20S-2R-SET	P6SS3X3G	171.19-621	C94006-T15P	S5808

Akcesoria

Dla wielkości	Zaślepka Duo coolant	Moment dokręcania	Klucz podkładki	Klucz dynamometryczny
DVMBR	P6SS3X5	2.0NM	T15P-2	T00-10P20
DVMBL	P6SS3X5	2.0NM	T15P-2	T00-10P20

X4

Adaptory
Moduły mocujące

Akcesoria i części
zamienne

C.-DVMNR/L...JETI – Oprawki do płytek VNGA, VNGG, VNGM, VNMA, VNMG – Metryczne/ Calowe

KAPR = 95,0°

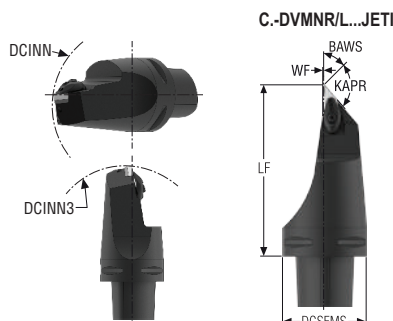
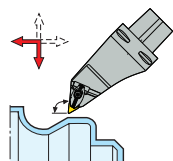

CTWS



- Pokazano wersję prawą
- Asortyment płytek, patrz str. 586, 587, 616
- Oznaczenia oprawek, patrz str. 11-12
- Więcej informacji na temat Jetstream Tooling® oraz akcesoriów, patrz str. 38, 84-88, 1030
- Objasnienia atrybutów ISO, patrz strona 81

Oznaczenie	Numer produktu	CTMS	**	DCSFMS	WF	LF	DCINN	DCINN3	CP	KAPR°	GAMO°	LAMS°	Waga	CTWS
				mm cal.	mm cal.	mm cal.	mm cal.	mm cal.	bar psi				kg lbs	
C6-DVMNL-00130-16JETI	10189791	C6	Tak	63,0 2.480	0,0 -	130,0 5.118	140,0 5.512	175,0 6.890	150,0 2175.6	95,0	-4,5	-13,5	1,9 4.190	VN..1604.. VN..33.

Części zamienne, zawarte w dostawie

Dla wielkości	Klucz mocujący	Śruba mocująca	Zestaw do chłodziwa	Zaślepka Duo coolant	Podkładka	Śruba podkładki	Sprężyna
DVMNL	T10P-2	L84017-T10P	CN14U20S-2R-SET	P6SS3X3G	171.19-620	C94006-T15P	S5808

Akcesoria

Dla wielkości	Zaślepka Duo coolant	Moment dokręcania	Klucz podkładki	Klucz dynamometryczny
DVMNL	P6SS3X5	2.0NM	T15P-2	T00-10P20

Ogólne toczenie ISO
Poradnik

Ogólne toczenie ISO
Oprawki

Ogólne toczenie ISO
Płytki

Steadyline®

MDT

Mini-Shaft™

Obrobka rowków

Przecinanie

X4

Adaptory
Moduły mocujące

Akcesoria i części
zamienne

**C.-DCMNN..-M – Oprawki do płytek CNGA, CNGG, CNMA, CNMG, CNMM
– Metryczne/ Calowe**

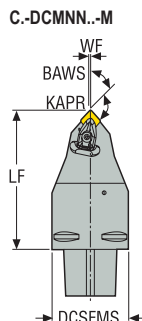

C.-DCMNN..-M
KAPR = 95,0°

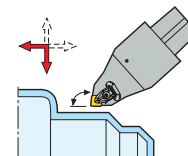

CTWS



- Pokazano wersję neutralną
- Asortyment płytek, patrz str. 548, 549, 550, 551, 552, 553, 595, 596
- Oznaczenia oprawek, patrz str. 11-12
- Objaśnienia atrybutów ISO, patrz strona 81

Oznaczenie	Numer produktu	CTMS	DCSFMS	WF	LF	KAPR°	BAWS°	GAMO°	LAMS°	Waga	CTWS
			mm cal.	mm cal.	mm cal.					kg lbs	
C6-DCMNN-00090-12-M	02588065	C6	63,0 2.480	0,0 0.0	90 3.543	95,0	45,0	-6,0	-6,0	1,5 3.310	CN..1204.. CN..43.
C6-DCMNN-00115-12-M	02588066	C6	63,0 2.480	0,0 0.0	115 4.528	95,0	45,0	-6,0	-6,0	2,1 4.630	CN..1204.. CN..43.

Części zamienne, zawarte w dostawie

Dla wielkości	Kolek mocujący	Śruba mocująca	Dysza do chłodziwa	Mocowanie dociskiem pływającym	Podkładka	Podkładka/Klucz do mocowania	Śruba podkładki	Sprężyna
00090-12	FP2012	L85021-T15P	CN6	CD12-S	DCN120616	T15P-2	C04008-T15P	S6912
00115-12	FP2012	L85021-T15P	CN8	CD12-S	DCN120616	T15P-2	C04008-T15P	S6912

Akcesoria

Dla wielkości	Zestaw mocujący	Moment dokręcania	Wkładka do wymiany	Klucz dynamometryczny
00090-12	CD12-S12	3.5NM	T00-15P	T00-15P35
00115-12	CD12-S12	3.5NM	T00-15P	T00-15P35

C.-DDMNL – Oprawki do płytek DNGA, DNGG, DNGM, DNMA, DNMG, DNMM, DNMX – Metryczne/ Calowe

C.-DDMNL...-M
KAPR = 93,0°

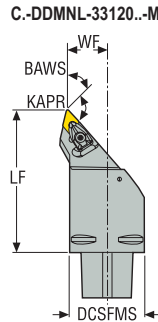
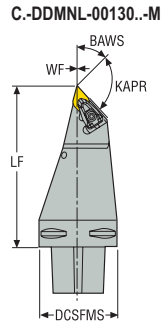
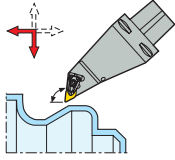

CTWS



- Pokazano wersję lewą
- Asortyment płytek, patrz str. 558, 559, 560, 561, 600, 601, 619
- Oznaczenia opravek, patrz str. 11-12
- * Użyć odpowiedniej podkładki i śruby dla wybranej płytki. Szczegółowe informacje, patrz str. 98
- Objasnienia atrybutów ISO, patrz strona 81

Oznaczenie	Numer produktu	CTMS	DCSFMS	WF	LF	KAPR°	BAWS°	GAMO°	LAMS°	Waga	CTWS
			mm cal.	mm cal.	mm cal.					kg lbs	
C6-DDMNL-00130-15-M	02588067	C6	63,0 2.480	0,0 0.0	130 5.118	93,0	45,0	-6,0	-6,0	2,3 5.070	DN..1504-DN..1506* DN..43-DN..44*
C6-DDMNL-33120-15-M	02649370	C6	63,0 2.480	33,0 1.299	120 4.724	93,0	45,0	-6,0	-6,0	2,2 4.850	DN..1504-DN..1506* DN..43-DN..44*

Części zamienne, zawarte w dostawie

Dla wielkości	Kolek mocujący	Śruba mocująca	Dysza do chłodziwa	Mocowanie dociskiem pływającym	Podkładka	Podkładka/Klucz do mocowania	Śruba podkładki	Sprężyna
00130-15	FP2012	L85021-T15P	CN6	CD12-S	DDN150416	T15P-2	C04008-T15P	S6912
33120-15	FP2012	L85021-T15P	CN8	CD12-S	DDN150416	T15P-2	C04008-T15P	S6912

Akcesoria

Dla wielkości	Zestaw mocujący	Moment dokręcania	Wkładka do wymiany	Klucz dynamometryczny
00130-15	CD12-S12	3.5NM	T00-15P	T00-15P35
33120-15	CD12-S12	3.5NM	T00-15P	T00-15P35

Ogólne toczenie ISO
Poradnik

Ogólne toczenie ISO
Oprawki

Ogólne toczenie ISO
Płytki

Steadyline®

MDT

Mini-Shaft™

Obrobka rowków

Przecinanie

X4

Adaptory
Moduły mocujące

Akcesoria i części
zamiennne

Ogólne toczenie ISO Poradnik
Ogólne toczenie ISO Oprawki
Ogólne toczenie ISO Płytki
Steadyline®
MDT
Mini-Shaft™
Obróbka rowków
Przecinanie
X4
Adaptory Moduły mocujące
Akcesoria i części zamienne

C.-DVMNL...-M – Oprawki do płytek VNGA, VNGG, VNGM, VNMA, VNMG – Metryczne/ Calowe

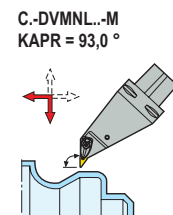
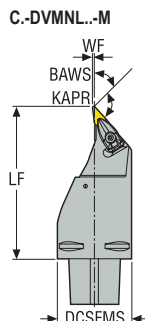

CTWS



- Pokazano wersję lewą
- Asortyment płytek, patrz str. 586, 587, 616
- Oznaczenia oprawek, patrz str. 11-12
- Objaśnienia atrybutów ISO, patrz strona 81

Oznaczenie	Numer produktu	CTMS	DCSFMS	WF	LF	KAPR°	BAWS°	GAMO°	LAMS°	Waga	CTWS
			mm cal.	mm cal.	mm cal.					kg lbs	
C6-DVMNL-00130-16-M	02588068	C6	63,0 2.480	0,0 0.0	130 5.118	93,0	45,0	-4,5	-13,5	2,2 4.850	VN..1604.. VN..33.

Części zamienne, zawarte w dostawie

Dla wielkości	Kolek mocujący	Śruba mocująca	Dysza do chłodziwa	Mocowanie dociskiem pływającym	Podkładka	Podkładka/Klucz do mocowania	Śruba podkładki	Sprężyna
...-16	FP2012	L85021-T15P	CN6	CD19-S-V16	DVN160310	T15P-2	C03508-T15P	S6912

Akcesoria

Dla wielkości	Zestaw mocujący	Moment dokręcania	Wkładka do wymiany	Klucz dynamometryczny
...-16	CD19-V16	3.5NM	T00-15P	T00-15P35

C.-PWLNN – Oprawki do płytek WNGA, WNMA, WNMG, WNMM
– Metryczne/ Calowe

C.-PWLNN
KAPR = 95,0°

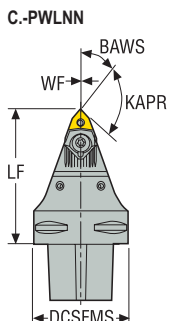
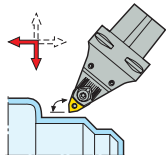

CTWS



- Pokazano wersję neutralną
- Asortyment płytek, patrz str. 588, 589, 590, 591, 617
- Oznaczenia oprawek, patrz str. 11-12
- Podkładka regulacyjna WNW08 do płytki WNMM08... należy zamówić oddzielnie
- * Użyć odpowiedniej podkładki i śruby dla wybranej płytki. Szczegółowe informacje, patrz str. 99
- Objasnienia atrybutów ISO, patrz strona 81

Oznaczenie	Numer produktu	CTMS	DCSFMS	WF	LF	KAPR°	BAWS°	GAMO°	LAMS°	Waga	CTWS
			mm cal.	mm cal.	mm cal.					kg lbs	
C6-PWLNN-00090-08	02509282	C6	63,0 2.480	0,0 0.0	90 3.543	95,0	45,0	-5,5	-6,5	1,4 3.090	WN..0804.. WN..43.

Części zamienne, zawarte w dostawie

Dla wielkości	Dysza do chłodziwa	Podkładka	Śruba ustawcza	Kołek podkładki	Docisk mocujący	Klucz docisku	Śruba docisku
...-08	CN8	WAE080412	L82511-T07P	PP2015-1-T15P	WNW08HD	T25P-7	WS2325-T25P

Akcesoria

Dla wielkości	Moment dokręcania	Wkładka do wymiany	Klucz podkładki	Klucz dynamometryczny
...-08	5.0NM	T00T-25P	T15P-2	T00T-25P50

Ogólne toczenie ISO
Poradnik

Ogólne toczenie ISO
Oprawki

Ogólne toczenie ISO
Płytki

Steadyline®

MDT

Mini-Shaft™

Obróbka rowków

Przecinanie

X4

Adaptery
Moduły mocujące

Akcesoria i części
zamienne

Ogólne toczenie ISO Poradnik
Ogólne toczenie ISO Oprawki
Ogólne toczenie ISO Płytki
Steadyline®
MDT
Mini-Shaft™
Obróbka rowków
Przecinanie
X4
Adaptory Moduły mocujące
Akcesoria i części zamienne

C.-SCMCN – Oprawki do płytek CCGT, CCGW, CCGX, CCMT, CCMW
– Metryczne/ Calowe

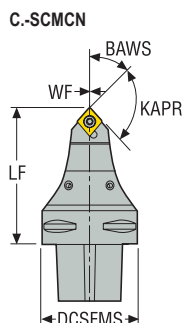

C.-SCMCN
KAPR = 95,0 °

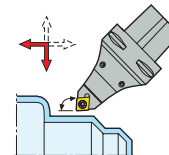

CTWS



- Pokazano wersję neutralną
- Asortyment płytek, patrz str. 544, 545, 546, 547, 593, 594, 618, 620
- Oznaczenia oprawek, patrz str. 11-12
- Objaśnienia atrybutów ISO, patrz strona 81

Oznaczenie	Numer produktu	CTMS	DCSFMS	WF	LF	KAPR°	BAWS°	GAMO°	LAMS°	Waga	CTWS
			mm cal.	mm cal.	mm cal.					kg lbs	
C6-SCMCN-00090-12	02437226	C6	63,0 2.480	0,0 0.0	90 3.543	95,0	45,0	0,0	0,0	1,2 2.650	CC..1204.. CC..43.

Części zamienne, zawarte w dostawie

Dla wielkości	Dysza do chłodziwa	Klucz do płytki	Śruba do płytki	Podkładka	Śruba podkładki
...-12	CN8	T15P-2	C05012-T15P	123.19-621	CA5008

Akcesoria

Dla wielkości	Moment dokręcania	Wkładka do wymiany	Klucz podkładki	Klucz dynamometryczny
...-12	5.0NM	T00-15P	5SMS795	T00-15P50

C.-SRDCN – Oprawki do płytek RCMT
– Metryczne/ Calowe

C.-SRDCN
KAPR = 45,0°

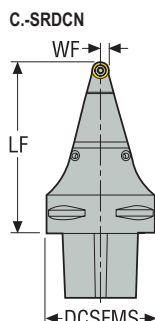
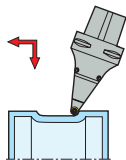

CTWS



- Pokazano wersję neutralną
- Asortyment płytek, patrz str. 564, 565
- Oznaczenia oprawek, patrz str. 11-12
- Objasnienia atrybutów ISO, patrz strona 81

Oznaczenie	Numer produktu	CTMS	DCSFMS	WF	LF	KAPR°	BAWS°	GAMO°	LAMS°	Waga		CTWS
										kg	lbs	
C6-SRDCN-00100-10	02509285	C6	63,0 2.480	5,0 0.197	100 3.937	45,0	–	0,0	0,0	1,5 3.310		RC..10T3..
C6-SRDCN-00100-16	02509286	C6	63,0 2.480	8,0 0.315	100 3.937	45,0	–	0,0	0,0	1,5 3.310		RC..1606..

Części zamienne, zawarte w dostawie

Dla wielkości	Dysza do chłodziwa	Klucz do płytki	Śruba do płytki	Podkładka	Śruba podkładki
...-10	CN8	T15P-2	C03510-T15P	111.19-620	CA3510
...-16	CN8	T20P-7L	C05018-T20P	SRN16T3M0	CA5015

Akcesoria

Dla wielkości	Moment dokręcania	Wkładka do wymiany	Klucz podkładki	Klucz dynamometryczny
...-10	3.0NM	T00-15P	9/64SMS875	T00-15P30
...-16	5.0NM	T00-20P	5SMS795	T00-20P50

Ogólne toczenie ISO
Poradnik

Ogólne toczenie ISO
Oprawki

Ogólne toczenie ISO
Płytki

Steadyline®

MDT

Mini-Shaft™

Obrobka rowków

Przecinanie

X4

Adaptery
Moduły mocujące

Akcesoria i części
zamiennne

Ogólne toczenie ISO Poradnik
Ogólne toczenie ISO Oprawki
Ogólne toczenie ISO Płytki
Steadyline®
MDT
Mini-Shaft™
Obróbka rowków
Przecinanie
X4
Adaptory Moduły mocujące
Akcesoria i części zamienne

C.-SVMBL – Oprawki do płytek VBGT, VBGW, VBMT, VBWW, VCGT – Metryczne/ Calowe

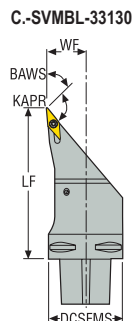
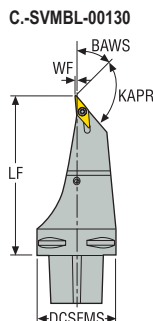

C.-SVMBL
KAPR = 95,0°

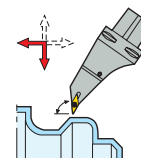

CTWS



- Pokazano wersję lewą
- Asortyment płytek, patrz str. 584, 585, 585, 615, 623
- Oznaczenia oprawek, patrz str. 11-12
- Objaśnienia atrybutów ISO, patrz strona 81

Oznaczenie	Numer produktu	CTMS	DCSFMS	WF	LF	KAPR°	BAWS°	GAMO°	LAMS°	Waga	CTWS
			mm cal.	mm cal.	mm cal.					kg lbs	
C6-SVMBL-00130-16	02509287	C6	63,0 2.480	1,1 0.043	130 5.118	95,0	45,0	0,0	0,0	1,8 3.970	VB..1604-VC..1604 VB..33-VC..33.
C6-SVMBL-33130-16	02435740	C6	63,0 2.480	33,0 1.299	130 5.118	95,0	45,0	0,0	0,0	2,1 4.630	VB..1604-VC..1604 VB..33-VC..33.

Części zamienne, zawarte w dostawie

Dla wielkości	Dysza do chłodziwa	Klucz do płytki	Śruba do płytki	Podkładka	Śruba podkładki
...-16	CN8	T15P-2	C03512-T15P	171.19-620	CA3510

Akcesoria

Dla wielkości	Moment dokręcania	Wkładka do wymiany	Klucz podkładki	Klucz dynamometryczny
...-16	3.0NM	T00-15P	9/64SMS875	T00-15P30

DCBNR/L...JETI – Oprawki do płytek CNMA, CNMG, CNMM – Metryczne

DCBNR/L...JETI
KAPR = 75,0°

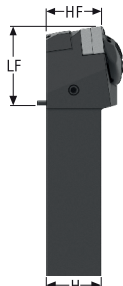
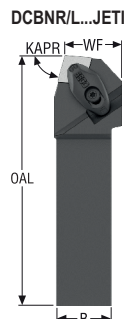
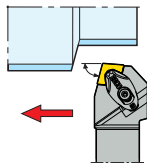

CTWS



- Pokazano wersję prawą
- Asortyment płytek, patrz str. 548, 549, 550, 551, 552, 553
- Odpowiednie adaptery, patrz str. 990-1001
- Oznaczenia oprawek, patrz str. 15-16
- Więcej informacji na temat Jetstream Tooling® oraz akcesoriów, patrz str. 38, 84-88, 1030
- Objasnienia atrybutów ISO, patrz strona 81

Oznaczenie	Numer produktu	**	H	B	OAL	LF	WF	HF	CP	KAPR°	GAMO°	LAMS°	Waga	CTWS
			mm	mm	mm	mm	mm	mm	bar				kg	
DCBNR3232X16JETI	03282306	Tak	32	32	145	46	27,0	32,0	200,0	75,0	-6,0	-6,0	1,2	CN..1606.. CN..54.
DCBNL3232X16JETI	03282305	Tak	32	32	145	46	27,0	32,0	200,0	75,0	-6,0	-6,0	1,2	CN..1606.. CN..54.

Części zamienne, zawarte w dostawie

Dla wielkości	Śruba mocująca	Zestaw do chłodziwa	Podkładka	Zaślepka	Zaślepka	Podkładka/Klucz do mocowania	Śruba podkładki	Sprężyna
...16	L85021-T15P	CN21L00R-2-SET	DCN160616	JET-P1/8-5MM	P6SS3X3G	T15P-2	C05010-T20P	S7111

Akcesoria

Dla wielkości	Zestaw do chłodz. S-standard	Zestaw do chłodz. X-zgrubny	Zaślepka Duo coolant	Moment dokręcania	Zaślepka JETI	Klucz podkładki	Klucz dynamometryczny
...16	CN21U00S-2-SET	CN21L00X-2-SET	P6SS3X5	3.5NM	P6SS6X6	T20P-2D	T00-15P35

Ogólne toczenie ISO
Poradnik

Ogólne toczenie ISO
Oprawki

Ogólne toczenie ISO
Płytki

Steadyline®

MDT

Mini-Shaft™

Obróbka rowków

Przecinanie

X4

Adaptory
Moduły mocujące

Akcesoria i części
zamiennne

DCLCR/L...JETI – Oprawki do płytek CCGT, CCGW, CCGX, CCMT, CCMW – Metryczne

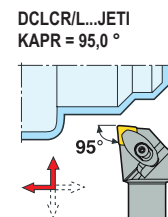
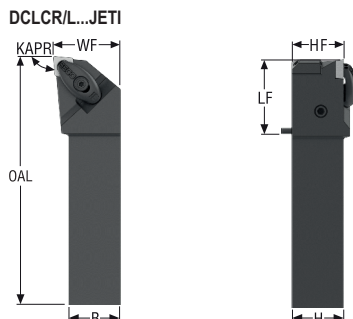

CTWS



- Pokazano wersję prawą
- Asortyment płytek, patrz str. 544, 545, 546, 547, 593, 594, 618, 620
- Odpowiednie adaptery, patrz str. 990-1001
- Oznaczenia oprawek, patrz str. 15-16
- Więcej informacji na temat Jetstream Tooling® oraz akcesoriów, patrz str. 38, 84-88, 1030
- Objaśnienia atrybutów ISO, patrz strona 81

Oznaczenie	Numer produktu	**	H	B	OAL	LF	WF	HF	CP	KAPR°	GAMO°	LAMS°	Waga	CTWS
			mm	mm	mm	mm	mm	mm	bar				kg	
DCLCR2020X09JETI	03282310	Tak	20	20	100	36	27,0	20,0	200,0	95,0	0,0	0,0	0,4	CC..09T3.. CC..32.5
DCLCR2525X09JETI	03282311	Tak	25	25	120	36	32,0	25,0	200,0	95,0	0,0	0,0	0,6	CC..09T3.. CC..32.5
DCLCL2020X09JETI	03282307	Tak	20	20	100	36	27,0	20,0	200,0	95,0	0,0	0,0	0,4	CC..09T3.. CC..32.5
DCLCL2525X09JETI	03282308	Tak	25	25	120	36	32,0	25,0	200,0	95,0	0,0	0,0	0,6	CC..09T3.. CC..32.5
DCLCR2525X12JETI	03282312	Tak	25	25	120	36	32,2	25,0	200,0	95,0	0,0	0,0	0,7	CC..1204.. CC..43
DCLCL2525X12JETI	03282309	Tak	25	25	120	36	32,2	25,0	200,0	95,0	0,0	0,0	0,7	CC..1204.. CC..43

Części zamienne, zawarte w dostawie

Dla wielkości	Klucz mocujący	Śruba mocująca	Zestaw do chłodziwa	Podkładka	Zaślepka	Zaślepka	Podkładka/Klucz do mocowania	Śruba podkładki	Sprężyna
...09	T09P-2	L84017-T09P	CP14U00S-2-SET	–	JET-P1/8-5MM	P6SS3X3G	–	–	S5808
...12	–	L85021-T15P	CP17U00S-2-SET	123.19-621	JET-P1/8-5MM	P6SS3X3G	T15P-2	CA5008	S7111

Akcesoria

Dla wielkości	Zestaw do chłodziw R- zgrubny	Zaślepka Duo coolant	Moment dokręcania	Zaślepka JETI	Klucz podkładki	Klucz dynamometryczny
...09	CP14L00R-2-SET	P6SS3X5	2.0NM	P6SS6X6	–	T00-09P20
...12	CP17L00R-2-SET	P6SS3X5	3.5NM	P6SS6X6	5SMS795	T00-15P35

DCLCR/L...JETI – Oprawki do płytek CCGT, CCGW, CCGX, CCMT, CCMW – Cal.

KAPR = 95,0°

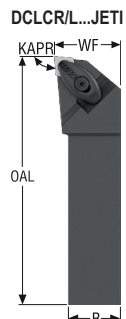
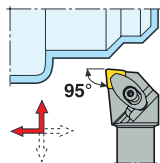

CTWS



- Pokazano wersję prawą
- Asortyment płytek, patrz str. 544, 545, 546, 547, 593, 594, 618, 620
- Odpowiednie adaptery, patrz str. 990-1001
- Oznaczenia oprawek, patrz str. 17-18
- Więcej informacji na temat Jetstream Tooling® oraz akcesoriów, patrz str. 38, 84-88, 1030
- Objasnienia atrybutów ISO, patrz strona 81

Oznaczenie	Numer produktu	**	H	B	OAL	LF	WF	HF	CP	KAPR°	GAMO°	LAMS°	Waga	CTWS
			cal.	cal.	cal.	cal.	cal.	cal.	psi				lbs	
DCLCR-12-3XJETI	03282256	Tak	0.750	0.750	3.740	1.220	1.059	0.750	2900.8	95,0	0,0	0,0	1.100	CC..09T3.. CC..32.5.
DCLCR-16-3XJETI	03282257	Tak	1.000	1.000	4.724	1.417	1.260	1.000	2900.8	95,0	0,0	0,0	1.320	CC..09T3.. CC..32.5.
DCLCL-12-3XJETI	03282253	Tak	0.750	0.750	3.740	1.220	1.059	0.750	2900.8	95,0	0,0	0,0	0.660	CC..09T3.. CC..32.5.
DCLCL-16-3XJETI	03282255	Tak	1.000	1.000	4.724	1.417	1.260	1.000	2900.8	95,0	0,0	0,0	1.320	CC..09T3.. CC..32.5.
DCLCR-12-4XJETI	03284736	Tak	0.750	0.750	4.173	1.654	1.059	0.750	2900.8	95,0	0,0	0,0	0.880	CC..1204.. CC..43.
DCLCR-20-4XJETI	03282258	Tak	1.250	1.250	5.472	1.575	1.500	1.250	2900.8	95,0	0,0	0,0	2.430	CC..1204.. CC..43.
DCLCL-12-4XJETI	03282254	Tak	0.750	0.750	4.173	1.654	1.059	0.750	2900.8	95,0	0,0	0,0	0.880	CC..1204.. CC..43.
DCLCL-20-4XJETI	03284737	Tak	1.250	1.250	5.472	1.575	1.500	1.250	2900.8	95,0	0,0	0,0	2.430	CC..1204.. CC..43.

Części zamienne, zawarte w dostawie

Dla wielkości	Klucz mocujący	Śruba mocująca	Zestaw do chłodziwa	Podkładka	Zaślepka	Zaślepka	Śruba podkładki	Sprężyna
..-12-3	T09P-2	L84017-T09P	CP14U00S-2-SET	-	JET-P1/8-5MM	P6SS3X3G	-	S5808
..-16-3	T09P-2	L84017-T09P	CP14U00S-2-SET	-	JET-P1/8-5MM	P6SS3X3G	-	S5808
..R-12-4	T15P-2	L85021-T15P	CP17U00S-2-SET	123.19-621	JET-P1/8-5MM	P6SS3X3G	CA5008	S7111
..R-20-4	T15P-2	L85021-T15P	CP17U00S-2-SET	123.19-621	JET-P1/8-5MM	P6SS3X3G	-	CA5008
..L-12-4	T15P-2	L85021-T15P	CP17U00S-2-SET	123.19-621	JET-P1/8-5MM	P6SS3X3G	CA5008	S7111
..L-20-4	T15P-2	L85021-T15P	CP17U00S-2-SET	123.19-621	JET-P1/8-5MM	P6SS3X3G	CA5008	S7111

Ogólne toczenie ISO
Poradnik

Ogólne toczenie ISO
Oprawki

Ogólne toczenie ISO
Płytki

Steadyline®

MDT

Mini-Shaft™

Obróbka rowków

Przecinanie

X4

Adaptory
Moduły mocujące

Akcesoria i części zamienne

Akcesoria

Dla wielkości	Zestaw do chłodz. R- zgrubny	Zaślepka Duo coolant	Moment dokręcania	Zaślepka JETI	Klucz podkładki	Klucz dynamometryczny
..-12-3	CP14L00R-2-SET	P6SS3X5	2.0NM	P6SS6X6	-	T00-09P20
..-16-3	CP14L00R-2-SET	P6SS3X5	2.0NM	P6SS6X6	-	T00-09P20
..R-12-4	CP17L00R-2-SET	P6SS3X5	3.5NM	P6SS6X6	5SMS795	T00-15P35
..R-20-4	CP17L00R-2-SET	P6SS3X5	3.5NM	P6SS6X6	5SMS795	T00-15P35
..L-12-4	CP17L00R-2-SET	P6SS3X5	3.5NM	P6SS6X6	5SMS795	T00-15P35
..L-20-4	CP17L00R-2-SET	P6SS3X5	3.5NM	P6SS6X6	5SMS795	T00-15P35

- Ogólne toczenie ISO Poradnik
- Ogólne toczenie ISO Oprawki
- Ogólne toczenie ISO Płytki
- Steadyline®
- MDT
- Mini-Shaft™
- Obróbka rowków
- Przecinanie
- X4
- Adaptory Moduły mocujące
- Akcesoria i części zamienne

DCLNR/L...JETI – Oprawki do płytek CNGA, CNGG, CNGM, CNMA, CNMG, CNMM – Metryczne

DCLNR/L...JETI
KAPR = 95,0°

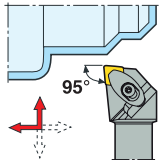

DCLNR/L2020...JETI

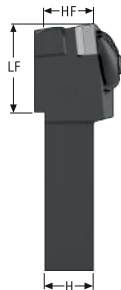

DCLNR/L2525/3232...JETI

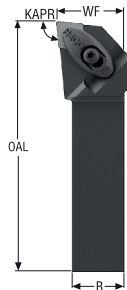

CTWS



- Pokazano wersję prawą
- Asortyment płytek, patrz str. 548, 549, 550, 551, 552, 553, 595, 596, 618
- Odpowiednie adaptory, patrz str. 990-1001
- Oznaczenia oprawek, patrz str. 15-16
- Więcej informacji na temat Jetstream Tooling® oraz akcesoriów, patrz str. 38, 84-88, 1030
- Objasnienia atrybutów ISO, patrz strona 81

Oznaczenie	Numer produktu	**	H	B	OAL	LF	WF	HF	CP	KAPR°	GAMO°	LAMS°	Waga	CTWS
			mm	mm	mm	mm	mm	mm	bar				kg	
DCLNR2020X12JETI	03213106	Tak	20	20	100	36	27,2	20,0	200,0	95,0	-6,0	-6,0	0,4	CN..1204.. CN..43.
DCLNR2525X12JETI	03213107	Tak	25	25	120	36	32,2	25,0	200,0	95,0	-6,0	-6,0	0,6	CN..1204.. CN..43.
DCLNR3232X12JETI	03282315	Tak	32	32	140	41	40,0	32,0	200,0	95,0	-6,0	-6,0	1,2	CN..1204.. CN..43.
DCLNL2020X12JETI	03213104	Tak	20	20	100	36	27,2	20,0	200,0	95,0	-6,0	-6,0	0,4	CN..1204.. CN..43.
DCLNL2525X12JETI	03213105	Tak	25	25	120	36	32,2	25,0	200,0	95,0	-6,0	-6,0	0,6	CN..1204.. CN..43.
DCLNL3232X12JETI	03282313	Tak	32	32	140	41	40,0	32,0	200,0	95,0	-6,0	-6,0	1,2	CN..1204.. CN..43.
DCLNR3232X16JETI	03282316	Tak	32	32	139	40	40,0	32,0	200,0	95,0	-6,0	-6,0	1,2	CN..1606.. CN..54.
DCLNL3232X16JETI	03282314	Tak	32	32	139	40	40,0	32,0	200,0	95,0	-6,0	-6,0	1,2	CN..1606.. CN..54.

Części zamienne, zawarte w dostawie

Dla wielkości	Śruba mocująca	Zestaw do chłodziwa	Podkładka	Zaślepka	Zaślepka	Podkładka/Klucz do mocowania	Śruba podkładki	Sprężyna
20/25	L85021-T15P	CN17L00R-2-SET	DCO120310	JET-P1/8-5MM	P6SS3X3G	T15P-2	C04008-T15P	S7111
32...12	L85021-T15P	CN17L00R-2-SET	DCO120310	JET-P1/8-5MM	P6SS3X3G	T15P-2	C04008-T15P	S7111
32...16	L85021-T15P	CN21L00R-2-SET	DCN160616	JET-P1/8-5MM	P6SS3X3G	T15P-2	C05010-T20P	S7111

Akcesoria

Dla wielkości	Zestaw do chłodz. S-standard	Zestaw do chłodz. X-zgrubny	Zaślepka Duo coolant	Moment dokręcania	Zaślepka JETI	Klucz podkładki	Klucz dynamometryczny
20/25	CN17U00S-2-SET	CN17L00X-2-SET	P6SS3X5	3.5NM	P6SS6X6	-	T00-15P35
32...12	CN17U00S-2-SET	CN17L00X-2-SET	P6SS3X5	3.5NM	P6SS6X6	-	T00-15P35
32...16	CN21U00S-2-SET	CN21L00X-2-SET	P6SS3X5	3.5NM	P6SS6X6	T20P-2D	T00-15P35

Ogólne toczenie ISO
Poradnik

Ogólne toczenie ISO
Oprawki

Ogólne toczenie ISO
Płytki

Steadyline®

MDT

Mini-Shaft™

Obróbka rowków

Przecinanie

X4

Adaptory Moduły mocujące

Akcesoria i części zamienne

DCLNR/L...JETI – Oprawki do płytek CNGA, CNGG, CNGM, CNMA, CNMG, CNMM – Cal.

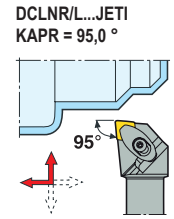
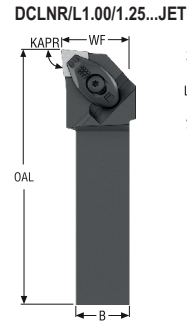
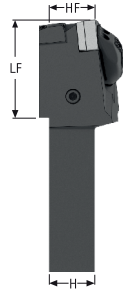
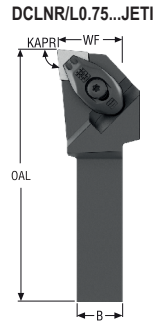

CTWS



- Pokazano wersję prawą
- Asortyment płytek, patrz str. 548, 549, 550, 551, 552, 553, 595, 596, 618
- Odpowiednie adaptory, patrz str. 990-1001
- Oznaczenia oprawek, patrz str. 17-18
- Więcej informacji na temat Jetstream Tooling® oraz akcesoriów, patrz str. 38, 84-88, 1030
- Objasnienia atrybutów ISO, patrz strona 81

Oznaczenie	Numer produktu	**	H	B	OAL	LF	WF	HF	CP	KAPR°	GAMO°	LAMS°	Waga	CTWS
			cal.	cal.	cal.	cal.	cal.	cal.	psi				lbs	
DCLNR-12-4XJETI	03282262	Tak	0.750	0.750	4.134	1.614	1.059	0.750	2900.8	95,0	-6,0	-6,0	0.880	CN..1204.. CN..43.
DCLNR-16-4XJETI	03282263	Tak	1.000	1.000	4.724	1.417	1.260	1.000	2900.8	95,0	-6,0	-6,0	1.540	CN..1204.. CN..43.
DCLNR-20-4XJETI	03282264	Tak	1.250	1.250	5.315	1.417	1.500	1.250	2900.8	95,0	-6,0	-6,0	1.540	CN..1204.. CN..43.
DCLNL-12-4XJETI	03282259	Tak	0.750	0.750	4.134	1.614	1.059	0.750	2900.8	95,0	-6,0	-6,0	0.880	CN..1204.. CN..43.
DCLNL-16-4XJETI	03282260	Tak	1.000	1.000	4.724	1.417	1.260	1.000	2900.8	95,0	-6,0	-6,0	1.540	CN..1204.. CN..43.
DCLNL-20-4XJETI	03282261	Tak	1.250	1.250	5.315	1.417	1.500	1.250	2900.8	95,0	-6,0	-6,0	2.430	CN..1204.. CN..43.

Części zamienne, zawarte w dostawie

Dla wielkości	Śruba mocująca	Zestaw do chłodziwa	Podkładka	Zaślepka	Zaślepka	Podkładka/Klucz do mocowania	Śruba podkładki	Sprężyna
...12-4	L85021-T15P	CN17L00R-2-SET	DCO120310	JET-P1/8-5MM	P6SS3X3G	T15P-2	C04008-T15P	S7111
...16-4	L85021-T15P	CN17L00R-2-SET	DCO120310	JET-P1/8-5MM	P6SS3X3G	T15P-2	C04008-T15P	S7111
...20-4	L85021-T15P	CN17L00R-2-SET	DCO120310	JET-P1/8-5MM	P6SS3X3G	T15P-2	C04008-T15P	S7111

Akcesoria

Dla wielkości	Zestaw do chłodziw S- stand-ard	Zestaw do chłodziw X- zgrub-ny	Zaślepka Duo coolant	Moment dokręcania	Zaślepka JETI	Klucz dynamo-metryczny
...12-4	CN17U00S-2-SET	CN17L00X-2-SET	P6SS3X5	3.5NM	P6SS6X6	T00-15P35
...16-4	CN17U00S-2-SET	CN17L00X-2-SET	P6SS3X5	3.5NM	P6SS6X6	T00-15P35
...20-4	CN17U00S-2-SET	CN17L00X-2-SET	P6SS3X5	3.5NM	P6SS6X6	T00-15P35

DDJCR/L...JETI – Oprawki do płytek DCGT, DCGW, DCMT, DCMW, DCMX – Metryczne

DDJCR/L...JETI
KAPR = 93,0°

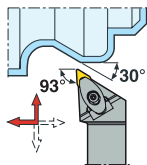

DDJCR/L2020...JETI

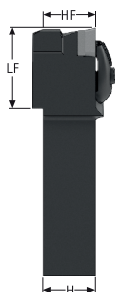

DDJCR/L2525...JETI

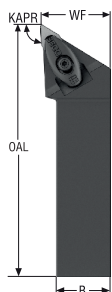

CTWS



- Pokazano wersję prawą
- Asortyment płytek, patrz str. 555, 556, 557, 598, 599, 621
- Odpowiednie adaptory, patrz str. 990-1001
- Oznaczenia oprawek, patrz str. 15-16
- Więcej informacji na temat Jetstream Tooling® oraz akcesoriów, patrz str. 38, 84-88, 1030
- Objasnienia atrybutów ISO, patrz strona 81

Oznaczenie	Numer produktu	**	H	B	OAL	LF	WF	HF	CP	KAPR°	GAMO°	LAMS°	Waga	CTWS
			mm	mm	mm	mm	mm	mm	bar				kg	
DDJCR2020X11JETI	03213110	Tak	20	20	95	31	27,2	20,0	200,0	93,0	0,0	0,0	0,3	DC..11T3.. DC..32.5.
DDJCR2525X11JETI	03213111	Tak	25	25	117	33	32,2	25,0	200,0	93,0	0,0	0,0	0,6	DC..11T3.. DC..32.5.
DDJCL2020X11JETI	03213108	Tak	20	20	95	31	27,2	20,0	200,0	93,0	0,0	0,0	0,3	DC..11T3.. DC..32.5.
DDJCL2525X11JETI	03213109	Tak	25	25	117	33	32,2	25,0	200,0	93,0	0,0	0,0	0,6	DC..11T3.. DC..32.5.

Części zamienne, zawarte w dostawie

Dla wielkości	Klucz mocujący	Śruba mocująca	Zestaw do chłodziwa	Podkładka	Zaślepka	Zaślepka	Śruba podkładki	Sprężyna
...11	T09P-2	L84017-T09P	CP14U00S-2-SET	126.19-620	JET-P1/8-5MM	P6SS3X3G	C94006-T15P	S5808

Akcesoria

Dla wielkości	Zestaw do chłoz. R- zgrubny	Zaślepka Duo coolant	Moment dokręcania	Zaślepka JETI	Klucz podkładki	Klucz dynamometryczny
...11	CP14L00R-2-SET	P6SS3X5	2.0NM	P6SS6X6	T15P-2	T00-09P20

Ogólne toczenie ISO
Poradnik

Ogólne toczenie ISO
Oprawki

Ogólne toczenie ISO
Płytki

Steadyline®

MDT

Mini-Shaft™

Obrobka rowków

Przecinanie

X4

Adaptory
Moduły mocujące

Akcesoria i części
zamiennne

DDJCR/L...JETI – Oprawki do płytek DCGT, DCGW, DCMT, DCMW, DCMX – Cal.

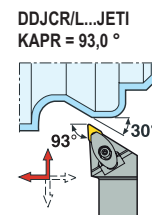
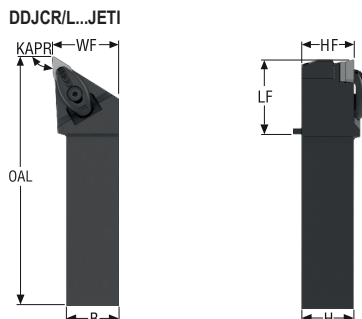

CTWS



- Pokazano wersję prawą
- Asortyment płytek, patrz str. 555, 556, 557, 598, 599, 621
- Odpowiednie adaptery, patrz str. 990-1001
- Oznaczenia opravek, patrz str. 17-18
- Więcej informacji na temat Jetstream Tooling® oraz akcesoriów, patrz str. 38, 84-88, 1030
- Objasnienia atrybutów ISO, patrz strona 81

Oznaczenie	Numer produktu	**	H	B	OAL	LF	WF	HF	CP	KAPR°	GAMO°	LAMS°	Waga	CTWS
			cal.	cal.	cal.	cal.	cal.	cal.	psi				lbs	
DDJCR-12-3XJETI	03282267	Tak	0.750	0.750	3.740	1.220	1.051	0.750	2900.8	93,0	0,0	0,0	1.100	DC..11T3.. DC..32.5.
DDJCR-16-3XJETI	03282268	Tak	1.000	1.000	4.724	1.417	1.260	1.000	2900.8	93,0	0,0	0,0	1.320	DC..11T3.. DC..32.5.
DDJCL-12-3XJETI	03282265	Tak	0.750	0.750	3.740	1.220	1.051	0.750	2900.8	93,0	0,0	0,0	0.660	DC..11T3.. DC..32.5.
DDJCL-16-3XJETI	03282266	Tak	1.000	1.000	4.724	1.417	1.260	1.000	2900.8	93,0	0,0	0,0	1.320	DC..11T3.. DC..32.5.

Części zamienne, zawarte w dostawie

Dla wielkości	Klucz mocujący	Śruba mocująca	Zestaw do chłodziwa	Podkładka	Zaślepka	Zaślepka	Śruba podkładki	Sprężyna
...-12-3	T09P-2	L84017-T09P	CP14U00S-2-SET	126.19-620	JET-P1/8-5MM	P6SS3X3G	C94006-T15P	S5808
...-16-3	T09P-2	L84017-T09P	CP14U00S-2-SET	126.19-620	JET-P1/8-5MM	P6SS3X3G	C94006-T15P	S5808

Akcesoria

Dla wielkości	Zestaw do chłodz. R- zgrubny	Zaślepka Duo coolant	Moment dokręcania	Zaślepka JETI	Klucz podkładki	Klucz dynamometryczny
...-12-3	CP14L00R-2-SET	P6SS3X5	2.0NM	P6SS6X6	T15P-2	T00-09P20
...-16-3	CP14L00R-2-SET	P6SS3X5	2.0NM	P6SS6X6	T15P-2	T00-09P20

DDJNR/L...JETI – Oprawki do płytek DNGA, DNGM, DNMA, DNMM, DNMU, DNMX – Metryczne

DDJNR/L...JETI
KAPR = 93,0°

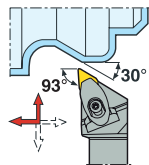

DDJNR/L2020...JETI



DDJNR/L2525/3232...JETI



CTWS



- Pokazano wersję prawą
- Asortyment płytek, patrz str. 558, 559, 560, 561, 600, 601, 619
- Odpowiednie adaptery, patrz str. 990-1001
- Oznaczenia oprawek, patrz str. 15-16
- Więcej informacji na temat Jetstream Tooling® oraz akcesoriów, patrz str. 38, 84-88, 1030
- * Użyć odpowiedniej podkładki i śruby dla wybranej płytki. Szczegółowe informacje, patrz str. 98
- Objaśnienia atrybutów ISO, patrz strona 81

Oznaczenie	Numer produktu	**	H	B	OAL	LF	WF	HF	CP	KAPR°	GAMO°	LAMS°	Waga	CTWS
			mm	mm	mm	mm	mm	mm	bar				kg	
DDJNR2020X11JETI	03213114	Tak	20	20	100	36	27,2	20,0	200,0	93,0	-6,0	-6,0	0,4	DNMU1104.. DNMU33.
DDJNR2525X11JETI	03213115	Tak	25	25	120	36	32,2	25,0	200,0	93,0	-6,0	-6,0	0,6	DNMU1104.. DNMU33.
DDJNL2020X11JETI	03213112	Tak	20	20	100	36	27,2	20,0	200,0	93,0	-6,0	-6,0	0,4	DNMU1104.. DNMU33.
DDJNL2525X11JETI	03213113	Tak	25	25	120	36	32,2	25,0	200,0	93,0	-6,0	-6,0	0,6	DNMU1104.. DNMU33.
DDJNR2020X15JETI	03213118	Tak	20	20	105	41	27,2	20,0	200,0	93,0	-6,0	-6,0	0,4	DN..1504-DN..1506* DN..43-DN..44*
DDJNR2525X15JETI	03213119	Tak	25	25	127	43	32,2	25,0	200,0	93,0	-6,0	-6,0	0,6	DN..1504-DN..1506* DN..43-DN..44*
DDJNR3232X15JETI	03282318	Tak	32	32	145	46	40,0	32,0	200,0	93,0	-6,0	-6,0	1,1	DN..1504-DN..1506* DN..43-DN..44*
DDJNL2020X15JETI	03213116	Tak	20	20	105	41	27,2	20,0	200,0	93,0	-6,0	-6,0	0,4	DN..1504-DN..1506* DN..43-DN..44*
DDJNL2525X15JETI	03213117	Tak	25	25	127	43	32,2	25,0	200,0	93,0	-6,0	-6,0	0,6	DN..1504-DN..1506* DN..43-DN..44*
DDJNL3232X15JETI	03282317	Tak	32	32	145	46	40,0	32,0	200,0	93,0	-6,0	-6,0	1,1	DN..1504-DN..1506* DN..43-DN..44*

Części zamienne, zawarte w dostawie

Dla wielkości	Śruba mocująca	Zestaw do chłodziwa	Podkładka	Zaślepka	Zaślepka	Podkładka/Klucz do mocowania	Śruba podkładki	Sprężyna
R-11	L84017-T09P	CX14U10S-2R-SET	DDN110310	JET-P1/8-5MM	P6SS3X3G	T09P-2	C03007-T09P	S5808
L-11	L84017-T09P	CX14U10S-2L-SET	DDN110310	JET-P1/8-5MM	P6SS3X3G	T09P-2	C03007-T09P	S5808
R-15	L85021-T15P	CN17U10S-2R-SET	DDN150416	JET-P1/8-5MM	P6SS3X3G	T15P-2	C04008-T15P	S7111
L-15	L85021-T15P	CN17U10S-2L-SET	DDN150416	JET-P1/8-5MM	P6SS3X3G	T15P-2	C04008-T15P	S7111

Ogólne toczenie ISO
Poradnik

Ogólne toczenie ISO
Oprawki

Ogólne toczenie ISO
Płytki

Steadyline®

MDT

Mini-Shaft™

Obrobka rowków

Przecinanie

X4

Adaptory
Moduły mocujące

Akcesoria i części
zamienne

Aksesoria

Dla wielkości	Zestaw do chłodz. R- zgrubny	Zaślepka Duo coolant	Moment dokręcania	Zaślepka JETI	Klucz dynamometryczny
R-11	-	P6SS3X5	2.0NM	P6SS6X6	T00-09P20
L-11	-	P6SS3X5	2.0NM	P6SS6X6	T00-09P20
R-15	CN17L10R-2R-SET	P6SS3X5	3.5NM	P6SS6X6	T00-15P35
L-15	CN17L10R-2L-SET	P6SS3X5	3.5NM	P6SS6X6	T00-15P35

- Ogólne toczenie ISO Poradnik
- Ogólne toczenie ISO Oprawki
- Ogólne toczenie ISO Płytki
- Steadyline®
- MDT
- Mini-Shaft™
- Obróbka rowków
- Przecinanie
- X4
- Adaptory Moduły mocujące
- Aksesoria i części zamienne

DDJNR/L...JETI – Oprawki do płytek DNGA, DNGM, DNMA, DNMM, DNMU, DNMX – Cal.

DDJNR/L...JETI
KAPR = 93,0°

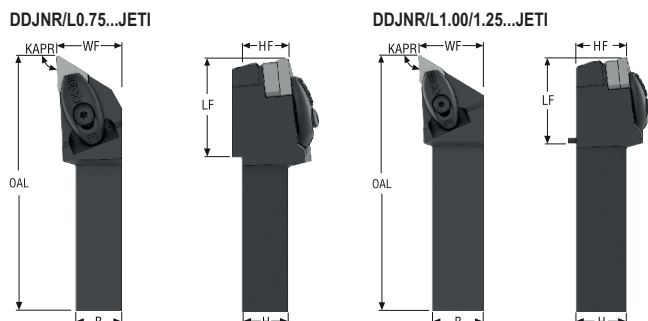
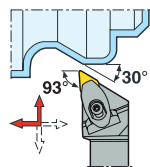

CTWS



- Pokazano wersję prawą
- Asortyment płytek, patrz str. 558, 559, 560, 561, 600, 601, 619
- Odpowiednie adaptery, patrz str. 990-1001
- Oznaczenia oprawek, patrz str. 17-18
- Więcej informacji na temat Jetstream Tooling® oraz akcesoriów, patrz str. 38, 84-88, 1030
- * Użyć odpowiedniej podkładki i śruby dla wybranej płytki. Szczegółowe informacje, patrz str. 98
- Objaśnienia atrybutów ISO, patrz strona 81

Oznaczenie	Numer produktu	**	H	B	OAL	LF	WF	HF	CP	KAPR°	GAMO°	LAMS°	Waga	CTWS
			cal.	cal.	cal.	cal.	cal.	cal.	psi				lbs	
DDJNR-12-4XJETI	03282272	Tak	0.750	0.750	4.134	1.614	1.059	0.750	2900.8	93,0	-6,0	-6,0	0.880	DN..1504-DN..1506* DN..43-DN..44*
DDJNR-16-4XJETI	03282273	Tak	1.000	1.000	5.000	1.693	1.260	1.000	2900.8	93,0	-6,0	-6,0	1.540	DN..1504-DN..1506* DN..43-DN..44*
DDJNR-20-4XJETI	03282274	Tak	1.250	1.250	5.709	1.811	1.500	1.250	2900.8	93,0	-6,0	-6,0	2.650	DN..1504-DN..1506* DN..43-DN..44*
DDJNL-12-4XJETI	03282269	Tak	0.750	0.750	4.134	1.614	1.059	0.750	2900.8	93,0	-6,0	-6,0	0.880	DN..1504-DN..1506* DN..43-DN..44*
DDJNL-16-4XJETI	03282270	Tak	1.000	1.000	5.000	1.693	1.260	1.000	2900.8	93,0	-6,0	-6,0	1.540	DN..1504-DN..1506* DN..43-DN..44*
DDJNL-20-4XJETI	03282271	Tak	1.250	1.250	5.709	1.811	1.500	1.250	2900.8	93,0	-6,0	-6,0	2.430	DN..1504-DN..1506* DN..43-DN..44*

Części zamienne, zawarte w dostawie

Dla wielkości	Śruba mocująca	Zestaw do chłodziwa	Podkładka	Zaślepka	Zaślepka	Podkładka/Klucz do mocowania	Śruba podkładki	Sprężyna
..R-12/16-4	L85021-T15P	CN17U10S-2R-SET	DDN150616	JET-P1/8-5MM	P6SS3X3G	T15P-2	C04011-T15P	S7111
..-20-4	L85021-T15P	CN17U10S-2L-SET	DDN150616	JET-P1/8-5MM	P6SS3X3G	T15P-2	C04011-T15P	S7111
..L-12/16-4	L85021-T15P	CN17U10S-2L-SET	DDN150616	JET-P1/8-5MM	P6SS3X3G	T15P-2	C04011-T15P	S7111

Akcesoria

Dla wielkości	Zestaw do chłodziwa R- zgrubny	Zaślepka Duo coolant	Moment dokręcania	Zaślepka JETI	Klucz dynamometryczny
..R-12/16-4	CN17L10R-2R-SET	P6SS3X5	3.5NM	P6SS6X6	T00-15P35
..-20-4	CN17L10R-2L-SET	P6SS3X5	3.5NM	P6SS6X6	T00-15P35
..L-12/16-4	CN17L10R-2L-SET	P6SS3X5	3.5NM	P6SS6X6	T00-15P35

Ogólne toczenie ISO
Poradnik

Ogólne toczenie ISO
Oprawki

Ogólne toczenie ISO
Płytki

Steadyline®

MDT

Mini-Shaft™

Obróbka rowków

Przecinanie

X4

Adaptory
Moduły mocujące

Akcesoria i części
zamienne

DSSNR/L...JETI – Oprawki do płytek SNGA, SNMA, SNMG, SNMM – Metryczne

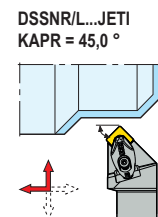
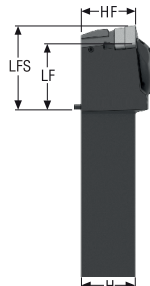
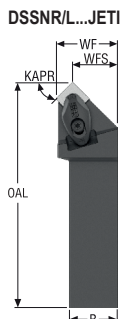

CTWS



- Pokazano wersję prawą
- Asortyment płytek, patrz str. 569, 570, 571, 572, 606
- Odpowiednie adaptery, patrz str. 990-1001
- Oznaczenia oprawek, patrz str. 15-16
- Więcej informacji na temat Jetstream Tooling® oraz akcesoriów, patrz str. 38, 84-88, 1030
- Objasnienia atrybutów ISO, patrz strona 81

Oznaczenie	Numer produktu	**	H	B	OAL	LF	WF	HF	CP	KAPR°	GAMO°	LAMS°	Waga	CTWS
			mm	mm	mm	mm	mm	mm	bar				kg	
DSSNR2525X12JETI	03282326	Tak	25	25	128	36	32,0	25,0	200,0	45,0	-8,0	0,0	0,7	SN..1204.. SN..43.
DSSNL2525X12JETI	03282323	Tak	25	25	128	36	32,0	25,0	200,0	45,0	-8,0	0,0	0,6	SN..1204.. SN..43.
DSSNR3232X15JETI	03282327	Tak	32	32	149	40	40,0	32,0	200,0	45,0	-8,0	0,0	1,2	SN..1506.. SN..54.
DSSNL3232X15JETI	03282325	Tak	32	32	149	40	40,0	32,0	200,0	45,0	-8,0	0,0	1,2	SN..1506.. SN..54.

Części zamienne, zawarte w dostawie

Dla wielkości	Klucz mocujący	Śruba mocująca	Zestaw do chłodziwa	Podkładka	Zaślepka	Zaślepka	Podkładka/Klucz do mocowania	Śruba podkładki	Sprężyna
R-12	–	L85021-T15P	CN17L00R-2-SET	DSN120616	JET-P1/8-5MM	P6SS3X3G	T15P-2	C04008-T15P	S7111
L-12	–	L85021-T15P	CN17L00R-2-SET	DSN120616	JET-P1/8-5MM	P6SS3X3G	T15P-2	C04008-T15P	S7111
R-15	T15P-2	L85021-T15P	CN21L00R-2-SET	DSN150624	JET-P1/8-5MM	P6SS3X3G	–	C05010-T20P	S7111
L-15	T15P-2	L85021-T15P	CN21L00R-2-SET	DSN150624	JET-P1/8-5MM	P6SS3X3G	–	C05010-T20P	S7111

Akcesoria

Dla wielkości	Zestaw do chłodz. S-standard	Zestaw do chłodz. X-zgrubny	Zaślepka Duo coolant	Moment dokręcania	Zaślepka JETI	Klucz podkładki	Klucz dynamometryczny
R-12	CN17U00S-2-SET	CN17L00X-2-SET	P6SS3X5	3.5NM	P6SS6X6	–	T00-15P35
L-12	CN17U00S-2-SET	CN17L00X-2-SET	P6SS3X5	3.5NM	P6SS6X6	–	T00-15P35
R-15	CN21U00S-2-SET	CN21L00X-2-SET	P6SS3X5	3.5NM	P6SS6X6	T20P-2D	T00-15P35
L-15	CN21U00S-2-SET	CN21L00X-2-SET	P6SS3X5	3.5NM	P6SS6X6	T20P-2D	T00-15P35

DSSNR/L...JETI – Oprawki do płytek SNGA, SNMA, SNMG, SNMM – Cal.

DSSNR/L...JETI
KAPR = 45,0°

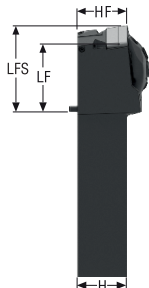
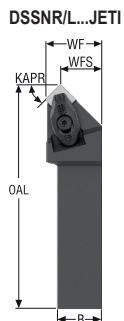
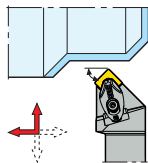

CTWS



- Pokazano wersję prawą
- Asortyment płytek, patrz str. 569, 570, 571, 572, 606
- Odpowiednie adaptery, patrz str. 990-1001
- Oznaczenia oprawek, patrz str. 17-18
- Więcej informacji na temat Jetstream Tooling® oraz akcesoriów, patrz str. 38, 84-88, 1030
- Objasnienia atrybutów ISO, patrz strona 81

Oznaczenie	Numer produktu	**	H	B	OAL	LF	WF	HF	CP	KAPR°	GAMO°	LAMS°	Waga	CTWS
			cal.	cal.	cal.	cal.	cal.	cal.	psi				lbs	
DSSNR-16-4XJETI	03282282	Tak	1.000	1.000	5.035	1.417	1.260	1.000	2900.8	45,0	-8,0	0,0	1.320	SN..1204.. SN..43.
DSSNL-16-4XJETI	03282281	Tak	1.000	1.000	5.035	1.417	1.260	1.000	2900.8	45,0	-8,0	0,0	1.540	SN..1204.. SN..43.

Części zamienne, zawarte w dostawie

Dla wielkości	Śruba mocująca	Zestaw do chłodziwa	Podkładka	Zaślepka	Zaślepka	Podkładka/Klucz do mocowania	Śruba podkładki	Sprężyna
..-16-4	L85021-T15P	CN17L00R-2-SET	DSN120616	JET-P1/8-5MM	P6SS3X3G	T15P-2	C04008-T15P	S7111

Akcesoria

Dla wielkości	Zestaw do chłodz. S-stand-ard	Zestaw do chłodz. X-zgrubny	Zaślepka Duo coolant	Moment dokręcania	Zaślepka JETI	Klucz dynamometryczny
..-16-4	CN17U00S-2-SET	CN17L00X-2-SET	P6SS3X5	3.5NM	P6SS6X6	T00-15P35

Ogólne toczenie ISO
Poradnik

Ogólne toczenie ISO
Oprawki

Ogólne toczenie ISO
Płytki

Steadyline®

MDT

Mini-Shaft™

Obróbka rowków

Przecinanie

X4

Adaptory
Moduły mocujące

Akcesoria i części
zamienne

DTJNR/L...JETI – Oprawki do płytek TNGA, TNMA, TNMG, TNMM, TNMX – Metryczne

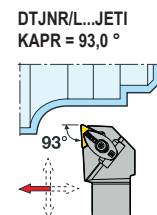
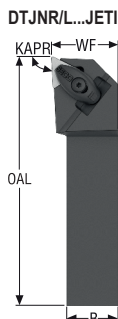

CTWS



- Pokazano wersję prawą
- Asortyment płytek, patrz str. 576, 577, 578, 579, 611, 614
- Odpowiednie adaptory, patrz str. 990-1001
- Oznaczenia oprawek, patrz str. 15-16
- Więcej informacji na temat Jetstream Tooling® oraz akcesoriów, patrz str. 38, 84-88, 1030
- Objaśnienia atrybutów ISO, patrz strona 81

Oznaczenie	Numer produktu	**	H	B	OAL	LF	WF	HF	CP	KAPR°	GAMO°	LAMS°	Waga	CTWS
			mm	mm	mm	mm	mm	mm	bar				kg	
DTJNR2020X16JETI	03282330	Tak	20	20	95	31	27,0	20,0	200,0	93,0	-6,0	-6,0	0,4	TN..1604.. TN..33.
DTJNR2525X16JETI	03282331	Tak	25	25	120	36	32,0	25,0	200,0	93,0	-6,0	-6,0	0,7	TN..1604.. TN..33.
DTJNL2020X16JETI	03282328	Tak	20	20	95	31	27,0	20,0	200,0	93,0	-6,0	-6,0	0,4	TN..1604.. TN..33.
DTJNL2525X16JETI	03282329	Tak	25	25	120	36	32,0	25,0	200,0	93,0	-6,0	-6,0	0,7	TN..1604.. TN..33.

Części zamienne, zawarte w dostawie

Dla wielkości	Śruba mocująca	Zestaw do chłodziwa	Podkładka	Zaślepka	Zaślepka	Podkładka/Klucz do mocowania	Śruba podkładki	Sprężyna
R-16	L84017-T09P	CN14U10S-2L-SET	DTN160616	JET-P1/8-5MM	P6SS3X3G	T09P-2	C03007-T09P	S5808
L-16	L84017-T09P	CN14U10S-2R-SET	DTN160616	JET-P1/8-5MM	P6SS3X3G	T09P-2	C03007-T09P	S5808

Akcesoria

Dla wielkości	Moment dokręcania	Zaślepka	Zaślepka JETI	Klucz dynamometryczny
R-16	2.0NM	P6SS3X5	P6SS6X6	T00-09P20
L-16	2.0NM	P6SS3X5	P6SS6X6	T00-09P20

DTJNR/L...JETI – Oprawki do płytek TNGA, TNMA, TNMG, TNMM, TNMX – Cal.

DTJNR/L...JETI
KAPR = 93,0°

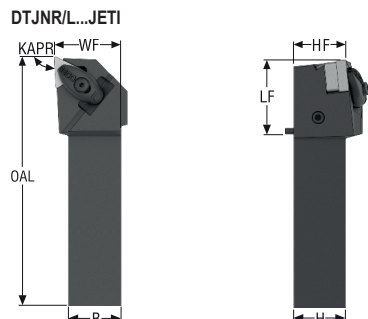
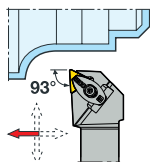

CTWS



- Pokazano wersję prawą
- Asortyment płytek, patrz str. 576, 577, 578, 579, 611, 614
- Odpowiednie adaptery, patrz str. 990-1001
- Oznaczenia oprawek, patrz str. 17-18
- Więcej informacji na temat Jetstream Tooling® oraz akcesoriów, patrz str. 38, 84-88, 1030
- Objasnienia atrybutów ISO, patrz strona 81

Oznaczenie	Numer produktu	**	H	B	OAL	LF	WF	HF	CP	KAPR°	GAMO°	LAMS°	Waga	CTWS
			cal.	cal.	cal.	cal.	cal.	cal.	psi				lbs	
DTJNR-16-3XJETI	03282284	Tak	1.000	1.000	4.724	1.417	1.260	1.000	2900.8	93,0	-6,0	-6,0	1.320	TN..1604.. TN..33.
DTJNL-16-3XJETI	03282283	Tak	1.000	1.000	4.724	1.417	1.260	1.000	2900.8	93,0	-6,0	-6,0	1.540	TN..1604.. TN..33.

Części zamienne, zawarte w dostawie

Dla wielkości	Śruba mocująca	Zestaw do chłodziwa	Podkładka	Zaślepka	Zaślepka	Podkładka/Klucz do mocowania	Śruba podkładki	Sprężyna
.R-16-3	L84017-T09P	CN14U10S-2L-SET	DTN160616	JET-P1/8-5MM	P6SS3X3G	T09P-2	C03007-T09P	S5808
.L-16-3	L84017-T09P	CN14U10S-2R-SET	DTN160616	JET-P1/8-5MM	P6SS3X3G	T09P-2	C03007-T09P	S5808

Akcesoria

Dla wielkości	Zaślepka Duo coolant	Moment dokręcania	Zaślepka JETI	Klucz dynamometryczny
.R-16-3	P6SS3X5	2.0NM	P6SS6X6	T00-09P20
.L-16-3	P6SS3X5	2.0NM	P6SS6X6	T00-09P20

Ogólne toczenie ISO
Poradnik

Ogólne toczenie ISO
Oprawki

Ogólne toczenie ISO
Płytki

Steadyline®

MDT

Mini-Shaft™

Obróbka rowków

Przecinanie

X4

Adaptory
Moduły mocujące

Akcesoria i części
zamiennne

DVJBR/L...JETI – Oprawki do płytek VBG, VBGW, VBMT, VBMT, VCGT
– Metryczne



DVJBR/L2020...JETI

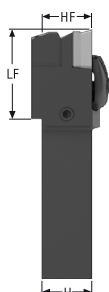
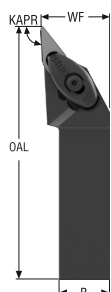

DVJBR/L2525/3232...JETI

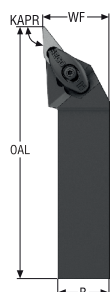

DVJBR/L...JETI
KAPR = 93,0°

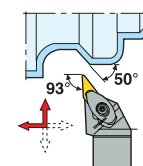

CTWS



- Pokazano wersję prawą
- Asortyment płytek, patrz str. 584, 585, 585, 615, 623
- Odpowiednie adaptery, patrz str. 990-1001
- Oznaczenia oprawek, patrz str. 15-16
- Więcej informacji na temat Jetstream Tooling® oraz akcesoriów, patrz str. 38, 84-88, 1030
- Objasnienia atrybutów ISO, patrz strona 81

Oznaczenie	Numer produktu	**	H	B	OAL	LF	WF	HF	CP	KAPR°	GAMO°	LAMS°	Waga	CTWS
			mm	mm	mm	mm	mm	mm	bar				kg	
DVJBR2020X16JETI	03213122	Tak	20	20	100	36	27,2	20,0	200,0	93,0	0,0	0,0	0,3	VB..1604-VC..1604 VB..33-VC..33
DVJBR2525X16JETI	03213123	Tak	25	25	122	38	32,2	25,0	200,0	93,0	0,0	0,0	0,6	VB..1604-VC..1604 VB..33-VC..33
DVJBR3232X16JETI	03282333	Tak	32	32	139	40	40,0	32,0	200,0	93,0	0,0	0,0	1,0	VB..1604-VC..1604 VB..33-VC..33
DVJBL2020X16JETI	03213120	Tak	20	20	100	36	27,2	20,0	200,0	93,0	0,0	0,0	0,3	VB..1604-VC..1604 VB..33-VC..33
DVJBL2525X16JETI	03213121	Tak	25	25	122	38	32,2	25,0	200,0	93,0	0,0	0,0	0,6	VB..1604-VC..1604 VB..33-VC..33
DVJBL3232X16JETI	03282332	Tak	32	32	139	40	40,0	32,0	200,0	93,0	0,0	0,0	1,0	VB..1604-VC..1604 VB..33-VC..33

Części zamienne, zawarte w dostawie

Dla wielkości	Klucz mocujący	Śruba mocująca	Zestaw do chłodziwa	Podkładka	Zaślepka	Zaślepka	Śruba podkładki	Sprężyna
DVJBR	T09P-2	L84017-T09P	CP14U20S-2L-SET	171.19-620	JET-P1/8-5MM	P6SS3X3G	C94006-T15P	S5808
DVJBL	T09P-2	L84017-T09P	CP14U20S-2R-SET	171.19-620	JET-P1/8-5MM	P6SS3X3G	C94006-T15P	S5808

Akcesoria

Dla wielkości	Zaślepka Duo coolant	Moment dokręcania	Zaślepka JETI	Klucz podkładki	Klucz dynamometryczny
DVJBR	P6SS3X5	2.0NM	P6SS6X6	T15P-2	T00-09P20
DVJBL	P6SS3X5	2.0NM	P6SS6X6	T15P-2	T00-09P20

DVJBR/L...JETI – Oprawki do płytek VBGT, VBGW, VBMT, VBMM, VCGT – Cal.

DVJBR/L...JETI
KAPR = 93,0°

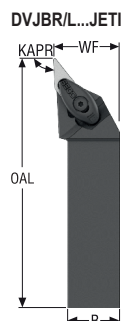
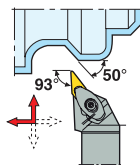

CTWS



- Pokazano wersję prawą
- Asortyment płytek, patrz str. 584, 585, 585, 615, 623
- Odpowiednie adaptery, patrz str. 990-1001
- Oznaczenia oprawek, patrz str. 17-18
- Więcej informacji na temat Jetstream Tooling® oraz akcesoriów, patrz str. 38, 84-88, 1030
- Objasnienia atrybutów ISO, patrz strona 81

Oznaczenie	Numer produktu	**	H	B	OAL	LF	WF	HF	CP	KAPR°	GAMO°	LAMS°	Waga	CTWS
			cal.	cal.	cal.	cal.	cal.	cal.	psi				lbs	
DVJBR-12-3XJETI	03282287	Tak	0.750	0.750	3.937	1.417	1.059	0.750	2900.8	93,0	0,0	0,0	0.660	VB..1604-VC..1604 VB..33.-VC..33.
DVJBR-16-3XJETI	03282288	Tak	1.000	1.000	4.803	1.496	1.260	1.000	2900.8	93,0	0,0	0,0	1.320	VB..1604-VC..1604 VB..33.-VC..33.
DVJBL-12-3XJETI	03282285	Tak	0.750	0.750	3.937	1.417	1.059	0.750	2900.8	93,0	0,0	0,0	0.660	VB..1604-VC..1604 VB..33.-VC..33.
DVJBL-16-3XJETI	03282286	Tak	1.000	1.000	4.803	1.496	1.260	1.000	2900.8	93,0	0,0	0,0	1.320	VB..1604-VC..1604 VB..33.-VC..33.

Części zamienne, zawarte w dostawie

Dla wielkości	Klucz mocujący	Śruba mocująca	Zestaw do chłodziwa	Podkładka	Zaślepka	Zaślepka	Śruba podkładki	Sprężyna
..R-12-3	T09P-2	L84017-T09P	CP14U20S-2L-SET	171.19-620	JET-P1/8-5MM	P6SS3X3G	C94006-T15P	S5808
..R-16-3	T09P-2	L84017-T09P	CP14U20S-2L-SET	171.19-620	JET-P1/8-5MM	P6SS3X3G	C94006-T15P	S5808
..L-12-3	T09P-2	L84017-T09P	CP14U20S-2R-SET	171.19-620	JET-P1/8-5MM	P6SS3X3G	C94006-T15P	S5808
..L-16-3	T09P-2	L84017-T09P	CP14U20S-2R-SET	171.19-620	JET-P1/8-5MM	P6SS3X3G	C94006-T15P	S5808

Akcesoria

Dla wielkości	Zaślepka Duo coolant	Moment dokręcania	Zaślepka JETI	Klucz podkładki	Klucz dynamometryczny
..R-12-3	P6SS3X5	2.0NM	P6SS6X6	T15P-2	T00-09P20
..R-16-3	P6SS3X5	2.0NM	P6SS6X6	T15P-2	T00-09P20
..L-12-3	P6SS3X5	2.0NM	P6SS6X6	T15P-2	T00-09P20
..L-16-3	P6SS3X5	2.0NM	P6SS6X6	T15P-2	T00-09P20

Ogólne toczenie ISO
Poradnik

Ogólne toczenie ISO
Oprawki

Ogólne toczenie ISO
Płytki

Steadyline®

MDT

Mini-Shaft™

Obróbka rowków

Przecinanie

X4

Adaptory
Moduły mocujące

Akcesoria i części
zamiennne

DVJNR/L...JETI – Oprawki do płytek VNGA, VNGG, VNGM, VNMA, VNMG – Metryczne

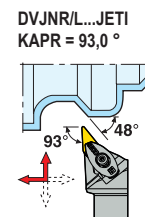
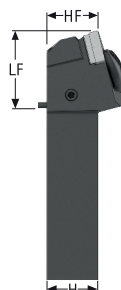
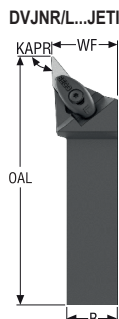

CTWS



- Pokazano wersję prawą
- Asortyment płytek, patrz str. 586, 587, 616
- Odpowiednie adaptery, patrz str. 990-1001
- Oznaczenia oprawek, patrz str. 15-16
- Więcej informacji na temat Jetstream Tooling® oraz akcesoriów, patrz str. 38, 84-88, 1030
- Objaśnienia atrybutów ISO, patrz strona 81

Oznaczenie	Numer produktu	**	H	B	OAL	LF	WF	HF	CP	KAPR°	GAMO°	LAMS°	Waga	CTWS
			mm	mm	mm	mm	mm	mm	bar				kg	
DVJNR2020X16JETI	03282337	Tak	20	20	100	36	27,2	20,0	200,0	93,0	-4,5	-13,5	0,4	VN..1604.. VN..33.
DVJNR2525X16JETI	03282338	Tak	25	25	122	36	32,2	25,0	200,0	93,0	-4,5	-13,5	0,6	VN..1604.. VN..33.
DVJNL2020X16JETI	03282334	Tak	20	20	100	36	27,2	20,0	200,0	93,0	-4,5	-13,5	0,3	VN..1604.. VN..33.
DVJNL2525X16JETI	03282336	Tak	25	25	122	36	32,2	25,0	200,0	93,0	-4,5	-13,5	0,6	VN..1604.. VN..33.

Części zamienne, zawarte w dostawie

Dla wielkości	Klucz mocujący	Śruba mocująca	Zestaw do chłodziwa	Podkładka	Zaślepka	Zaślepka	Śruba podkładki	Sprężyna
R-16	T09P-2	L84017-T09P	CN14U20S-2L-SET	171.19-620	JET-P1/8-5MM	P6SS3X3G	C94006-T15P	S5808
L-16	T09P-2	L84017-T09P	CN14U20S-2R-SET	171.19-620	JET-P1/8-5MM	P6SS3X3G	C94006-T15P	S5808

Akcesoria

Dla wielkości	Zaślepka Duo coolant	Moment dokręcania	Zaślepka JETI	Klucz podkładki	Klucz dynamometryczny
R-16	P6SS3X5	2.0NM	P6SS6X6	T15P-2	T00-09P20
L-16	P6SS3X5	2.0NM	P6SS6X6	T15P-2	T00-09P20

DVJNR/L...JETI – Oprawki do płytek VNGA, VNGG, VNGM, VNMA, VNMG – Cal.

DVJNR/L...JETI
KAPR = 93,0°

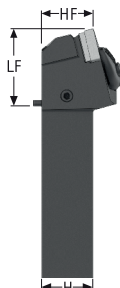
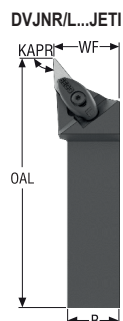
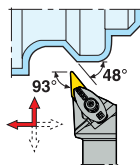

CTWS



- Pokazano wersję prawą
- Asortyment płytek, patrz str. 586, 587, 616
- Odpowiednie adaptery, patrz str. 990-1001
- Oznaczenia oprawek, patrz str. 17-18
- Więcej informacji na temat Jetstream Tooling® oraz akcesoriów, patrz str. 38, 84-88, 1030
- Objasnienia atrybutów ISO, patrz strona 81

Oznaczenie	Numer produktu	**	H	B	OAL	LF	WF	HF	CP	KAPR°	GAMO°	LAMS°	Waga	CTWS
			cal.	cal.	cal.	cal.	cal.	cal.	psi				lbs	
DVJNR-12-3XJETI	03282292	Tak	0.750	0.750	4.055	1.535	1.059	0.750	2900.8	93,0	-4,5	-13,5	0.880	VN..1604.. VN..33.
DVJNR-16-3XJETI	03282293	Tak	1.000	1.000	4.803	1.496	1.260	1.000	2900.8	93,0	-4,5	-13,5	1.320	VN..1604.. VN..33.
DVJNR-20-3XJETI	03282294	Tak	1.250	1.250	5.472	1.575	1.500	1.250	2900.8	93,0	-4,5	-13,5	2.200	VN..1604.. VN..33.
DVJNL-12-3XJETI	03282289	Tak	0.750	0.750	4.055	1.535	1.059	0.750	2900.8	93,0	-4,5	-13,5	0.660	VN..1604.. VN..33.
DVJNL-16-3XJETI	03282290	Tak	1.000	1.000	4.803	1.496	1.260	1.000	2900.8	93,0	-4,5	-13,5	1.100	VN..1604.. VN..33.
DVJNL-20-3XJETI	03282291	Tak	1.250	1.250	5.472	1.575	1.500	1.250	2900.8	93,0	-4,5	-13,5	2.200	VN..1604.. VN..33.

Części zamienne, zawarte w dostawie

Dla wielkości	Klucz mocujący	Śruba mocująca	Zestaw do chłodziwa	Podkładka	Zaślepka	Zaślepka	Śruba podkładki	Sprężyna
...R	T09P-2	L84017-T09P	CN14U20S-2L-SET	171.19-620	JET-P1/8-5MM	P6SS3X3G	C94006-T15P	S5808
...L-12	T09P-2	L84017-T09P	CN14U20S-2R-SET	171.19-620	JET-P1/8-5MM	P6SS3X3G	C94006-T15P	S5808
...L-16/ 20	T09P-2	L84017-T09P	CN14U20S-2R-SET	171.19-620	JET-P1/8-5MM	P6SS3X3G	C94006-T15P	S5808

Akcesoria

Dla wielkości	Zaślepka Duo coolant	Moment dokręcania	Zaślepka JETI	Klucz podkładki	Klucz dynamometryczny
...R	P6SS3X5	2.0NM	P6SS6X6	T15P-2	T00-09P20
...L-12	P6SS3X5	2.0NM	P6SS6X6	T15P-2	T00-09P20
...L-16/ 20	P6SS3X5	2.0NM	P6SS6X6	T15P-2	T00-09P20

Ogólne toczenie ISO
Poradnik

Ogólne toczenie ISO
Oprawki

Ogólne toczenie ISO
Płytki

Steadyline®

MDT

Mini-Shaft™

Obróbka rowków

Przecinanie

X4

Adaptory
Moduły mocujące

Akcesoria i części zamienne

DWLNRL/L...JETI – Oprawki do płytek WNGA, WNGG, WNMA, WNMG, WNMM – Metryczne



DWLNRL/L2020...JETI

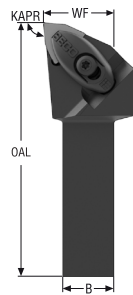

DWLNRL/L2525/3232...JETI

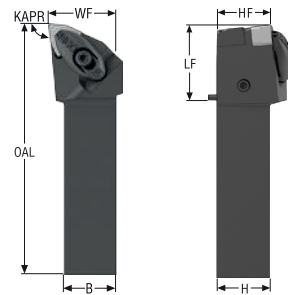

DWLNRL/L...JETI
KAPR = 95,0°

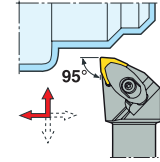

CTWS



- Pokazano wersję prawą
- Asortyment płytek, patrz str. 588, 589, 590, 591, 617
- Odpowiednie adaptery, patrz str. 990-1001
- Oznaczenia oprawek, patrz str. 15-16
- Więcej informacji na temat Jetstream Tooling® oraz akcesoriów, patrz str. 38, 84-88, 1030
- * Użyć odpowiedniej podkładki i śruby dla wybranej płytki. Szczegółowe informacje, patrz str. 99
- Objaśnienia atrybutów ISO, patrz strona 81

Oznaczenie	Numer produktu	**	H	B	OAL	LF	WF	HF	CP	KAPR°	GAMO°	LAMS°	Waga	CTWS
			mm	mm	mm	mm	mm	mm	bar				kg	
DWLNRL2020X06JETI	03213128	Tak	20	20	95	31	27,2	20,0	200,0	95,0	-6,0	-6,0	0,4	WN..0604..WN..33.
DWLNRL2525X06JETI	03213130	Tak	25	25	117	33	32,2	25,0	200,0	95,0	-6,0	-6,0	0,6	WN..0604..WN..33.
DWLNRL2020X08JETI	03213124	Tak	20	20	95	31	27,2	20,0	200,0	95,0	-6,0	-6,0	0,4	WN..0604..WN..33.
DWLNRL2525X08JETI	03213126	Tak	25	25	117	33	32,2	25,0	200,0	95,0	-6,0	-6,0	0,6	WN..0604..WN..33.
DWLNRL2020X08JETI	03213129	Tak	20	20	100	36	27,2	20,0	200,0	95,0	-6,0	-6,0	0,4	WN..0804-WN..0806* WN..43-WN..44*
DWLNRL2525X08JETI	03213131	Tak	25	25	120	36	32,2	25,0	200,0	95,0	-6,0	-6,0	0,6	WN..0804-WN..0806* WN..43-WN..44*
DWLNRL3232X08JETI	03282340	Tak	32	32	139	40	40,0	32,0	200,0	95,0	-6,0	-6,0	1,2	WN..0804-WN..0806* WN..43-WN..44*
DWLNRL2020X08JETI	03213125	Tak	20	20	100	36	27,2	20,0	200,0	95,0	-6,0	-6,0	0,4	WN..0804-WN..0806* WN..43-WN..44*
DWLNRL2525X08JETI	03213127	Tak	25	25	120	36	32,2	25,0	200,0	95,0	-6,0	-6,0	0,6	WN..0804-WN..0806* WN..43-WN..44*
DWLNRL3232X08JETI	03282339	Tak	32	32	139	40	40,0	32,0	200,0	95,0	-6,0	-6,0	1,1	WN..0804-WN..0806* WN..43-WN..44*

Części zamienne, zawarte w dostawie

Dla wielkości	Śruba mocująca	Zestaw do chłodziwa	Podkładka	Zaślepka	Zaślepka	Podkładka/Klucz do mocowania	Śruba podkładki	Sprężyna
...06	L84017-T09P	CN14L00R-2-SET	DWN060310	JET-P1/8-5MM	P6SS3X3G	T09P-2	C03007-T09P	S5808
...08	L85021-T15P	CN17L00R-2-SET	DWN080416	JET-P1/8-5MM	P6SS3X3G	T15P-2	C04008-T15P	S7111

Akcesoria

Dla wielkości	Zestaw do chłodziwa S-stand-ard	Zestaw do chłodziwa X-zgrubny	Zaślepka Duo coolant	Moment dokręcania	Zaślepka JETI	Klucz dynamometryczny
...06	CN14U00S-2-SET	CN14L00X-2-SET	P6SS3X5	2.0NM	P6SS6X6	T00-09P20
...08	CN17U00S-2-SET	CN17L00X-2-SET	P6SS3X5	3.5NM	P6SS6X6	T00-15P35

DWLNRL...JETI – Oprawki do płytek WNGA, WNGG, WNMA, WNMG, WNMM – Cal.

DWLNRL...JETI
KAPR = 95,0°

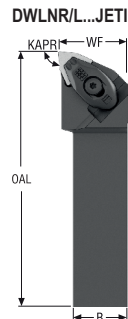
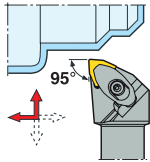

CTWS



- Pokazano wersję prawą
- Asortyment płytek, patrz str. 588, 589, 590, 591, 617
- Odpowiednie adaptory, patrz str. 990-1001
- Oznaczenia oprawek, patrz str. 17-18
- Więcej informacji na temat Jetstream Tooling® oraz akcesoriów, patrz str. 38, 84-88, 1030
- * Użyć odpowiedniej podkładki i śruby dla wybranej płytki. Szczegółowe informacje, patrz str. 99
- Objaśnienia atrybutów ISO, patrz strona 81

Oznaczenie	Numer produktu	**	H	B	OAL	LF	WF	HF	CP	KAPR°	GAMO°	LAMS°	Waga	CTWS
			cal.	cal.	cal.	cal.	cal.	cal.	psi				lbs	
DWLNRL-12-3XJETI	03282300	Tak	0.750	0.750	3.740	1.220	1.059	0.750	2900.8	95,0	-6,0	-6,0	1.320	WN..0604..WN..33.
DWLNRL-16-3XJETI	03282302	Tak	1.000	1.000	4.606	1.299	1.260	1.000	2900.8	95,0	-6,0	-6,0	1.320	WN..0604..WN..33.
DWLNRL-12-4XJETI	03282295	Tak	0.750	0.750	3.740	1.220	1.059	0.750	2900.8	95,0	-6,0	-6,0	1.100	WN..0604..WN..33.
DWLNRL-16-4XJETI	03282297	Tak	1.000	1.000	4.606	1.299	1.260	1.000	2900.8	95,0	-6,0	-6,0	1.320	WN..0604..WN..33.
DWLNRL-12-4XJETI	03282301	Tak	0.750	0.750	4.055	1.535	1.059	0.750	2900.8	95,0	-6,0	-6,0	1.320	WN..0804-WN..0806* WN..43-WN..44*
DWLNRL-16-4XJETI	03282303	Tak	1.000	1.000	4.724	1.417	1.260	1.000	2900.8	95,0	-6,0	-6,0	1.540	WN..0804-WN..0806* WN..43-WN..44*
DWLNRL-20-4XJETI	03282304	Tak	1.250	1.250	5.472	1.575	1.500	1.250	2900.8	95,0	-6,0	-6,0	1.540	WN..0804-WN..0806* WN..43-WN..44*
DWLNRL-12-4XJETI	03282296	Tak	0.750	0.750	4.055	1.535	1.059	0.750	2900.8	95,0	-6,0	-6,0	0.880	WN..0804-WN..0806* WN..43-WN..44*
DWLNRL-16-4XJETI	03282298	Tak	1.000	1.000	4.724	1.417	1.260	1.000	2900.8	95,0	-6,0	-6,0	1.540	WN..0804-WN..0806* WN..43-WN..44*
DWLNRL-20-4XJETI	03282299	Tak	1.250	1.250	5.472	1.575	1.500	1.250	2900.8	95,0	-6,0	-6,0	2.650	WN..0804-WN..0806* WN..43-WN..44*

Części zamienne, zawarte w dostawie

Dla wielkości	Śruba mocująca	Zestaw do chłodziwa	Podkładka	Zaślepka	Zaślepka	Podkładka/Klucz do mocowania	Śruba podkładki	Sprężyna
..-3	L84017-T09P	CN14L00R-2-SET	DWN060310	JET-P1/8-5MM	P6SS3X3G	T09P-2	C03007-T09P	S5808
..-4	L85021-T15P	CN17L00R-2-SET	DWN080416	JET-P1/8-5MM	P6SS3X3G	T15P-2	C04008-T15P	S7111

Akcesoria

Dla wielkości	Zestaw do chłodziwa S-stand-ard	Zestaw do chłodziwa X-zgrubny	Zaślepka Duo coolant	Moment dokręcania	Zaślepka JETI	Klucz dynamometryczny
..-3	CN14U00S-2-SET	CN14L00X-2-SET	P6SS3X5	2.0NM	P6SS6X6	T00-09P20
..-4	CN17U00S-2-SET	CN17L00X-2-SET	P6SS3X5	3.5NM	P6SS6X6	T00-15P35

Ogólne toczenie ISO
Poradnik

Ogólne toczenie ISO
Oprawki

Ogólne toczenie ISO
Płytki

Steadyline®

MDT

Mini-Shaft™

Obrobka rowków

Przecinanie

X4

Adaptory
Moduły mocujące

Akcesoria i części zamienne

Ogólne toczenie ISO Poradnik
Ogólne toczenie ISO Oprawki
Ogólne toczenie ISO Płytki
Steadyline®
MDT
Mini-Shaft™
Obróbka rowków
Przecinanie
X4
Adaptory Moduły mocujące
Akcesoria i części zamienne

SRSCR/L...JET – Oprawki do płytek RCMT – Metryczne

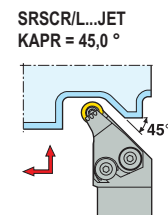
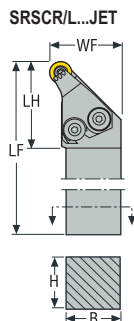

CTWS



- Pokazano wersję prawą
- Asortyment płytek, patrz str. 564, 565
- Oznaczenia oprawek, patrz str. 15-16
- Więcej informacji na temat Jetstream Tooling® oraz akcesoriów, patrz str. 38, 84-88, 1030
- Objaśnienia atrybutów ISO, patrz strona 81

Oznaczenie	Numer produktu	**	H	B	LF	WF	CP	KAPR°	GAMO°	LAMS°	Waga	CTWS
			mm	mm	mm	mm	bar				kg	
SRSCR2525M12JET	02605862	–	25	25	150	32,0	275,0	45,0	0,0	0,0	0,8	RC..1204M0 RC..43M0
SRSCR3225P12JET	02605866	–	32	25	170	32,0	275,0	45,0	0,0	0,0	1,1	RC..1204M0 RC..43M0
SRSC2525M12JET	02605863	–	25	25	150	32,0	275,0	45,0	0,0	0,0	0,8	RC..1204M0 RC..43M0
SRSC3225P12JET	02605867	–	32	25	170	32,0	275,0	45,0	0,0	0,0	1,1	RC..1204M0 RC..43M0

Części zamienne, zawarte w dostawie

Dla wielkości	Zestaw dyszy	Śruba dyszy	Płytki/Klucz dyszy	Śruba do płytki	Podkładka	O-ring	Zaślepka	Śruba podkładki
..R..-12	JET-CIKR00RA-KIT	117.26-655	3SMS795/T15P	C03510-T15P	111.19-621	ORING-6.07X1.78	JET-P1/8-5MM	CA3510
..L..-12	JET-CIKR00LA-KIT	117.26-655	3SMS795/T15P	C03510-T15P	111.19-621	ORING-6.07X1.78	JET-P1/8-5MM	CA3510

Akcesoria

Dla wielkości	Moment dokręcania	Wkładka do wymiany	Klucz podkładki	Klucz dynamometryczny
..R..-12	3.0NM	T00-15P	9/64SMS875	T00-15P30
..L..-12	3.0NM	T00-15P	9/64SMS875	T00-15P30

SRSCR/L...JET – Oprawki do płytek RCMT – Cal.

SRSCR/L...JET
KAPR = 45,0°

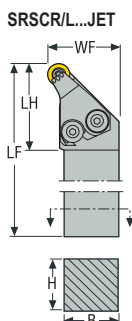
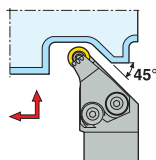

CTWS



- Pokazano wersję prawą
- Asortyment płytek, patrz str. 564, 565
- Oznaczenia oprawek, patrz str. 17-18
- Więcej informacji na temat Jetstream Tooling® oraz akcesoriów, patrz str. 38, 84-88, 1030
- Objasnienia atrybutów ISO, patrz strona 81

Oznaczenie	Numer produktu	**	H	B	LF	WF	CP	KAPR°	GAMO°	LAMS°	Waga	CTWS
			cal.	cal.	cal.	cal.	psi				lbs	
SRSCR-12-10JET	02610684	–	0.750	0.750	4.500	1.122	3988.5	45,0	0,0	0,0	0.880	RC..10T3..
SRSCR-12-12JET	02610686	–	0.750	0.750	4.500	1.161	3988.5	45,0	0,0	0,0	1.100	RC..1204M0 RC..43M0
SRSCR-16-12JET	02610691	–	1.000	1.000	6.000	1.268	3988.5	45,0	0,0	0,0	1.760	RC..1204M0 RC..43M0
SRSCR-20-12JET	02610695	–	1.250	1.250	6.000	1.500	3988.5	45,0	0,0	0,0	2.650	RC..1204M0 RC..43M0
SRSC-16-12JET	02610692	–	1.000	1.000	6.000	1.268	3988.5	45,0	0,0	0,0	1.760	RC..1204M0 RC..43M0
SRSC-20-12JET	02610696	–	1.250	1.250	6.000	1.500	3988.5	45,0	0,0	0,0	2.650	RC..1204M0 RC..43M0

Części zamienne, zawarte w dostawie

Dla wielkości	Zestaw dyszy	Śruba dyszy	Płytki/Klucz dyszy	Śruba do płytki	Podkładka	O-ring	Zaślepka	Śruba podkładki
.R-12-10	JET-CIKR00RA-KIT	117.26-655	3SMS795/T15P	C03510-T15P	111.19-620	ORING-6.07X1.78	JET-P1/8-5MM	CA3510
.R-20/ 16/ 20-12	JET-CIKR00RA-KIT	117.26-655	3SMS795/T15P	C03510-T15P	111.19-621	ORING-6.07X1.78	JET-P1/8-5MM	CA3510
.L-16/ 20-12	JET-CIKR00LA-KIT	117.26-655	3SMS795/T15P	C03510-T15P	111.19-621	ORING-6.07X1.78	JET-P1/8-5MM	CA3510

Akcesoria

Dla wielkości	Moment dokręcenia	Wkładka do wymiany	Klucz podkładki	Klucz dynamometryczny
.R-12-10	3.0NM	T00-15P	9/64SMS875	T00-15P30
.R-20/ 16/ 20-12	3.0NM	T00-15P	9/64SMS875	T00-15P30
.L-16/ 20-12	3.0NM	T00-15P	9/64SMS875	T00-15P30

Ogólne toczenie ISO
Poradnik

Ogólne toczenie ISO
Oprawki

Ogólne toczenie ISO
Płytki

Steadyline®

MDT

Mini-Shaft™

Obrobka rowków

Przecinanie

X4

Adaptory
Moduły mocujące

Akcesoria i części zamienne

Ogólne toczenie ISO
Poradnik

DCBNR/L – Oprawki do płytek CNGG, CNMA, CNMG, CNMM – Metryczne

Ogólne toczenie ISO
Oprawki



Ogólne toczenie ISO
Płytki

CTWS



- Pokazano wersję prawą
- Asortyment płytek, patrz str. 548, 549, 550, 551, 552, 553
- Oznaczenia oprawek, patrz str. 15-16
- Podkładka DCN120416 do płytki CN..1206..., należy zamówić oddzielnie
- Objaśnienia atrybutów ISO, patrz strona 81

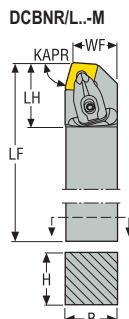

DCBNR/L..-M
KAPR = 75,0°

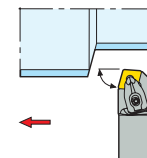

Steadyline®

MDT

Oznaczenie	Numer produktu	H	B	LF	WF	LH	KAPR°	GAMO°	LAMS°	Waga	CTWS
		mm	mm	mm	mm	mm				kg	
DCBNR2020K12-M	02588094	20	20	125	17,0	32,0	75,0	-6,0	-6,0	0,4	CN..1204.. CN..43.
DCBNR2525M12-M	02588095	25	25	150	22,0	31,0	75,0	-6,0	-6,0	0,8	CN..1204.. CN..43.
DCBNR3225P12-M	02588096	32	25	170	22,0	31,0	75,0	-6,0	-6,0	1,1	CN..1204.. CN..43.
DCBNL2020K12-M	02588097	20	20	125	17,0	32,0	75,0	-6,0	-6,0	0,4	CN..1204.. CN..43.
DCBNL2525M12-M	02588098	25	25	150	22,0	31,0	75,0	-6,0	-6,0	0,8	CN..1204.. CN..43.
DCBNL3225P12-M	02588099	32	25	170	22,0	31,0	75,0	-6,0	-6,0	1,1	CN..1204.. CN..43.
DCBNR2525M16-M	02588100	25	25	150	22,0	41,0	75,0	-6,0	-6,0	0,8	CN..1606.. CN..54.
DCBNR3225P16-M	02588101	32	25	170	22,0	42,0	75,0	-6,0	-6,0	1,1	CN..1606.. CN..54.
DCBNL2525M16-M	02588102	25	25	150	22,0	41,0	75,0	-6,0	-6,0	0,8	CN..1606.. CN..54.
DCBNL3225P16-M	02588103	32	25	170	22,0	42,0	75,0	-6,0	-6,0	1,1	CN..1606.. CN..54.
DCBNR3232P19-M	02588104	32	32	170	27,0	41,0	75,0	-6,0	-6,0	1,4	CN..1906.. CN..64.
DCBNR4040R19-M	02588105	40	40	200	35,0	42,0	75,0	-6,0	-6,0	2,4	CN..1906.. CN..64.
DCBNL3232P19-M	02588106	32	32	170	27,0	41,0	75,0	-6,0	-6,0	1,4	CN..1906.. CN..64.
DCBNL4040R19-M	02588107	40	40	200	35,0	42,0	75,0	-6,0	-6,0	2,5	CN..1906.. CN..64.

Mini-Shaft™

Obróbka rowków

Przecinanie

X4





Adaptory
Moduły mocujące

Części zamienne, zawarte w dostawie

Dla wielkości	Kolek mocujący	Śruba mocująca	Mocowanie dociskiem pływającym	Podkładka	Podkładka/Klucz do mocowania	Śruba podkładki	Sprężyna
...12	FP2012	L85021-T15P	CD12-S	DCN120616	T15P-7	C04008-T15P	S6912
...16	FP2012	L86026-T20P	CD16-S	DCN160616	T20P-7L	C05010-T20P	S7010
...19	FP2012	L86026-T20P	CD19-S	DCN190416	T20P-7L	C05010-T20P	S7010

Aksesoria i części zamienne

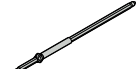
Akcesoria

Dla wielkości	Zestaw mocujący	Moment dokręcania	Wkładka do wymiany	Klucz dynamometryczny
...12	CD12-S12 	3.5NM 	T00-15P 	T00-15P35 
...16	CD16-S16	6.0NM	T00T-20P	T00T-20P60
...19	CD19-S19	6.0NM	T00T-20P	T00T-20P60

Ogólne toczenie ISO
Poradnik

Ogólne toczenie ISO
Oprawki

Ogólne toczenie ISO
Płytki

Steadyline®

MDT

Mini-Shaft™

Obróbka rowków

Przecinanie

X4

Adaptory
Moduły mocujące

Akcesoria i części
zamienne

DCKNR/L – Oprawki do płytek CNGG, CNMA, CNMG, CNMM – Metryczne

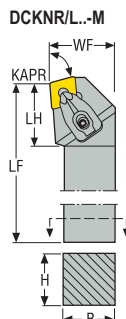

DCKNR/L...-M
KAPR = 75,0°

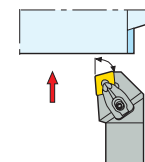

CTWS







- Pokazano wersję prawą
- Asortyment płytek, patrz str. 548, 549, 550, 551, 552, 553
- Oznaczenia opravek, patrz str. 15-16
- Podkładka DCN120416 do płytki CN..1206..., należy zamówić oddzielnie
- Objaśnienia atrybutów ISO, patrz strona 81

Oznaczenie	Numer produktu	H	B	LF	WF	LH	KAPR°	GAMO°	LAMS°	Waga	CTWS
		mm	mm	mm	mm	mm				kg	
DCKNR2020K12-M	02588110	20	20	125	25,0	30,0	75,0	-6,0	-6,0	0,5	CN..1204.. CN..43.
DCKNR2525M12-M	02588111	25	25	150	32,0	31,0	75,0	-6,0	-6,0	0,8	CN..1204.. CN..43.
DCKNR3225P12-M	02588112	32	25	170	32,0	31,0	75,0	-6,0	-6,0	1,1	CN..1204.. CN..43.
DCKNL2020K12-M	02588113	20	20	125	25,0	30,0	75,0	-6,0	-6,0	0,5	CN..1204.. CN..43.
DCKNL2525M12-M	02588114	25	25	150	32,0	31,0	75,0	-6,0	-6,0	0,8	CN..1204.. CN..43.
DCKNL3225P12-M	02588115	32	25	170	32,0	31,0	75,0	-6,0	-6,0	1,1	CN..1204.. CN..43.
DCKNR2525M16-M	02588116	8	8	150	32,0	36,0	75,0	-6,0	-6,0	0,8	CN..1606.. CN..54.
DCKNR3225P16-M	02588117	8	8	170	32,0	36,0	75,0	-6,0	-6,0	1,2	CN..1606.. CN..54.
DCKNL2525M16-M	02588118	8	8	150	32,0	36,0	75,0	-6,0	-6,0	0,8	CN..1606.. CN..54.
DCKNL3225P16-M	02588119	8	8	170	32,0	36,0	75,0	-6,0	-6,0	1,2	CN..1606.. CN..54.
DCKNR3232P19-M	02588121	32	32	170	40,0	36,0	75,0	-6,0	-6,0	1,5	CN..1906.. CN..64.
DCKNL3232P19-M	02588123	32	32	170	40,0	36,0	75,0	-6,0	-6,0	1,5	CN..1906.. CN..64.

Części zamienne, zawarte w dostawie

Dla wielkości	Kolek mocujący	Śruba mocująca	Mocowanie dociskiem pływającym	Podkładka	Podkładka/Klucz do mocowania	Śruba podkładki	Sprężyna
...12	FP2012	L85021-T15P	CD12-S	DCN120616	T15P-7	C04008-T15P	S6912
...16	FP2012	L86026-T20P	CD16-S	DCN160616	T20P-7L	C05010-T20P	S7010
...19	FP2012	L86026-T20P	CD19-S	DCN190416	T20P-7L	C05010-T20P	S7010

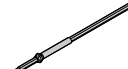
Akcesoria

Dla wielkości	Zestaw mocujący	Moment dokręcania	Wkładka do wymiany	Klucz dynamometryczny
...12	CD12-S12 	3.5NM 	T00-15P 	T00-15P35 
...16	CD16-S16	6.0NM	T00T-20P	T00T-20P60
...19	CD19-S19	6.0NM	T00T-20P	T00T-20P60

Ogólne toczenie ISO
Poradnik

Ogólne toczenie ISO
Oprawki

Ogólne toczenie ISO
Płytki

Steadyline®

MDT

Mini-Shaft™

Obróbka rowków

Przecinanie

X4

Adaptory
Moduły mocujące

Akcesoria i części
zamienne

DCKNR/L – Oprawki do płytek CNGA, CNGP, CNMA, CNMG, CNMM, CNMP – Cal.

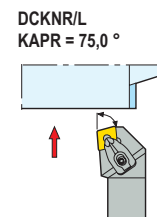
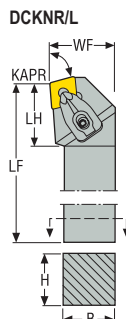

CTWS



- Pokazano wersję prawą
- Asortyment płytek, patrz str. 548, 549, 550, 551, 552, 553, 595, 596
- Oznaczenia oprawek, patrz str. 17-18
- Podkładka DCN120416 do płytki CN..1206..., należy zamówić oddzielnie
- Objaśnienia atrybutów ISO, patrz strona 81

Oznaczenie	Numer produktu	H	B	LF	WF	LH	KAPR°	GAMO°	LAMS°	Waga	CTWS
		cal.	cal.	cal.	cal.	cal.				lbs	
DCKNR-16-4D	02565475	1.000	1.000	6.000	1.250	1.299	75,0	-6,0	-6,0	1.760	CN..1204.. CN..43.
DCKNR-20-4D	02565476	1.250	1.250	6.000	1.500	1.299	75,0	-6,0	-6,0	2.870	CN..1204.. CN..43.
DCKNL-16-4D	02565479	1.000	1.000	6.000	1.250	1.299	75,0	-6,0	-6,0	1.980	CN..1204.. CN..43.
DCKNL-20-4D	02565480	1.250	1.250	6.000	1.500	1.299	75,0	-6,0	-6,0	2.650	CN..1204.. CN..43.
DCKNR-16-5D	02565481	0.315	0.315	6.000	1.250	1.535	75,0	-6,0	-6,0	1.980	CN..1606.. CN..54.
DCKNL-16-5D	02565483	0.315	0.315	6.000	1.250	1.654	75,0	-6,0	-6,0	1.980	CN..1606.. CN..54.

Części zamienne, zawarte w dostawie

Dla wielkości	Kołek mocujący	Śruba mocująca	Mocowanie dociskiem pływającym	Podkładka	Podkładka/Klucz do mocowania	Śruba podkładki	Sprężyna
...16-4	FP2012	L85021-T15P	CD12-S	DCN120616	T15P-7	C04008-T15P	S6912
...20	FP2012	L85021-T15P	CD12-S	DCN120616	T15P-7	C04008-T15P	S6912
...16-5	FP2012	L86026-T20P	CD16-S	DCN160616	T20P-7L	C05010-T20P	S7010

Akcesoria

Dla wielkości	Zestaw mocujący	Moment dokręcania	Wkładka do wymiany	Klucz dynamometryczny
...16-4	CD12-S12	3.5NM	T00-15P	T00-15P35
...20	CD12-S12	3.5NM	T00-15P	T00-15P35
...16-5	CD16-S16	6.0NM	T00T-20P	T00T-20P60

DCLNR/L – Oprawki do płytek CNGA, CNGG, CNMA, CNMG, CNMM – Metryczne

DCLNR/L...-M
KAPR = 95,0°

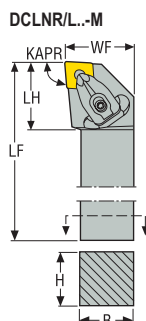
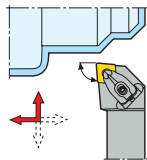

CTWS



- Pokazano wersję prawą
- Asortyment płytek, patrz str. 548, 549, 550, 551, 552, 553, 595, 596
- Oznaczenia oprawek, patrz str. 15-16
- Podkładka DCN120416 do płytki CN..1206... należy zamówić oddzielnie
- Objasnienia atrybutów ISO, patrz strona 81

Oznaczenie	Numer produktu	H	B	LF	WF	LH	KAPR°	GAMO°	LAMS°	Waga	CTWS
		mm	mm	mm	mm	mm				kg	
DCLNR1616H09-M	02587765	16	16	100	20,0	25,0	95,0	-6,0	-6,0	0,3	CN..0903.. CN..32.
DCLNR2020K09-M	02588069	20	20	125	25,0	23,0	95,0	-6,0	-6,0	0,4	CN..0903.. CN..32.
DCLNR2525M09-M	02588070	25	25	150	32,0	25,0	95,0	-6,0	-6,0	0,8	CN..0903.. CN..32.
DCLNL1616H09-M	02588071	16	16	100	20,0	25,0	95,0	-6,0	-6,0	0,3	CN..0903.. CN..32.
DCLNL2525M09-M	02588073	25	25	150	32,0	25,0	95,0	-6,0	-6,0	0,8	CN..0903.. CN..32.
DCLNL2020K09-M	02588072	20	20	125	25,0	23,0	95,0	-6,0	-6,0	0,4	CN..0903.. CN..32.
DCLNR2020K12-M	02588074	20	20	125	25,0	32,0	95,0	-6,0	-6,0	0,5	CN..1204.. CN..43.
DCLNR2525M12-M	02588075	25	25	150	32,0	32,0	95,0	-6,0	-6,0	0,8	CN..1204.. CN..43.
DCLNR3225P12-M	02588076	32	25	170	32,0	32,0	95,0	-6,0	-6,0	1,1	CN..1204.. CN..43.
DCLNR3232P12-M	02588077	32	32	170	40,0	32,0	95,0	-6,0	-6,0	1,4	CN..1204.. CN..43.
DCLNL2020K12-M	02588078	20	20	125	25,0	32,0	95,0	-6,0	-6,0	0,4	CN..1204.. CN..43.
DCLNL2525M12-M	02588079	25	25	150	32,0	32,0	95,0	-6,0	-6,0	0,8	CN..1204.. CN..43.
DCLNL3225P12-M	02588080	32	25	170	32,0	32,0	95,0	-6,0	-6,0	1,1	CN..1204.. CN..43.
DCLNL3232P12-M	02588081	32	32	170	40,0	32,0	95,0	-6,0	-6,0	1,4	CN..1204.. CN..43.
DCLNR2525M16-M	02588082	25	25	150	32,0	40,0	95,0	-6,0	-6,0	0,8	CN..1606.. CN..54.
DCLNR3225P16-M	02588083	32	25	170	32,0	42,0	95,0	-6,0	-6,0	1,1	CN..1606.. CN..54.
DCLNR3232P16-M	02588084	32	32	170	40,0	42,0	95,0	-6,0	-6,0	1,4	CN..1606.. CN..54.
DCLNL2525M16-M	02588085	25	25	150	32,0	40,0	95,0	-6,0	-6,0	0,8	CN..1606.. CN..54.
DCLNL3225P16-M	02588086	32	25	170	32,0	42,0	95,0	-6,0	-6,0	1,1	CN..1606.. CN..54.
DCLNL3232P16-M	02588087	32	32	170	40,0	42,0	95,0	-6,0	-6,0	1,4	CN..1606.. CN..54.
DCLNR3232P19-M	02588089	32	32	170	40,0	42,0	95,0	-6,0	-6,0	1,4	CN..1906.. CN..64.
DCLNR4040R19-M	02588090	40	40	200	50,0	40,0	95,0	-6,0	-6,0	2,4	CN..1906.. CN..64.

Ogólne toczenie ISO
Poradnik

Ogólne toczenie ISO
Oprawki

Ogólne toczenie ISO
Płytki

Steadyline®

MDT

Mini-Shaft™

Obrobka rowków

Przecinanie

X4

Adaptory i części zamienne

Akcesoria i części zamienne

Ogólne toczenie ISO Poradnik
Ogólne toczenie ISO Oprawki
Ogólne toczenie ISO Płytki
Steadyline®
MDT
Mini-Shaft™
Obróbka rowków
Przecinanie
X4
Adaptory Moduły mocujące
Akcesoria i części zamienne

Oznaczenie	Numer produktu	H	B	LF	WF	LH	KAPR°	GAMO°	LAMS°	Waga	CTWS
		mm	mm	mm	mm	mm				kg	
DCLNL3232P19-M	02588092	32	32	170	40,0	42,0	95,0	-6,0	-6,0	1,4	CN..1906.. CN..64.
DCLNL4040R19-M	02588093	40	40	200	50,0	40,0	95,0	-6,0	-6,0	2,5	CN..1906.. CN..64.

Części zamienne, zawarte w dostawie

Dla wielkości	Kolek mocujący	Śruba mocująca	Mocowanie dociskiem pływającym	Podkładka	Podkładka/Klucz do mocowania	Śruba podkładki	Sprężyna
...09	FP1508	L84017-T09P	CD09-S	DCN090310	T09P-2	C03007-T09P	S5608
...12	FP2012	L85021-T15P	CD12-S	DCN120616	T15P-7	C04008-T15P	S6912
...16	FP2012	L86026-T20P	CD16-S	DCN160616	T20P-7L	C05010-T20P	S7010
...19	FP2012	L86026-T20P	CD19-S	DCN190416	T20P-7L	C05010-T20P	S7010

Akcesoria

Dla wielkości	Zestaw mocujący	Moment dokręcania	Wkładka do wymiany	Klucz dynamometryczny
...09	CD09-S09	2.0NM	T00-09P	T00-09P20
...12	CD12-S12	3.5NM	T00-15P	T00-15P35
...16	CD16-S16	6.0NM	T00T-20P	T00T-20P60
...19	CD19-S19	6.0NM	T00T-20P	T00T-20P60

DCLNR/L – Oprawki do płytek CNGA, CNGP, CNMA, CNMG, CNMM, CNMP – Cal.

DCLNR/L
KAPR = 95,0°

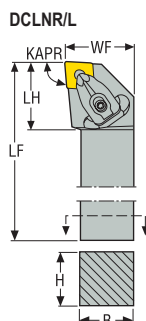
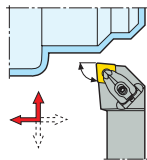

CTWS



- Pokazano wersję prawą
- Asortyment płytek, patrz str. 548, 549, 550, 551, 552, 553, 595, 596
- Oznaczenia oprawek, patrz str. 17-18
- Podkładka DCN120416 do płytki CN..1206... należy zamówić oddzielnie
- Objasnienia atrybutów ISO, patrz strona 81

Oznaczenie	Numer produktu	H	B	LF	WF	LH	KAPR°	GAMO°	LAMS°	Waga	CTWS
		cal.	cal.	cal.	cal.	cal.					
DCLNR-12-4B	02564754	0.750	0.750	4.500	1.000	1.299	95,0	-6,0	-6,0	0.880	CN..1204.. CN..43.
DCLNR-16-4D	02569284	1.000	1.000	6.000	1.250	1.299	95,0	-6,0	-6,0	1.760	CN..1204.. CN..43.
DCLNR-20-4D	02588893	1.250	1.250	6.000	1.500	1.299	95,0	-6,0	-6,0	2.650	CN..1204.. CN..43.
DCLNR-24-4D	02565454	1.500	1.500	6.000	2.000	1.299	95,0	-6,0	-6,0	3.970	CN..1204.. CN..43.
DCLNL-12-4B	02565455	0.750	0.750	4.500	1.000	1.299	95,0	-6,0	-6,0	0.880	CN..1204.. CN..43.
DCLNL-16-4D	02569285	1.000	1.000	6.000	1.250	1.299	95,0	-6,0	-6,0	1.760	CN..1204.. CN..43.
DCLNL-20-4D	02565458	1.250	1.250	6.000	1.500	1.299	95,0	-6,0	-6,0	2.650	CN..1204.. CN..43.
DCLNL-24-4D	02565459	1.500	1.500	6.000	2.000	1.299	95,0	-6,0	-6,0	4.190	CN..1204.. CN..43.
DCLNR-16-5D	02565460	1.000	1.000	6.000	1.250	1.654	95,0	-6,0	-6,0	1.980	CN..1606.. CN..54.
DCLNR-20-5D	02565461	1.250	1.250	6.000	1.500	1.575	95,0	-6,0	-6,0	2.650	CN..1606.. CN..54.
DCLNL-16-5D	02565464	1.000	1.000	6.000	1.250	1.654	95,0	-6,0	-6,0	1.980	CN..1606.. CN..54.
DCLNL-20-5D	02565465	1.250	1.250	6.000	1.500	1.575	95,0	-6,0	-6,0	2.650	CN..1606.. CN..54.
DCLNR-20-6D	02565468	1.250	1.250	6.000	1.500	1.339	95,0	-6,0	-6,0	2.870	CN..1906.. CN..64.
DCLNR-24-6D	02565469	1.500	1.500	6.000	2.000	1.654	95,0	-6,0	-6,0	3.970	CN..1906.. CN..64.
DCLNL-20-6D	02565471	1.250	1.250	6.000	1.500	1.339	95,0	-6,0	-6,0	2.870	CN..1906.. CN..64.
DCLNL-24-6D	02565472	1.500	1.500	6.000	2.000	1.654	95,0	-6,0	-6,0	3.970	CN..1906.. CN..64.

Ogólne toczenie ISO
Poradnik

Ogólne toczenie ISO
Oprawki

Ogólne toczenie ISO
Płytki

Steadyline®

MDT

Mini-Shaft™

Obróbka rowków

Przecinanie

X4

Adaptory
Moduły mocujące

Akcesoria i części
zamienne

Części zamienne, zawarte w dostawie

Dla wielkości	Kolek mocujący	Śruba mocująca	Mocowanie dociskiem pływającym	Podkładka	Podkładka/Klucz do mocowania	Śruba podkładki	Sprężyna
..-4	FP2012	L85021-T15P	CD12-S	DCN120616	T15P-7	C04008-T15P	S6912
..-5	FP2012	L86026-T20P	CD16-S	DCN160616	T20P-7L	C05010-T20P	S7010
..-6	FP2012	L86026-T20P	CD19-S	DCN190416	T20P-7L	C05010-T20P	S7010

Akcesoria

Dla wielkości	Zestaw mocujący	Moment dokręcania	Wkładka do wymiany	Klucz dynamometryczny
..-4	CD12-S12	3.5NM	T00-15P	T00-15P35
..-5	CD16-S16	6.0NM	T00T-20P	T00T-20P60
..-6	CD19-S19	6.0NM	T00T-20P	T00T-20P60

- Ogólne toczenie ISO Poradnik
- Ogólne toczenie ISO Oprawki
- Ogólne toczenie ISO Płytki
- Steadyline®
- MDT
- Mini-Shaft™
- Obróbka rowków
- Przecinanie
- X4
- Adaptory Moduły mocujące
- Akcesoria i części zamienne

DDHNR/L – Oprawki do płytek DNGA, DNGG, DNGM, DNMA, DNMG, DNMM, DNMU, DNMX – Metryczne

DDHNR/L
KAPR = 107,5°

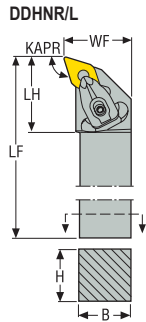
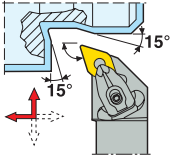

CTWS



- Pokazano wersję prawą
- Asortyment płytek, patrz str. 558, 559, 560, 561, 600, 601, 619
- Oznaczenia opravek, patrz str. 15-16
- * Użyć odpowiedniej podkładki i śruby dla wybranej płytki. Szczegółowe informacje, patrz str. 98
- Objasnienia atrybutów ISO, patrz strona 81

Oznaczenie	Numer produktu	H	B	LF	WF	LH	KAPR°	GAMO°	LAMS°	Waga	CTWS
		mm	mm	mm	mm	mm				kg	
DDHNR1616H11	02588124	16	16	100	20,0	26,0	107,5	-6,0	-6,0	0,2	DNMU1104.. DNMU33.
DDHNR2020K11	02588125	20	20	125	25,0	26,0	107,5	-6,0	-6,0	0,4	DNMU1104.. DNMU33.
DDHNR2525M11	02588126	25	25	150	32,0	26,0	107,5	-6,0	-6,0	0,8	DNMU1104.. DNMU33.
DDHNL1616H11	02588127	16	16	100	20,0	26,0	107,5	-6,0	-6,0	0,3	DNMU1104.. DNMU33.
DDHNL2020K11	02588128	20	20	125	25,0	26,0	107,5	-6,0	-6,0	0,4	DNMU1104.. DNMU33.
DDHNL2525M11	02588129	25	25	150	32,0	26,0	107,5	-6,0	-6,0	0,8	DNMU1104.. DNMU33.
DDHNR2020K15	02588130	20	20	125	25,0	32,0	107,5	-6,0	-6,0	0,4	DN..1504-DN..1506* DN..43-DN..44*
DDHNR2525M15	02588131	25	25	150	32,0	36,0	107,5	-6,0	-6,0	0,8	DN..1504-DN..1506* DN..43-DN..44*
DDHNR3232P15	02588132	32	32	170	40,0	33,0	107,5	-6,0	-6,0	1,4	DN..1504-DN..1506* DN..43-DN..44*
DDHNL2020K15	02588133	20	20	125	25,0	32,0	107,5	-6,0	-6,0	0,4	DN..1504-DN..1506* DN..43-DN..44*
DDHNL2525M15	02588134	25	25	150	32,0	36,0	107,5	-6,0	-6,0	0,8	DN..1504-DN..1506* DN..43-DN..44*
DDHNL3232P15	02588135	32	32	170	40,0	33,0	107,5	-6,0	-6,0	1,4	DN..1504-DN..1506* DN..43-DN..44*

Części zamienne, zawarte w dostawie

Dla wielkości	Docisk dla DNMU11	Kołek mocujący	Śruba mocująca	Mocowanie dociskiem pływającym	Podkładka	Podkładka/Klucz do mocowania	Śruba podkładki	Sprężyna
...11	CD11XP	FP1508	L84017-T09P	–	DDN110310	T09P-2	C03007-T09P	S5608
...15	–	FP2012	L85021-T15P	CD12-S	DDN150416	T15P-7	C04008-T15P	S6912

Ogólne toczenie ISO
Poradnik

Ogólne toczenie ISO
Oprawki

Ogólne toczenie ISO
Płytki

Steadyline®

MDT

Mini-Shaft™

Obróbka rowków

Przecinanie

X4

Adaptory
Moduły mocujące

Akcesoria i części
zamienne

Akcesoria

Dla wielkości	Docisk dla DNMG11	Docisk dla DNMU11	Zestaw mocujący	Moment dokręcania	Wkładka do wymiany	Klucz dynamometryczny
...11	CD09-S09	CD11XP-SET	-	2.0NM	T00-09P	T00-09P20
...15	-	-	CD12-S12	3.5NM	T00-15P	T00-15P35

Ogólne toczenie ISO Poradnik

Ogólne toczenie ISO Oprawki

Ogólne toczenie ISO Płytki

Steadyline®

MDT

Mini-Shaft™

Obróbka rowków

Przecinanie

X4

Adaptory Moduły mocujące

Akcesoria i części zamienne

DDJNR/L – Oprawki do płytek DNGA, DNGG, DNGM, DNMA, DNMG, DNMM, DNMU, DNMX – Metryczne

DDJNR/L, ...-M
KAPR = 93,0°

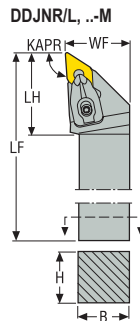
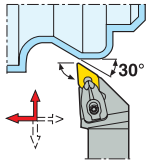

CTWS



- Pokazano wersję prawą
- Asortyment płytek, patrz str. 558, 559, 560, 561, 600, 601, 619
- Oznaczenia oprawek, patrz str. 15-16
- * Użyć odpowiedniej podkładki i śruby dla wybranej płytki. Szczegółowe informacje, patrz str. 98
- Objasnienia atrybutów ISO, patrz strona 81

Oznaczenie	Numer produktu	H	B	LF	WF	LH	KAPR°	GAMO°	LAMS°	Waga	CTWS
		mm	mm	mm	mm	mm				kg	
DDJNR1616H11	02588136	16	16	100	20,0	31,0	93,0	-6,0	-6,0	0,2	DNMU1104.. DNMU33.
DDJNR2020K11	02588137	20	20	125	25,0	31,0	93,0	-6,0	-6,0	0,4	DNMU1104.. DNMU33.
DDJNR2525M11	02588138	25	25	150	32,0	31,0	93,0	-6,0	-6,0	0,8	DNMU1104.. DNMU33.
DDJNR3225P11	02588139	32	25	170	32,0	31,0	93,0	-6,0	-6,0	1,1	DNMU1104.. DNMU33.
DDJNL1616H11	02588140	16	16	100	20,0	31,0	93,0	-6,0	-6,0	0,2	DNMU1104.. DNMU33.
DDJNL2020K11	02588141	20	20	125	25,0	31,0	93,0	-6,0	-6,0	0,4	DNMU1104.. DNMU33.
DDJNL2525M11	02588142	25	25	150	32,0	31,0	93,0	-6,0	-6,0	0,8	DNMU1104.. DNMU33.
DDJNL3225P11	02588143	32	25	170	32,0	31,0	93,0	-6,0	-6,0	1,1	DNMU1104.. DNMU33.
DDJNR2020K15-M	02588144	20	20	125	25,0	42,0	93,0	-6,0	-6,0	0,4	DN..1504-DN..1506* DN..43-DN..44*
DDJNR2525M15-M	02588145	25	25	150	32,0	42,0	93,0	-6,0	-6,0	0,8	DN..1504-DN..1506* DN..43-DN..44*
DDJNR3225P15-M	02588146	32	25	170	32,0	42,0	93,0	-6,0	-6,0	1,1	DN..1504-DN..1506* DN..43-DN..44*
DDJNR3232P15-M	02588147	32	32	170	40,0	42,0	93,0	-6,0	-6,0	1,4	DN..1504-DN..1506* DN..43-DN..44*
DDJNL2020K15-M	02588149	20	20	125	25,0	42,0	93,0	-6,0	-6,0	0,4	DN..1504-DN..1506* DN..43-DN..44*
DDJNL2525M15-M	02588150	25	25	150	32,0	42,0	93,0	-6,0	-6,0	0,8	DN..1504-DN..1506* DN..43-DN..44*
DDJNL3225P15-M	02588151	32	25	170	32,0	42,0	93,0	-6,0	-6,0	1,1	DN..1504-DN..1506* DN..43-DN..44*
DDJNL3232P15-M	02588152	32	32	170	40,0	42,0	93,0	-6,0	-6,0	1,4	DN..1504-DN..1506* DN..43-DN..44*

Części zamienne, zawarte w dostawie

Dla wielkości	Docisk dla DNMU11	Kołek mocujący	Śruba mocująca	Mocowanie dociskiem pływającym	Podkładka	Podkładka/Klucz do mocowania	Śruba podkładki	Sprężyna
...11	CD11XP	FP1508	L84017-T09P	–	DDN110310	T09P-2	C03007-T09P	S5608
...15	–	FP2012	L85021-T15P	CD12-S	DDN150416	T15P-7	C04008-T15P	S6912

Ogólne toczenie ISO
Poradnik

Ogólne toczenie ISO
Oprawki

Ogólne toczenie ISO
Płytki

Steadyline®

MDT

Mini-Shaft™

Obróbka rowków

Przecinanie

X4

Adaptory
Moduły mocujące

Akcesoria i części zamienne

Akcesoria

Dla wielkości	Docisk dla DNMG11	Docisk dla DNMU11	Zestaw mocujący	Moment dokręcania	Wkładka do wymiany	Klucz dynamometryczny
...11	CD09-S09	CD11XP-SET	-	2.0NM	T00-09P	T00-09P20
...15	-	-	CD12-S12	3.5NM	T00-15P	T00-15P35

Ogólne toczenie ISO Poradnik

Ogólne toczenie ISO Oprawki

Ogólne toczenie ISO Płytki

Steadyline®

MDT

Mini-Shaft™

Obróbka rowków

Przecinanie

X4

Adaptory Moduły mocujące

Akcesoria i części zamienne

DDJNR/L – Oprawki do płytek DNGA, DNGM, DNGP, DNMA, DNMG, DNMP, DNMU, DNMX – Cal.

KAPR = 93,0°

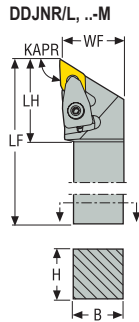
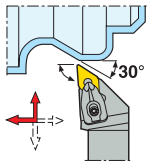















CTWS



- Pokazano wersję prawą
- Asortyment płytek, patrz str. 558, 559, 560, 561, 600, 601, 619
- Oznaczenia opravek, patrz str. 17-18
- * Użyć odpowiedniej podkładki i śruby dla wybranej płytki. Szczegółowe informacje, patrz str. 98
- Objasnienia atrybutów ISO, patrz strona 81

Oznaczenie	Numer produktu	H	B	LF	WF	LH	KAPR°	GAMO°	LAMS°	Waga lbs	CTWS
		cal.	cal.	cal.	cal.	cal.					
DDJNR-10-3A	02565487	0.625	0.625	4.000	0.875	1.181	93,0	-6,0	-6,0	0.440	DNMU1104.. DNMU33.
DDJNR-12-3B	02565488	0.750	0.750	4.500	1.000	1.181	93,0	-6,0	-6,0	0.880	DNMU1104.. DNMU33.
DDJNR-16-3D	02565490	1.000	1.000	6.000	1.250	1.181	93,0	-6,0	-6,0	1.760	DNMU1104.. DNMU33.
DDJNL-10-3A	02565492	0.625	0.625	4.000	0.875	1.181	93,0	-6,0	-6,0	0.660	DNMU1104.. DNMU33.
DDJNL-12-3B	02565493	0.750	0.750	4.500	1.000	1.181	93,0	-6,0	-6,0	0.880	DNMU1104.. DNMU33.
DDJNL-16-3D	02565495	1.000	1.000	6.000	1.250	1.181	93,0	-6,0	-6,0	1.760	DNMU1104.. DNMU33.
DDJNR-12-4B	02565497	0.750	0.750	4.500	1.000	1.654	93,0	-6,0	-6,0	0.880	DN..1504-DN..1506* DN..43-DN..44*
DDJNR-16-4D-M	02569288	1.000	1.000	6.000	1.250	1.654	93,0	-6,0	-6,0	1.760	DN..1504-DN..1506* DN..43-DN..44*
DDJNR-20-4D	02565500	1.250	1.250	6.000	1.500	1.654	93,0	-6,0	-6,0	2.650	DN..1504-DN..1506* DN..43-DN..44*
DDJNL-12-4B	02565502	0.750	0.750	4.500	1.000	1.654	93,0	-6,0	-6,0	0.880	DN..1504-DN..1506* DN..43-DN..44*
DDJNL-16-4D-M	02569289	1.000	1.000	6.000	1.250	1.654	93,0	-6,0	-6,0	1.760	DN..1504-DN..1506* DN..43-DN..44*
DDJNL-20-4D	02565505	1.250	1.250	6.000	1.500	1.654	93,0	-6,0	-6,0	2.650	DN..1504-DN..1506* DN..43-DN..44*

Części zamienne, zawarte w dostawie

Dla wielkości	Docisk dla DNMU11	Kołek mocujący	Śruba mocująca	Mocowanie dociskiem pływającym	Podkładka	Podkładka/Klucz do mocowania	Śruba podkładki	Sprężyna
..-3	 CD11XP	 FP1508	 L84017-T09P	–	 DDN110310	 T09P-2	 C03007-T09P	 S5608
..-4	–	 FP2012	 L85021-T15P	 CD12-S	 DDN150616	 T15P-7	 C04011-T15P	 S6912

Ogólne toczenie ISO
Poradnik

Ogólne toczenie ISO
Oprawki

Ogólne toczenie ISO
Płytki

Steadyline®

MDT

Mini-Shaft™

Obróbka rowków

Przecinanie

X4

Adaptory Moduły mocujące

Akcesoria i części zamienne

Akcesoria

Dla wielkości	Docisk dla DNMG11	Docisk dla DNMU11	Zestaw mocujący	Moment dokręcania	Wkładka do wymiany	Klucz dynamometryczny
..-3	CD09-S09	CD11XP-SET	-	2.0NM	T00-09P	T00-09P20
..-4	-	-	CD12-S12	3.5NM	T00-15P	T00-15P35

Ogólne toczenie ISO Poradnik

Ogólne toczenie ISO Oprawki

Ogólne toczenie ISO Płytki

Steadyline®

MDT

Mini-Shaft™

Obróbka rowków

Przecinanie

X4

Adaptory Moduły mocujące

Akcesoria i części zamienne

DDJNR/L, DDNNN – Oprawki do płytek PCBN – DNMA – Metryczne

DDJNR/L...-C
KAPR = 93,0°

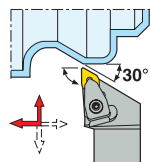

DDNNN...-C
KAPR = 62,5°

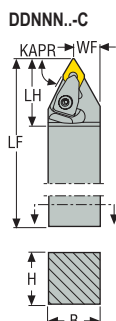
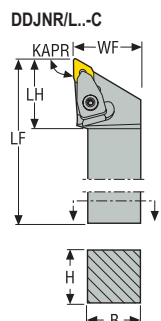
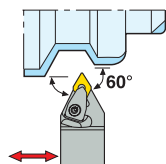

CTWS



- DDJNR/L = Pokazano wersję prawa
- DDNNN = Pokazano wersję neutralną
- Asortyment płytek, patrz str. 558, 559, 560, 561, 601
- Oznaczenia oprawek, patrz str. 15-16
- Objaśnienia atrybutów ISO, patrz strona 81

Oznaczenie	Numer produktu	H	B	LF	WF	LH	KAPR°	GAMO°	LAMS°	Waga	CTWS
		mm	mm	mm	mm	mm				kg	
DDJNR3225P11-C	02598519	32	25	170	32,0	32,0	93,0	-6,0	-6,0	1,1	DNMA1104.. DNMA33.
DDJNL3225P11-C	02598524	32	25	170	32,0	32,0	93,0	-6,0	-6,0	1,1	DNMA1104.. DNMA33.
DDNNN3225P11-C	02598525	32	25	170	13,2	33,0	62,5	-9,0	-5,0	1,0	DNMA1104.. DNMA33.

Części zamienne, zawarte w dostawie

Dla wielkości	Kolek mocujący	Śruba mocująca	Mocowanie dociskiem pływającym	Podkładka	Podkładka/Klucz do mocowania	Śruba podkładki	Sprężyna
...11	FP1508	L84017-T09P	CC09P-D11	DDN110310	T09P-2	C03007-T09P	S5608

Akcesoria

Dla wielkości	Zestaw mocujący	Moment dokręcania	Wkładka do wymiany	Klucz dynamometryczny
...11	CC09P-SET	2.0NM	T00-09P	T00-09P20

Ogólne toczenie ISO
Poradnik

Ogólne toczenie ISO
Oprawki

Ogólne toczenie ISO
Płytki

Steadyline®

MDT

Mini-Shaft™

Obróbka rowków

Przecinanie

X4

Adaptory
Moduły mocujące

Akcesoria i części
zamienne

DDPNN – Oprawki do płytek DNGA, DNGM, DNGP, DNMA, DNMG, DNMP, DNMU
– Cal.

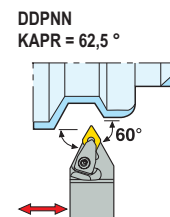
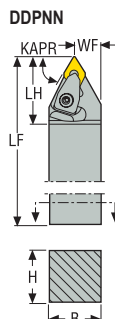

CTWS



- Pokazano wersję prawą
- Asortyment płytek, patrz str. 558, 559, 560, 561, 600, 601, 619
- Oznaczenia oprawek, patrz str. 17-18
- * Użyć odpowiedniej podkładki i śruby dla wybranej płytki. Szczegółowe informacje, patrz str. 98
- Objaśnienia atrybutów ISO, patrz strona 81

Oznaczenie	Numer produktu	H	B	LF	WF	LH	KAPR°	GAMO°	LAMS°	Waga	CTWS
		cal.	cal.	cal.	cal.	cal.				lbs	
DDPNN-16-3D	02565509	1.246	1.246	6.000	0.500	1.102	62,5	0,0	-10,0	1.760	DNMU1104.. DNMU33.
DDPNN-16-4D	02565512	1.000	1.000	6.000	0.500	1.693	62,5	0,0	-10,0	1.760	DN..1504-DN..1506* DN..43-DN..44*
DDPNN-20-4D	02565513	1.250	1.250	6.000	0.625	1.693	62,5	0,0	-10,0	2.430	DN..1504-DN..1506* DN..43-DN..44*

Części zamienne, zawarte w dostawie

Dla wielkości	Docisk dla DNMU11	Kolek mocujący	Śruba mocująca	Mocowanie dociskiem pływającym	Podkładka	Podkładka/Klucz do mocowania	Śruba podkładki	Sprężyna
..-3	CD11XP	FP1508	L84017-T09P	–	DDN110310	T09P-2	C03007-T09P	S5608
..-4	–	FP2012	L85021-T15P	CD12-S	DDN150616	T15P-7	C04008-T15P	S6912

Akcesoria

Dla wielkości	Docisk dla DNMG11	Docisk dla DNMU11	Zestaw mocujący	Moment dokręcania	Wkładka do wymiany	Klucz dynamometryczny
..-3	CD09-S09	CD11XP-SET	–	2.0NM	T00-09P	T00-09P20
..-4	–	–	CD12-S12	3.5NM	T00-15P	T00-15P35

DDQNR/L – Oprawki do płytek DNGA, DNGM, DNGP, DNMA, DNMG, DNMP, DNMU, DNMX – Cal.

DDQNR/L
KAPR = 107,5°

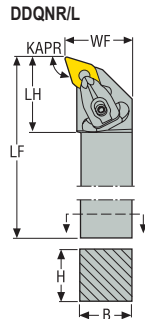
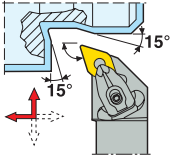

CTWS



- Pokazano wersję prawą
- Asortyment płytek, patrz str. 558, 559, 560, 561, 600, 601, 619
- Oznaczenia oprawek, patrz str. 17-18
- * Użyć odpowiedniej podkładki i śruby dla wybranej płytki. Szczegółowe informacje, patrz str. 98
- Objasnienia atrybutów ISO, patrz strona 81

Oznaczenie	Numer produktu	H	B	LF	WF	LH	KAPR°	GAMO°	LAMS°	Waga	CTWS
		cal.	cal.	cal.	cal.	cal.				lbs	
DDQNR-16-3D	02880410	1.000	1.000	6.000	1.250	1.181	107,5	-6,0	-6,0	1.760	DNMU1104.. DNMU33.
DDQNL-16-3D	02880408	1.000	1.000	6.000	1.250	1.181	107,5	-6,0	-6,0	1.760	DNMU1104.. DNMU33.
DDQNR-16-4D	02904201	1.000	1.000	6.000	1.260	1.378	107,5	-6,0	-6,0	1.760	DN..1504-DN..1506* DN..43-DN..44*
DDQNL-16-4D	02904200	1.000	1.000	6.000	1.260	1.378	107,5	-6,0	-6,0	1.760	DN..1504-DN..1506* DN..43-DN..44*

Części zamienne, zawarte w dostawie

Dla wielkości	Docisk dla DNMU11	Kolek mocujący	Śruba mocująca	Mocowanie dociskiem pływającym	Podkładka	Podkładka/Klucz do mocowania	Śruba podkładki	Sprężyna
..-3				–				
..-4	–							

Akcesoria

Dla wielkości	Docisk dla DNMG11	Docisk dla DNMU11	Zestaw mocujący	Moment dokręcania	Wkładka do wymiany	Klucz dynamometryczny
..-3			–			
..-4	–	–				

Ogólne toczenie ISO
Poradnik

Ogólne toczenie ISO
Oprawki

Ogólne toczenie ISO
Płytki

Steadyline®

MDT

Mini-Shaft™

Obróbka rowków

Przecinanie

X4

Adaptory
Moduły mocujące

Akcesoria i części
zamienne

**DRGNR/L – Oprawki do płytek RNM.
– Cal.**

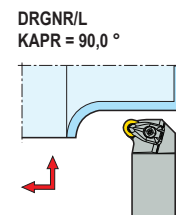
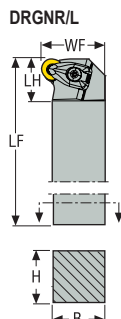

CTWS



- Pokazano wersję prawą
- Asortyment płytek, patrz str. 566, 604
- Oznaczenia oprawek, patrz str. 17-18
- Podkładka DSN120416 do płytki SN..1206..., należy zamówić oddzielnie
- Objaśnienia atrybutów ISO, patrz strona 81

Oznaczenie	Numer produktu	H	B	LF	WF	LH	KAPR°	GAMO°	LAMS°	Waga	CTWS
		cal.	cal.	cal.	cal.	cal.				lbs	
DRGNR-16-4D	02565514	1.000	1.000	6.000	1.250	1.181	90,0	-6,0	-6,0	1.760	RN..1204.. RN..43.
DRGNL-16-4D	02565516	1.000	1.000	6.000	1.250	1.181	90,0	-6,0	-6,0	1.980	RN..1204.. RN..43.

Części zamienne, zawarte w dostawie

Dla wielkości	Kołek mocujący	Śruba mocująca	Mocowanie dociskiem pływającym	Podkładka	Podkładka/Klucz do mocowania	Śruba podkładki	Sprężyna
...4	FP2012	L85021-T15P	CD12-S	DRN120600	T15P-7	C04008-T15P	S6912

Akcesoria

Dla wielkości	Zestaw mocujący	Moment dokręcania	Wkładka do wymiany	Klucz dynamometryczny
...4	CD12-S12	3.5NM	T00-15P	T00-15P35

DRSNR/L...-M – Oprawki do płytek RNMA, RNMG
– Metryczne

DRSNR/L...-M
KAPR = 45,0°

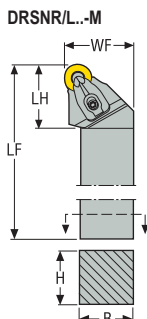
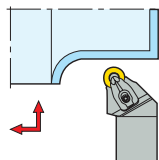

CTWS



- Pokazano wersję prawą
- Asortyment płytek, patrz str. 566
- Oznaczenia oprawek, patrz str. 15-16
- Objasnienia atrybutów ISO, patrz strona 81

Oznaczenie	Numer produktu	H	B	LF	WF	LH	KAPR°	GAMO°	LAMS°	Waga	CTWS
		mm	mm	mm	mm	mm				kg	
DRSNR2525M12-M	02588153	25	25	150	32,0	30,0	45,0	-6,0	-6,0	0,8	RN..1204.. RN..43.
DRSNR3225P12-M	02588154	32	25	170	32,0	30,0	45,0	-6,0	-6,0	1,1	RN..1204.. RN..43.
DRSNL2525M12-M	02588155	25	25	150	32,0	30,0	45,0	-6,0	-6,0	0,8	RN..1204.. RN..43.
DRSNL3225P12-M	02588156	32	25	170	32,0	30,0	45,0	-6,0	-6,0	1,1	RN..1204.. RN..43.

Części zamienne, zawarte w dostawie

Dla wielkości	Kolek mocujący	Śruba mocująca	Mocowanie dociskiem pływającym	Podkładka	Podkładka/Klucz do mocowania	Śruba podkładki	Sprężyna
...12	FP2012	L85021-T15P	CD12-S	DRN120600	T15P-7	C04008-T15P	S6912

Akcesoria

Dla wielkości	Zestaw mocujący	Moment dokręcania	Wkładka do wymiany	Klucz dynamometryczny
...12	CD12-S12	3.5NM	T00-15P	T00-15P35

Ogólne toczenie ISO
Poradnik

Ogólne toczenie ISO
Oprawki

Ogólne toczenie ISO
Płytki

Steadyline®

MDT

Mini-Shaft™

Obrobka rowków

Przecinanie

X4

Adaptory
Moduły mocujące

Akcesoria i części
zamiennne

DSBNR/L...-M – Oprawki do płytek SNGA, SNMA, SNMG, SNMM – Metryczne

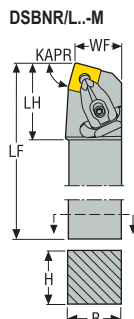

DSBNR/L...-M
KAPR = 75,0°

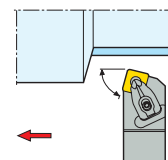

CTWS



- Pokazano wersję prawą
- Asortyment płytek, patrz str. 569, 570, 571, 572, 606
- Oznaczenia oprawek, patrz str. 15-16
- Podkładka DSN120416 do płytki SN...1206..., należy zamówić oddzielnie
- Objaśnienia atrybutów ISO, patrz strona 81

Oznaczenie	Numer produktu	H	B	LF	WF	LH	KAPR°	GAMO°	LAMS°	Waga	CTWS
		mm	mm	mm	mm	mm				kg	
DSBNR2020K12-M	02588157	20	20	125	17,0	37,0	75,0	-6,0	-6,0	0,5	SN..1204.. SN..43.
DSBNR2525M12-M	02588158	25	25	150	22,0	36,0	75,0	-6,0	-6,0	0,8	SN..1204.. SN..43.
DSBNL2020K12-M	02588159	20	20	125	17,0	37,0	75,0	-6,0	-6,0	0,5	SN..1204.. SN..43.
DSBNL2525M12-M	02588160	25	25	150	22,0	36,0	75,0	-6,0	-6,0	0,8	SN..1204.. SN..43.
DSBNR2525M15-M	02588161	25	25	150	22,0	41,0	75,0	-6,0	-6,0	0,8	SN..1506.. SN..54.
DSBNR3232P15-M	02588163	32	32	170	27,0	42,0	75,0	-6,0	-6,0	1,4	SN..1506.. SN..54.
DSBNL2525M15-M	02588164	25	25	150	22,0	41,0	75,0	-6,0	-6,0	0,8	SN..1506.. SN..54.
DSBNL3232P15-M	02588166	32	32	170	27,0	42,0	75,0	-6,0	-6,0	1,4	SN..1506.. SN..54.

Części zamienne, zawarte w dostawie

Dla wielkości	Kolek mocujący	Śruba mocująca	Mocowanie dociskiem pływającym	Podkładka	Podkładka/Klucz do mocowania	Śruba podkładki	Sprężyna
...12	FP2012	L85021-T15P	CD12-S	DSN120616	T15P-7	C04008-T15P	S6912
...15	FP2012	L86026-T20P	CD16-S	DSN150624	T20P-7L	C05010-T20P	S7010

Akcesoria

Dla wielkości	Zestaw mocujący	Moment dokręcania	Wkładka do wymiany	Klucz dynamometryczny
...12	CD12-S12	3.5NM	T00-15P	T00-15P35
...15	CD16-S16	6.0NM	T00T-20P	T00T-20P60

DSDNN..-M – Oprawki do płytek SNGA, SNMA, SNMG, SNMM
– Metryczne

DSDNN..-M
KAPR = 45,0°

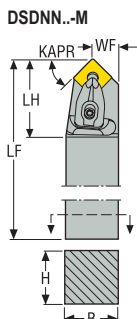
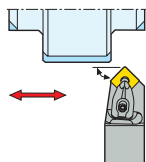







CTWS







- Pokazano wersję neutralną
- Asortyment płytek, patrz str. 569, 570, 571, 572, 606
- Oznaczenia oprawek, patrz str. 15-16
- Podkładka DSN120416 do płytki SN..1206... należy zamówić oddzielnie
- Objasnienia atrybutów ISO, patrz strona 81

Oznaczenie	Numer produktu	H	B	LF	WF	LH	KAPR°	GAMO°	LAMS°	Waga	CTWS
		mm	mm	mm	mm	mm				kg	
DSDNN2020K12-M	02588189	20	20	125	10,3	37,0	45,0	-6,0	-6,0	0,4	SN..1204.. SN..43.
DSDNN2525M12-M	02588190	25	25	150	12,8	36,0	45,0	-6,0	-6,0	0,7	SN..1204.. SN..43.
DSDNN3232P12-M	02588191	32	32	170	16,3	36,0	45,0	-6,0	-6,0	1,3	SN..1204.. SN..43.

Części zamienne, zawarte w dostawie

Dla wielkości	Kolek mocujący	Śruba mocująca	Mocowanie dociskiem pływającym	Podkładka	Podkładka/Klucz do mocowania	Śruba podkładki	Sprężyna
...12	 FP2012	 L85021-T15P	 CD12-S	 DSN120616	 T15P-7	 C04008-T15P	 S6912

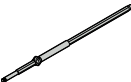
Akcesoria

Dla wielkości	Zestaw mocujący	Moment dokręcania	Wkładka do wymiany	Klucz dynamometryczny
...12	 CD12-S12	 3.5NM	 T00-15P	 T00-15P35

Ogólne toczenie ISO
Poradnik

Ogólne toczenie ISO
Oprawki

Ogólne toczenie ISO
Płytki

Steadyline®

MDT

Mini-Shaft™

Obróbka rowków

Przecinanie

X4

Adaptory
Moduły mocujące

Akcesoria i części
zamienne

DSDNN – Oprawki do płytek SNGA, SNMA, SNMG, SNMM – Cal.

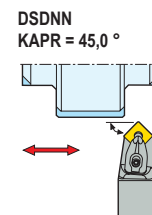
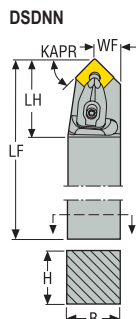

CTWS



- Pokazano wersję neutralną
- Asortyment płytek, patrz str. 569, 570, 571, 572, 606
- Oznaczenia oprawek, patrz str. 17-18
- Podkładka DSN434 do płytki SN..44., należy zamówić oddzielnie
- Objaśnienia atrybutów ISO, patrz strona 81

Oznaczenie	Numer produktu	H	B	LF	LFS	WF	LH	KAPR°	GAMO°	LAMS°	Waga	CTWS
		cal.	cal.	cal.	cal.	cal.	cal.				lbs	
DSDNN-12-4B	02904197	0.750	0.750	4.500	4.173	0.386	1.260	45,0	-6,0	-6,0	0.880	SN..1204.. SN..43.
DSDNN-16-4D	02904198	1.000	1.000	6.000	5.669	0.512	1.575	45,0	-6,0	-6,0	1.760	SN..1204.. SN..43.
DSDNN-20-4D	02904199	1.250	1.250	6.000	5.674	0.638	1.575	45,0	-6,0	-6,0	2.650	SN..1204.. SN..43.

Części zamienne, zawarte w dostawie

Dla wielkości	Kolek mocujący	Śruba mocująca	Mocowanie dociskiem pływającym	Podkładka	Podkładka/Klucz do mocowania	Śruba podkładki	Sprężyna
..-4	FP2012	L85021-T15P	CD12-S	DSN120616	T15P-7	C04008-T15P	S6912

Aksesoria

Dla wielkości	Zestaw mocujący	Moment dokręcania	Wkładka do wymiany	Klucz dynamometryczny
..-4	CD12-S12	3.5NM	T00-15P	T00-15P35

DSKNR/L...-M – Oprawki do płytek SNGA, SNMA, SNMG, SNMM
– Metryczne

DSKNR/L...-M
KAPR = 75,0°

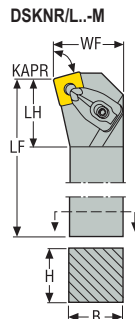
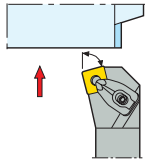

CTWS



- Pokazano wersję prawą
- Asortyment płytek, patrz str. 569, 570, 571, 572, 606
- Oznaczenia oprawek, patrz str. 15-16
- Podkładka DSN120416 do płytki SN..1206... należy zamówić oddzielnie
- Podkładka DSN190640 do płytki SNMM190624W-R7., należy zamówić oddzielnie
- Objasnienia atrybutów ISO, patrz strona 81

Oznaczenie	Numer produktu	H	B	LF	WF	LH	KAPR°	GAMO°	LAMS°	Waga	CTWS
		mm	mm	mm	mm	mm				kg	
DSKNR2020K12-M	02588192	20	20	125	25,0	33,0	75,0	-6,0	-6,0	0,5	SN..1204.. SN..43.
DSKNR2525M12-M	02588193	25	25	150	32,0	33,0	75,0	-6,0	-6,0	0,8	SN..1204.. SN..43.
DSKNR3225P12-M	02588194	32	25	170	32,0	35,0	75,0	-6,0	-6,0	1,1	SN..1204.. SN..43.
DSKNL2020K12-M	02588195	20	20	125	25,0	33,0	75,0	-6,0	-6,0	0,5	SN..1204.. SN..43.
DSKNL2525M12-M	02588196	25	25	150	32,0	33,0	75,0	-6,0	-6,0	0,8	SN..1204.. SN..43.
DSKNL3225P12-M	02588197	32	25	170	32,0	35,0	75,0	-6,0	-6,0	1,1	SN..1204.. SN..43.
DSKNR3232P19-M	02588198	32	32	170	40,0	37,0	75,0	-6,0	-6,0	1,5	SN..1906.. SN..64.
DSKNL3232P19-M	02588199	32	32	170	40,0	37,0	75,0	-6,0	-6,0	1,5	SN..1906.. SN..64.

Części zamienne, zawarte w dostawie

Dla wielkości	Kolek mocujący	Śruba mocująca	Mocowanie dociskiem pływającym	Podkładka	Podkładka/Klucz do mocowania	Śruba podkładki	Sprężyna
...12	FP2012	L85021-T15P	CD12-S	DSN120616	T15P-7	C04008-T15P	S6912
...19	FP2012	L86026-T20P	CD19-S	DSN190624	T20P-7L	C05010-T20P	S7010

Akcesoria

Dla wielkości	Zestaw mocujący	Moment dokręcania	Wkładka do wymiany	Klucz dynamometryczny
...12	CD12-S12	3.5NM	T00-15P	T00-15P35
...19	CD19-S19	6.0NM	T00T-20P	T00T-20P60

Ogólne toczenie ISO
Poradnik

Ogólne toczenie ISO
Oprawki

Ogólne toczenie ISO
Płytki

Steadyline®

MDT

Mini-Shaft™

Obrobka rowków

Przecinanie

X4

Adaptory i części zamienne

Akcesoria i części zamienne

DSKNR/L – Oprawki do płytek SNGA, SNMA, SNMG, SNMM, SNMP – Cal.

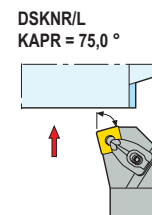
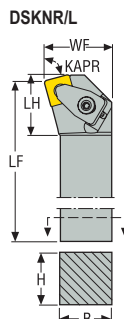

CTWS



- Pokazano wersję prawą
- Asortyment płytek, patrz str. 569, 570, 571, 572, 606
- Oznaczenia oprawek, patrz str. 17-18
- Podkładka DSN434 do płytki SN..44., należy zamówić oddzielnie
- Objaśnienia atrybutów ISO, patrz strona 81

Oznaczenie	Numer produktu	H	B	LF	WF	LH	KAPR°	GAMO°	LAMS°	Waga	CTWS
		cal.	cal.	cal.	cal.	cal.				lbs	
DSKNR-12-4B	02565534	0.750	0.750	4.500	1.000	1.299	75,0	-6,0	-6,0	0.880	SN..1204.. SN..43.
DSKNR-16-4D	02565535	1.000	1.000	6.000	1.250	1.378	75,0	-6,0	-6,0	1.760	SN..1204.. SN..43.
DSKNL-12-4B	02565537	0.750	0.750	4.500	1.000	1.299	75,0	-6,0	-6,0	0.880	SN..1204.. SN..43.
DSKNL-16-4D	02565538	1.000	1.000	6.000	1.250	1.378	75,0	-6,0	-6,0	1.980	SN..1204.. SN..43.
DSKNR-16-5D	02565540	1.000	1.000	6.000	1.250	1.400	75,0	-6,0	-6,0	1.980	SN..1506.. SN..54.
DSKNL-16-5D	02565542	1.000	1.000	6.000	1.250	1.400	75,0	-6,0	-6,0	1.980	SN..1506.. SN..54.

Części zamienne, zawarte w dostawie

Dla wielkości	Kołek mocujący	Śruba mocująca	Mocowanie dociskiem pływającym	Podkładka	Podkładka/Klucz do mocowania	Śruba podkładki	Sprężyna
..-4	FP2012	L85021-T15P	CD12-S	DSN120616	T15P-7	C04008-T15P	S6912
..-5	FP2012	L86026-T20P	CD16-S	DSN150624	T20P-7L	C05010-T20P	S7010

Akcesoria

Dla wielkości	Zestaw mocujący	Moment dokręcania	Wkładka do wymiany	Klucz dynamometryczny
..-4	CD12-S12	3.5NM	T00-15P	T00-15P35
..-5	CD16-S16	6.0NM	T00T-20P	T00T-20P60

DSSNR/L...-M – Oprawki do płytek SNGA, SNMA, SNMG, SNMM – Metryczne

DSSNR/L...-M
KAPR = 45,0°

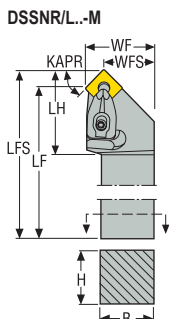
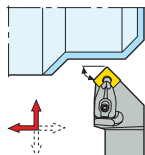

CTWS



- Pokazano wersję prawą
- Asortyment płytek, patrz str. 569, 570, 571, 572, 606
- Oznaczenia oprawek, patrz str. 15-16
- Podkładka DSN120416 do płytki SN..1206... należy zamówić oddzielnie
- Podkładka DSN190640 do płytki SNMM190624W-R7., należy zamówić oddzielnie
- Objasnienia atrybutów ISO, patrz strona 81

Oznaczenie	Numer produktu	H	B	LF	LFS	WF	WFS	LH	KAPR°	GAMO°	LAMS°	Waga	CTWS
		mm	mm	mm	mm	mm	mm	mm				kg	
DSSNR1616H09-M	02588167	16	16	101	107,1	20,0	14,1	32,0	45,0	-8,0	0,0	0,3	SN..0903.. SN..32.
DSSNR2020K09-M	02588168	20	20	125	132,1	25,0	19,1	32,0	45,0	-8,0	0,0	0,5	SN..0903.. SN..32.
DSSNR2525M09-M	02588169	25	25	150	157,1	32,0	26,1	32,0	45,0	-8,0	0,0	0,8	SN..0903.. SN..32.
DSSNL1616H09-M	02588170	16	16	101	107,1	20,0	14,1	32,0	45,0	-8,0	0,0	0,3	SN..0903.. SN..32.
DSSNL2525M09-M	02588172	25	25	150	157,1	32,0	26,1	32,0	45,0	-8,0	0,0	0,8	SN..0903.. SN..32.
DSSNR2020K12-M	02588173	20	20	125	134,3	25,0	16,9	39,0	45,0	-8,0	0,0	0,5	SN..1204.. SN..43.
DSSNR2525M12-M	02588174	25	25	150	159,3	32,0	23,9	39,0	45,0	-8,0	0,0	0,8	SN..1204.. SN..43.
DSSNR3225P12-M	02588175	32	25	170	179,3	32,0	23,9	39,0	45,0	-8,0	0,0	1,2	SN..1204.. SN..43.
DSSNL2020K12-M	02588176	20	20	125	134,3	25,0	16,9	39,0	45,0	-8,0	0,0	0,5	SN..1204.. SN..43.
DSSNL2525M12-M	02588177	25	25	150	159,3	32,0	23,9	39,0	45,0	-8,0	0,0	0,8	SN..1204.. SN..43.
DSSNL3225P12-M	02588178	32	25	170	179,3	32,0	23,9	39,0	45,0	-8,0	0,0	1,2	SN..1204.. SN..43.
DSSNR2525M15-M	02588179	25	25	150	161,2	32,0	22,0	41,0	45,0	-8,0	0,0	0,9	SN..1506.. SN..54.
DSSNR3232P15-M	02588181	32	32	171	181,2	40,0	29,6	42,0	45,0	-8,0	0,0	1,5	SN..1506.. SN..54.
DSSNL2525M15-M	02588182	25	25	150	161,2	32,0	22,0	41,0	45,0	-8,0	0,0	0,9	SN..1506.. SN..54.
DSSNL3232P15-M	02588184	32	32	171	181,2	40,0	29,6	42,0	45,0	-8,0	0,0	1,5	SN..1506.. SN..54.
DSSNR3232P19-M	02588185	32	32	171	181,2	40,0	30,0	46,0	45,0	-8,0	0,0	1,5	SN..1906.. SN..64.
DSSNR4040R19-M	02588186	40	40	201	213,5	50,0	31,7	46,0	45,0	-8,0	0,0	2,6	SN..1906.. SN..64.
DSSNL3232P19-M	02588187	32	32	171	181,2	40,0	30,0	46,0	45,0	-8,0	0,0	1,5	SN..1906.. SN..64.
DSSNL4040R19-M	02588188	40	40	201	213,5	50,0	31,7	46,0	45,0	-8,0	0,0	2,6	SN..1906.. SN..64.

Ogólne toczenie ISO
Poradnik

Ogólne toczenie ISO
Oprawki

Ogólne toczenie ISO
Płytki

Steadyline®

MDT

Mini-Shaft™

Obrobka rowków

Przecinanie

X4

Adaptory
Moduły mocujące

Akcesoria i części
zamienne

Ogólne toczenie ISO Poradnik
Ogólne toczenie ISO Oprawki
Ogólne toczenie ISO Płytki
Steadyline®
MDT
Mini-Shaft™
Obróbka rowków
Przecinanie
X4
Adaptory Moduły mocujące
Akcesoria i części zamienne

Części zamienne, zawarte w dostawie

Dla wielkości	Kolek mocujący	Śruba mocująca	Mocowanie dociskiem pływającym	Podkładka	Podkładka/Klucz do mocowania	Śruba podkładki	Sprężyna
...09	FP1508	L84017-T09P	CD09-S	DSN090310	T09P-2	C03007-T09P	S5608
...12	FP2012	L85021-T15P	CD12-S	DSN120616	T15P-7	C04008-T15P	S6912
...15	FP2012	L86026-T20P	CD16-S	DSN150624	T20P-7L	C05010-T20P	S7010
...19	FP2012	L86026-T20P	CD19-S	DSN190624	T20P-7L	C05010-T20P	S7010

Akcesoria

Dla wielkości	Zestaw mocujący	Moment dokręcania	Wkładka do wymiany	Klucz dynamometryczny
...09	CD09-S09	2.0NM	T00-09P	T00-09P20
...12	CD12-S12	3.5NM	T00-15P	T00-15P35
...15	CD16-S16	6.0NM	T00T-20P	T00T-20P60
...19	CD19-S19	6.0NM	T00T-20P	T00T-20P60

DSSNR/L – Oprawki do płytek SNGA, SNGN, SNMA, SNMG, SNMM, SNMN, SNMP – Cal.

DSSNR/L
KAPR = 45,0°

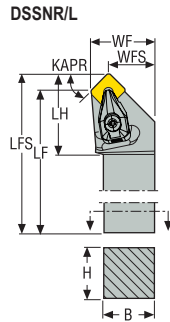
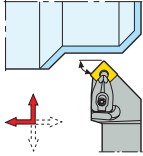

CTWS



- Pokazano wersję prawą
- Asortyment płytek, patrz str. 569, 570, 571, 572, 606, 607
- Oznaczenia oprawek, patrz str. 17-18
- Podkładka DSN434 do płytki SN..44., należy zamówić oddzielnie
- Objaśnienia atrybutów ISO, patrz strona 81

Oznaczenie	Numer produktu	H	B	LF	LFS	WF	WFS	LH	KAPR°	GAMO°	LAMS°	Waga	CTWS
		cal.	cal.	cal.	cal.	cal.	cal.	cal.				lbs	
DSSNR-16-4D	02565549	1.000	1.000	5.996	5.669	0.750	1.078	1.575	45,0	-6,0	-6,0	1.760	SN..1204.. SN..43.

Części zamienne, zawarte w dostawie

Dla wielkości	Kolek mocujący	Śruba mocująca	Mocowanie dociskiem pływającym	Podkładka	Podkładka/Klucz do mocowania	Śruba podkładki	Sprężyna
..-4	FP2012	L85021-T15P	CD12-S	DSN120616	T15P-7	C04008-T15P	S6912

Akcesoria

Dla wielkości	Zestaw mocujący	Moment dokręcania	Wkładka do wymiany	Klucz dynamometryczny
..-4	CD12-S12	3.5NM	T00-15P	T00-15P35

Ogólne toczenie ISO
Poradnik

Ogólne toczenie ISO
Oprawki

Ogólne toczenie ISO
Płytki

Steadyline®

MDT

Mini-Shaft™

Obróbka rowków

Przecinanie

X4

Adaptory
Moduły mocujące

Akcesoria i części
zamiennne

DTFNR/L...M – Oprawki do płytek TNGA, TNMA, TNMG, TNMM – Metryczne

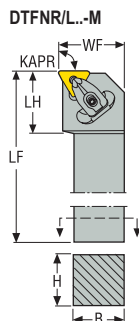

DTFNR/L...M
KAPR = 90,0°

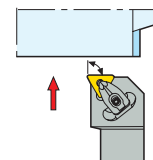

CTWS



- Pokazano wersję prawą
- Asortyment płytek, patrz str. 576, 577, 578, 579, 611
- Oznaczenia oprawek, patrz str. 15-16
- Podkładka DTN220640 do płytki TN..220432..., należy zamówić oddzielnie
- Objaśnienia atrybutów ISO, patrz strona 81

Oznaczenie	Numer produktu	H	B	LF	WF	LH	KAPR°	GAMO°	LAMS°	Waga	CTWS
		mm	mm	mm	mm	mm				kg	
DTFNR2020K16-M	02588210	8	8	152	31,75	30,0	90,0	-6,0	-6,0	0,4	TN..1604.. TN..33.
DTFNR2525M16-M	02588211	8	8	125	25,4	29,0	90,0	-6,0	-6,0	0,8	TN..1604.. TN..33.
DTFNR3225P16-M	02588212	20	20	125	25,4	29,0	90,0	-6,0	-6,0	1,2	TN..1604.. TN..33.
DTFNL2020K16-M	02588213	20	20	125	25,0	30,0	90,0	-6,0	-6,0	0,4	TN..1604.. TN..33.
DTFNL2525M16-M	02588214	8	8	125	25,4	29,0	90,0	-6,0	-6,0	0,8	TN..1604.. TN..33.
DTFNL3225P16-M	02588215	20	20	125	25,4	29,0	90,0	-6,0	-6,0	1,1	TN..1604.. TN..33.
DTFNR2525M22-M	02588216	25	25	150	32,0	30,0	90,0	-6,0	-6,0	0,8	TN..2204.. TN..43.
DTFNR3232P22-M	02588218	32	32	170	40,0	32,0	90,0	-6,0	-6,0	1,4	TN..2204.. TN..43.
DTFNL2525M22-M	02588219	25	25	150	32,0	30,0	90,0	-6,0	-6,0	0,8	TN..2204.. TN..43.
DTFNL3232P22-M	02588221	32	32	170	40,0	32,0	90,0	-6,0	-6,0	1,4	TN..2204.. TN..43.

Części zamienne, zawarte w dostawie

Dla wielkości	Kolek mocujący	Śruba mocująca	Mocowanie dociskiem pływającym	Podkładka	Podkładka/Klucz do mocowania	Śruba podkładki	Sprężyna
...16	FP1508	L84017-T09P	CD09-S	DTN160616	T09P-2	C03007-T09P	S5608
...22	FP2012	L85021-T15P	CD12-S	DTN220616	T15P-7	C04008-T15P	S6912

Akcesoria

Dla wielkości	Zestaw mocujący	Moment dokręcania	Wkładka do wymiany	Klucz dynamometryczny
...16	CD09-S09	2.0NM	T00-09P	T00-09P20
...22	CD12-S12	3.5NM	T00-15P	T00-15P35

DTFNR/L – Oprawki do płytek TNGA, TNMA, TNMG, TNMM, TNMP – Cal.

DTFNR/L
KAPR = 90,0°

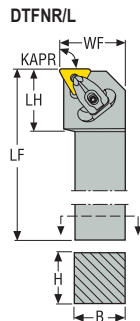
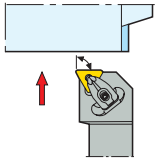

CTWS



- Pokazano wersję prawą
- Asortyment płytek, patrz str. 576, 577, 578, 579, 611
- Oznaczenia oprawek, patrz str. 17-18
- Podkładka DTN220640 do płytki TN..220432... należy zamówić oddzielnie
- Objasnienia atrybutów ISO, patrz strona 81

Oznaczenie	Numer produktu	H	B	LF	WF	LH	KAPR°	GAMO°	LAMS°	Waga lbs	CTWS
		cal.	cal.	cal.	cal.	cal.					
DTFNR-16-3D	02880414	0.315	0.315	4.921	1.000	1.142	90,0	-6,0	-6,0	1.760	TN..1604.. TN..33.
DTFNL-16-3D	02880413	0.746	0.746	4.500	1.000	1.181	90,0	-6,0	-6,0	1.760	TN..1604.. TN..33.
DTFNR-16-4D	02565878	1.000	1.000	6.000	1.250	1.378	90,0	-6,0	-6,0	1.760	TN..2204.. TN..43.
DTFNL-16-4D	02565880	1.000	1.000	6.000	1.250	1.378	90,0	-6,0	-6,0	1.760	TN..2204.. TN..43.
DTFNL-20-4D	02565882	1.250	1.250	6.000	1.500	1.378	90,0	-6,0	-6,0	2.650	TN..2204.. TN..43.

Części zamienne, zawarte w dostawie

Dla wielkości	Kolek mocujący	Śruba mocująca	Mocowanie dociskiem pływającym	Podkładka	Podkładka/Klucz do mocowania	Śruba podkładki	Sprężyna
..-3	FP1508	L84017-T09P	CD09-S	DTN160616	T09P-2	C03007-T09P	S5608
..-4	FP2012	L85021-T15P	CD12-S	DTN220616	T15P-7	C04008-T15P	S6912

Akcesoria

Dla wielkości	Zestaw mocujący	Moment dokręcania	Wkładka do wymiany	Klucz dynamometryczny
..-3	CD09-S09	2.0NM	T00-09P	T00-09P20
..-4	CD12-S12	3.5NM	T00-15P	T00-15P35

Ogólne toczenie ISO
Poradnik

Ogólne toczenie ISO
Oprawki

Ogólne toczenie ISO
Płytki

Steadyline®

MDT

Mini-Shaft™

Obróbka rowków

Przecinanie

X4

Adaptory i części zamienne

Akcesoria i części zamienne

DTG NR/L..-M – Oprawki do płytek TNGA, TNMA, TNMG, TNMM – Metryczne

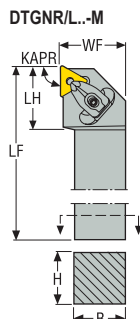

DTG NR/L..-M
KAPR = 90,0°

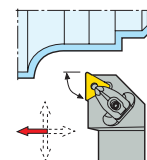

CTWS



- Pokazano wersję prawą
- Asortyment płytek, patrz str. 576, 577, 578, 579, 611
- Oznaczenia oprawek, patrz str. 15-16
- Podkładka DTN220640 do płytki TN..220432..., należy zamówić oddzielnie
- Objaśnienia atrybutów ISO, patrz strona 81

Oznaczenie	Numer produktu	H	B	LF	WF	LH	KAPR°	GAMO°	LAMS°	Waga	CTWS
		mm	mm	mm	mm	mm				kg	
DTG NR2020K16-M	02588200	20	20	125	25,0	29,0	90,0	-6,0	-6,0	0,5	TN..1604.. TN..33.
DTG NR2525M16-M	02588201	25	25	150	32,0	30,0	90,0	-6,0	-6,0	0,8	TN..1604.. TN..33.
DTG NL2020K16-M	02588202	20	20	125	25,0	29,0	90,0	-6,0	-6,0	0,5	TN..1604.. TN..33.
DTG NL2525M16-M	02588203	25	25	150	32,0	30,0	90,0	-6,0	-6,0	0,8	TN..1604.. TN..33.
DTG NR2525M22-M	02588204	25	25	150	32,0	31,0	90,0	-6,0	-6,0	0,8	TN..2204.. TN..43.
DTG NR3232P22-M	02588206	32	32	170	40,0	32,0	90,0	-6,0	-6,0	1,4	TN..2204.. TN..43.
DTG NL2525M22-M	02588207	25	25	150	32,0	31,0	90,0	-6,0	-6,0	0,8	TN..2204.. TN..43.
DTG NL3232P22-M	02588209	32	32	170	40,0	32,0	90,0	-6,0	-6,0	1,4	TN..2204.. TN..43.

Części zamienne, zawarte w dostawie

Dla wielkości	Kolek mocujący	Śruba mocująca	Mocowanie dociskiem pływającym	Podkładka	Podkładka/Klucz do mocowania	Śruba podkładki	Sprężyna
...16	FP1508	L84017-T09P	CD09-S	DTN160616	T09P-2	C03007-T09P	S5608
...22	FP2012	L85021-T15P	CD12-S	DTN220616	T15P-7	C04008-T15P	S6912

Akcesoria

Dla wielkości	Zestaw mocujący	Moment dokręcania	Wkładka do wymiany	Klucz dynamometryczny
...16	CD09-S09	2.0NM	T00-09P	T00-09P20
...22	CD12-S12	3.5NM	T00-15P	T00-15P35

DTGNR/L – Oprawki do płytek TNGA, TNMA, TNMG, TNMM, TNMP – Cal.

DTGNR/L
KAPR = 90,0°

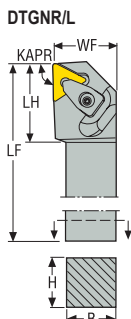
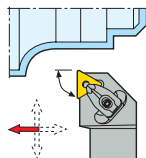

CTWS



- Pokazano wersję prawą
- Asortyment płytek, patrz str. 576, 577, 578, 579, 611
- Oznaczenia oprawek, patrz str. 17-18
- Podkładka DTN220640 do płytki TN..220432... należy zamówić oddzielnie
- Objasnienia atrybutów ISO, patrz strona 81

Oznaczenie	Numer produktu	H	B	LF	WF	LH	KAPR°	GAMO°	LAMS°	Waga lbs	CTWS
		cal.	cal.	cal.	cal.	cal.					
DTGNR-12-3B	02565562	0.750	0.750	4.500	1.000	1.181	90,0	-6,0	-6,0	0.880	TN..1604.. TN..33.
DTGNL-12-3B	02565564	0.750	0.750	4.500	1.000	1.181	90,0	-6,0	-6,0	0.880	TN..1604.. TN..33.
DTGNR-16-4D	02565566	1.000	1.000	6.000	1.250	1.378	90,0	-6,0	-6,0	1.760	TN..2204.. TN..43.
DTGNR-20-4D	02565567	1.250	1.250	6.000	1.500	1.378	90,0	-6,0	-6,0	2.870	TN..2204.. TN..43.
DTGNL-16-4D	02565568	1.000	1.000	6.000	1.250	1.378	90,0	-5,0	-6,0	1.980	TN..2204.. TN..43.

Części zamienne, zawarte w dostawie

Dla wielkości	Kolek mocujący	Śruba mocująca	Mocowanie dociskiem pływającym	Podkładka	Podkładka/Klucz do mocowania	Śruba podkładki	Sprężyna
..-3	FP1508	L84017-T09P	CD09-S	DTN160616	T09P-2	C03007-T09P	S5608
..-4	FP2012	L85021-T15P	CD12-S	DTN220616	T15P-7	C04008-T15P	S6912

Akcesoria

Dla wielkości	Zestaw mocujący	Moment dokręcania	Wkładka do wymiany	Klucz dynamometryczny
..-3	CD09-S09	2.0NM	T00-09P	T00-09P20
..-4	CD12-S12	3.5NM	T00-15P	T00-15P35

Ogólne toczenie ISO
Poradnik

Ogólne toczenie ISO
Oprawki

Ogólne toczenie ISO
Płytki

Steadyline®

MDT

Mini-Shaft™

Obróbka rowków

Przecinanie

X4

Adaptory Moduły mocujące

Akcesoria i części zamienne

DTJNR/L – Oprawki do płytek TNGA, TNMA, TNMG, TNMM, TNMP, TNMX – Cal.

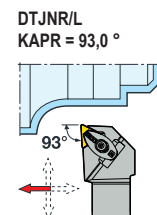
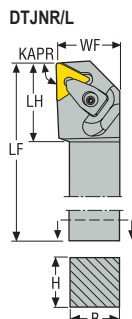

CTWS



- Pokazano wersję prawą
- Asortyment płytek, patrz str. 576, 577, 578, 579, 611, 614
- Oznaczenia oprawek, patrz str. 17-18
- Podkładka DTN220640 do płytki TN..220432..., należy zamówić oddzielnie
- Objaśnienia atrybutów ISO, patrz strona 81

Oznaczenie	Numer produktu	H	B	LF	WF	LH	KAPR°	GAMO°	LAMS°	Waga	CTWS
		cal.	cal.	cal.	cal.	cal.				lbs	
DTJNR-12-3B	02565574	0.750	0.750	4.500	1.000	1.181	93,0	-6,0	-6,0	0.880	TN..1604.. TN..33.
DTJNR-16-3D	02565575	1.000	1.000	6.000	1.250	1.181	93,0	-6,0	-6,0	1.980	TN..1604.. TN..33.
DTJNL-12-3B	02565576	0.750	0.750	4.500	1.000	1.181	93,0	-6,0	-6,0	0.880	TN..1604.. TN..33.
DTJNL-16-3D	02565577	1.000	1.000	6.000	1.250	1.181	93,0	-6,0	-6,0	1.980	TN..1604.. TN..33.
DTJNR-16-4D	02565578	1.000	1.000	6.000	1.250	1.378	93,0	-6,0	-6,0	1.760	TN..2204.. TN..43.
DTJNR-20-4D	02565579	1.250	1.250	6.000	1.500	1.378	93,0	-6,0	-6,0	2.870	TN..2204.. TN..43.
DTJNL-16-4D	02565580	1.000	1.000	6.000	1.250	1.378	93,0	-6,0	-6,0	1.760	TN..2204.. TN..43.
DTJNL-20-4D	02565581	1.250	1.250	6.000	1.500	1.378	93,0	-6,0	-6,0	2.870	TN..2204.. TN..43.

Części zamienne, zawarte w dostawie

Dla wielkości	Kolek mocujący	Śruba mocująca	Mocowanie dociskiem pływającym	Podkładka	Podkładka/Klucz do mocowania	Śruba podkładki	Sprężyna
..-3	–	–	–	DTN160616	T09P-2	C03007-T09P	–
..-4	FP2012	L85021-T15P	CD12-S	DTN220616	T15P-7	C04008-T15P	S6912

Akcesoria

Dla wielkości	Zestaw mocujący	Moment dokręcania	Wkładka do wymiany	Klucz dynamometryczny
..-3	CD09-S09	–	–	–
..-4	CD12-S12	3.5NM	T00-15P	T00-15P35

DVJNR/L – Oprawki do płytek VNGA, VNGG, VNGM, VNMA, VNMG, VNMU – Metryczne

DVJNR/L
KAPR = 93,0°

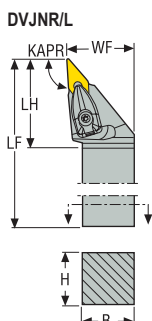
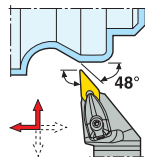

CTWS



- Pokazano wersję prawą
- Asortyment płytek, patrz str. 586, 587, 616
- Oznaczenia oprawek, patrz str. 15-16
- Objasnienia atrybutów ISO, patrz strona 81

Oznaczenie	Numer produktu	H	B	LF	WF	LH	KAPR°	GAMO°	LAMS°	Waga	CTWS
		mm	mm	mm	mm	mm				kg	
DVJNR1616H13	02588228	16	16	100	20,0	42,0	93,0	-4,5	-13,5	0,3	VNMU1304.. VNMU2.5.
DVJNR2020K13	02564430	20	20	125	25,0	42,0	93,0	-4,5	-13,5	0,4	VNMU1304.. VNMU2.5.
DVJNR2525M13	02528621	25	25	150	32,0	42,0	93,0	-4,5	-13,5	0,8	VNMU1304.. VNMU2.5.
DVJNL1616H13	02588229	16	16	100	20,2	42,0	93,0	-4,5	-13,5	0,2	VNMU1304.. VNMU2.5.
DVJNL2020K13	02588230	20	20	125	25,0	42,0	93,0	-4,5	-13,5	0,4	VNMU1304.. VNMU2.5.
DVJNL2525M13	02588231	25	25	150	32,0	42,0	93,0	-4,5	-13,5	0,7	VNMU1304.. VNMU2.5.
DVJNR2020K16	02588232	20	20	125	25,0	41,0	93,0	-4,5	-13,5	0,4	VN..1604.. VN..33.
DVJNR2525M16	02588233	25	25	150	32,0	41,0	93,0	-4,5	-13,5	0,8	VN..1604.. VN..33.
DVJNR3225P16	02588234	32	25	170	32,0	41,0	93,0	-4,5	-13,5	1,0	VN..1604.. VN..33.
DVJNL2020K16	02588235	20	20	125	25,0	41,0	93,0	-4,5	-13,5	0,4	VN..1604.. VN..33.
DVJNL2525M16	02588236	25	25	150	32,0	41,0	93,0	-4,5	-13,5	0,8	VN..1604.. VN..33.
DVJNL3225P16	02576463	32	25	170	32,0	41,0	93,0	-4,5	-13,5	1,0	VN..1604.. VN..33.

Części zamienne, zawarte w dostawie

Dla wielkości	Kolek mocujący	Śruba mocująca	Mocowanie dociskiem pływowającym	Podkładka	Podkładka/Klucz do mocowania	Śruba podkładki	Sprężyna
...13	FP1508	L84017-T09P	CD08-S	PVN130308	T09P-2	CS5008-T09P	S5608
...16	FP2012	L85021-T15P	CD19-S-V16	DVN160310	T15P-7	C03508-T15P	S6912

Ogólne toczenie ISO
Poradnik

Ogólne toczenie ISO
Oprawki

Ogólne toczenie ISO
Płytki

Steadyline®

MDT

Mini-Shaft™

Obróbka rowków





Przecinanie

X4

Adaptery
Moduły mocujące

Akcesoria i części zamienne

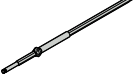
Aksesoria

Dla wielkości	Zestaw mocujący	Moment dokręcania	Wkładka do wymiany	Klucz dynamometryczny
...13	CD08-V13 	2.0NM 	T00-09P 	T00-09P20 
...16	CD19-V16	3.5NM	T00-15P	T00-15P35

- Ogólne toczenie ISO Poradnik
- Ogólne toczenie ISO Oprawki
- Ogólne toczenie ISO Płytki
- Steadyline®
- MDT
- Mini-Shaft™
- Obróbka rowków
- Przecinanie
- X4
- Adaptory Moduły mocujące
- Aksesoria i części zamienne

DVJNR/L – Oprawki do płytek VNGA, VNGM, VNGP, VNMA, VNMG, VNMP, VNMU – Cal.

DVJNR/L
KAPR = 93,0°

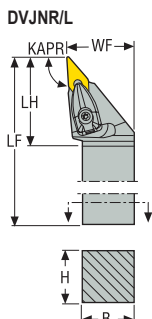
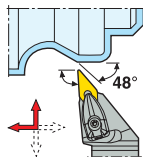

CTWS



- Pokazano wersję prawą
- Asortyment płytek, patrz str. 586, 587, 616
- Oznaczenia oprawek, patrz str. 15-16
- Objasnienia atrybutów ISO, patrz strona 81

Oznaczenie	Numer produktu	H	B	LF	WF	LH	KAPR°	GAMO°	LAMS°	Waga	CTWS
		cal.	cal.	cal.	cal.	cal.				lbs	
DVJNR-12-3B	02822861	0.750	0.750	4.500	1.000	1.772	93,0	-4,5	-13,5	0.880	VN..1604.. VN..33.
DVJNR-16-3C	02822863	1.000	1.000	5.000	1.250	1.772	93,0	-4,5	-13,5	1.320	VN..1604.. VN..33.
DVJNR-20-3D	02822866	0.750	0.750	4.500	1.000	1.772	93,0	-4,5	-13,5	2.430	VN..1604.. VN..33.
DVJNL-12-3B	02822862	0.750	0.750	4.500	1.000	1.772	93,0	-4,5	-13,5	0.880	VN..1604.. VN..33.
DVJNL-16-3C	02822864	1.000	1.000	5.000	1.250	1.772	93,0	-4,5	-13,5	1.320	VN..1604.. VN..33.
DVJNL-20-3D	02822867	1.250	1.250	6.000	1.500	1.654	93,0	-4,5	-13,5	2.430	VN..1604.. VN..33.

Części zamienne, zawarte w dostawie

Dla wielkości	Kolek mocujący	Śruba mocująca	Mocowanie dociskiem pływającym	Podkładka	Podkładka/Klucz do mocowania	Śruba podkładki	Sprężyna
..-3	FP2012	L85021-T15P	CD19-S-V16	DVN160310	T15P-7	C03508-T15P	S6912

Akcesoria

Dla wielkości	Zestaw mocujący	Moment dokręcania	Wkładka do wymiany	Klucz dynamometryczny
..-3	CD19-V16	3.5NM	T00-15P	T00-15P35

Ogólne toczenie ISO
Poradnik

Ogólne toczenie ISO
Oprawki

Ogólne toczenie ISO
Płytki

Steadyline®

MDT

Mini-Shaft™

Obrobka rowków

Przecinanie

X4

Adaptory
Moduły mocujące

Akcesoria i części zamienne

DVPCR/L – Oprawki do płytek VNGA, VNGG, VNGM, VNMA, VNMG – Metryczne

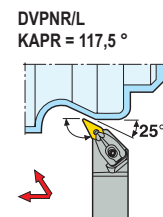
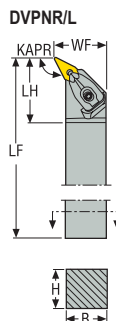

CTWS



- Pokazano wersję prawą
- Asortyment płytek, patrz str. 586, 587, 616
- Oznaczenia oprawek, patrz str. 15-16
- Objasnienia atrybutów ISO, patrz strona 81

Oznaczenie	Numer produktu	H	B	LF	WF	LH	KAPR°	GAMO°	LAMS°	Waga	CTWS
		mm	mm	mm	mm	mm				kg	
DVPCR2020K16	02588222	20	20	125	25,0	42,0	117,5	-4,5	-13,5	0,5	VN..1604.. VN..33.
DVPCR2525M16	02588223	25	25	150	32,0	41,0	117,5	-4,5	-13,5	0,8	VN..1604.. VN..33.
DVPCR3232P16	02588224	32	32	170	40,0	41,0	117,5	-4,5	-13,5	1,4	VN..1604.. VN..33.
DVPCR2020K16	02588225	20	20	125	25,0	42,0	117,5	-4,5	-13,5	0,5	VN..1604.. VN..33.
DVPCR2525M16	02588226	25	25	150	32,0	41,0	117,5	-4,5	-13,5	0,8	VN..1604.. VN..33.
DVPCR3232P16	02588227	32	32	170	40,0	41,0	117,5	-4,5	-13,5	1,4	VN..1604.. VN..33.

Części zamienne, zawarte w dostawie

Dla wielkości	Kolek mocujący	Śruba mocująca	Mocowanie dociskiem pływającym	Podkładka	Podkładka/Klucz do mocowania	Śruba podkładki	Sprężyna
...16	FP2012	L85021-T15P	CD19-S-V16	DVN160310	T15P-7	C03508-T15P	S6912

Akcesoria

Dla wielkości	Zestaw mocujący	Moment dokręcania	Wkładka do wymiany	Klucz dynamometryczny
...16	CD19-V16	3.5NM	T00-15P	T00-15P35

DVPCR/L – Oprawki do płytek VNGA, VNGM, VNGP, VNMA, VNMG, VNMP, VNMU – Cal.

DVPCR/L
KAPR = 117,5°

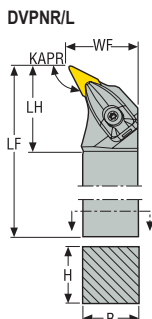
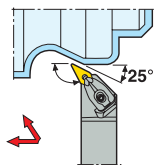

CTWS



- Pokazano wersję prawą
- Asortyment płytek, patrz str. 586, 587, 616
- Oznaczenia oprawek, patrz str. 17-18
- Objasnienia atrybutów ISO, patrz strona 81

Oznaczenie	Numer produktu	H	B	LF	WF	LH	KAPR°	GAMO°	LAMS°	Waga	CTWS
		cal.	cal.	cal.	cal.	cal.				lbs	
DVPCR-16-3D	02880417	0.996	0.996	6.000	1.250	1.772	117,5	-4,0	-12,5	1.760	VN..1604.. VN..33.
DVPCR-16-3D	02880415	0.996	0.996	6.000	1.250	1.772	117,5	-4,0	-12,5	1.760	VN..1604.. VN..33.

Części zamienne, zawarte w dostawie

Dla wielkości	Kolek mocujący	Śruba mocująca	Mocowanie dociskiem pływającym	Podkładka	Podkładka/Klucz do mocowania	Śruba podkładki	Sprężyna
..-3	FP2012	L85021-T15P	CD19-S-V16	DVN160310	T15P-7	C03508-T15P	S6912

Akcesoria

Dla wielkości	Zestaw mocujący	Moment dokręcania	Wkładka do wymiany	Klucz dynamometryczny
..-3	CD19-V16	3.5NM	T00-15P	T00-15P35

Ogólne toczenie ISO
Poradnik

Ogólne toczenie ISO
Oprawki

Ogólne toczenie ISO
Płytki

Steadyline®

MDT

Mini-Shaft™

Obrobka rowków

Przecinanie

X4

Adaptory
Moduły mocujące

Akcesoria i części
zamienne

DWLNRL – Oprawki do płytek WNGA, WNGG, WNMA, WNMG, WNMM – Metryczne

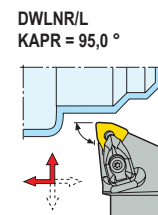
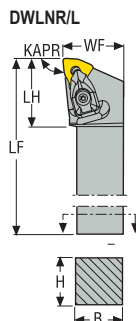

CTWS







- Pokazano wersję prawą
- Asortyment płytek, patrz str. 588, 589, 590, 591, 617
- Oznaczenia oprawek, patrz str. 15-16
- * Użyć odpowiedniej podkładki i śruby dla wybranej płytki. Szczegółowe informacje, patrz str. 99
- Objaśnienia atrybutów ISO, patrz strona 81

Oznaczenie	Numer produktu	H	B	LF	WF	LH	KAPR°	GAMO°	LAMS°	Waga	CTWS
		mm	mm	mm	mm	mm				kg	
DWLNRL1616H06	02588237	16	16	100	20,0	31,0	95,0	-6,0	-6,0	0,3	WN..0604.. WN..33.
DWLNRL2020K06	00038364	20	20	125	25,0	31,0	95,0	-6,0	-6,0	0,4	WN..0604.. WN..33.
DWLNRL2525M06	00038365	25	25	150	32,0	30,0	95,0	-6,0	-6,0	0,8	WN..0604.. WN..33.
DWLNRL3232P06	02588238	32	32	170	40,0	32,0	95,0	-6,0	-6,0	1,4	WN..0604.. WN..33.
DWLNRL1616H06	02588239	16	16	100	20,0	31,0	95,0	-6,0	-6,0	0,3	WN..0604.. WN..33.
DWLNRL2020K06	00038361	20	20	125	25,0	31,0	95,0	-6,0	-6,0	0,4	WN..0604.. WN..33.
DWLNRL2525M06	00038362	25	25	150	32,0	30,0	95,0	-6,0	-6,0	0,8	WN..0604.. WN..33.
DWLNRL3232P06	02588240	32	32	170	40,0	32,0	95,0	-6,0	-6,0	1,4	WN..0604.. WN..33.
DWLNRL2020K08	02588241	20	20	125	25,0	31,0	95,0	-6,0	-6,0	0,5	WN..0804-WN..0806* WN..43-WN..44*
DWLNRL2525M08	00038372	25	25	150	32,0	35,0	95,0	-6,0	-6,0	0,8	WN..0804-WN..0806* WN..43-WN..44*
DWLNRL3232P08	00038374	32	32	170	40,0	35,0	95,0	-6,0	-6,0	1,4	WN..0804-WN..0806* WN..43-WN..44*
DWLNRL2020K08	02588242	20	20	125	25,0	31,0	95,0	-6,0	-6,0	0,4	WN..0804-WN..0806* WN..43-WN..44*
DWLNRL2525M08	00038368	25	25	150	32,0	35,0	95,0	-6,0	-6,0	0,8	WN..0804-WN..0806* WN..43-WN..44*
DWLNRL3232P08	00038370	32	32	170	40,0	35,0	95,0	-6,0	-6,0	1,4	WN..0804-WN..0806* WN..43-WN..44*

Części zamienne, zawarte w dostawie

Dla wielkości	Kolek mocujący	Śruba mocująca	Mocowanie dociskiem pływającym	Podkładka	Podkładka/Klucz do mocowania	Śruba podkładki	Sprężyna
...06	FP1508	L84017-T09P	CD09-S	DWN060310	T09P-2	C03007-T09P	S5608
...08	FP2012	L85021-T15P	CD12-S	DWN080416	T15P-7	C04008-T15P	S6912

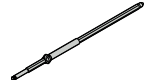
Akcesoria

Dla wielkości	Zestaw mocujący	Moment dokręcania	Wkładka do wymiany	Klucz dynamometryczny
...06	CD09-S09 	2.0NM 	T00-09P 	T00-09P20 
...08	CD12-S12	3.5NM	T00-15P	T00-15P35

Ogólne toczenie ISO
Poradnik

Ogólne toczenie ISO
Oprawki

Ogólne toczenie ISO
Płytki

Steadyline®

MDT

Mini-Shaft™

Obróbka rowków

Przecinanie

X4

Adaptory
Moduły mocujące

Akcesoria i części
zamienne

DWLNRL – Oprawki do płytek WNGA, WNGP, WNMA, WNMG, WNMM, WNMP – Cal.

Ogólne toczenie ISO
Poradnik

Ogólne toczenie ISO
Oprawki

Ogólne toczenie ISO
Płytki

Steadyline®

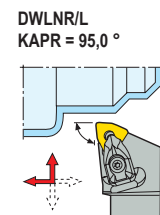
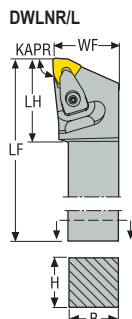

CTWS



- Pokazano wersję prawą
- Asortyment płytek, patrz str. 588, 589, 590, 591, 617
- Oznaczenia oprawek, patrz str. 17-18
- * Użyć odpowiedniej podkładki i śruby dla wybranej płytki. Szczegółowe informacje, patrz str. 99
- Objaśnienia atrybutów ISO, patrz strona 81

MDT

Mini-Shaft™

Obrobka rowków

Przecinanie

X4

Oznaczenie	Numer produktu	H	B	LF	WF	LH	KAPR°	GAMO°	LAMS°	Waga	CTWS
		cal.	cal.	cal.	cal.	cal.				lbs	
DWLNRL-10-3B	02880420	0.625	0.625	4.500	0.875	1.181	95,0	-6,0	-6,0	0.660	WN..0604.. WN..33.
DWLNRL-12-3B	02565594	0.750	0.750	4.500	1.000	1.260	95,0	-6,0	-6,0	0.880	WN..0604.. WN..33.
DWLNRL-16-3D	02565596	1.000	1.000	6.000	1.250	1.260	95,0	-6,0	-6,0	1.760	WN..0604.. WN..33.
DWLNRL-10-3B	02880419	0.625	0.625	4.500	0.875	1.181	95,0	-6,0	-6,0	0.660	WN..0604.. WN..33.
DWLNRL-12-3B	02565598	0.750	0.750	4.500	1.000	1.260	95,0	-6,0	-6,0	0.880	WN..0604.. WN..33.
DWLNRL-16-3D	02565600	1.000	1.000	6.000	1.250	1.260	95,0	-6,0	-6,0	1.760	WN..0604.. WN..33.
DWLNRL-12-4B	02565602	0.750	0.750	4.500	1.000	1.378	95,0	-6,0	-6,0	0.880	WN..0804-WN..0806* WN..43-WN..44*
DWLNRL-16-4D	02569286	1.000	1.000	6.000	1.250	1.378	95,0	-6,0	-6,0	1.760	WN..0804-WN..0806* WN..43-WN..44*
DWLNRL-16-4D-C	02605007	1.000	1.000	6.000	1.250	1.378	95,0	-6,0	-6,0	1.760	WN..0804-WN..0806* WN..43-WN..44*
DWLNRL-20-4D	02565605	1.250	1.250	6.000	1.500	1.378	95,0	-6,0	-6,0	2.650	WN..0804-WN..0806* WN..43-WN..44*
DWLNRL-12-4B	02565606	0.750	0.750	4.500	1.000	1.378	95,0	-6,0	-6,0	0.880	WN..0804-WN..0806* WN..43-WN..44*
DWLNRL-16-4D	02569287	1.000	1.000	6.000	1.250	1.378	95,0	-6,0	-6,0	1.760	WN..0804-WN..0806* WN..43-WN..44*
DWLNRL-16-4D-C	02605010	1.000	1.000	6.000	1.250	1.378	95,0	-6,0	-6,0	1.760	WN..0804-WN..0806* WN..43-WN..44*
DWLNRL-20-4D	02565609	1.250	1.250	6.000	1.500	1.378	95,0	-6,0	-6,0	2.650	WN..0804-WN..0806* WN..43-WN..44*





Części zamienne, zawarte w dostawie

Adaptory
Moduły mocujące

Akcesoria i części zamienne

Dla wielkości	Kolek mocujący	Śruba mocująca	Mocowanie dociskiem pływającym	Podkładka	Podkładka/Klucz do mocowania	Śruba podkładki	Sprężyna
..-3	FP1508	L84017-T09P	CD09-S	DWN060310	T09P-2	C03007-T09P	S5608
..-4	FP2012	L85021-T15P	CD12-S	DWN080416	T15P-7	C04008-T15P	S6912

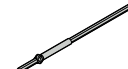
Akcesoria

Dla wielkości	Zestaw mocujący	Moment dokręcania	Wkładka do wymiany	Klucz dynamometryczny
..-3	CD09-S09 	2.0NM 	T00-09P 	T00-09P20 
..-4	CD12-S12	3.5NM	T00-15P	T00-15P35

Ogólne toczenie ISO
Poradnik

Ogólne toczenie ISO
Oprawki

Ogólne toczenie ISO
Płytki

Steadyline®

MDT

Mini-Shaft™

Obróbka rowków

Przecinanie

X4

Adaptory
Moduły mocujące

Akcesoria i części
zamienne

**PCBNR/L – Oprawki do płytek CNGA, CNGG, CNMA, CNMG, CNMM
– Metryczne**

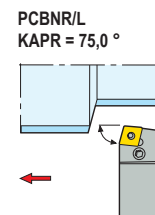
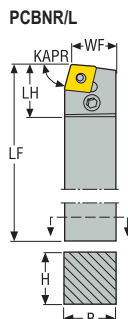

CTWS



- Pokazano wersję prawą
- Asortyment płytek, patrz str. 548, 549, 550, 551, 552, 553, 595, 596
- Oznaczenia oprawek, patrz str. 15-16
- Objaśnienia atrybutów ISO, patrz strona 81

Oznaczenie	Numer produktu	H	B	LF	WF	LH	KAPR°	GAMO°	LAMS°	Waga	CTWS
		mm	mm	mm	mm	mm				kg	
PCBNR2525M12	00038382	25	25	150	22,0	26,0	75,0	-6,0	-6,0	0,8	CN..1204.. CN..43.
PCBNL2525M12	00038383	25	25	150	22,0	26,0	75,0	-6,0	-6,0	0,8	CN..1204.. CN..43.
PCBNR3232P19	02583736	32	32	170	27,0	37,0	75,0	-6,0	-6,0	1,3	CN..1906.. CN..64.
PCBNR4040S19	02803939	40	40	250	35,0	38,0	75,0	-6,0	-6,0	3,1	CN..1906.. CN..64.
PCBNL3232P19	00734298	32	32	170	27,0	37,0	75,0	-6,0	-6,0	1,3	CN..1906.. CN..64.
PCBNL4040S19	02803940	40	40	250	35,0	38,0	75,0	-6,0	-6,0	3,0	CN..1906.. CN..64.

Części zamienne, zawarte w dostawie

Dla wielkości	Dźwignia do płytki	Podkładka	Klucz dźwigni	Śruba dźwigni	Wybijak	Kołek podkładki
...12	PP4713	PCN120308	3SMS795	LS0818	MP0912	RP6757
...19	PP7521	PCN190416	4SMS795	LS1027	MP1519	RP9811

Akcesoria

Dla wielkości	Moment dokręcania	Wkładka do wymiany	Klucz dynamometryczny
...12	-	-	-
...19	5.0NM	H00T-4.0	H00T-4050

PCLNR/L – Oprawki do płytek CNGA, CNGG, CNMA, CNMG, CNMM
– Metryczne

PCLNR/L
KAPR = 95,0°

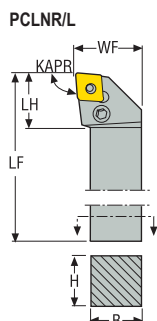
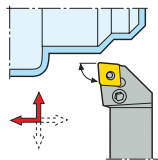

CTWS



- Pokazano wersję prawą
- Asortyment płytek, patrz str. 548, 549, 550, 551, 552, 553, 595, 596
- Oznaczenia oprawek, patrz str. 15-16
- Objasnienia atrybutów ISO, patrz strona 81

Oznaczenie	Numer produktu	H	B	LF	WF	LH	KAPR°	GAMO°	LAMS°	Waga	CTWS
		mm	mm	mm	mm	mm				kg	
PCLNR2020K12	00038376	20	20	125	25,0	26,0	95,0	-6,0	-6,0	0,4	CN..1204.. CN..43.
PCLNR2525M12	00038377	25	25	150	32,0	26,0	95,0	-6,0	-6,0	0,8	CN..1204.. CN..43.
PCLNR3225P12	00038378	32	25	170	32,0	26,0	95,0	-6,0	-6,0	1,1	CN..1204.. CN..43.
PCLNL2020K12	00038379	20	20	125	25,0	26,0	95,0	-6,0	-6,0	0,4	CN..1204.. CN..43.
PCLNL2525M12	00038380	25	25	150	32,0	26,0	95,0	-6,0	-6,0	0,8	CN..1204.. CN..43.
PCLNL3225P12	00038381	32	25	170	32,0	26,0	95,0	-6,0	-6,0	1,1	CN..1204.. CN..43.
PCLNR2525M16	02903947	25	25	150	32,0	33,0	95,0	-6,0	-6,0	0,8	CN..1606.. CN..54.
PCLNR3232P16	02862002	32	32	170	40,0	33,0	95,0	-6,0	-6,0	1,4	CN..1606.. CN..54.
PCLNL2525M16	02903946	25	25	150	32,0	33,0	95,0	-6,0	-6,0	0,8	CN..1606.. CN..54.
PCLNL3232P16	02871184	32	32	170	40,0	33,0	95,0	-6,0	-6,0	1,4	CN..1606.. CN..54.
PCLNR3232P19	00734301	32	32	170	40,0	37,0	95,0	-6,0	-6,0	1,3	CN..1906.. CN..64.
PCLNR4040S19	02468695	40	40	250	50,0	38,0	95,0	-6,0	-6,0	1,5	CN..1906.. CN..64.
PCLNL3232P19	00734302	32	32	170	40,0	37,0	95,0	-6,0	-6,0	1,4	CN..1906.. CN..64.
PCLNL4040S19	02468696	40	40	250	50,0	38,0	95,0	-6,0	-6,0	3,1	CN..1906.. CN..64.
PCLNR4040S25	02450797	40	40	250	50,2	48,0	95,0	-6,0	-6,0	3,1	CN..2509.. CN..86.
PCLNL4040S25	02766744	40	40	250	50,2	48,0	95,0	-6,0	-6,0	3,1	CN..2509.. CN..86.

Ogólne toczenie ISO
Poradnik

Ogólne toczenie ISO
Oprawki

Ogólne toczenie ISO
Płytki

Steadyline®

MDT

Mini-Shaft™

Obróbka rowków

Przecinanie

X4

Adaptory
Moduły mocujące

Akcesoria i części
zamiennicze

Ogólne toczenie ISO Poradnik
Ogólne toczenie ISO Oprawki
Ogólne toczenie ISO Płytki
Steadyline®
MDT
Mini-Shaft™
Obróbka rowków
Przecinanie
X4
Adaptory Moduły mocujące
Akcesoria i części zamienne

Części zamienne, zawarte w dostawie

Dla wielkości	Dźwignia do płytki	Podkładka	Klucz dźwigni	Śruba dźwigni	Wybijak	Kolek podkładki
...12	PP4713	PCN120308	3SMS795	LS0818	MP0912	RP6757
...16	PP6017	PCN160412	3SMS795	LS0820	MP1519	RP8286
...19	PP7521	PCN190416	4SMS795	LS1027	MP1519	RP9811
...25	PP1325	PCN250620	5SMS795	LS1236	MP25	RP1312

Akcesoria

Dla wielkości	Moment dokręcania	Wkładka do wymiany	Klucz dynamometryczny
...12	-	-	-
...16	-	-	-
...19	5.0NM	H00T-4.0	H00T-4050
...25	5.0NM	H00T-5.0	H00T-5050

PDJNR/L – Oprawki do płytek DNGA, DNGG, DNGM, DNMA, DNMG, DNMM, DNMU, DNMX – Metryczne

PDJNR/L
KAPR = 93,0°

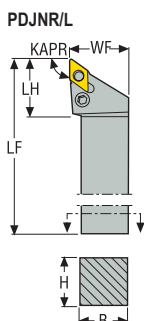
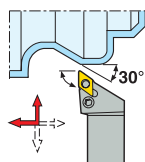

CTWS



- Pokazano wersję prawą
- Asortyment płytek, patrz str. 558, 559, 560, 561, 313, 314, 601, 619
- Oznaczenia opravek, patrz str. 15-16
- * Użyć odpowiedniej podkładki i śruby dla wybranej płytki. Szczegółowe informacje, patrz str. 98
- Objasnienia atrybutów ISO, patrz strona 81

Oznaczenie	Numer produktu	H	B	LF	WF	LH	KAPR°	GAMO°	LAMS°	Waga	CTWS
		mm	mm	mm	mm	mm				kg	
PDJNR1616H11	00038384	16	16	100	20,0	24,0	93,0	-6,0	-6,0	0,3	DNMU1104.. DNMU33.
PDJNR2020K11	00038385	20	20	125	25,0	30,0	93,0	-6,0	-7,0	0,4	DNMU1104.. DNMU33.
PDJNR2525M11	00038386	25	25	150	32,0	30,0	93,0	-6,0	-7,0	0,8	DNMU1104.. DNMU33.
PDJNR3225P11	00038387	32	25	170	32,0	30,0	93,0	-6,0	-7,0	1,1	DNMU1104.. DNMU33.
PDJNL1616H11	00038388	16	16	100	20,0	24,0	93,0	-6,0	-6,0	0,2	DNMU1104.. DNMU33.
PDJNL2020K11	00038389	20	20	125	25,0	30,0	93,0	-6,0	-7,0	0,4	DNMU1104.. DNMU33.
PDJNL2525M11	00038390	25	25	150	32,0	30,0	93,0	-6,0	-7,0	0,8	DNMU1104.. DNMU33.
PDJNL3225P11	00038391	32	25	170	32,0	30,0	93,0	-6,0	-7,0	1,1	DNMU1104.. DNMU33.
PDJNR2020K15	00038392	20	20	125	25,0	36,0	93,0	-6,0	-7,0	0,4	DN..1504-DN..1506* DN..43-DN..44*
PDJNR2525M15	00038393	25	25	150	32,0	36,0	93,0	-6,0	-7,0	0,8	DN..1504-DN..1506* DN..43-DN..44*
PDJNR3225P15	00038394	32	25	170	32,0	36,0	93,0	-6,0	-7,0	1,1	DN..1504-DN..1506* DN..43-DN..44*
PDJNL2020K15	00038395	20	20	125	25,0	36,0	93,0	-6,0	-7,0	0,4	DN..1504-DN..1506* DN..43-DN..44*
PDJNL2525M15	00038396	25	25	150	32,0	36,0	93,0	-6,0	-7,0	0,8	DN..1504-DN..1506* DN..43-DN..44*
PDJNL3225P15	00038397	32	25	170	32,0	36,0	93,0	-6,0	-7,0	1,1	DN..1504-DN..1506* DN..43-DN..44*

Części zamienne, zawarte w dostawie

Dla wielkości	Dźwignia do płytki	Podkładka	Klucz dźwigni	Śruba dźwigni	Wybijak	Kolek podkładki
...11	PP3512	PDN110308	2.5SMS795	LS0616	MP0912	RP5153
...15	PP4716	PDN150308	3SMS795	LS0822	MP0912	RP6757

Ogólne toczenie ISO
Poradnik

Ogólne toczenie ISO
Oprawki

Ogólne toczenie ISO
Płytki

Steadyline®

MDT

Mini-Shaft™

Obróbka rowków



Przecinanie

X4

Adaptory Moduły mocujące

Akcesoria i części zamienne

Aksesoria

Ogólne toczenie ISO Poradnik	Dla wielkości	Moment dokręcania	Klucz dynamometryczny
...	...11	3.0NM 	H00-2530 
Ogólne toczenie ISO Oprawki	...15	-	-

Ogólne toczenie ISO
Płytki

Steadyline®

MDT

Mini-Shaft™

Obróbka rowków

Przecinanie

X4

Adaptory
Moduły mocujące

Aksesoria i części
zamienne

PDNNR/L – Oprawki do płytek DNGA, DNGG, DNGM, DNMA, DNMG, DNMM, DNMU – Metryczne

PDNNR/L
KAPR = 63,0°

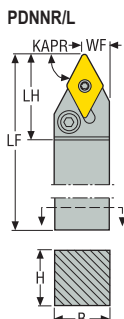
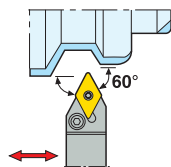

CTWS



- Pokazano wersję prawą
- Asortyment płytek, patrz str. 558, 559, 560, 561, 600, 601, 619
- Oznaczenia opravek, patrz str. 15-16
- * Użyć odpowiedniej podkładki i śruby dla wybranej płytki. Szczegółowe informacje, patrz str. 98
- Objasnienia atrybutów ISO, patrz strona 81

Oznaczenie	Numer produktu	H	B	LF	WF	LH	KAPR°	GAMO°	LAMS°	Waga	CTWS
		mm	mm	mm	mm	mm				kg	
PDNNR1616H11	02411172	16	16	100	8,0	25,0	63,0	-6,0	-6,0	0,2	DNMU1104.. DNMU33.
PDNNR2020K11	75077811	20	20	125	10,0	25,0	63,0	-6,0	-6,0	0,4	DNMU1104.. DNMU33.
PDNNR2525M11	75077812	25	25	150	12,5	30,0	63,0	-6,0	-6,0	0,7	DNMU1104.. DNMU33.
PDNNL1616H11	02411173	16	16	100	8,0	25,0	63,0	-6,0	-6,0	0,3	DNMU1104.. DNMU33.
PDNNL2020K11	75079685	20	20	125	10,0	25,0	63,0	-6,0	-6,0	0,4	DNMU1104.. DNMU33.
PDNNL2525M11	75079686	25	25	150	12,5	30,0	63,0	-6,0	-6,0	0,7	DNMU1104.. DNMU33.
PDNNR2020K15	02411180	20	20	125	10,0	36,0	63,0	-6,0	-6,0	0,4	DN..1504-DN..1506* DN..43-DN..44*
PDNNR2525M15	02411182	25	25	150	12,5	36,0	63,0	-6,0	-6,0	0,7	DN..1504-DN..1506* DN..43-DN..44*
PDNNR3225P15	02411186	32	25	170	12,5	36,0	63,0	-6,0	-6,0	1,0	DN..1504-DN..1506* DN..43-DN..44*
PDNNL2020K15	02411181	20	20	125	10,0	36,0	63,0	-6,0	-6,0	0,4	DN..1504-DN..1506* DN..43-DN..44*
PDNNL2525M15	02411185	25	25	150	12,5	36,0	63,0	-6,0	-6,0	0,7	DN..1504-DN..1506* DN..43-DN..44*
PDNNL3225P15	02411187	32	25	170	12,5	36,0	63,0	-6,0	-6,0	1,0	DN..1504-DN..1506* DN..43-DN..44*

Części zamienne, zawarte w dostawie

Dla wielkości	Dźwignia do płytki	Podkładka	Klucz dźwigni	Śruba dźwigni	Wybijak	Kolek podkładki
...11	PP3512	PDN110308	2.5SMS795	LS0616	MP0912	RP5153
...15	PP4716	PDN150308	3SMS795	LS0822	MP0912	RP6757

Ogólne toczenie ISO
Poradnik

Ogólne toczenie ISO
Oprawki

Ogólne toczenie ISO
Płytki

Steadyline®

MDT

Mini-Shaft™

Obróbka rowków



Przecinanie

X4

Adaptory Moduły mocujące

Akcesoria i części zamienne

Aksesoria

Dla wielkości	Moment dokręcania	Klucz dynamometryczny
		
...11	3.0NM	H00-2530
...15	-	-

- Ogólne toczenie ISO Poradnik
- Ogólne toczenie ISO Oprawki
- Ogólne toczenie ISO Płytki
- Steadyline®
- MDT
- Mini-Shaft™
- Obróbka rowków
- Przecinanie
- X4
- Adaptory Moduły mocujące
- Aksesoria i części zamienne

PRDCN – Oprawki do płytek RCMX
– Metryczne

PRDCN
KAPR = 45,0°

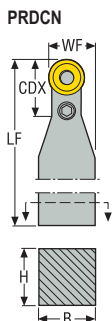
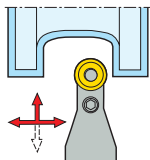

CTWS



- Pokazano wersję neutralną
- Asortyment płytek, patrz str. 564, 565
- Oznaczenia oprawek, patrz str. 15-16
- Objasnienia atrybutów ISO, patrz strona 81

Oznaczenie	Numer produktu	H	B	LF	WF	CDX	KAPR°	GAMO°	LAMS°	Waga	CTWS
		mm	mm	mm	mm	mm				kg	
PRDCN3232P20	02751641	32	32	170	26,0	33,5	45,0	0,0	-8,0	1,2	RC..2006..
PRDCN4040S25	02674471	40	40	250	32,5	45,0	45,0	0,0	-8,0	2,9	RC..2507..
PRDCN5050T32	02616805	50	50	300	40,9	50,0	45,0	0,0	-8,0	5,3	RC..3209..

Części zamienne, zawarte w dostawie

Dla wielkości	Dźwignia do płytki	Podkładka	Klucz dźwigni	Śruba dźwigni	Wybijak	Kolek podkładki
...20	PP5620	PRN2004M0	3SMS795	LS0823	MP1519	RP8286
...25	PP6224	PRN2506M0	4SMS795	LS1030	MP1519	RP9811
...32	PP8030	PRN3206M0	5SMS795	LS1236	MP25	RP1312

Akcesoria

Dla wielkości	Moment dokręcania	Wkładka do wymiany	Klucz dynamometryczny
...20	–	–	–
...25	5.0NM	H00T-4.0	H00T-4050
...32	–	–	–

Ogólne toczenie ISO
Poradnik

Ogólne toczenie ISO
Oprawki

Ogólne toczenie ISO
Płytki

Steadyline®

MDT

Mini-Shaft™

Obrobka rowków

Przecinanie

X4

Adaptory i części zamienne

Akcesoria i części zamienne

Ogólne toczenie ISO Poradnik
Ogólne toczenie ISO Oprawki
Ogólne toczenie ISO Płytki
Steadyline®
MDT
Mini-Shaft™
Obróbka rowków
Przecinanie
X4
Adaptory Moduły mocujące
Akcesoria i części zamienne

PROON – Oprawki do płytek RCMM – Cal.

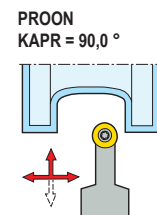
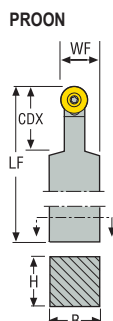

CTWS



- Pokazano wersję neutralną
- Asortyment płytek, patrz str. 564, 565
- Oznaczenia oprawek, patrz str. 17-18
- Objaśnienia atrybutów ISO, patrz strona 81

Oznaczenie	Numer produktu	H	B	LF	WF	CDX	KAPR°	GAMO°	LAMS°	Waga	CTWS
		cal.	cal.	cal.	cal.	cal.				lbs	
PROON-20-6	00015025	1.250	1.250	7.000	1.000	2.000	90,0	0,0	0,0	2.650	RC..1906 RC..64
PROON-20-8	00015030	1.250	1.250	10.000	1.125	2.500	90,0	0,0	0,0	4.190	RC..2506 RC..84
PROON-85-4	00015040	1.252	1.000	6.000	0.750	1.500	90,0	0,0	0,0	1.980	RC..120400 RC..43

Części zamienne, zawarte w dostawie

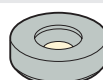
Dla wielkości	Kolek do płytki	Podkładka
..-6	 PL-68	 RS-63P
..-8	PL-68	RS-83P
..-4	PL-46	RS-43P

PSBNR/L – Oprawki do płytek SNGA, SNMA, SNMG, SNMM
– Metryczne

PSBNR/L
KAPR = 75,0°

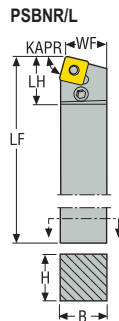
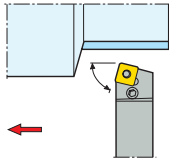

CTWS



- Pokazano wersję prawą
- Asortyment płytek, patrz str. 569, 570, 571, 572, 606
- Oznaczenia opravek, patrz str. 15-16
- Objasnienia atrybutów ISO, patrz strona 81

Oznaczenie	Numer produktu	H	B	LF	WF	LH	KAPR°	GAMO°	LAMS°	Waga	CTWS
		mm	mm	mm	mm	mm				kg	
PSBNR2020K12	00038404	20	20	125	20,3	26,0	75,0	-6,0	-6,0	0,4	SN..1204.. SN..43.
PSBNR2525M12	00038405	25	25	150	25,3	26,0	75,0	-6,0	-6,0	0,8	SN..1204.. SN..43.
PSBNR3225P12	00038406	32	25	170	25,3	26,0	75,0	-6,0	-6,0	1,1	SN..1204.. SN..43.
PSBNL2020K12	00038407	20	20	125	20,3	26,0	75,0	-6,0	-6,0	0,4	SN..1204.. SN..43.
PSBNL2525M12	00038408	25	25	150	25,3	26,0	75,0	-6,0	-6,0	0,8	SN..1204.. SN..43.
PSBNL3225P12	00038409	32	25	170	25,3	26,0	75,0	-6,0	-6,0	1,1	SN..1204.. SN..43.
PSBNR3232P19	02573597	32	32	170	27,0	37,0	75,0	-6,0	-6,0	1,3	SN..1906.. SN..64.
PSBNR4040S19	00045698	40	40	250	35,0	38,0	75,0	-6,0	-6,0	3,0	SN..1906.. SN..64.
PSBNL3232P19	02573603	32	32	170	27,0	37,0	75,0	-6,0	-6,0	1,5	SN..1906.. SN..64.
PSBNL4040S19	00045697	40	40	250	35,0	38,0	75,0	-6,0	-6,0	3,0	SN..1906.. SN..64.
PSBNR4040S25	02573594	40	40	250	35,2	48,0	75,0	-6,0	-6,0	3,1	SN..2507.. SN..85.
PSBNR5050S25	02415304	50	50	250	43,2	48,0	75,0	-6,0	-6,0	4,8	SN..2507.. SN..85.
PSBNL4040S25	02414516	40	40	250	35,2	48,0	75,0	-6,0	-6,0	3,1	SN..2507.. SN..85.
PSBNL5050S25	02415305	50	50	250	43,2	48,0	75,0	-6,0	-6,0	4,7	SN..2507.. SN..85.
PSBNR4040S2509	02785011	40	40	250	35,2	48,0	75,0	-6,0	-6,0	3,0	SN..2509.. SN..86.

Części zamienne, zawarte w dostawie

Dla wielkości	Dźwignia do płytki	Podkładka	Klucz dźwigni	Śruba dźwigni	Wybijak	Kolek podkładki
...12	PP4713	PSN120312	3SMS795	LS0818	MP0912	RP6757
...19	PP7521	PSN190412	4SMS795	LS1027	MP1519	RP9811
...25	PP1325	PSN250624	5SMS795	LS1236	MP25	RP1312
...2509	PP1325	PSN250624	5SMS795	LS1236	MP25	RP1312

Ogólne toczenie ISO
Poradnik

Ogólne toczenie ISO
Oprawki

Ogólne toczenie ISO
Płytki

Steadyline®

MDT

Mini-Shaft™

Obróbka rowków

Przecinanie

X4

Adaptory i części zamienne

Akcesoria i części zamienne

Akcesoria

Dla wielkości	Moment dokręcania	Wkładka do wymiany	Klucz dynamometryczny
...12	–	–	–
...19	5.0NM	H00T-4.0	H00T-4050
...25	5.0NM	H00T-5.0	H00T-5050
...2509	5.0NM	H00T-5.0	H00T-5050

Ogólne toczenie ISO Poradnik

Ogólne toczenie ISO Oprawki

Ogólne toczenie ISO Płytki

Steadyline®

MDT

Mini-Shaft™

Obróbka rowków

Przecinanie

X4

Adaptory Moduły mocujące

Akcesoria i części zamienne

PSDNN, PSKNR/L – Oprawki do płytek SNGA, SNMA, SNMG, SNMM – Metryczne

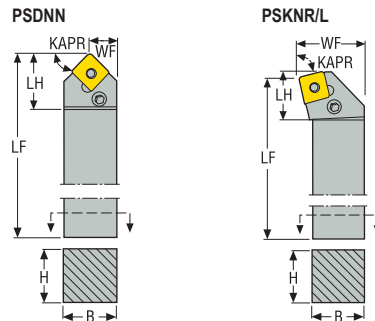
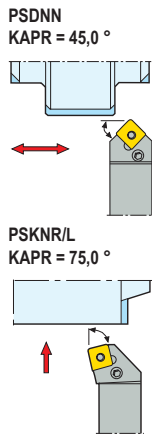

CTWS



- PSDNN = Pokazano wersję neutralną
- PSKNR/L = Pokazano wersję prawą
- Asortyment płytek, patrz str. 569, 570, 571, 572, 606
- Oznaczenia oprawek, patrz str. 15-16
- Objaśnienia atrybutów ISO, patrz strona 81

Oznaczenie	Numer produktu	H	B	LF	WF	LH	KAPR°	GAMO°	LAMS°	Waga	CTWS
		mm	mm	mm	mm	mm				kg	
PSDNN2020K12	00038410	20	20	125	10,0	26,0	45,0	-7,0	-7,0	0,4	SN..1204.. SN..43.
PSDNN2525M12	00038411	25	25	150	12,5	26,0	45,0	-7,0	-7,0	0,7	SN..1204.. SN..43.
PSDNN3225P12	00038412	32	25	170	12,5	28,0	45,0	-7,0	-7,0	1,1	SN..1204.. SN..43.
PSDNN3232P19	00469420	32	32	170	16,0	40,0	45,0	-6,0	-6,0	1,3	SN..1906.. SN..64.
PSDNN4040S25	02414517	40	40	250	20,2	48,0	45,0	-6,0	-6,0	3,0	SN..2507.. SN..85.
PSKNR2020K12	00038413	20	20	125	25,0	23,0	75,0	-6,0	-6,0	0,5	SN..1204.. SN..43.
PSKNR2525M12	00038414	25	25	150	32,0	23,0	75,0	-6,0	-6,0	0,8	SN..1204.. SN..43.
PSKNL2020K12	00038416	20	20	125	25,0	23,0	75,0	-6,0	-6,0	0,4	SN..1204.. SN..43.
PSKNL2525M12	00038417	25	25	150	32,0	23,0	75,0	-6,0	-6,0	0,8	SN..1204.. SN..43.

Części zamienne, zawarte w dostawie

Dla wielkości	Dźwignia do płytki	Podkładka	Klucz dźwigni	Śruba dźwigni	Wybijak	Kolek podkładki
...12	PP4713	PSN120312	3SMS795	LS0818	MP0912	RP6757
...19	PP7521	PSN190412	4SMS795	LS1027	MP1519	RP9811
...25	PP1325	PSN250624	5SMS795	LS1236	MP25	RP1312

Akcesoria

Dla wielkości	Moment dokręcania	Wkładka do wymiany	Klucz dynamometryczny
...12	-	-	-
...19	5.0NM	H00T-4.0	H00T-4050
...25	5.0NM	H00T-5.0	H00T-5050

Ogólne toczenie ISO
Poradnik

Ogólne toczenie ISO
Oprawki

Ogólne toczenie ISO
Płytki

Steadyline®

MDT

Mini-Shaft™

Obróbka rowków

Przecinanie

X4

Adaptory i części zamienne

Akcesoria i części zamienne

**PSSNR/L – Oprawki do płytek SNGA, SNMA, SNMG, SNMM
– Metryczne**

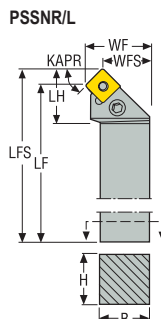

CTWS



- Pokazano wersję prawą
- Asortyment płytek, patrz str. 569, 570, 571, 572, 606
- Oznaczenia oprawek, patrz str. 15-16
- Objasnienia atrybutów ISO, patrz strona 81

Oznaczenie	Numer produktu	H	B	LF	LFS	WF	WFS	LH	KAPR°	GAMO°	LAMS°	Waga	CTWS
		mm	mm	mm	mm	mm	mm	mm				kg	
PSSNR2020K12	00038398	20	20	125	133,3	25,0	16,7	28,0	45,0	-8,0	0,0	0,5	SN..1204.. SN..43.
PSSNR2525M12	00038399	25	25	150	158,7	32,0	23,7	28,0	45,0	-8,0	0,0	0,8	SN..1204.. SN..43.
PSSNR3225P12	00038400	32	25	170	178,7	32,0	23,7	29,0	45,0	-8,0	0,0	1,1	SN..1204.. SN..43.
PSSNL2020K12	00038401	20	20	125	133,3	25,0	16,7	28,0	45,0	-8,0	0,0	0,5	SN..1204.. SN..43.
PSSNL2525M12	00038402	25	25	150	158,7	32,0	23,7	28,0	45,0	-8,0	0,0	0,8	SN..1204.. SN..43.
PSSNL3225P12	00038403	32	25	170	178,3	32,0	23,7	29,0	45,0	-8,0	0,0	1,1	SN..1204.. SN..43.

Części zamienne, zawarte w dostawie

Dla wielkości	Dźwignia do płytki	Podkładka	Klucz dźwigni	Śruba dźwigni	Wybijak	Kołek podkładki
...12	PP4713	PSN120312	3SMS795	LS0818	MP0912	RP6757

PTAPRS/LS – Oprawki do płytek TPMM
– Cal.

PTAPRS/LS
KAPR = 90,0°

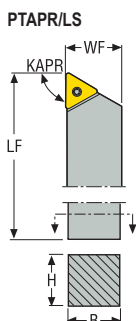
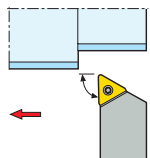

CTWS



- Pokazano wersję prawą
- Asortyment płytek, patrz str. 581
- Oznaczenia opravek, patrz str. 17-18
- Objasnienia atrybutów ISO, patrz strona 81

Oznaczenie	Numer produktu	H	B	LF	WF	KAPR°	GAMO°	LAMS°	Waga	CTWS
		cal.	cal.	cal.	cal.				lbs	
PTAPRS-8-2.5	00015715	0.500	0.500	4.500	0.512	90,0	5,0	0,0	0.440	TPMM1303.. TPMM2.52.
PTAPLS-8-2.5	00015720	0.500	0.500	4.500	0.512	90,0	5,0	0,0	0.440	TPMM1303.. TPMM2.52.

Części zamienne, zawarte w dostawie

Dla wielkości

Kolek do płytki



...2.5

PL-2.53

Ogólne toczenie ISO
Poradnik

Ogólne toczenie ISO
Oprawki

Ogólne toczenie ISO
Płytki

Steadyline®

MDT

Mini-Shaft™

Obróbka rowków

Przecinanie

X4

Adaptory
Moduły mocujące

Akcesoria i części
zamiennne

PTBNR/L – Oprawki do płytek TNGA, TNMA, TNMG, TNMM – Metryczne

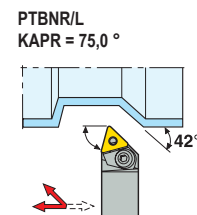
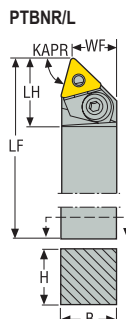

CTWS



- Pokazano wersję prawą
- Asortyment płytek, patrz str. 576, 577, 578, 579, 611
- Oznaczenia oprawek, patrz str. 15-16
- Objaśnienia atrybutów ISO, patrz strona 81

Oznaczenie	Numer produktu	H	B	LF	WF	LH	KAPR°	GAMO°	LAMS°	Waga	CTWS
		mm	mm	mm	mm	mm				kg	
PTBNR2525M16	00092429	25	25	150	22,0	26,0	75,0	-5,0	-6,0	0,7	TN..1604.. TN..33.
PTBNL2525M16	00092432	25	25	150	22,0	26,0	75,0	-5,0	-6,0	0,7	TN..1604.. TN..33.

Części zamienne, zawarte w dostawie

Dla wielkości	Podkładka	Kołek podkładki	Docisk mocujący	Klucz docisku	Śruba docisku
R...16					
R...16	117.26-622	PP2009-T09P	110.26-641.1	3SMS795	117.26-655.1
L...16	117.26-622	PP2009-T09P	110.26-640.1	3SMS795	117.26-655.1

Aksesoria

Dla wielkości	Moment dokręcania	Wkładka do wymiany	Klucz podkładki	Klucz dynamometryczny
R...16				
R...16	5.0NM	H00T-3.0	T09P-2	H00T-3050
L...16	5.0NM	H00T-3.0	T09P-2	H00T-3050

PTNNR/L – Oprawki do płytek TNGA, TNMA, TNMG, TNMM
– Metryczne

PTNNR/L
KAPR = 63,0°

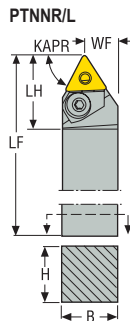
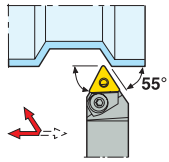

CTWS



- Pokazano wersję prawą
- Asortyment płytek, patrz str. 576, 577, 578, 579, 611
- Oznaczenia oprawek, patrz str. 15-16
- Objasnienia atrybutów ISO, patrz strona 81

Oznaczenie	Numer produktu	H	B	LF	WF	LH	KAPR°	GAMO°	LAMS°	Waga	CTWS
		mm	mm	mm	mm	mm				kg	
PTNNR3225P16	00092433	32	25	170	13,0	28,0	63,0	-6,0	-5,0	1,0	TN..1604.. TN..33.
PTNNL3225P16	00092434	32	25	170	13,0	28,0	63,0	-6,0	-5,0	1,0	TN..1604.. TN..33.
PTNNR3225P22	00092435	32	25	170	13,0	34,0	63,0	-6,0	-5,0	1,0	TN..2204.. TN..43.
PTNNR5032M22	75009726	50	32	150	16,5	34,0	63,0	-6,0	-5,0	1,7	TN..2204.. TN..43.
PTNNL3225P22	00092438	32	25	170	13,0	34,0	63,0	-6,0	-5,0	1,0	TN..2204.. TN..43.
PTNNL5032M22	75009727	50	32	150	16,5	34,0	63,0	-6,0	-5,0	1,7	TN..2204.. TN..43.

Części zamienne, zawarte w dostawie

Dla wielkości	Podkładka	Kolek podkładki	Docisk mocujący	Klucz docisku	Śruba docisku
R...16	117.26-622	PP2009-T09P	110.26-640.1	3SMS795	117.26-655.1
L...16	117.26-622	PP2009-T09P	110.26-641.1	3SMS795	117.26-655.1
R...22	170.26-624	PP2015-1-T15P	110.26-642.1	4SMS795	170.26-655
L...22	170.26-624	PP2015-1-T15P	110.26-643.1	4SMS795	170.26-655

Akcesoria

Dla wielkości	Moment dokręcania	Wkładka do wymiany	Klucz podkładki	Klucz dynamometryczny
R...16	5.0NM	H00T-3.0	T09P-2	H00T-3050
L...16	5.0NM	H00T-3.0	T09P-2	H00T-3050
R...22	6.0NM	H00T-4.0	T15P-2	H00T-4060
L...22	6.0NM	H00T-4.0	T15P-2	H00T-4060

Ogólne toczenie ISO
Poradnik

Ogólne toczenie ISO
Oprawki

Ogólne toczenie ISO
Płytki

Steadyline®

MDT

Mini-Shaft™

Obrobka rowków

Przecinanie

X4

Adaptory i części zamienne

Adaptory i części zamienne

Ogólne toczenie ISO Poradnik
Ogólne toczenie ISO Oprawki
PTGNR/L, -..A – Oprawki do płytek TNGA, TNMA, TNMG, TNMM – Metryczne

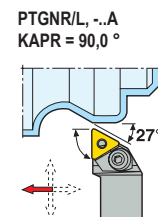
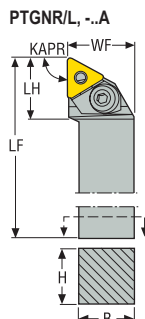

CTWS



- Pokazano wersję prawą
- Asortyment płytek, patrz str. 576, 577, 578, 579, 611
- Oznaczenia oprawek, patrz str. 15-16
- Objasnienia atrybutów ISO, patrz strona 81

Oznaczenie	Numer produktu	H	B	LF	WF	LH	KAPR°	GAMO°	LAMS°	Waga	CTWS
		mm	mm	mm	mm	mm					
PTGNR1616-11A	75011261	16	16	100	20,0	16,0	90,0	-5,0	-6,0	0,2	TN..1103.. TN..22.
PTGNL1616-11A	75011262	16	16	100	20,0	16,0	90,0	-5,0	-6,0	0,2	TN..1103.. TN..22.
PTGNR2020K16	00092181	20	20	125	25,0	23,0	90,0	-5,0	-6,0	0,4	TN..1604.. TN..33.
PTGNR2525M16	00092228	25	25	150	32,0	23,0	90,0	-5,0	-6,0	0,8	TN..1604.. TN..33.
PTGNR3225P16	00092319	32	25	170	32,0	23,0	90,0	-5,0	-6,0	1,1	TN..1604.. TN..33.
PTGNL2020K16	00092224	20	20	125	25,0	23,0	90,0	-5,0	-6,0	0,4	TN..1604.. TN..33.
PTGNL2525M16	00091326	25	25	150	32,0	23,0	90,0	-5,0	-6,0	0,8	TN..1604.. TN..33.
PTGNL3225P16	00092321	32	25	170	32,0	23,0	90,0	-5,0	-6,0	1,1	TN..1604.. TN..33.
PTGNR2525M22	00091446	25	25	150	32,0	29,0	90,0	-5,0	-6,0	0,8	TN..2204.. TN..43.
PTGNR3232P22	00092426	32	32	170	40,0	29,0	90,0	-5,0	-6,0	1,4	TN..2204.. TN..43.
PTGNL2525M22	00092413	25	25	150	32,0	29,0	90,0	-5,0	-6,0	0,8	TN..2204.. TN..43.
PTGNL3232P22	00092427	32	32	170	40,0	29,0	90,0	-5,0	-6,0	1,4	TN..2204.. TN..43.
PTGNR4040T27	75004457	40	40	300	50,0	38,0	90,0	-5,0	-6,0	3,7	TN..2706.. TN..54.
PTGNL4040T27	75004456	40	40	300	50,0	38,0	90,0	-5,0	-6,0	3,7	TN..2706.. TN..54.

Części zamienne, zawarte w dostawie

Dla wielkości	Podkładka	Śruba mocująca	Nakrętka	Wybijak	Kolek podkładki	Docisk mocujący	Klucz docisku	Śruba docisku
R...11	117.26-620	136.26-654	–	–	117.26-654	110.26-639	2.5SMS795	117.26-657
L...11	117.26-620	136.26-654	–	–	117.26-654	110.26-638	2.5SMS795	117.26-657
R20...16	117.26-622	–	–	–	PP2009-T09P	110.26-641.1	3SMS795	117.26-655
R25/32...16	117.26-622	–	–	–	PP2009-T09P	110.26-641.1	3SMS795	117.26-655.1
L20...16	117.26-622	–	–	–	PP2009-T09P	110.26-640.1	3SMS795	117.26-655
L25/32...16	117.26-622	–	–	–	PP2009-T09P	110.26-640.1	3SMS795	117.26-655.1
R...22	170.26-624	–	–	–	PP2015-1-T15P	110.26-643.1	4SMS795	170.26-655
L...22	170.26-624	–	–	–	PP2015-1-T15P	110.26-642.1	4SMS795	170.26-655
R...27	117.26-628	–	170.26-651	117.26-687	126.26-650	110.26-645	5SMS795	110.26-655
L...27	117.26-628	–	170.26-651	117.26-687	126.26-650	110.26-644	5SMS795	110.26-655

Akcesoria

Dla wielkości	Moment dokręcania	Wkładka do wymiany	Klucz podkładki	Klucz dynamometryczny
R...11	3.0NM	H00-2.5	2SMS795	H00-2530
L...11	3.0NM	H00-2.5	2SMS795	H00-2530
R20...16	5.0NM	H00T-3.0	T09P-2	H00T-3050
R25/32...16	5.0NM	H00T-3.0	T09P-2	H00T-3050
L20...16	5.0NM	H00T-3.0	T09P-2	H00T-3050
L25/32...16	5.0NM	H00T-3.0	T09P-2	H00T-3050
R...22	6.0NM	H00T-4.0	T15P-2	H00T-4060
L...22	6.0NM	H00T-4.0	T15P-2	H00T-4060
R...27	10.0NM	H00T-6.0	4SMS795	H00T-60100
L...27	10.0NM	H00T-6.0	4SMS795	H00T-60100

Ogólne toczenie
ISO
PoradnikOgólne toczenie
ISO
OprawkiOgólne toczenie
ISO
Płytki

Steadyline®

MDT

Mini-Shaft™

Obróbka rowków

Przecinanie

X4

Adaptory
Moduły mocująceAkcesoria i części
zamienne

Ogólne toczenie ISO
Poradnik

PTJNR/L – Oprawki do płytek TNGA, TNMA, TNMG, TNMM, TNMX – Metryczne

Ogólne toczenie ISO
Oprawki



Ogólne toczenie ISO
Płytki

CTWS



- Pokazano wersję prawą
- Asortyment płytek, patrz str. 576, 577, 578, 579, 611, 614
- Oznaczenia opravek, patrz str. 15-16
- Objaśnienia atrybutów ISO, patrz strona 81

Steadyline®

MDT

Oznaczenie	Numer produktu	H	B	LF	WF	LH	KAPR°	GAMO°	LAMS°	Waga	CTWS
		mm	mm	mm	mm	mm				kg	
PTJNR2020K16	00092147	20	20	125	25,0	23,0	93,0	-5,0	-6,0	0,4	TN..1604.. TN..33.
PTJNR2525M16	00092153	25	25	150	32,0	23,0	93,0	-5,0	-6,0	0,8	TN..1604.. TN..33.
PTJNR3232P16	00092156	32	32	170	40,0	23,0	93,0	-5,0	-6,0	1,3	TN..1604.. TN..33.
PTJNL2020K16	00092149	20	20	125	25,0	23,0	93,0	-5,0	-6,0	0,4	TN..1604.. TN..33.
PTJNL2525M16	00092155	25	25	150	32,0	23,0	93,0	-5,0	-6,0	0,7	TN..1604.. TN..33.
PTJNL3232P16	00092159	32	32	170	40,0	23,0	93,0	-5,0	-6,0	1,3	TN..1604.. TN..33.
PTJNR2525M22	00092161	25	25	150	32,0	29,0	93,0	-5,0	-6,0	0,8	TN..2204.. TN..43.
PTJNR3232P22	00091023	32	32	170	40,0	29,0	93,0	-5,0	-6,0	1,4	TN..2204.. TN..43.
PTJNR4032R22	00092178	40	32	200	40,0	29,0	93,0	-5,0	-6,0	2,0	TN..2204.. TN..43.
PTJNL2525M22	00092162	25	25	150	32,0	29,0	93,0	-5,0	-6,0	0,8	TN..2204.. TN..43.
PTJNL3232P22	00092177	32	32	170	40,0	29,0	93,0	-5,0	-6,0	1,4	TN..2204.. TN..43.
PTJNL4032R22	00092179	40	32	200	40,0	29,0	93,0	-5,0	-6,0	1,9	TN..2204.. TN..43.

Mini-Shaft™

Obrobka rowków

Przecinanie

X4

Części zamienne, zawarte w dostawie

Dla wielkości	Podkładka	Kolek podkładki	Docisk mocujący	Klucz docisku	Śruba docisku
R20...16	117.26-622	PP2009-T09P	110.26-641.1	3SMS795	117.26-655
R25/32...16	117.26-622	PP2009-T09P	110.26-641.1	3SMS795	117.26-655.1
L20...16	117.26-622	PP2009-T09P	110.26-640.1	3SMS795	117.26-655
L25/32...16	117.26-622	PP2009-T09P	110.26-640.1	3SMS795	117.26-655.1
R...22	170.26-624	PP2015-1-T15P	110.26-643.1	4SMS795	170.26-655
L...22	170.26-624	PP2015-1-T15P	110.26-642.1	4SMS795	170.26-655

Adaptory Moduły mocujące

Akcesoria i części zamienne

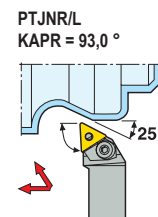
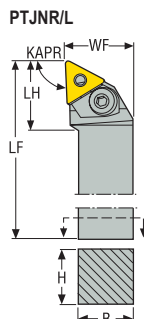

Akcesoria

Dla wielkości	Moment dokręcania	Wkładka do wymiany	Klucz podkładki	Klucz dynamometryczny
R20...16	5.0NM	H00T-3.0	T09P-2	H00T-3050
R25/32...16	5.0NM	H00T-3.0	T09P-2	H00T-3050
L20...16	5.0NM	H00T-3.0	T09P-2	H00T-3050
L25/32...16	5.0NM	H00T-3.0	T09P-2	H00T-3050
R...22	6.0NM	H00T-4.0	T15P-2	H00T-4060
L...22	6.0NM	H00T-4.0	T15P-2	H00T-4060

Ogólne toczenie ISO
Poradnik

Ogólne toczenie ISO
Oprawki

Ogólne toczenie ISO
Płytki

Steadyline®

MDT

Mini-Shaft™

Obróbka rowków

Przecinanie

X4

Adaptory
Moduły mocujące

Akcesoria i części
zamienne

Ogólne toczenie ISO Poradnik
Ogólne toczenie ISO Oprawki
Ogólne toczenie ISO Płytki
Steadyline®
MDT
Mini-Shaft™
Obróbka rowków
Przecinanie
X4
Adaptory Moduły mocujące
Akcesoria i części zamienne

PTTNR/L – Oprawki do płytek TNGA, TNMA, TNMG, TNMM – Metryczne

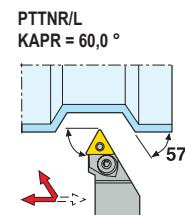
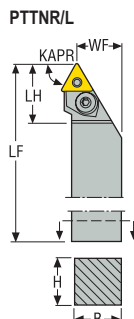

CTWS



- Pokazano wersję prawą
- Asortyment płytek, patrz str. 576, 577, 578, 579, 611
- Oznaczenia oprawek, patrz str. 15-16
- Objaśnienia atrybutów ISO, patrz strona 81

Oznaczenie	Numer produktu	H	B	LF	WF	LH	KAPR°	GAMO°	LAMS°	Waga	CTWS
		mm	mm	mm	mm	mm				kg	
PTTNR2020K16	00092439	20	20	125	17,0	28,0	60,0	-6,0	-5,0	0,4	TN..1604.. TN..33.
PTTNR2525M16	00092486	25	25	150	22,0	28,0	60,0	-6,0	-5,0	0,8	TN..1604.. TN..33.
PTTNL2020K16	00092473	20	20	125	17,0	28,0	60,0	-6,0	-5,0	0,4	TN..1604.. TN..33.
PTTNL2525M16	00092522	25	25	150	22,0	28,0	60,0	-6,0	-5,0	0,7	TN..1604.. TN..33.

Części zamienne, zawarte w dostawie

Dla wielkości	Podkładka	Kolek podkładki	Docisk mocujący	Klucz docisku	Śruba docisku
R20...16	117.26-622	PP2009-T09P	110.26-641.1	3SMS795	117.26-655
R25...16	117.26-622	PP2009-T09P	110.26-641.1	3SMS795	117.26-655.1
L20...16	117.26-622	PP2009-T09P	110.26-640.1	3SMS795	117.26-655
L25...16	117.26-622	PP2009-T09P	110.26-640.1	3SMS795	117.26-655.1

Akcesoria

Dla wielkości	Moment dokręcania	Wkładka do wymiany	Klucz podkładki	Klucz dynamometryczny
R20...16	5.0NM	H00T-3.0	T09P-2	H00T-3050
R25...16	5.0NM	H00T-3.0	T09P-2	H00T-3050
L20...16	5.0NM	H00T-3.0	T09P-2	H00T-3050
L25...16	5.0NM	H00T-3.0	T09P-2	H00T-3050

PWLNLR/L – Oprawki do płytek WNGA, WNGG, WNMA, WNMG, WNMM – Metryczne

PWLNLR/L
KAPR = 95,0°

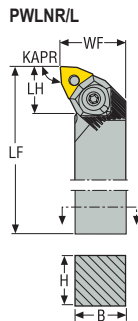
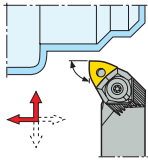

- Pokazano wersję prawą
- Asortyment płytek, patrz str. 588, 589, 590, 591, 617
- Oznaczenia oprawek, patrz str. 15-16
- * Użyć odpowiedniej podkładki i śruby dla wybranej płytki. Szczegółowe informacje, patrz str. 99
- Objasnienia atrybutów ISO, patrz strona 81

Oznaczenie	Numer produktu	H	B	LF	WF	LH	KAPR°	GAMO°	LAMS°	Waga	CTWS
		mm	mm	mm	mm	mm				kg	
PWLNLR1616H06	75079504	16	16	100	20,0	21,0	95,0	-6,0	-6,0	0,3	WN..0604.. WN..33.
PWLNLR2020K06	75028482	20	20	125	25,0	21,0	95,0	-6,0	-6,0	0,4	WN..0604.. WN..33.
PWLNLR2525M06	75028231	25	25	150	32,0	21,0	95,0	-6,0	-6,0	0,8	WN..0604.. WN..33.
PWLNLR3232P06	75036498	32	32	170	40,0	21,0	95,0	-6,0	-6,0	1,4	WN..0604.. WN..33.
PWLNLR1616H06	75079505	16	16	100	20,0	21,0	95,0	-6,0	-6,0	0,2	WN..0604.. WN..33.
PWLNLR2020K06	75028483	20	20	125	25,0	21,0	95,0	-6,0	-6,0	0,4	WN..0604.. WN..33.
PWLNLR2525M06	75027880	25	25	150	32,0	21,0	95,0	-6,0	-6,0	0,8	WN..0604.. WN..33.
PWLNLR3232P06	75036499	32	32	170	40,0	21,0	95,0	-6,0	-6,0	1,3	WN..0604.. WN..33.
PWLNLR2020K08	75027855	20	20	125	25,0	27,0	95,0	-6,0	-6,0	0,4	WN..0804.. WN..43.
PWLNLR2525M08	75027854	25	25	150	32,0	27,0	95,0	-6,0	-6,0	0,8	WN..0804.. WN..43.
PWLNLR3232P08	75027852	32	32	170	40,0	27,0	95,0	-6,0	-6,0	1,3	WN..0804.. WN..43.
PWLNLR2020K08	75027856	20	20	125	25,0	27,0	95,0	-6,0	-6,0	0,4	WN..0804.. WN..43.
PWLNLR2525M08	75027465	25	25	150	32,0	27,0	95,0	-6,0	-6,0	0,8	WN..0804.. WN..43.
PWLNLR3232P08	75027853	32	32	170	40,0	27,0	95,0	-6,0	-6,0	1,3	WN..0804.. WN..43.

Części zamienne, zawarte w dostawie

Dla wielkości	Podkładka	Śruba ustawcza	Kolek podkładki	Docisk mocujący	Klucz docisku	Śruba docisku
...H06	WAE060312	L82511-T07P	PP1409-T09P	WNW06HD	T20P-7	WS1920-T20P
...06	WAE060312	L82511-T07P	PP2109-T09P	WNW06HD	T20P-7	WS1920-T20P
...08	WAE080412	L82511-T07P	PP2015-1-T15P	WNW08HD	T25P-7	WS2325-T25P

Ogólne toczenie ISO
Poradnik

Ogólne toczenie ISO
Oprawki

Ogólne toczenie ISO
Płytki

Steadyline®

MDT

Mini-Shaft™

Obrobka rowków

Przecinanie

X4

Adaptory i części zamienne

Adaptory i części zamienne

Aksesoria

Dla wielkości	Moment dokręcania	Wkładka do wymiany	Klucz podkładki	Klucz dynamometryczny
...H06	3.5NM	T00-20P	T09P-2	T00-20P35
...06	3.5NM	T00-20P	T09P-2	T00-20P35
...08	5.0NM	T00T-25P	T15P-2	T00T-25P50

- Ogólne toczenie ISO Poradnik
- Ogólne toczenie ISO Oprawki
- Ogólne toczenie ISO Płytki
- Steadyline®
- MDT
- Mini-Shaft™
- Obróbka rowków
- Przecinanie
- X4
- Adaptory Moduły mocujące
- Aksesoria i części zamienne

SCACR/L – Oprawki do płytek CCGT, CCGW, CCMT, CCMW
– Metryczne

SCACR/L
KAPR = 90,0°

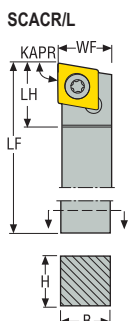
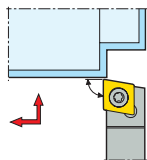

CTWS



- Pokazano wersję prawą
- Asortyment płytek, patrz str. 544, 545, 546, 547, 593, 594, 618, 620
- Oznaczenia oprawek, patrz str. 15-16
- Objasnienia atrybutów ISO, patrz strona 81

Oznaczenie	Numer produktu	H	B	LF	WF	LH	KAPR°	GAMO°	LAMS°	Waga	CTWS
		mm	mm	mm	mm	mm				kg	
SCACR0808K06	00042836	8	8	125	8,7	9,0	90,0	0,0	0,0	0,1	CC..0602.. CC..21.5.
SCACR1010M06	00042837	10	10	150	10,7	9,0	90,0	0,0	0,0	0,2	CC..0602.. CC..21.5.
SCACR1212M06	02430771	12	12	150	12,7	9,0	90,0	0,0	0,0	0,2	CC..0602.. CC..21.5.
SCACL0808K06	75011227	8	8	125	8,7	9,0	90,0	0,0	0,0	0,1	CC..0602.. CC..21.5.
SCACL1010M06	75011228	10	10	150	10,7	9,0	90,0	0,0	0,0	0,2	CC..0602.. CC..21.5.
SCACL1212M06	02430823	12	12	150	12,7	9,0	90,0	0,0	0,0	0,2	CC..0602.. CC..21.5.
SCACR1212M09	00042839	12	12	150	12,7	13,0	90,0	0,0	0,0	0,2	CC..09T3.. CC..32.5.
SCACR1414M09	00042841	14	14	150	14,7	13,0	90,0	0,0	0,0	0,3	CC..09T3.. CC..32.5.
SCACR1616H09	02430826	16	16	100	16,7	21,0	90,0	0,0	0,0	0,3	CC..09T3.. CC..32.5.
SCACL1212M09	75011229	12	12	150	12,7	13,0	90,0	0,0	0,0	0,2	CC..09T3.. CC..32.5.
SCACL1414M09	75011230	14	14	150	14,7	13,0	90,0	0,0	0,0	0,3	CC..09T3.. CC..32.5.
SCACL1616H09	02430830	16	16	100	16,7	21,0	90,0	0,0	0,0	0,2	CC..09T3.. CC..32.5.

Części zamienne, zawarte w dostawie

Dla wielkości	Klucz do płytki	Śruba do płytki
...06	T07P-2	C02506-T07P
...09	T15P-2	C04008-T15P

Ogólne toczenie ISO
Poradnik

Ogólne toczenie ISO
Oprawki

Ogólne toczenie ISO
Płytki

Steadyline®

MDT

Mini-Shaft™

Obróbka rowków





Przecinanie

X4

Adaptory
Moduły mocujące

Akcesoria i części
zamiennne

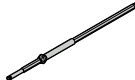
Akcesoria

Dla wielkości	Moment dokręcania	Wkładka do wymiany	Klucz dynamometryczny
			
...06	0.9NM	T00-07P	T00-07P09
...09	3.5NM	T00-15P	T00-15P35

- Ogólne toczenie ISO Poradnik
- Ogólne toczenie ISO Oprawki
- Ogólne toczenie ISO Płytki
- Steadyline®
- MDT
- Mini-Shaft™
- Obróbka rowków
- Przecinanie
- X4
- Adaptory Moduły mocujące
- Akcesoria i części zamiennne

SCBCR/L – Oprawki do płytek CCGT, CCMT, CCGW..LF
– Metryczne

SCBCR/L
KAPR = 75,0°

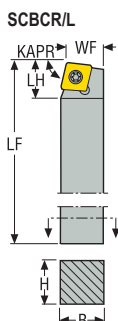
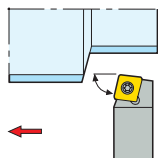



CTWS



- Pokazano wersję prawą
- Asortyment płytek, patrz str. 544, 545, 546, 547, 593, 594, 618
- Oznaczenia oprawek, patrz str. 15-16
- Objasnienia atrybutów ISO, patrz strona 81

Oznaczenie	Numer produktu	H	B	LF	WF	LH	KAPR°	GAMO°	LAMS°	Waga	CTWS
		mm	mm	mm	mm	mm				kg	
SCBCR1616H09	02484500	16	16	100	13,0	12,0	75,0	0,0	0,0	0,3	CC..0903.. CC..32.
SCBCR2020K09	02484537	20	20	125	17,0	12,0	75,0	0,0	0,0	0,4	CC..0903.. CC..32.
SCBCL1616H09	02484534	16	16	100	13,0	12,0	75,0	0,0	0,0	0,2	CC..0903.. CC..32.
SCBCL2020K09	02484540	20	20	125	17,0	12,0	75,0	0,0	0,0	0,4	CC..0903.. CC..32.

Części zamienne, zawarte w dostawie

Dla wielkości	Klucz do płytki	Śruba do płytki
...09	 T15P-2	 C04008-T15P

Akcesoria

Dla wielkości	Moment dokręcania	Wkładka do wymiany	Klucz dynamometryczny
...09	 3.5NM	 T00-15P	 T00-15P35

Ogólne toczenie ISO
Poradnik

Ogólne toczenie ISO
Oprawki

Ogólne toczenie ISO
Płytki

Steadyline®

MDT

Mini-Shaft™

Obróbka rowków

Przecinanie

X4

Adaptory
Moduły mocujące

Akcesoria i części
zamiennne

**SCDCR/L, SCFCR/L – Oprawki do płytek CCGT, CCGW, CCMT, CCMW
– Metryczne**

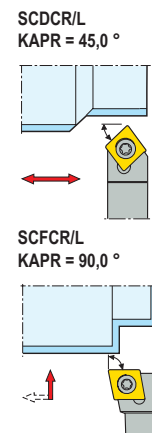
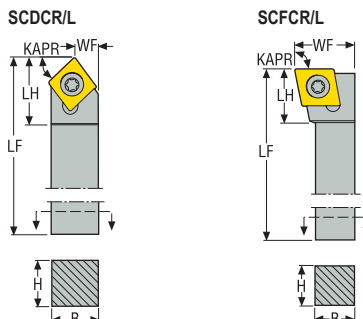

CTWS



- Pokazano wersję prawą
- Asortyment płytek, patrz str. 544, 545, 546, 547, 593, 594, 618, 620
- Oznaczenia oprawek, patrz str. 15-16
- Objaśnienia atrybutów ISO, patrz strona 81

Oznaczenie	Numer produktu	H	B	LF	WF	LH	KAPR°	GAMO°	LAMS°	Waga	CTWS
		mm	mm	mm	mm	mm				kg	
SCDCR0808K06	02435799	8	8	125	4,2	11,0	45,0	0,0	0,0	0,1	CC..0602.. CC..21.5
SCDCR1010M06	02435801	10	10	150	5,2	11,0	45,0	0,0	0,0	0,2	CC..0602.. CC..21.5
SCDCL0808K06	02435800	8	8	125	4,2	11,0	45,0	0,0	0,0	0,1	CC..0602.. CC..21.5
SCDCL1010M06	02201468	10	10	150	5,2	11,0	45,0	0,0	0,0	0,2	CC..0602.. CC..21.5
SCDCR1212M09	02435816	12	12	150	6,2	21,0	45,0	0,0	0,0	0,2	CC..09T3.. CC..32.5
SCDCR1414M09	02435819	14	14	150	7,2	21,0	45,0	0,0	0,0	0,3	CC..09T3.. CC..32.5
SCDCL1212M09	02435818	12	12	150	6,2	21,0	45,0	0,0	0,0	0,2	CC..09T3.. CC..32.5
SCDCL1414M09	02435821	14	14	150	7,2	21,0	45,0	0,0	0,0	0,3	CC..09T3.. CC..32.5
SCFCR0808D06	75011627	8	8	60	10,0	9,0	90,0	0,0	0,0	0,1	CC..0602.. CC..21.5
SCFCR1212F09	75011631	12	12	80	16,0	15,0	90,0	0,0	0,0	0,2	CC..09T3.. CC..32.5
SCFCL1212F09	75011632	12	12	80	16,0	15,0	90,0	0,0	0,0	0,2	CC..09T3.. CC..32.5

Części zamienne, zawarte w dostawie

Dla wielkości	Klucz do płytki	Śruba do płytki
...06	T07P-2	C02506-T07P
...09	T15P-2	C04008-T15P

Akcesoria

Dla wielkości	Moment dokręcania	Wkładka do wymiany	Klucz dynamometryczny
...06	0.9NM	T00-07P	T00-07P09
...09	3.5NM	T00-15P	T00-15P35

SCGCR/L – Oprawki do płytek CCGT, CCGW, CCMT, CCMW
– Metryczne

SCGCR/L
KAPR = 90,0°

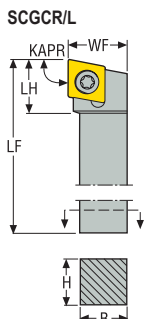
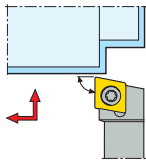

CTWS



- Pokazano wersję prawą
- Asortyment płytek, patrz str. 544, 545, 546, 547, 593, 594, 618, 620
- Oznaczenia oprawek, patrz str. 15-16
- Objasnienia atrybutów ISO, patrz strona 81

Oznaczenie	Numer produktu	H	B	LF	WF	LH	KAPR°	GAMO°	LAMS°	Waga	CTWS
		mm	mm	mm	mm	mm				kg	
SCGCR0808D06	75011508	8	8	60	10,0	11,0	90,0	0,0	0,0	0,1	CC..0602.. CC..21.5.
SCGCR1010E06	75011510	10	10	70	12,0	11,0	90,0	0,0	0,0	0,1	CC..0602.. CC..21.5.
SCGCL1010E06	75011511	10	10	70	12,0	11,0	90,0	0,0	0,0	0,1	CC..0602.. CC..21.5.
SCGCR1212F09	75011512	12	12	80	16,0	15,0	90,0	0,0	0,0	0,2	CC..09T3.. CC..32.5.
SCGCL1212F09	75011513	12	12	80	16,0	15,0	90,0	0,0	0,0	0,2	CC..09T3.. CC..32.5.

Części zamienne, zawarte w dostawie

Dla wielkości	Klucz do płytki	Śruba do płytki
...06	T07P-2	C02506-T07P
...09	T15P-2	C04008-T15P

Akcesoria

Dla wielkości	Moment dokręcania	Wkładka do wymiany	Klucz dynamometryczny
...06	0.9NM	T00-07P	T00-07P09
...09	3.5NM	T00-15P	T00-15P35

Ogólne toczenie ISO
Poradnik

Ogólne toczenie ISO
Oprawki

Ogólne toczenie ISO
Płytki

Steadyline®

MDT

Mini-Shaft™

Obróbka rowków

Przecinanie

X4

Adaptory i części zamienne

Akcesoria i części zamienne

**SCGCR/L – Oprawki do płytek CCGT, CCGW, CCMT, CCMW
– Cal.**

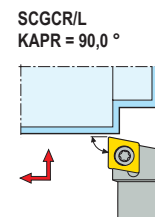
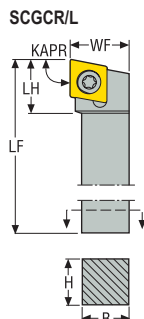

CTWS



- Pokazano wersję prawą
- Asortyment płytek, patrz str. 544, 545, 546, 547, 593, 594, 618, 620
- Oznaczenia oprawek, patrz str. 17-18
- Objaśnienia atrybutów ISO, patrz strona 81

Oznaczenie	Numer produktu	H	B	LF	WF	LH	KAPR°	GAMO°	LAMS°	Waga	CTWS
		cal.	cal.	cal.	cal.	cal.				lbs	
SCGCR-8-3	00013326	0.500	0.500	3.500	0.625	0.620	90,0	0,0	0,0	0.440	CC..09T3.. CC..32.5.
SCGCL-8-3	00013327	0.500	0.500	3.500	0.625	0.620	90,0	0,0	0,0	0.440	CC..09T3.. CC..32.5.

Części zamienne, zawarte w dostawie

Dla wielkości	Klucz do płytki	Śruba do płytki
...3	T15P-2	C04008-T15P

Akcesoria

Dla wielkości	Moment dokręcania	Wkładka do wymiany	Klucz dynamometryczny
...3	3.5NM	T00-15P	T00-15P35

SCLCR/L – Oprawki do płytek CCGT, CCGW, CCMT, CCMW
– Metryczne

SCLCR/L
KAPR = 95,0°

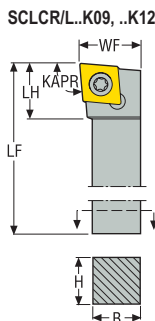
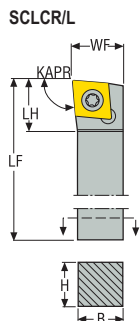
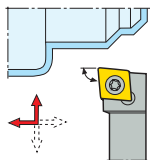

CTWS



- Pokazano wersję prawą
- Asortyment płytek, patrz str. 544, 545, 546, 547, 593, 594, 618, 620
- Oznaczenia oprawek, patrz str. 15-16
- Objasnienia atrybutów ISO, patrz strona 81

Oznaczenie	Numer produktu	H	B	LF	WF	LH	KAPR°	GAMO°	LAMS°	Waga	CTWS
		mm	mm	mm	mm	mm				kg	
SCLCR0808K06	02435777	8	8	125	8,5	9,0	95,0	0,0	0,0	0,1	CC..0602.. CC..21.5.
SCLCR1010M06	02435793	10	10	150	10,5	9,0	95,0	0,0	0,0	0,2	CC..0602.. CC..21.5.
SCLCR1212M06	02430832	12	12	150	12,5	8,0	95,0	0,0	0,0	0,2	CC..0602.. CC..21.5.
SCLCL0808K06	02435781	8	8	125	8,5	9,0	95,0	0,0	0,0	0,1	CC..0602.. CC..21.5.
SCLCL1010M06	02435796	10	10	150	10,5	9,0	95,0	0,0	0,0	0,2	CC..0602.. CC..21.5.
SCLCL1212M06	02430836	12	12	150	12,5	8,0	95,0	0,0	0,0	0,2	CC..0602.. CC..21.5.
SCLCR1212M09	02435797	12	12	150	12,5	12,0	95,0	0,0	0,0	0,2	CC..09T3.. CC..32.5.
SCLCR1616H09	75011182	16	16	100	16,5	12,0	95,0	0,0	0,0	0,3	CC..09T3.. CC..32.5.
SCLCR2020K09	00092187	20	20	125	25,0	20,0	95,0	0,0	0,0	0,5	CC..09T3.. CC..32.5.
SCLCL1212M09	02435798	12	12	150	12,5	12,0	95,0	0,0	0,0	0,2	CC..09T3.. CC..32.5.
SCLCL1616H09	75011181	16	16	100	16,5	12,0	95,0	0,0	0,0	0,3	CC..09T3.. CC..32.5.
SCLCL2020K09	00092188	20	20	125	25,0	20,0	95,0	0,0	0,0	0,5	CC..09T3.. CC..32.5.
SCLCR2020K12	75011878	20	20	125	25,0	20,0	95,0	0,0	0,0	0,4	CC..1204.. CC..43.
SCLCL2020K12	75011879	20	20	125	25,0	20,0	95,0	0,0	0,0	0,4	CC..1204.. CC..43.

Części zamienne, zawarte w dostawie

Dla wielkości	Klucz do płytki	Śruba do płytki	Podkładka	Śruba podkładki
...06	T07P-2	C02506-T07P	-	-
...09	T15P-2	C04008-T15P	-	-
...12	T15P-2	C05012-T15P	123.19-621	CA5008

Ogólne toczenie ISO
Poradnik

Ogólne toczenie ISO
Oprawki

Ogólne toczenie ISO
Płytki

Steadyline®

MDT

Mini-Shaft™

Obróbka rowków

Przecinanie

X4

Adaptory
Moduły mocujące

Akcesoria i części
zamiennne

Aksesoria

Dla wielkości	Moment dokręcania	Wkładka do wymiany	Klucz podkładki	Klucz dynamometryczny
...06	0.9NM	T00-07P	-	T00-07P09
...09	3.5NM	T00-15P	-	T00-15P35
...12	5.0NM	T00-15P	5SMS795	T00-15P50

- Ogólne toczenie ISO Poradnik
- Ogólne toczenie ISO Oprawki
- Ogólne toczenie ISO Płytki
- Steadyline®
- MDT
- Mini-Shaft™
- Obróbka rowków
- Przecinanie
- X4
- Adaptory Moduły mocujące
- Aksesoria i części zamienne

SCLCR/L – Oprawki do płytek CCGT, CCGW, CCMT, CCMW – Cal.

SCLCR/L
KAPR = 95,0°

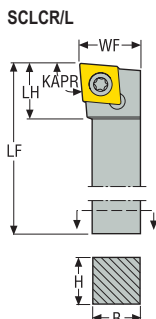
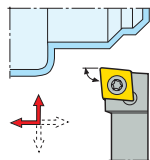

CTWS



- Pokazano wersję prawą
- Asortyment płytek, patrz str. 544, 545, 546, 547, 593, 594, 618, 620
- Oznaczenia oprawek, patrz str. 17-18
- Objasnienia atrybutów ISO, patrz strona 81

Oznaczenie	Numer produktu	H	B	LF	WF	LH	KAPR°	GAMO°	LAMS°	Waga	CTWS
		cal.	cal.	cal.	cal.	cal.				lbs	
SCLCR-6-2	00071951	0.375	0.375	2.500	0.500	0.480	95,0	0,0	0,0	0.220	CC..0602.. CC..21.5.
SCLCL-6-2	00071943	0.375	0.375	2.500	0.500	0.480	95,0	0,0	0,0	0.220	CC..0602.. CC..21.5.
SCLCR-8-3	00071949	0.500	0.500	3.500	0.625	0.670	95,0	0,0	0,0	0.440	CC..09T3.. CC..32.5.
SCLCR-10-3	00071955	0.625	0.625	4.000	0.750	0.690	95,0	0,0	0,0	0.440	CC..09T3.. CC..32.5.
SCLCR-12-3	00013336	0.750	0.750	4.500	1.000	0.690	95,0	0,0	0,0	0.880	CC..09T3.. CC..32.5.
SCLCR-16-3	00073924	1.000	1.000	6.000	1.250	0.670	95,0	0,0	0,0	1.760	CC..09T3.. CC..32.5.
SCLCL-8-3	00071945	0.500	0.500	3.500	0.625	0.670	95,0	0,0	0,0	0.440	CC..09T3.. CC..32.5.
SCLCL-10-3	00071931	0.625	0.625	4.000	0.750	0.690	95,0	0,0	0,0	0.660	CC..09T3.. CC..32.5.
SCLCL-12-3	00013337	0.750	0.750	4.500	1.000	0.690	95,0	0,0	0,0	0.880	CC..09T3.. CC..32.5.
SCLCL-16-3	00073925	1.000	1.000	6.000	1.252	0.670	95,0	0,0	0,0	1.760	CC..09T3.. CC..32.5.
SCLCR-16-4	00043250	1.000	1.000	6.000	1.250	0.780	95,0	0,0	0,0	1.540	CC..1204.. CC..43.
SCLCL-16-4	00043248	1.000	1.000	5.000	1.252	0.787	95,0	0,0	0,0	1.760	CC..1204.. CC..43.

Części zamienne, zawarte w dostawie

Dla wielkości	Klucz do płytki	Śruba do płytki	Podkładka	Śruba podkładki
..2	T07P-2	C02506-T07P	-	-
..3	T15P-2	C04008-T15P	-	-
..4	T15P-2	C05012-T15P	123.19-621	CA5008

Ogólne toczenie ISO
Poradnik

Ogólne toczenie ISO
Oprawki

Ogólne toczenie ISO
Płytki

Steadyline®

MDT

Mini-Shaft™

Obróbka rowków

Przecinanie

X4

Adaptory
Moduły mocujące

Akcesoria i części
zamienne

Aksesoria

Dla wielkości	Moment dokręcania	Wkładka do wymiany	Klucz podkładki	Klucz dynamometryczny
..-2	0.9NM	T00-07P	-	T00-07P09
..-3	3.5NM	T00-15P	-	T00-15P35
..-4	5.0NM	T00-15P	5SMS795	T00-15P50

- Ogólne toczenie ISO Poradnik
- Ogólne toczenie ISO Oprawki
- Ogólne toczenie ISO Płytki
- Steadyline®
- MDT
- Mini-Shaft™
- Obróbka rowków
- Przecinanie
- X4
- Adaptory Moduły mocujące
- Aksesoria i części zamienne

SCMCN – Oprawki do płytek CCGT, CCGW, CCMT, CCMW
– Cal.

SCMCN
KAPR = 50,0°

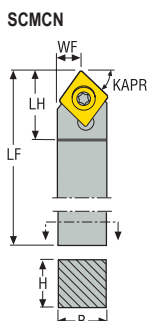
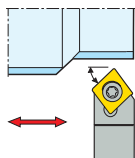

CTWS



- Pokazano wersję neutralną
- Asortyment płytek, patrz str. 544, 545, 546, 547, 593, 594, 618, 620
- Oznaczenia oprawek, patrz str. 17-18
- Objasnienia atrybutów ISO, patrz strona 81

Oznaczenie	Numer produktu	H	B	LF	WF	LH	KAPR°	GAMO°	LAMS°	Waga	CTWS
		cal.	cal.	cal.	cal.	cal.				lbs	
SCMCN-6-2	00013318	0.375	0.375	2.500	0.187	0.420	50,0	0,0	0,0	0.220	CC..0602.. CC..21.5.
SCMCN-8-3	00013319	0.500	0.500	3.500	0.264	0.610	50,0	0,0	0,0	0.440	CC..09T3.. CC..32.5.

Części zamienne, zawarte w dostawie

Dla wielkości	Klucz do płytki	Śruba do płytki
..-2	T07P-2	C02506-T07P
..-3	T15P-2	C04008-T15P

Akcesoria

Dla wielkości	Moment dokręcania	Wkładka do wymiany	Klucz dynamometryczny
..-2	0.9NM	T00-07P	T00-07P09
..-3	3.5NM	T00-15P	T00-15P35

Ogólne toczenie ISO
Poradnik

Ogólne toczenie ISO
Oprawki

Ogólne toczenie ISO
Płytki

Steadyline®

MDT

Mini-Shaft™

Obróbka rowków

Przecinanie

X4

Adaptory i części zamienne

Akcesoria i części zamienne

**SCRCR/L – Oprawki do płytek CCGT, CCGW, CCMT
– Cal.**

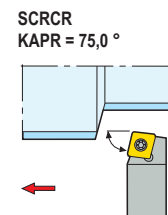
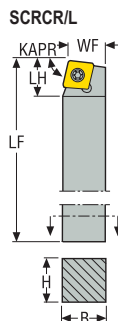

CTWS



- Pokazano wersję prawą
- Asortyment płytek, patrz str. 544, 545, 546, 547, 593, 594, 618
- Oznaczenia oprawek, patrz str. 17-18
- Podkładka DSN120416 do płytki SN..1206..., należy zamówić oddzielnie
- Objaśnienia atrybutów ISO, patrz strona 81

Oznaczenie	Numer produktu	H	B	LF	WF	LH	KAPR°	GAMO°	LAMS°	Waga	CTWS
		cal.	cal.	cal.	cal.	cal.				lbs	
SCRCR-8-3	00013316	0.500	0.500	3.504	0.551	0.681	75,0	0,0	0,0	0.440	CC..09T3.. CC..32.5.

Części zamienne, zawarte w dostawie

Dla wielkości	Klucz do płytki	Śruba do płytki
...3	T15P-2 	C04008-T15P

Akcesoria

Dla wielkości	Moment dokręcania	Wkładka do wymiany	Klucz dynamometryczny
...3	3.5NM 	T00-15P 	T00-15P35

SDACR/L – Oprawki do płytek DCGT, DCGW, DCMT, DCMW
– Metryczne

SDACR/L
KAPR = 90,0°

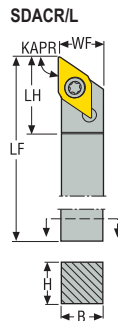
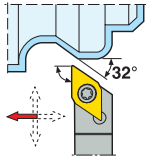

CTWS



- Pokazano wersję prawą
- Asortyment płytek, patrz str. 555, 556, 557, 598, 599, 621
- Oznaczenia oprawek, patrz str. 15-16
- Objasnienia atrybutów ISO, patrz strona 81

Oznaczenie	Numer produktu	H	B	LF	WF	LH	KAPR°	GAMO°	LAMS°	Waga	CTWS
		mm	mm	mm	mm	mm				kg	
SDACR0808K07	00042846	8	8	125	8,7	13,0	90,0	0,0	0,0	0,1	DC..0702.. DC..21.5.
SDACR1010M07	00069721	10	10	150	10,7	13,0	90,0	0,0	0,0	0,2	DC..0702.. DC..21.5.
SDACR1212M07	00079389	12	12	150	12,7	13,0	90,0	0,0	0,0	0,2	DC..0702.. DC..21.5.
SDACL0808K07	75011235	8	8	125	8,7	13,0	90,0	0,0	0,0	0,1	DC..0702.. DC..21.5.
SDACL1010M07	75011236	10	10	150	10,7	13,0	90,0	0,0	0,0	0,2	DC..0702.. DC..21.5.
SDACL1212M07	75011237	12	12	150	12,7	13,0	90,0	0,0	0,0	0,2	DC..0702.. DC..21.5.
SDACR1212M11	00042847	12	12	150	12,7	20,0	90,0	0,0	0,0	0,2	DC..11T3.. DC..32.5.
SDACR1414M11	00042849	14	14	150	14,7	20,0	90,0	0,0	0,0	0,3	DC..11T3.. DC..32.5.
SDACR1616H11	02430870	16	16	100	16,7	21,0	90,0	0,0	0,0	0,2	DC..11T3.. DC..32.5.
SDACL1212M11	75924226	12	12	150	12,7	20,0	90,0	0,0	0,0	0,2	DC..11T3.. DC..32.5.
SDACL1616H11	02430879	16	16	100	16,7	21,0	90,0	0,0	0,0	0,2	DC..11T3.. DC..32.5.

Części zamienne, zawarte w dostawie

Dla wielkości	Klucz do płytki	Śruba do płytki
...07	T07P-2	C02506-T07P
...11	T15P-2	C04008-T15P

Akcesoria

Dla wielkości	Moment dokręcania	Wkładka do wymiany	Klucz dynamometryczny
...07	0.9NM	T00-07P	T00-07P09
...11	3.5NM	T00-15P	T00-15P35

Ogólne toczenie ISO
Poradnik

Ogólne toczenie ISO
Oprawki

Ogólne toczenie ISO
Płytki

Steadyline®

MDT

Mini-Shaft™

Obrobka rowków

Przecinanie

X4

Adaptory
Moduły mocujące

Akcesoria i części
zamienne

SDHCR/L – Oprawki do płytek DCGT, DCGW, DCMT, DCMW, DCMX – Metryczne

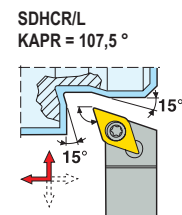
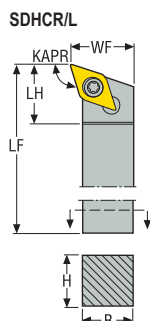

CTWS



- Pokazano wersję prawą
- Asortyment płytek, patrz str. 555, 556, 557, 598, 599, 621
- Oznaczenia oprawek, patrz str. 15-16
- Objaśnienia atrybutów ISO, patrz strona 81

Oznaczenie	Numer produktu	H	B	LF	WF	LH	KAPR°	GAMO°	LAMS°	Waga	CTWS
		mm	mm	mm	mm	mm				kg	
SDHCR1010M07	02435836	10	10	150	12,0	14,0	107,5	0,0	0,0	0,2	DC..0702.. DC..21.5.
SDHCL1010M07	02435841	10	10	150	12,0	14,0	107,5	0,0	0,0	0,2	DC..0702.. DC..21.5.
SDHCR1212M11	02435848	12	12	150	16,0	21,0	107,5	0,0	0,0	0,2	DC..11T3.. DC..32.5.
SDHCR1616H11	75011422	16	16	100	20,0	20,0	107,5	0,0	0,0	0,3	DC..11T3.. DC..32.5.
SDHCR2020K11	75011696	20	20	125	25,0	20,0	107,5	0,0	0,0	0,4	DC..11T3.. DC..32.5.
SDHCR2525M11	00092189	25	25	150	32,0	20,0	107,5	0,0	0,0	0,8	DC..11T3.. DC..32.5.
SDHCL1212M11	02435849	12	12	150	16,0	21,0	107,5	0,0	0,0	0,2	DC..11T3.. DC..32.5.
SDHCL1616H11	75011423	16	16	100	20,0	20,0	107,5	0,0	0,0	0,3	DC..11T3.. DC..32.5.
SDHCL2020K11	75011697	20	20	125	25,0	20,0	107,5	0,0	0,0	0,4	DC..11T3.. DC..32.5.
SDHCL2525M11	00092190	25	25	150	32,0	20,0	107,5	0,0	0,0	0,8	DC..11T3.. DC..32.5.
SDHCR2525M15	75011713	25	25	150	32,0	25,0	107,5	0,0	0,0	0,8	DC..1504.. DC..43.
SDHCL2525M15	75011714	25	25	150	32,0	25,0	107,5	0,0	0,0	0,7	DC..1504.. DC..43.

Części zamienne, zawarte w dostawie

Dla wielkości	Klucz do płytki	Śruba do płytki	Podkładka	Śruba podkładki
...07	T07P-2	C02506-T07P	-	-
..12/16..11	T15P-2	C04008-T15P	-	-
..20/25..11	T15P-2	C03510-T15P	126.19-620	CA3510
...15	T15P-2	C04518-T15P	126.19-621	CA4512

Akcesoria

Dla wielkości	Moment dokręcania	Wkładka do wymiany	Klucz podkładki	Klucz dynamometryczny
...07	0.9NM	T00-07P	-	T00-07P09
..12/16..11	3.5NM	T00-15P	-	T00-15P35
..20/25..11	3.0NM	T00-15P	9/64SMS875	T00-15P30
...15	5.0NM	T00-15P	5SMS795	T00-15P50

Ogólne toczenie ISO
Poradnik

Ogólne toczenie ISO
Oprawki

Ogólne toczenie ISO
Płytki

Steadyline®

MDT

Mini-Shaft™

Obróbka rowków

Przecinanie

X4

Adaptory
Moduły mocujące

Akcesoria i części
zamienne

SDJCR/L – Oprawki do płytek DCGT, DCGW, DCMT, DCMW, DCMX – Metryczne



SDJCR/L..07, 1212M11, 1616H11

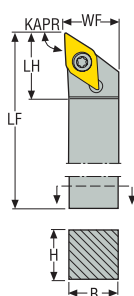

SDJCR/L

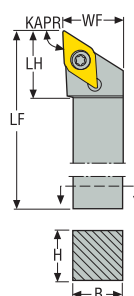

CTWS



- Pokazano wersję prawą
- Asortyment płytek, patrz str. 555, 556, 557, 598, 599, 621
- Oznaczenia opravek, patrz str. 15-16
- Objasnienia atrybutów ISO, patrz strona 81

Oznaczenie	Numer produktu	H	B	LF	WF	LH	KAPR°	GAMO°	LAMS°	Waga	CTWS
		mm	mm	mm	mm	mm				kg	
SDJCR0808K07	02430880	8	8	125	8,5	13,0	93,0	0,0	0,0	0,1	DC..0702.. DC..21.5.
SDJCR1010M07	02435822	10	10	150	10,5	14,0	93,0	0,0	0,0	0,2	DC..0702.. DC..21.5.
SDJCR1212M07	02430896	12	12	150	12,5	13,0	93,0	0,0	0,0	0,2	DC..0702.. DC..21.5.
SDJCL0808K07	02430881	8	8	125	8,5	13,0	93,0	0,0	0,0	0,1	DC..0702.. DC..21.5.
SDJCL1010M07	02435824	10	10	150	10,5	14,0	93,0	0,0	0,0	0,2	DC..0702.. DC..21.5.
SDJCL1212M07	02430901	12	12	150	12,5	13,0	93,0	0,0	0,0	0,2	DC..0702.. DC..21.5.
SDJCR1212M11	02435826	12	12	150	12,5	20,0	93,0	0,0	0,0	0,2	DC..11T3.. DC..32.5.
SDJCR1616H11	75011180	16	16	100	16,5	20,0	93,0	0,0	0,0	0,2	DC..11T3.. DC..32.5.
SDJCR2020K11	75011274	20	20	125	25,0	20,0	93,0	0,0	0,0	0,4	DC..11T3.. DC..32.5.
SDJCR2525M11	00092199	25	25	150	32,0	25,0	93,0	0,0	0,0	0,7	DC..11T3.. DC..32.5.
SDJCL1212M11	02435827	12	12	150	12,5	20,0	93,0	0,0	0,0	0,2	DC..11T3.. DC..32.5.
SDJCL1616H11	75011179	16	16	100	16,5	20,0	93,0	0,0	0,0	0,3	DC..11T3.. DC..32.5.
SDJCL2020K11	75011275	20	20	125	25,0	20,0	93,0	0,0	0,0	0,4	DC..11T3.. DC..32.5.
SDJCL2525M11	00092200	25	25	150	32,0	25,0	93,0	0,0	0,0	0,8	DC..11T3.. DC..32.5.
SDJCR2525M15	75012040	25	25	150	32,0	28,0	93,0	0,0	0,0	0,7	DC..1504.. DC..43.
SDJCR3225P15	75012042	32	25	170	32,0	28,0	93,0	0,0	0,0	1,1	DC..1504.. DC..43.
SDJCL2525M15	75012041	25	25	150	32,0	28,0	93,0	0,0	0,0	0,7	DC..1504.. DC..43.
SDJCL3225P15	75012043	32	25	170	32,0	28,0	93,0	0,0	0,0	1,1	DC..1504.. DC..43.

Części zamienne, zawarte w dostawie

Dla wielkości	Klucz do płytki	Śruba do płytki	Podkładka	Śruba podkładki
...07	T07P-2	C02506-T07P	-	-
..12/16..11	T15P-2	C04008-T15P	-	-
..20/25..11	T15P-2	C03510-T15P	126.19-620	CA3510
...15	T15P-2	C04518-T15P	126.19-621	CA4512

Akcesoria

Dla wielkości	Moment dokręcania	Wkładka do wymiany	Klucz podkładki	Klucz dynamometryczny
...07	0.9NM	T00-07P	-	T00-07P09
..12/16..11	3.5NM	T00-15P	-	T00-15P35
..20/25..11	3.0NM	T00-15P	9/64SMS875	T00-15P30
...15	5.0NM	T00-15P	5SMS795	T00-15P50

Ogólne toczenie ISO
Poradnik

Ogólne toczenie ISO
Oprawki

Ogólne toczenie ISO
Płytki

Steadyline®

MDT

Mini-Shaft™

Obróbka rowków

Przecinanie

X4

Adaptory
Moduły mocujące

Akcesoria i części zamienne

SDJCR/L – Oprawki do płytek DCGT, DCGW, DCMT, DCMW, DCMX – Cal.

Ogólne toczenie ISO
Poradnik

Ogólne toczenie ISO
Oprawki

Ogólne toczenie ISO
Płytki

Steadyline®

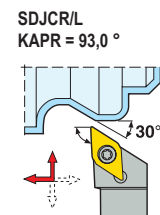
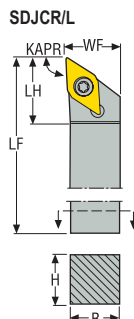

- Pokazano wersję prawą
- Asortyment płytek, patrz str. 555, 556, 557, 598, 599, 621
- Oznaczenia oprawek, patrz str. 17-18
- Objaśnienia atrybutów ISO, patrz strona 81

Oznaczenie	Numer produktu	H	B	LF	WF	LH	KAPR°	GAMO°	LAMS°	Waga lbs	CTWS
		cal.	cal.	cal.	cal.	cal.					
SDJCR-6-2	00071938	0.375	0.375	2.500	0.500	0.680	93,0	0,0	0,0	0.220	DC..0702.. DC..21.5.
SDJCR-8-2	00013341	0.500	0.500	3.500	0.625	0.680	93,0	0,0	0,0	0.440	DC..0702.. DC..21.5.
SDJCL-6-2	00071941	0.375	0.375	2.500	0.500	0.680	93,0	0,0	0,0	0.220	DC..0702.. DC..21.5.
SDJCL-8-2	00013342	0.500	0.500	3.500	0.625	0.680	93,0	0,0	0,0	0.440	DC..0702.. DC..21.5.
SDJCR-8-3	00071952	0.500	0.500	3.500	0.625	1.000	93,0	0,0	0,0	0.440	DC..11T3.. DC..32.5.
SDJCR-10-3	00071948	0.625	0.625	4.000	0.750	1.000	93,0	0,0	0,0	0.440	DC..11T3.. DC..32.5.
SDJCR-12-3	00043256	0.750	0.750	4.500	1.000	1.000	93,0	0,0	0,0	0.880	DC..11T3.. DC..32.5.
SDJCR-16-3	00073937	1.000	1.000	6.000	1.252	0.980	93,0	0,0	0,0	1.760	DC..11T3.. DC..32.5.
SDJCL-8-3	00071939	0.500	0.500	3.500	0.625	1.000	93,0	0,0	0,0	0.440	DC..11T3.. DC..32.5.
SDJCL-10-3	00071947	0.625	0.625	4.000	0.750	1.000	93,0	0,0	0,0	0.440	DC..11T3.. DC..32.5.
SDJCL-12-3	00043252	0.750	0.750	4.500	1.000	1.000	93,0	0,0	0,0	0.880	DC..11T3.. DC..32.5.
SDJCL-16-3	00073938	1.000	1.000	6.000	1.252	0.980	93,0	0,0	0,0	1.760	DC..11T3.. DC..32.5.

Części zamienne, zawarte w dostawie

X4

Dla wielkości	Klucz do płytki	Śruba do płytki
..-2	T07P-2	C02506-T07P
..-3	T15P-2	C04008-T15P

Adaptory
Moduły mocujące

Akcesoria i części zamienne

Akcesoria

Dla wielkości	Moment dokręcania	Wkładka do wymiany	Klucz dynamometryczny
..-2	0.9NM	T00-07P	T00-07P09
..-3	3.5NM	T00-15P	T00-15P35

Ogólne toczenie ISO
Poradnik

Ogólne toczenie ISO
Oprawki

Ogólne toczenie ISO
Płytki

Steadyline®

MDT

Mini-Shaft™

Obróbka rowków

Przecinanie

X4

Adaptory
Moduły mocujące

Akcesoria i części
zamienne

**SDNCN – Oprawki do płytek DCGT, DCGW, DCMT, DCMW
– Metryczne**

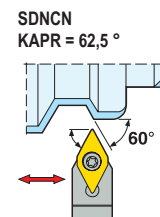
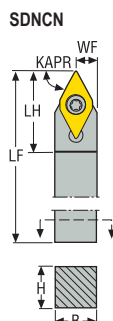

CTWS



- Pokazano wersję neutralną
- Asortyment płytek, patrz str. 555, 556, 557, 598, 599, 621
- Oznaczenia oprawek, patrz str. 15-16
- Objaśnienia atrybutów ISO, patrz strona 81

Oznaczenie	Numer produktu	H	B	LF	WF	LH	KAPR°	GAMO°	LAMS°	Waga	CTWS
		mm	mm	mm	mm	mm				kg	
SDNCN0808K07	02435828	8	8	125	4,2	16,0	62,5	0,0	0,0	0,1	DC..0702.. DC..21.5.
SDNCN1010M07	02435831	10	10	150	5,2	21,0	62,5	0,0	0,0	0,2	DC..0702.. DC..21.5.
SDNCN1212M07	00092195	12	12	150	6,2	20,0	62,5	0,0	0,0	0,2	DC..0702.. DC..21.5.
SDNCN1212M11	00092196	12	12	150	6,2	23,0	62,5	0,0	0,0	0,2	DC..11T3.. DC..32.5.
SDNCN1414M11	00089908	14	14	150	7,2	23,0	62,5	0,0	0,0	0,3	DC..11T3.. DC..32.5.
SDNCN1616H11	75011788	16	16	100	8,2	22,0	62,5	0,0	0,0	0,2	DC..11T3.. DC..32.5.
SDNCN2020K11	00092197	20	20	125	10,2	22,0	62,5	0,0	0,0	0,4	DC..11T3.. DC..32.5.
SDNCN2525M11	00092198	25	25	150	12,7	23,0	62,5	0,0	0,0	0,7	DC..11T3.. DC..32.5.
SDNCN2020K15	75011885	20	20	125	10,2	29,0	62,5	0,0	0,0	0,4	DC..1504.. DC..43.

Części zamienne, zawarte w dostawie

Dla wielkości	Klucz do płytki	Śruba do płytki	Podkładka	Śruba podkładki
...07	T07P-2	C02506-T07P	-	-
.12/14/16..11	T15P-2	C04008-T15P	-	-
.20/25..11	T15P-2	C03510-T15P	126.19-620	CA3510
...15	T15P-2	C04512-T15P	126.19-621	CA4508

Akcesoria

Dla wielkości	Moment dokręcania	Wkładka do wymiany	Klucz podkładki	Klucz dynamometryczny
...07	0.9NM	T00-07P	-	T00-07P09
.12/14/16..11	3.5NM	T00-15P	-	T00-15P35
.20/25..11	3.0NM	T00-15P	9/64SMS875	T00-15P30
...15	5.0NM	T00-15P	5SMS795	T00-15P50

Ogólne toczenie ISO
Poradnik

Ogólne toczenie ISO
Oprawkki

Ogólne toczenie ISO
Płytki

Steadyline®

MDT

Mini-Shaft™

Obróbka rowków

Przecinanie

X4

Adaptory
Moduły mocujące

Akcesoria i części
zamiennicze

**SDPCN – Oprawki do płytek DCGT, DCGW, DCMT, DCMW
– Cal.**

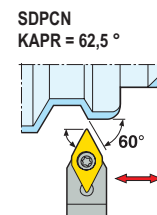
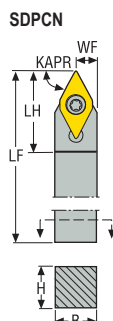

CTWS



- Pokazano wersję neutralną
- Asortyment płytek, patrz str. 555, 556, 557, 598, 599, 621
- Oznaczenia oprawek, patrz str. 17-18
- Objasnienia atrybutów ISO, patrz strona 81

Oznaczenie	Numer produktu	H	B	LF	WF	LH	KAPR°	GAMO°	LAMS°	Waga	CTWS
		cal.	cal.	cal.	cal.	cal.				lbs	
SDPCN-16-3	00073942	1.000	1.000	5.996	0.500	0.860	62,5	0,0	0,0	1.760	DC..11T3.. DC..32.5.

Części zamienne, zawarte w dostawie

Dla wielkości	Klucz do płytki	Śruba do płytki
...3	T15P-2	C04008-T15P

Akcesoria

Dla wielkości	Moment dokręcania	Wkładka do wymiany	Klucz dynamometryczny
...3	3.5NM	T00-15P	T00-15P35

SRDCN – Oprawki do płytek RCMT
– Metryczne

SRDCN
KAPR = 45,0°

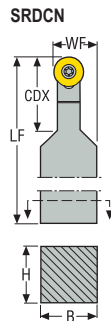
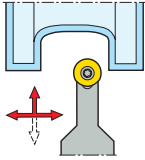

CTWS



- Pokazano wersję neutralną
- Asortyment płytek, patrz str. 564, 565
- Oznaczenia oprawek, patrz str. 15-16
- Objasnienia atrybutów ISO, patrz strona 81

Oznaczenie	Numer produktu	H	B	LF	WF	CDX	KAPR°	GAMO°	LAMS°	Waga	CTWS
		mm	mm	mm	mm	mm				kg	
SRDCN1616H06	75011837	16	16	100	11,0	16,0	45,0	0,0	0,0	0,2	RCMT0602..
SRDCN2020K06	75011838	20	20	125	13,0	16,0	45,0	0,0	0,0	0,4	RCMT0602..
SRDCN2525M06	75011839	25	25	150	15,5	16,0	45,0	0,0	0,0	0,7	RCMT0602..
SRDCN1616H08	75011840	16	16	100	12,0	16,0	45,0	0,0	0,0	0,2	RC..0803..
SRDCN2020K08	75011841	20	20	125	14,0	20,0	45,0	0,0	0,0	0,4	RC..0803..
SRDCN2525M08	75011706	25	25	150	16,5	25,0	45,0	0,0	0,0	0,7	RC..0803..
SRDCN2020K10	75011842	20	20	125	15,0	20,0	45,0	0,0	0,0	0,4	RC..10T3..
SRDCN2525M10	75011843	25	25	150	17,5	25,0	45,0	0,0	0,0	0,7	RC..10T3..
SRDCN2525M12	75011844	25	25	150	18,5	25,0	45,0	0,0	0,0	0,7	RC..1204M0 RC..43M0
SRDCN3225P12	75011845	32	25	170	18,5	32,0	45,0	0,0	0,0	1,0	RC..1204M0 RC..43M0
SRDCN3225P16	75011846	32	25	170	20,5	32,0	45,0	0,0	0,0	1,0	RC..1606..

Części zamienne, zawarte w dostawie

Dla wielkości	Klucz do płytki	Śruba do płytki	Podkładka	Śruba podkładki
...06	T07P-2	C02506-T07P	-	-
...08	T09P-2	C03007-T09P	-	-
...10	T15P-2	C03510-T15P	111.19-620	CA3510
...12	T15P-2	C03512-T15P	111.19-621	CA3510
...16	T20P-7L	C05018-T20P	SRN16T3M0	CA5015

Ogólne toczenie ISO
Poradnik

Ogólne toczenie ISO
Oprawki

Ogólne toczenie ISO
Płytki

Steadyline®

MDT

Mini-Shaft™

Obróbka rowków

Przecinanie

X4

Adaptory
Moduły mocujące

Akcesoria i części
zamiennicze

Akcesoria

Dla wielkości	Moment dokręcania	Wkładka do wymiany	Klucz podkładki	Klucz dynamometryczny
...06	0.9NM	T00-07P	-	T00-07P09
...08	2.0NM	T00-09P	-	T00-09P20
...10	3.0NM	T00-15P	9/64SMS875	T00-15P30
...12	3.0NM	T00-15P	9/64SMS875	T00-15P30
...16	5.0NM	T00-20P	5SMS795	T00-20P50

- Ogólne toczenie ISO Poradnik
- Ogólne toczenie ISO Oprawki
- Ogólne toczenie ISO Płytki
- Steadyline®
- MDT
- Mini-Shaft™
- Obróbka rowków
- Przecinanie
- X4
- Adaptory Moduły mocujące
- Akcesoria i części zamienne

SRDCN – Oprawki do płytek RCMT
– Cal.

SRDCN
KAPR = 90,0°

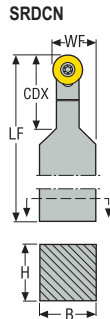
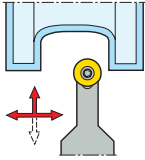

CTWS



- Pokazano wersję neutralną
- Asortyment płytek, patrz str. 564, 565
- Oznaczenia oprawek, patrz str. 17-18
- Objasnienia atrybutów ISO, patrz strona 81

Oznaczenie	Numer produktu	H	B	LF	WF	CDX	KAPR°	GAMO°	LAMS°	Waga	CTWS
		cal.	cal.	cal.	cal.	cal.				lbs	
SRDCN-10-06	00071932	0.625	0.625	4.000	0.532	0.630	90,0	0,0	0,0	0.660	RCMT0602..
SRDCN-12-08	00057603	0.750	0.750	5.000	0.431	0.787	90,0	0,0	0,0	0.880	RC..0803..
SRDCN-12-10	00071935	0.750	0.750	5.000	0.532	0.787	90,0	0,0	0,0	0.880	RC..10T3..
SRDCN-16-12	00071928	1.000	1.000	6.000	0.736	0.984	90,0	0,0	0,0	1.540	RC..1204M0 RC..43M0
SRDCN-85-12	00071953	1.250	1.000	7.000	0.736	0.984	90,0	0,0	0,0	2.430	RC..1204M0 RC..43M0

Części zamienne, zawarte w dostawie

Dla wielkości	Klucz do płytki	Śruba do płytki	Podkładka	Śruba podkładki
..-06	T07P-2	C02506-T07P	-	-
..-08	T09P-2	C03007-T09P	-	-
..-10	T15P-2	C03510-T15P	111.19-620	CA3510
..-12	T15P-2	C03510-T15P	111.19-621	CA3510

Akcesoria

Dla wielkości	Moment dokręcania	Wkładka do wymiany	Klucz podkładki	Klucz dynamometryczny
..-06	0.9NM	T00-07P	-	T00-07P09
..-08	2.0NM	T00-09P	-	T00-09P20
..-10	3.0NM	T00-15P	5SMS795	T00-15P30
..-12	3.0NM	T00-15P	9/64SMS875	T00-15P30

Ogólne toczenie ISO
Poradnik

Ogólne toczenie ISO
Oprawki

Ogólne toczenie ISO
Płytki

Steadyline®

MDT

Mini-Shaft™

Obróbka rowków

Przecinanie

X4

Adaptory
Moduły mocujące

Akcesoria i części zamienne

Ogólne toczenie ISO Poradnik
Ogólne toczenie ISO Oprawki
Ogólne toczenie ISO Płytki
Steadyline®
MDT
Mini-Shaft™
Obróbka rowków
Przecinanie
X4
Adaptory Moduły mocujące
Akcesoria i części zamienne

SRGCR/L – Oprawki do płytek RCMT – Cal.

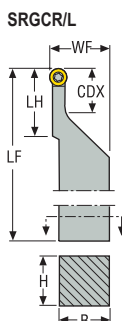

CTWS



- Pokazano wersję prawą
- Asortyment płytek, patrz str. 564, 565
- Oznaczenia oprawek, patrz str. 17-18
- Objaśnienia atrybutów ISO, patrz strona 81

Oznaczenie	Numer produktu	H	B	LF	LH	WF	CDX	KAPR°	GAMO°	LAMS°	Waga	CTWS
		cal.	cal.	cal.	cal.	cal.	cal.				lbs	
SRGCR-12-2	00013346	0.750	0.750	4.500	1.480	1.000	0.730	45,0	0,0	0,0	0.660	RCMT0603.. RCMT22
SRGCR-16-2	00013351	1.000	1.000	6.000	1.480	1.252	0.730	45,0	0,0	0,0	1.540	RCMT0603.. RCMT22
SRGCL-16-2	00013352	1.000	1.000	6.000	1.480	1.252	0.730	45,0	0,0	0,0	1.540	RCMT0603.. RCMT22
SRGCL-20-2	00013357	1.250	1.250	6.024	1.480	1.500	0.730	45,0	0,0	0,0	1.980	RCMT0603.. RCMT22
SRGCR-12-3	00013348	0.750	0.750	4.500	1.730	1.000	0.980	45,0	0,0	0,0	0.660	RC..09T3.. RC..32
SRGCR-16-3	00013353	1.000	1.000	6.000	1.730	1.252	0.980	45,0	0,0	0,0	1.540	RC..09T3.. RC..32
SRGCR-20-3	00013358	1.250	1.250	6.000	1.730	1.500	0.980	45,0	0,0	0,0	2.200	RC..09T3.. RC..32
SRGCL-12-3	00013349	0.750	0.750	4.500	1.730	1.000	0.945	45,0	0,0	0,0	0.660	RC..09T3.. RC..32
SRGCL-16-3	00013354	1.000	1.000	6.000	1.730	1.252	0.980	45,0	0,0	0,0	1.540	RC..09T3.. RC..32
SRGCL-20-3	00013359	1.250	1.250	6.000	1.730	1.500	0.980	45,0	0,0	0,0	2.200	RC..09T3.. RC..32
SRGCR-20-4	00013361	1.250	1.250	6.000	1.720	1.500	0.970	45,0	0,0	0,0	2.200	RC..120400 RC..43
SRGCL-20-4	00013362	1.250	1.250	6.000	1.720	1.500	0.945	45,0	0,0	0,0	2.430	RC..120400 RC..43

Części zamienne, zawarte w dostawie

Dla wielkości	Klucz do płytki	Śruba do płytki	Podkładka	Śruba podkładki
..-2	T07P-2	C02506-T07P	-	-
..-3	TX-3.5	C03508-T15P	RS32C	SLS-35
..-4	T15P-2	C04011-T15P	RS43C	SLS-40

Akcesoria

Dla wielkości	Moment dokręcania	Wkładka do wymiany	Klucz dynamometryczny
..-2	0.9NM	T00-07P	T00-07P09
..-3	3.0NM	T00-15P	T00-15P30
..-4	3.5NM	T00-15P	T00-15P35

Ogólne toczenie ISO
Poradnik

Ogólne toczenie ISO
Oprawki

Ogólne toczenie ISO
Płytki

Steadyline®

MDT

Mini-Shaft™

Obróbka rowków

Przecinanie

X4

Adaptory
Moduły mocujące

Akcesoria i części
zamienne

Ogólne toczenie ISO Poradnik
Ogólne toczenie ISO Oprawki
Ogólne toczenie ISO Płytki
Steadyline®
MDT
Mini-Shaft™
Obróbka rowków
Przecinanie
X4
Adaptory Moduły mocujące
Akcesoria i części zamienne

SRSCR/L – Oprawki do płytek RCMT – Metryczne

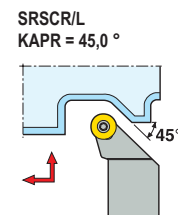
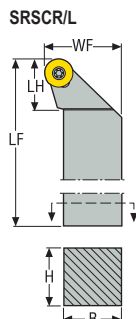

CTWS



- Pokazano wersję prawą
- Asortyment płytek, patrz str. 564, 565
- Oznaczenia oprawek, patrz str. 15-16
- Objaśnienia atrybutów ISO, patrz strona 81

Oznaczenie	Numer produktu	H	B	LF	WF	LH	KAPR°	GAMO°	LAMS°	Waga	CTWS
		mm	mm	mm	mm	mm				kg	
SRSCR2020K06	00092191	20	20	125	25,0	15,0	45,0	0,0	0,0	0,4	RCMT0602..
SRSCR2525M06	75011823	25	25	150	32,0	15,0	45,0	0,0	0,0	0,7	RCMT0602..
SRSCl2020K06	00092192	20	20	125	25,0	15,0	45,0	0,0	0,0	0,4	RCMT0602..
SRSCl2525M06	75011824	25	25	150	32,0	15,0	45,0	0,0	0,0	0,7	RCMT0602..
SRSCR2020K08	75011827	20	20	125	25,0	25,0	45,0	0,0	0,0	0,4	RC..0803..
SRSCR2525M08	75011704	25	25	150	32,0	25,0	45,0	0,0	0,0	0,7	RC..0803..
SRSCl2525M08	75011705	25	25	150	32,0	25,0	45,0	0,0	0,0	0,7	RC..0803..
SRSCR2020K10	75011829	20	20	125	25,0	17,0	45,0	0,0	0,0	0,4	RC..10T3..
SRSCR2525M10	75011933	25	25	150	32,0	20,0	45,0	0,0	0,0	0,7	RC..10T3..
SRSCl2020K10	75011830	20	20	125	25,0	17,0	45,0	0,0	0,0	0,4	RC..10T3..
SRSCl2525M10	75011934	25	25	150	32,0	20,0	45,0	0,0	0,0	0,7	RC..10T3..
SRSCR2525M12	75011831	25	25	150	32,0	23,0	45,0	0,0	0,0	0,7	RC..1204M0 RC..43M0
SRSCR3225P12	75011833	32	25	170	32,0	23,0	45,0	0,0	0,0	1,1	RC..1204M0 RC..43M0
SRSCl2525M12	75011832	25	25	150	32,0	23,0	45,0	0,0	0,0	0,7	RC..1204M0 RC..43M0
SRSCR3225P12	75011834	32	25	170	32,0	23,0	45,0	0,0	0,0	1,1	RC..1204M0 RC..43M0
SRSCR3225P16	75011835	32	25	170	32,0	25,0	45,0	0,0	0,0	1,1	RC..1606..
SRSCl3225P16	75011836	32	25	170	32,0	25,0	45,0	0,0	0,0	1,1	RC..1606..

Części zamienne, zawarte w dostawie

Dla wielkości	Klucz do płytki	Śruba do płytki	Podkładka	Śruba podkładki
...06	T07P-2	C02506-T07P	-	-
...08	T09P-2	C03007-T09P	-	-
...10	T15P-2	C03510-T15P	111.19-620	CA3510
...12	T15P-2	C03512-T15P	111.19-621	CA3510
...16	T20P-7L	C05018-T20P	SRN16T3M0	CA5015

Akcesoria

Dla wielkości	Moment dokręcania	Wkładka do wymiany	Klucz podkładki	Klucz dynamometryczny
...06	0.9NM	T00-07P	-	T00-07P09
...08	2.0NM	T00-09P	-	T00-09P20
...10	3.0NM	T00-15P	9/64SMS875	T00-15P30
...12	3.0NM	T00-15P	9/64SMS875	T00-15P30
...16	5.0NM	T00-20P	5SMS795	T00-20P50

Ogólne toczenie ISO
Poradnik

Ogólne toczenie ISO
Oprawki

Ogólne toczenie ISO
Płytki

Steadyline®

MDT

Mini-Shaft™

Obróbka rowków

Przecinanie

X4

Adaptory
Moduły mocujące

Akcesoria i części
zamienne

**SSDCN – Oprawki do płytek SCGW, SCMT, SCMW
– Metryczne**

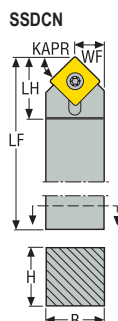

SSDCN
KAPR = 45,0 °

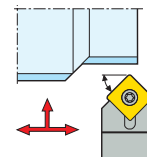

CTWS



- Pokazano wersję neutralną
- Asortyment płytek, patrz str. 567, 568, 605
- Oznaczenia oprawek, patrz str. 15-16
- Objasnienia atrybutów ISO, patrz strona 81

Oznaczenie	Numer produktu	H	B	LF	WF	LH	KAPR°	GAMO°	LAMS°	Waga	CTWS
		mm	mm	mm	mm	mm				kg	
SSDCN1212M09	00089909	12	12	150	6,2	23,0	45,0	0,0	0,0	0,2	SC..09T3.. SC..32.5
SSDCN1616H09	75011882	16	16	100	8,2	26,0	45,0	0,0	0,0	0,3	SC..09T3.. SC..32.5
SSDCN2020K09	00092193	20	20	125	10,2	22,0	45,0	0,0	0,0	0,4	SC..09T3.. SC..32.5
SSDCN2525M09	00092194	25	25	150	12,7	23,0	45,0	0,0	0,0	0,8	SC..09T3.. SC..32.5
SSDCN2020K12	75011883	20	20	125	10,2	22,0	45,0	0,0	0,0	0,4	SC..1204.. SC..43
SSDCN2525M12	75011884	25	25	150	12,7	22,0	45,0	0,0	0,0	0,7	SC..1204.. SC..43

Części zamienne, zawarte w dostawie

Dla wielkości	Klucz do płytki	Śruba do płytki	Podkładka	Śruba podkładki
...09	T15P-2	C04008-T15P	-	-
...K12	T15P-2	C05012-T15P	110.19-621	CA5008
...M12	T20P-7L	C05018-T20P	110.19-621	CA5015

Akcesoria

Dla wielkości	Moment dokręcania	Wkładka do wymiany	Klucz podkładki	Klucz dynamometryczny
...09	3.5NM	T00-15P	-	T00-15P35
...K12	5.0NM	T00-15P	5SMS795	T00-15P50
...M12	5.0NM	T00-20P	5SMS795	T00-20P50

SSDCN – Oprawki do płytek SCGW, SCMT, SCMW – Cal.

SSDCN
KAPR = 45,0°

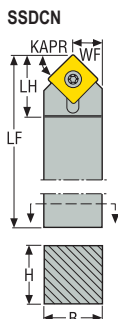
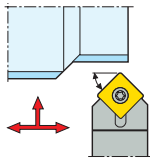









CTWS









- Pokazano wersję neutralną
- Asortyment płytek, patrz str. 567, 568, 605
- Oznaczenia opravek, patrz str. 17-18
- Objasnienia atrybutów ISO, patrz strona 81

Oznaczenie	Numer produktu	H	B	LF	WF	LH	KAPR°	GAMO°	LAMS°	Waga	CTWS
		cal.	cal.	cal.	cal.	cal.				lbs	
SSDCN-8-3	00043262	0.500	0.500	3.500	0.250	0.630	45,0	0,0	0,0	0.440	SC..09T3.. SC..32.5.
SSDCN-10-3	00043259	0.625	0.625	4.000	0.312	0.630	45,0	0,0	0,0	0.440	SC..09T3.. SC..32.5.
SSDCN-12-4	00043260	0.750	0.750	4.500	0.375	0.810	45,0	0,0	0,0	0.880	SC..1204.. SC..43.

Części zamienne, zawarte w dostawie

Dla wielkości	Klucz do płytki	Śruba do płytki	Podkładka	Śruba podkładki
..-3	 T15P-2	 C04008-T15P	 -	 -
..-4	 T15P-2	 C05012-T15P	 110.19-621	 CA5008

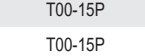
Akcesoria

Dla wielkości	Moment dokręcania	Wkładka do wymiany	Klucz podkładki	Klucz dynamometryczny
..-3	 3.5NM	 T00-15P	 -	 T00-15P35
..-4	 5.0NM	 T00-15P	 5SMS795	 T00-15P50

Ogólne toczenie ISO
Poradnik

Ogólne toczenie ISO
Oprawki

Ogólne toczenie ISO
Płytki

Steadyline®

MDT

Mini-Shaft™

Obrobka rowków

Przecinanie

X4

Adaptory i części zamienne

Akcesoria i części zamienne

**SSBCR/L – Oprawki do płytek SCMT
– Metryczne**

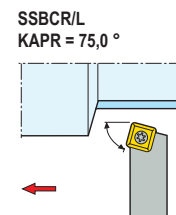
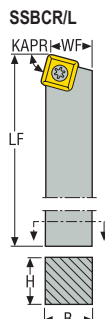

CTWS



- Pokazano wersję prawą
- Asortyment płytek, patrz str. 567, 568
- Oznaczenia oprawek, patrz str. 15-16
- Objaśnienia atrybutów ISO, patrz strona 81

Oznaczenie	Numer produktu	H	B	LF	WF	LH	KAPR°	GAMO°	LAMS°	Waga	CTWS
		mm	mm	mm	mm	mm				kg	
SSBCR5050T38	02785005	50	50	300	43,0	0,0	75,0	0,0	0,0	5,6	SC..3809.. SC..126.
SSBCR6060V38	02773272	60	60	400	53,0	0,0	75,0	0,0	0,0	10,9	SC..3809.. SC..126.

Części zamienne, zawarte w dostawie

Dla wielkości	Klucz do płytki	Śruba do płytki	Podkładka	Śruba podkładki
...38	T30P-7	C08020-T30P	112.19-624	CA8020

Aksesoria

Dla wielkości	Moment dokręcania	Wkładka do wymiany	Klucz podkładki	Klucz dynamometryczny
...38	8.0NM	T00T-30P	5SMS795	T00T-30P80

STGCR/L, STFCR/L – Oprawki do płytek TCGT, TCGW, TCMT, TCMW – Metryczne

STGCR/L
KAPR = 90,0°

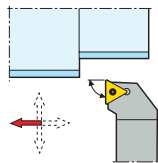

STFCR/L
KAPR = 90,0°

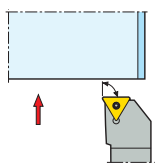

STGCR/L

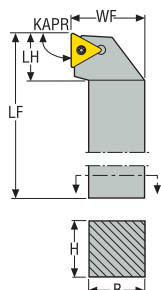

STFCR/L

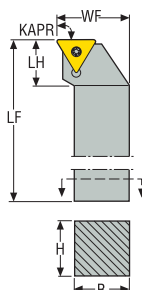

CTWS



- Pokazano wersję prawą
- Asortyment płytek, patrz str. 573, 574, 610, 622
- Oznaczenia oprawek, patrz str. 15-16
- Objasnienia atrybutów ISO, patrz strona 81

Oznaczenie	Numer produktu	H	B	LF	WF	LH	KAPR°	GAMO°	LAMS°	Waga	CTWS
		mm	mm	mm	mm	mm				kg	
STGCR1212F11	75066181	12	12	80	16,0	17,0	90,0	0,0	0,0	0,1	TC..1102.. TC..21.5
STGCR1616H11	75066183	16	16	100	20,0	17,0	90,0	0,0	0,0	0,3	TC..1102.. TC..21.5
STGCL1212F11	75066182	12	12	80	16,0	17,0	90,0	0,0	0,0	0,1	TC..1102.. TC..21.5
STGCL1616H11	75066184	16	16	100	20,0	17,0	90,0	0,0	0,0	0,3	TC..1102.. TC..21.5
STGCR1616H16	75066197	16	16	100	20,0	25,0	90,0	0,0	0,0	0,2	TC..16T3.. TC..32.5
STGCR2020K16	75066199	20	20	125	25,0	26,0	90,0	0,0	0,0	0,4	TC..16T3.. TC..32.5
STGCR2525M16	75066201	25	25	150	32,0	27,0	90,0	0,0	0,0	0,8	TC..16T3.. TC..32.5
STGCL1616H16	75066198	16	16	100	20,0	25,0	90,0	0,0	0,0	0,3	TC..16T3.. TC..32.5
STGCL2020K16	75066200	20	20	125	25,0	26,0	90,0	0,0	0,0	0,4	TC..16T3.. TC..32.5
STGCL2525M16	75066203	25	25	150	32,0	27,0	90,0	0,0	0,0	0,8	TC..16T3.. TC..32.5
STFCR1212F11	75054888	12	12	80	16,0	16,0	90,0	0,0	0,0	0,1	TC..1102.. TC..21.5
STFCR1616H11	75028230	16	16	100	20,0	16,0	90,0	0,0	0,0	0,2	TC..1102.. TC..21.5
STFCL1212F11	75066245	12	12	80	16,0	16,0	90,0	0,0	0,0	0,1	TC..1102.. TC..21.5
STFCL1616H11	75034423	16	16	100	20,0	16,0	90,0	0,0	0,0	0,3	TC..1102.. TC..21.5
STFCR1616H16	75066191	16	16	100	20,0	22,0	90,0	0,0	0,0	0,3	TC..16T3.. TC..32.5
STFCR2020K16	75066193	20	20	125	25,0	22,0	90,0	0,0	0,0	0,4	TC..16T3.. TC..32.5
STFCR2525M16	75066195	25	25	150	32,0	24,0	90,0	0,0	0,0	0,8	TC..16T3.. TC..32.5
STFCL1616H16	75066192	16	16	100	20,0	22,0	90,0	0,0	0,0	0,3	TC..16T3.. TC..32.5
STFCL2020K16	75066194	20	20	125	25,0	22,0	90,0	0,0	0,0	0,4	TC..16T3.. TC..32.5
STFCL2525M16	75066196	25	25	150	32,0	24,0	90,0	0,0	0,0	0,8	TC..16T3.. TC..32.5

Ogólne toczenie ISO
Poradnik

Ogólne toczenie ISO
Oprawki

Ogólne toczenie ISO
Płytki

Steadyline®

MDT

Mini-Shaft™

Obróbka rowków





Przecinanie

X4



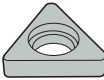

Adaptory
Moduły mocujące

Akcesoria i części
zamienne

Części zamienne, zawarte w dostawie

Dla wielkości	Klucz do płytki	Śruba do płytki	Podkładka	Śruba podkładki
...11	T07P-2 	C02506-T07P 	- 	- 
...16	T15P-2	C03509-T15P	STN160312	CA3510

Akcesoria

Dla wielkości	Moment dokręcania	Wkładka do wymiany	Klucz podkładki	Klucz dynamometryczny
...11	0.9NM 	T00-07P 	- 	T00-07P09 
...16	3.0NM	T00-15P	9/64SMS875	T00-15P30

- Ogólne toczenie ISO Poradnik
- Ogólne toczenie ISO Oprawki
- Ogólne toczenie ISO Płytki
- Steadyline®
- MDT
- Mini-Shaft™
- Obróbka rowków
- Przecinanie
- X4
- Adaptory Moduły mocujące
- Akcesoria i części zamienne

STGCR/L – Oprawki do płytek TCGT, TCGW, TCMT, TCMW
– Cal.

STGCR/L
KAPR = 90,0°

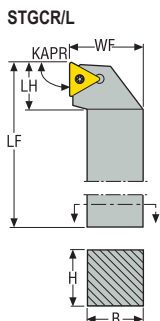
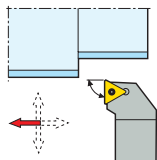

CTWS



- Pokazano wersję prawą
- Asortyment płytek, patrz str. 573, 574, 610, 622
- Oznaczenia oprawek, patrz str. 17-18
- Objasnienia atrybutów ISO, patrz strona 81

Oznaczenie	Numer produktu	H	B	LF	WF	LH	KAPR°	GAMO°	LAMS°	Waga	CTWS
		cal.	cal.	cal.	cal.	cal.				lbs	
STGCR-6-2	00013373	0.375	0.375	2.500	0.500	0.600	90,0	0,0	0,0	0.220	TC..1102.. TC..21.5.
STGCR-8-2	00013376	0.500	0.500	3.500	0.625	0.620	90,0	0,0	0,0	0.440	TC..1102.. TC..21.5.
STGCL-6-2	00013374	0.375	0.375	2.500	0.500	0.600	90,0	0,0	0,0	0.220	TC..1102.. TC..21.5.
STGCL-8-2	00013377	0.500	0.500	3.500	0.625	0.620	90,0	0,0	0,0	0.440	TC..1102.. TC..21.5.
STGCR-10-3	00013378	0.625	0.625	4.000	0.750	0.850	90,0	0,0	0,0	0.660	TC..16T3.. TC..32.5.
STGCL-10-3	00013379	0.625	0.625	4.000	0.750	0.850	90,0	0,0	0,0	0.440	TC..16T3.. TC..32.5.

Części zamienne, zawarte w dostawie

Dla wielkości	Klucz do płytki	Śruba do płytki
..-2	T07P-2	C02506-T07P
..-3	T15P-2	C04008-T15P

Akcesoria

Dla wielkości	Moment dokręcania	Wkładka do wymiany	Klucz dynamometryczny
..-2	0.9NM	T00-07P	T00-07P09
..-3	3.5NM	T00-15P	T00-15P35

Ogólne toczenie ISO
Poradnik

Ogólne toczenie ISO
Oprawki

Ogólne toczenie ISO
Płytki

Steadyline®

MDT

Mini-Shaft™

Obróbka rowków

Przecinanie

X4

Adaptory
Moduły mocujące

Akcesoria i części
zamiennne

**STJCR/L – Oprawki do płytek TCGT, TCGW, TCMT, TCMW
– Metryczne**

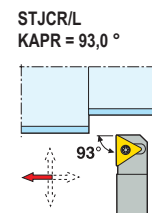
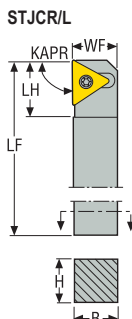

CTWS



- Pokazano wersję prawą
- Asortyment płytek, patrz str. 573, 574, 610, 622
- Oznaczenia oprawek, patrz str. 15-16
- Objaśnienia atrybutów ISO, patrz strona 81

Oznaczenie	Numer produktu	H	B	LF	WF	LH	KAPR°	GAMO°	LAMS°	Waga	CTWS
		mm	mm	mm	mm	mm				kg	
STJCR1010M11	02430911	10	10	150	10,0	13,0	93,0	0,0	0,0	0,2	TC..1102.. TC..21.5
STJCR1212M11	02430917	12	12	150	12,0	13,0	93,0	0,0	0,0	0,2	TC..1102.. TC..21.5
STJCR1616H11	02430921	16	16	100	16,0	13,0	93,0	0,0	0,0	0,3	TC..1102.. TC..21.5
STJCL1010M11	02430914	10	10	150	10,0	13,0	93,0	0,0	0,0	0,2	TC..1102.. TC..21.5
STJCL1212M11	02430920	12	12	150	12,0	13,0	93,0	0,0	0,0	0,2	TC..1102.. TC..21.5
STJCL1616H11	02430932	16	16	100	16,0	13,0	93,0	0,0	0,0	0,2	TC..1102.. TC..21.5

Części zamienne, zawarte w dostawie

Dla wielkości	Klucz do płytki	Śruba do płytki
...11	 T07P-2	 C02506-T07P

Akcesoria

Dla wielkości	Moment dokręcania	Wkładka do wymiany	Klucz dynamometryczny
...11	 0.9NM	 T00-07P	 T00-07P09

SVJBR/L – Oprawki do płytek VBGT, VBGW, VBMT, VBMT, VCGT – Metryczne

SVJBR/L
KAPR = 93,0°

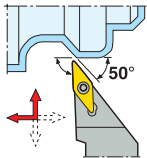

SVJBR/L

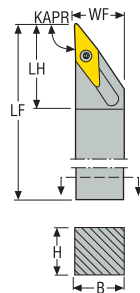

SVJBR/L..H11, ..K11, ..25M11

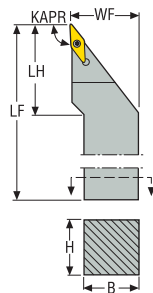

CTWS



- Pokazano wersję prawą
- Asortyment płytek, patrz str. 584, 585, 585, 615, 623
- Oznaczenia oprawek, patrz str. 15-16
- Objaśnienia atrybutów ISO, patrz strona 81

Oznaczenie	Numer produktu	H	B	LF	WF	LH	KAPR°	GAMO°	LAMS°	Waga	CTWS
		mm	mm	mm	mm	mm				kg	
SVJBR1010M11	02431006	10	10	150	10,0	20,0	93,0	0,0	0,0	0,2	VB..1102.. VB..21.5.
SVJBR1212M11	02439655	12	12	150	12,0	20,0	93,0	0,0	0,0	0,2	VB..1102.. VB..21.5.
SVJBR1616H11	75066240	16	16	100	20,0	27,0	93,0	0,0	0,0	0,2	VB..1102.. VB..21.5.
SVJBR2020K11	75066241	20	20	125	25,0	27,0	93,0	0,0	0,0	0,4	VB..1102.. VB..21.5.
SVJBR2525M11	75077182	25	25	150	32,0	42,0	93,0	0,0	0,0	0,7	VB..1102.. VB..21.5.
SVJBL1010M11	02431007	10	10	150	10,0	20,0	93,0	0,0	0,0	0,2	VB..1102.. VB..21.5.
SVJBL1212M11	02439658	12	12	150	12,0	20,0	93,0	0,0	0,0	0,2	VB..1102.. VB..21.5.
SVJBL1616H11	75065783	16	16	100	20,0	27,0	93,0	0,0	0,0	0,2	VB..1102.. VB..21.5.
SVJBL2020K11	75027877	20	20	125	25,0	27,0	93,0	0,0	0,0	0,4	VB..1102.. VB..21.5.
SVJBL2525M11	75077183	25	25	150	32,0	42,0	93,0	0,0	0,0	0,7	VB..1102.. VB..21.5.
SVJBR1212M16	02431016	12	12	150	12,5	30,0	93,0	0,0	0,0	0,2	VB..1604-VC..1604 VB..33.-VC..33.
SVJBR1616H16	02431021	16	16	100	16,5	30,0	93,0	0,0	0,0	0,2	VB..1604-VC..1604 VB..33.-VC..33.
SVJBL1212M16	02431020	12	12	150	12,0	30,0	93,0	0,0	0,0	0,2	VB..1604-VC..1604 VB..33.-VC..33.
SVJBL1616H16	02431024	16	16	100	16,0	30,0	93,0	0,0	0,0	0,2	VB..1604-VC..1604 VB..33.-VC..33.

Części zamienne, zawarte w dostawie

Dla wielkości	Klucz do płytki	Śruba do płytki
...11	T07P-2	C02506-T07P
...16	T15P-2	C03512-T15P

Ogólne toczenie ISO
Poradnik

Ogólne toczenie ISO
Oprawki

Ogólne toczenie ISO
Płytki

Steadyline®

MDT

Mini-Shaft™

Obróbka rowków

Przecinanie

X4

Adaptery
Moduły mocujące

Akcesoria i części zamienne

Akcesoria

Dla wielkości	Moment dokręcania	Wkładka do wymiany	Klucz dynamometryczny
...11	0.9NM	T00-07P	T00-07P09
...16	3.0NM	T00-15P	T00-15P30

- Ogólne toczenie ISO Poradnik
- Ogólne toczenie ISO Oprawki
- Ogólne toczenie ISO Płytki
- Steadyline®
- MDT
- Mini-Shaft™
- Obróbka rowków
- Przecinanie
- X4
- Adaptory Moduły mocujące
- Akcesoria i części zamienne

SVJCR/L, SVABR/L – Oprawki do płytek VBGT, VBGW, VBMT, VBMT, VCGT – Metryczne

SVJCR/L
KAPR = 93,0°

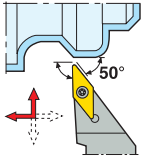

SVABR/L
KAPR = 90,0°

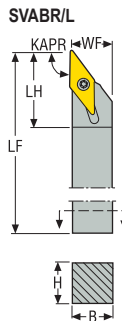
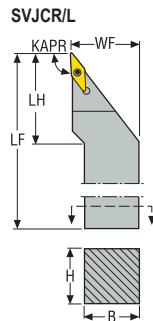
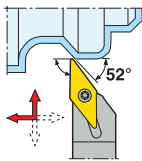

CTWS



- Pokazano wersję prawą
- Asortyment płytek, patrz str. 584, 585, 585, 615, 623
- Oznaczenia opravek, patrz str. 15-16
- Objasnienia atrybutów ISO, patrz strona 81

Oznaczenie	Numer produktu	H	B	LF	WF	LH	KAPR°	GAMO°	LAMS°	Waga	CTWS
		mm	mm	mm	mm	mm				kg	
SVJCR2020K11	02416717	20	20	125	25,0	25,0	93,0	0,0	0,0	0,4	VC..1103.. VC..22.
SVJCL2020K11	02416718	20	20	125	25,0	25,0	93,0	0,0	0,0	0,4	VC..1103.. VC..22.
SVABR1010M11	02430935	10	10	150	10,0	20,0	90,0	0,0	0,0	0,2	VB..1102.. VB..21.5.
SVABR1212M11	02430954	12	12	150	12,0	20,0	90,0	0,0	0,0	0,2	VB..1102.. VB..21.5.
SVABL1010M11	02430948	10	10	150	10,0	20,0	90,0	0,0	0,0	0,2	VB..1102.. VB..21.5.
SVABL1212M11	02430956	12	12	150	12,5	20,0	90,0	0,0	0,0	0,2	VB..1102.. VB..21.5.
SVABR1212M16	02431000	12	12	150	12,5	30,0	90,0	0,0	0,0	0,2	VB..1604-VC..1604 VB..33-VC..33.
SVABR1616H16	02431002	16	16	100	16,0	30,0	90,0	0,0	0,0	0,2	VB..1604-VC..1604 VB..33-VC..33.
SVABL1212M16	02431001	12	12	150	12,0	30,0	90,0	0,0	0,0	0,2	VB..1604-VC..1604 VB..33-VC..33.
SVABL1616H16	02431003	16	16	100	16,0	30,0	90,0	0,0	0,0	0,2	VB..1604-VC..1604 VB..33-VC..33.

Części zamienne, zawarte w dostawie

Dla wielkości	Klucz do płytki	Śruba do płytki
...11	T07P-2	C02506-T07P
...16	T15P-2	C03510-T15P

Akcesoria

Dla wielkości	Moment dokręcania	Wkładka do wymiany	Klucz dynamometryczny
...11	0.9NM	T00-07P	T00-07P09
...16	3.0NM	T00-15P	T00-15P30

Ogólne toczenie ISO
Poradnik

Ogólne toczenie ISO
Oprawki

Ogólne toczenie ISO
Płytki

Steadyline®

MDT

Mini-Shaft™

Obróbka rowków

Przecinanie

X4

Adaptory Moduły mocujące

Akcesoria i części zamienne

SVLBR/L – Oprawki do płytek VBG, VBGW, VBMT, VBMT, VCGT – Metryczne

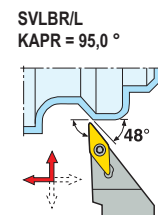
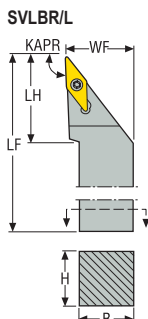

CTWS



- Pokazano wersję prawą
- Asortyment płytek, patrz str. 584, 585, 585, 615, 623
- Oznaczenia oprawek, patrz str. 15-16
- Objaśnienia atrybutów ISO, patrz strona 81

Oznaczenie	Numer produktu	H	B	LF	WF	LH	KAPR°	GAMO°	LAMS°	Waga	CTWS
		mm	mm	mm	mm	mm				kg	
SVLBR2020K16	75011715	20	20	125	25,0	40,0	95,0	0,0	0,0	0,4	VB..1604-VC..1604 VB..33-VC..33.
SVLBR2525M16	75011717	25	25	150	32,0	40,0	95,0	0,0	0,0	0,7	VB..1604-VC..1604 VB..33-VC..33.
SVLBR3225P16	75011719	32	25	170	32,0	40,0	95,0	0,0	0,0	1,0	VB..1604-VC..1604 VB..33-VC..33.
SVLBL2020K16	75011716	20	20	125	25,0	40,0	95,0	0,0	0,0	0,4	VB..1604-VC..1604 VB..33-VC..33.
SVLBL2525M16	75011718	25	25	150	32,0	40,0	95,0	0,0	0,0	0,7	VB..1604-VC..1604 VB..33-VC..33.
SVLBL3225P16	75011720	32	25	170	32,0	40,0	95,0	0,0	0,0	1,0	VB..1604-VC..1604 VB..33-VC..33.

Części zamienne, zawarte w dostawie

Dla wielkości	Klucz do płytki	Śruba do płytki	Podkładka	Śruba podkładki
...16	T15P-2	C03512-T15P	171.19-620	CA3510

Akcesoria

Dla wielkości	Moment dokręcenia	Wkładka do wymiany	Klucz podkładki	Klucz dynamometryczny
...16	3.0NM	T00-15P	9/64SMS875	T00-15P30

SVLBR/L, SVVBN – Oprawki do płytek VBGT, VBG, VBMT – Cal.

SVLBR/L
KAPR = 95,0°

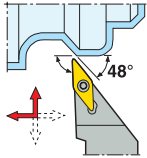

SVVBN
KAPR = 72,5°

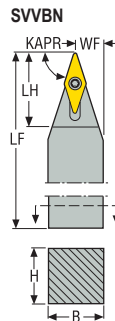
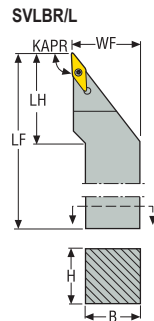
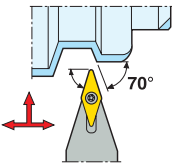





CTWS







- SVLBR/L = Pokazano wersję prawą
- SVVBN = Pokazano wersję neutralną
- Asortyment płytek, patrz str. 584, 585
- Oznaczenia oprawek, patrz str. 17-18
- Objaśnienia atrybutów ISO, patrz strona 81

Oznaczenie	Numer produktu	H	B	LF	WF	LH	KAPR°	GAMO°	LAMS°	Waga	CTWS
		cal.	cal.	cal.	cal.	cal.					
SVLBR-12-3	00071930	0.750	0.750	4.500	0.875	1.180	95,0	0,0	0,0	0.660	VB..1604-VC..1604 VB..33-VC..33
SVLBR-16-3	00071929	1.000	1.000	6.000	1.125	1.180	95,0	0,0	0,0	1.540	VB..1604-VC..1604 VB..33-VC..33
SVLBL-12-3	00071944	0.750	0.750	4.500	0.875	1.180	95,0	0,0	0,0	0.660	VB..1604-VC..1604 VB..33-VC..33
SVLBL-16-3	00071950	1.000	1.000	6.000	1.125	1.180	95,0	0,0	0,0	1.540	VB..1604-VC..1604 VB..33-VC..33
SVVBN-12-3	00071940	0.750	0.750	4.500	0.375	1.390	72,5	0,0	0,0	0.660	VB..1604-VC..1604 VB..33-VC..33
SVVBN-16-3	00071946	1.000	1.000	6.000	0.500	1.394	72,5	0,0	0,0	1.540	VB..1604-VC..1604 VB..33-VC..33

Części zamienne, zawarte w dostawie

Dla wielkości	Klucz do płytki	Śruba do płytki	Podkładka	Śruba podkładki
..-3	 T15P-2	 C03510-T15P	 171.19-620	 CA3510

Akcesoria

Dla wielkości	Moment dokręcania	Wkładka do wymiany	Klucz podkładki	Klucz dynamometryczny
..-3	 3.0NM	 T00-15P	 9/64SMS875	 T00-15P30

Ogólne toczenie ISO
Poradnik

Ogólne toczenie ISO
Oprawki

Ogólne toczenie ISO
Płytki

Steadyline®

MDT

Mini-Shaft™

Obróbka rowków

Przecinanie

X4

Adaptory i części zamienne

Akcesoria i części zamienne

Ogólne toczenie ISO
Poradnik

Ogólne toczenie ISO
Oprawki

Ogólne toczenie ISO
Płytki

Steadyline®

MDT

Mini-Shaft™

Obróbka rowków

Przecinanie

X4

Adaptory
Moduły mocujące

Akcesoria i części
zamienne

SVVBN – Oprawki do płytek VBGT, VBGW, VBMT, VBMM, VCGT – Metryczne

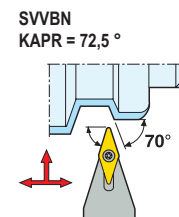
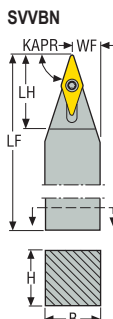

CTWS

- Pokazano wersję neutralną
- Asortyment płytek, patrz str. 584, 585, 585, 615, 623
- Oznaczenia oprawek, patrz str. 15-16
- Objasnienia atrybutów ISO, patrz strona 81

Oznaczenie	Numer produktu	H	B	LF	WF	LH	KAPR°	GAMO°	LAMS°	Waga	CTWS
		mm	mm	mm	mm	mm				kg	
SVVBN1010M11	02431026	10	10	150	5,3	25,0	72,5	0,0	0,0	0,2	VB..1102.. VB..21.5.
SVVBN1212M11	02439659	12	12	150	6,3	25,0	72,5	0,0	0,0	0,2	VB..1102.. VB..21.5.
SVVBN1616H11	75077179	16	16	100	8,3	26,0	72,5	0,0	0,0	0,2	VB..1102.. VB..21.5.
SVVBN2020K11	75077180	20	20	125	10,3	26,0	72,5	0,0	0,0	0,4	VB..1102.. VB..21.5.
SVVBN2525M11	75077181	25	25	150	12,8	26,0	72,5	0,0	0,0	0,7	VB..1102.. VB..21.5.
SVVBN1212M16	02431027	12	12	150	6,3	30,0	72,5	0,0	0,0	0,2	VB..1604-VC..1604 VB..33.-VC..33.
SVVBN1616H16	02431029	16	16	100	8,3	30,0	72,5	0,0	0,0	0,2	VB..1604-VC..1604 VB..33.-VC..33.
SVVBN2020K16	75011514	20	20	125	10,6	35,0	72,5	0,0	0,0	0,4	VB..1604-VC..1604 VB..33.-VC..33.
SVVBN2525M16	75011515	25	25	150	13,1	35,0	72,5	0,0	0,0	0,7	VB..1604-VC..1604 VB..33.-VC..33.
SVVBN3225P16	75011516	32	25	170	13,1	35,0	72,5	0,0	0,0	1,0	VB..1604-VC..1604 VB..33.-VC..33.

Części zamienne, zawarte w dostawie

Dla wielkości	Klucz do płytki	Śruba do płytki	Podkładka	Śruba podkładki
...11	T07P-2	C02506-T07P	–	–
.1212M16	T15P-2	C03510-T15P	–	–
.1616H16	T15P-2	C03510-T15P	–	–
...16	T15P-2	C03512-T15P	171.19-620	CA3510

Akcesoria

Dla wielkości	Moment dokręcania	Wkładka do wymiany	Klucz podkładki	Klucz dynamometryczny
...11	0.9NM	T00-07P	-	T00-07P09
.1212M16	3.0NM	T00-15P	-	T00-15P30
.1616H16	3.0NM	T00-15P	-	T00-15P30
...16	3.0NM	T00-15P	9/64SMS875	T00-15P30

Ogólne toczenie ISO
Poradnik

Ogólne toczenie ISO
Oprawki

Ogólne toczenie ISO
Płytki

Steadyline®

MDT

Mini-Shaft™

Obróbka rowków

Przecinanie

X4

Adaptory
Moduły mocujące

Akcesoria i części
zamiennicze

Ogólne toczenie ISO Poradnik
Ogólne toczenie ISO Oprawki
Ogólne toczenie ISO Płytki
Steadyline®
MDT
Mini-Shaft™
Obróbka rowków
Przecinanie
X4
Adaptory Moduły mocujące
Akcesoria i części zamienne

SWLCR/L – Oprawki do płytek WCMT – Metryczne

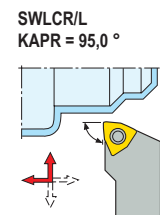
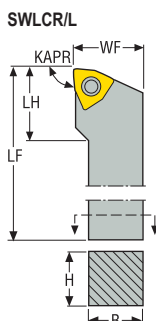

CTWS



- Pokazano wersję prawą
- Asortyment płytek, patrz str. 587
- Oznaczenia oprawek, patrz str. 15-16
- Objaśnienia atrybutów ISO, patrz strona 81

Oznaczenie	Numer produktu	H	B	LF	WF	LH	KAPR°	GAMO°	LAMS°	Waga	CTWS
		mm	mm	mm	mm	mm				kg	
SWLCR1616H06	75066173	16	16	100	20,0	20,0	95,0	0,0	0,0	0,2	WC..06T3.. WC..32.5.
SWLCR2020K06	75066175	20	20	125	25,0	21,0	95,0	0,0	0,0	0,4	WC..06T3.. WC..32.5.
SWLCL1616H06	75066174	16	16	100	20,0	20,0	95,0	0,0	0,0	0,2	WC..06T3.. WC..32.5.
SWLCL2020K06	75066176	20	20	125	25,0	21,0	95,0	0,0	0,0	0,4	WC..06T3.. WC..32.5.

Części zamienne, zawarte w dostawie

Dla wielkości	Klucz do płytki	Śruba do płytki
...06	 T15P-2	 C03510-T15P

Akcesoria

Dla wielkości	Moment dokręcania	Wkładka do wymiany	Klucz dynamometryczny
...06	 3.0NM	 T00-15P	 T00-15P30

MCKNR/L – Oprawki do płytek CNGA, CNGP, CNMA, CNMG, CNMM, CNMP – Cal.

MCKNR/L
KAPR = 75,0°

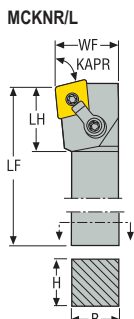
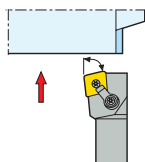

CTWS



- Pokazano wersję prawą
- Asortyment płytek, patrz str. 548, 549, 550, 551, 552, 553, 595, 596
- Oznaczenia oprawek, patrz str. 17-18
- Podkładka CSN-642 do płytki CN..63., należy zamówić oddzielnie
- Objasnienia atrybutów ISO, patrz strona 81

Oznaczenie	Numer produktu	H	B	LF	WF	LH	KAPR°	GAMO°	LAMS°	Waga	CTWS
		cal.	cal.	cal.	cal.	cal.				lbs	
MCKNR-20-6D	00012996	1.250	1.250	6.815	1.500	1.280	75,0	-6,0	-6,0	2.870	CN..1906.. CN..64.

Części zamienne, zawarte w dostawie

Dla wielkości	Mocowanie dźwignią	Śruba mocująca	Kolek do płytki	Podkładka
..-6	 CL-12	 XNS-510	 NL-68	 CSN190412

Akcesoria

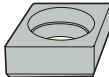
Dla wielkości	Podkładka
..-6	 CSN190608

Ogólne toczenie ISO
Poradnik

Ogólne toczenie ISO
Oprawki

Ogólne toczenie ISO
Płytki

Steadyline®

MDT

Mini-Shaft™

Obróbka rowków

Przecinanie

X4

Adaptory i części zamienne

Akcesoria i części zamienne

MCLNR/L – Oprawki do płytek CNGA, CNGN, CNGP, CNMA, CNMG, CNMM, CNMP – Cal.

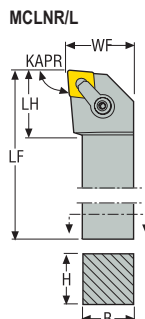

MCLNR/L
KAPR = 95,0 °

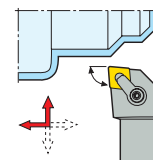



CTWS



- Pokazano wersję prawą
- Asortyment płytek, patrz str. 548, 549, 550, 551, 552, 553, 595, 596
- Oznaczenia oprawek, patrz str. 17-18
- Objaśnienia atrybutów ISO, patrz strona 81

Oznaczenie	Numer produktu	H	B	LF	WF	LH	KAPR°	GAMO°	LAMS°	Waga	CTWS
		cal.	cal.	cal.	cal.	cal.				lbs	
MCLNR-16-6D	00012668	1.000	1.000	6.000	1.250	1.575	95,0	-6,0	-6,0	1.760	CN..1906.. CN..64.
MCLNR-24-6E	00013014	1.500	1.500	7.000	2.000	1.575	95,0	-6,0	-6,0	4.630	CN..1906.. CN..64.
MCLNL-16-6D	00012669	1.000	1.000	6.000	1.250	1.575	95,0	-6,0	-6,0	1.760	CN..1906.. CN..64.
MCLNL-24-6E	00013003	1.500	1.500	7.000	2.000	1.575	95,0	-6,0	-6,0	4.850	CN..1906.. CN..64.
MCLNR-24-8E	00013016	1.500	1.500	7.000	2.000	1.575	95,0	-6,0	-6,0	5.070	CN..2509.. CN..86.
MCLNL-24-8E	00013004	1.500	1.500	7.000	2.000	1.575	95,0	-6,0	-6,0	4.630	CN..2509.. CN..86.

Części zamienne, zawarte w dostawie

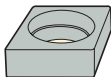
Dla wielkości	Mocowanie dźwignią	Śruba mocująca	Kolek do płytki	Podkładka
..-6	 CL-12	 XNS-510	 NL-68	 CSN190412
..-8	CL-24	XNS-610	NL-810	CSN250624

MCMNN – Oprawki do płytek CNGP, CNMA, CNMG, CNMM, CNMN, CNMP – Cal.

MCMNN
KAPR = 40,0°

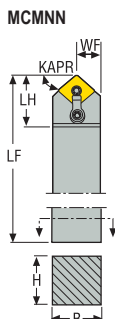
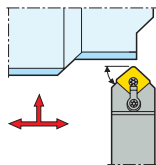



CTWS



- Pokazano wersję neutralną
- Asortyment płytek, patrz str. 548, 549, 550, 551, 552, 553, 597
- Oznaczenia oprawek, patrz str. 17-18
- Objasnienia atrybutów ISO, patrz strona 81

Oznaczenie	Numer produktu	H	B	LF	WF	LH	KAPR°	GAMO°	LAMS°	Waga	CTWS
		cal.	cal.	cal.	cal.	cal.				lbs	
MCMNN-16-4	00042505	1.000	1.000	6.000	0.500	1.202	40,0	0,0	-7,0	1.760	CN..1204.. CN..43.
MCMNN-20-6	00042506	1.250	1.250	7.000	0.625	1.660	40,0	0,0	-7,0	3.090	CN..1906.. CN..64.

Części zamienne, zawarte w dostawie

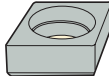
Dla wielkości	Mocowanie dźwignią	Śruba mocująca	Kolek do płytki	Podkładka
..-4	 CL-20	 XNS-48	 NL-46	 CSN120412
..-6	CL-12	XNS-510	NL-68	CSN190412

Akcesoria

Dla wielkości	Podkładka
..-4	-
..-6	CSN190608

Ogólne toczenie ISO
Poradnik

Ogólne toczenie ISO
Oprawki

Ogólne toczenie ISO
Płytki

Steadyline®

MDT

Mini-Shaft™

Obróbka rowków

Przecinanie

X4

Adaptory
Moduły mocujące

Akcesoria i części
zamiennne

MCRNR/L – Oprawki do płytek CNGA, CNGN, CNGP, CNMA, CNMG, CNMM, CNMP – Cal.

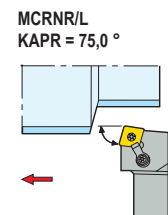
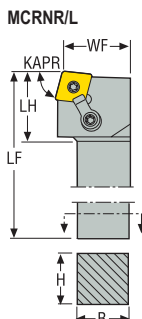



CTWS



- Pokazano wersję prawą
- Asortyment płytek, patrz str. 548, 549, 550, 551, 552, 553, 595, 596
- Oznaczenia oprawek, patrz str. 17-18
- Podkładka CSN-642 do płytki CN..63., należy zamówić oddzielnie
- Objaśnienia atrybutów ISO, patrz strona 81

Oznaczenie	Numer produktu	H	B	LF	WF	LH	KAPR°	GAMO°	LAMS°	Waga	CTWS
		cal.	cal.	cal.	cal.	cal.				lbs	
MCRNR-16-4D	00013033	1.000	1.000	6.000	1.250	1.258	75,0	-6,0	-6,0	1.760	CN..1204.. CN..43.
MCRNL-16-4D	00012574	1.000	1.000	6.000	1.250	1.258	75,0	-6,0	-6,0	1.980	CN..1204.. CN..43.
MCRNR-20-6D	00013038	1.250	1.250	6.024	1.500	1.496	75,0	-6,0	-6,0	2.870	CN..1906.. CN..64.

Części zamienne, zawarte w dostawie

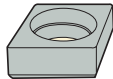
Dla wielkości	Mocowanie dźwignią	Śruba mocująca	Kolek do płytki	Podkładka
..-4	 CL-9	 XNS-58	 NL-46	 CSN120412
..-6	CL-12	XNS-510	NL-68	CSN190412

Akcesoria

Dla wielkości	Podkładka
..-4	-
..-6	CSN190608

MDJNR/L – Oprawki do płytek DNGA, DNGM, DNGP, DNMA, DNMG, DNMP, DNMU, DNMX – Cal.

MDJNR/L
KAPR = 93,0°

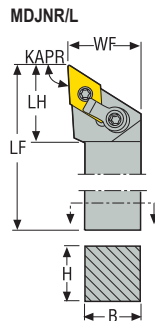
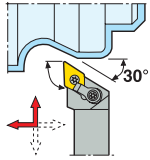

CTWS



- Pokazano wersję prawą
- Asortyment płytek, patrz str. 558, 559, 560, 561, 600, 601, 619
- Oznaczenia oprawek, patrz str. 17-18
- * Użyć odpowiedniej podkładki i śruby dla wybranej płytki. Szczegółowe informacje, patrz str. 98
- Objasnienia atrybutów ISO, patrz strona 81

Oznaczenie	Numer produktu	H	B	LF	WF	LH	KAPR°	GAMO°	LAMS°	Waga	CTWS
		cal.	cal.	cal.	cal.	cal.					
MDJNR-16-4D	00012698	1.000	1.000	6.000	1.250	1.246	93,0	-6,0	-6,0	1.760	DN..1504.. DN..43.
MDJNR-24-4D	00012708	1.500	1.500	6.000	2.000	1.325	93,0	-6,0	-6,0	3.530	DN..1504.. DN..43.
MDJNL-16-4D	00012699	1.000	1.000	6.000	1.250	1.246	93,0	-6,0	-6,0	1.760	DN..1504.. DN..43.
MDJNL-24-4D	00012709	1.500	1.500	6.000	2.000	1.325	93,0	-6,0	-6,0	3.530	DN..1504.. DN..43.

Części zamienne, zawarte w dostawie

Dla wielkości	Mocowanie dźwignią	Śruba mocująca	Kolek do płytki	Podkładka
..-4	 CL-20	 XNS-48	 NL-46	 DSN150412

Akcesoria

Dla wielkości	Podkładka
..-4	 DSN423

Ogólne toczenie ISO
Poradnik

Ogólne toczenie ISO
Oprawki

Ogólne toczenie ISO
Płytki

Steadyline®

MDT

Mini-Shaft™

Obrobka rowków

Przecinanie

X4

Adaptery
Moduły mocujące

Akcesoria i części
zamienne

MRGNR/L – Oprawki do płytek RNGN, RNMA, RNMG, RNMN
– Cal.

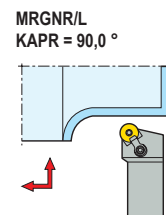
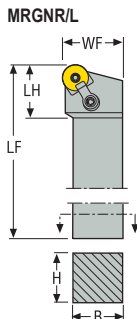

CTWS



- Pokazano wersję prawą
- Asortyment płytek, patrz str. 566, 603, 622, 625
- Oznaczenia oprawek, patrz str. 17-18
- Podkładka DSN120416 do płytki SN..1206..., należy zamówić oddzielnie
- Objaśnienia atrybutów ISO, patrz strona 81

Oznaczenie	Numer produktu	H	B	LF	WF	LH	KAPR°	GAMO°	LAMS°	Waga	CTWS
		cal.	cal.	cal.	cal.	cal.				lbs	
MRGNR-12-4B	00013087	0.750	0.750	4.500	1.000	1.260	90,0	-6,0	-6,0	0.880	RN..1204.. RN..43.
MRGNL-12-4B	00013073	0.750	0.750	4.500	1.000	1.260	90,0	-6,0	-6,0	0.880	RN..1204.. RN..43.

Części zamienne, zawarte w dostawie

Dla wielkości	Mocowanie dźwignią	Śruba mocująca	Kolek do płytki	Podkładka
...4	 CL-9	 XNS-59	 NL-46	 RSN120400

MRGOR/L – Oprawki do płytek RCMM
– Cal.

MRGOR/L
KAPR = 90,0°

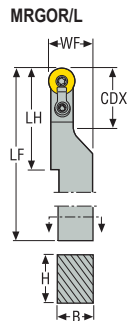
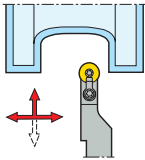



CTWS



- Pokazano wersję prawą
- Asortyment płytek, patrz str. 564, 565
- Oznaczenia oprawek, patrz str. 17-18
- Podkładka DSN120416 do płytki SN..1206... należy zamówić oddzielnie
- Objasnienia atrybutów ISO, patrz strona 81

Oznaczenie	Numer produktu	H	B	LF	WF	LH	CDX	KAPR°	GAMO°	LAMS°	Waga	CTWS
		cal.	cal.	cal.	cal.	cal.	cal.					
MRGOR-85-4D	00013107	1.250	1.000	6.000	1.250	2.338	1.000	90,0	0,0	0,0	1.760	RC..120400 RC..43
MRGOL-85-4D	00013103	1.250	1.000	6.000	1.250	2.338	1.000	90,0	0,0	0,0	1.760	RC..120400 RC..43
MRGOR-20-6E	00013104	1.250	1.250	7.000	1.500	3.530	1.750	90,0	0,0	0,0	2.650	RC..1906 RC..64
MRGOL-20-6E	00013101	1.250	1.250	7.000	1.500	3.530	1.750	90,0	0,0	0,0	2.650	RC..1906 RC..64
MRGOR-24-8E	00013106	1.500	1.500	7.000	2.287	2.010	2.000	90,0	0,0	0,0	3.970	RC..2506 RC..84
MRGOL-24-8E	00013102	1.500	1.500	7.000	2.287	2.010	2.000	90,0	0,0	0,0	3.970	RC..2506 RC..84

Części zamienne, zawarte w dostawie

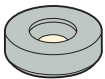
Dla wielkości	Mocowanie dźwignią	Śruba mocująca	Kolek do płytki	Podkładka
..4	 CL-6	 XNS-36	 PL-46	 RSP120400
..6	CL-9	XNS-58	PL-68	RSP190400
..8	CL-12	XNS-58	PL-68	RS83P

Ogólne toczenie ISO
Poradnik

Ogólne toczenie ISO
Oprawki

Ogólne toczenie ISO
Płytki

Steadyline®

MDT

Mini-Shaft™

Obróbka rowków

Przecinanie

X4

Adaptory i części mocujące

Akcesoria i części zamienne

**MSBNR/L – Oprawki do płytek SNMA, SNMG, SNMM
– Metryczne**

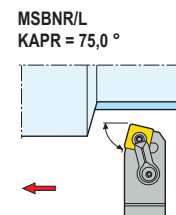
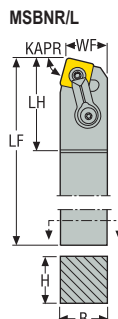





CTWS



- Pokazano wersję prawą
- Asortyment płytek, patrz str. 569, 570, 571, 572
- Oznaczenia oprawek, patrz str. 15-16
- Objaśnienia atrybutów ISO, patrz strona 81

Oznaczenie	Numer produktu	H	B	LF	WF	LH	KAPR°	GAMO°	LAMS°	Waga	CTWS
		mm	mm	mm	mm	mm				kg	
MSBNR3232P19	02464174	32	32	170	27,0	45,0	75,0	-6,0	-6,0	1,4	SN..1906.. SN..64.
MSBNR4040R19	02464204	40	40	200	35,0	45,0	75,0	-6,0	-6,0	2,4	SN..1906.. SN..64.
MSBNL3232P19	02464202	32	32	170	27,0	45,0	75,0	-6,0	-6,0	1,4	SN..1906.. SN..64.
MSBNL4040R19	02464206	40	40	200	35,0	45,0	75,0	-6,0	-6,0	2,4	SN..1906.. SN..64.

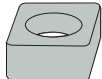
Części zamienne, zawarte w dostawie

Dla wielkości	Mocowanie dźwignią	Śruba mocująca	Podkładka	Podkładka/Klucz do mocowania	Kolek podkładki
...19	 MC22	 LD6024-T20P	 SSN190412	 T20P-7L	 MN1920-T20P

Akcesoria

Dla wielkości	Moment dokręcania	Wkładka do wymiany	Klucz dynamometryczny
...19	 3.0NM	 T00-15P	 T00-15P30

MSDNN – Oprawki do płytek SNGA, SNGN, SNMA, SNMG, SNMM, SNMN, SNMP – Cal.

MSDNN
KAPR = 45,0°

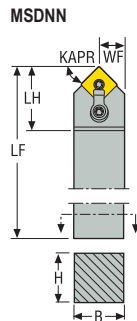
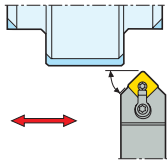

CTWS



- Pokazano wersję neutralną
- Asortyment płytek, patrz str. 569, 570, 571, 572, 606, 607
- Oznaczenia oprawek, patrz str. 17-18
- Podkładka DSN120416 do płytki SN..1206... należy zamówić oddzielnie
- Objasnienia atrybutów ISO, patrz strona 81

Oznaczenie	Numer produktu	H	B	LF	WF	LH	KAPR°	GAMO°	LAMS°	Waga	CTWS
		cal.	cal.	cal.	cal.	cal.					
MSDNN-8-3	00013325	0.500	0.500	4.500	0.250	1.043	45,0	0,0	-7,0	0.440	SN..0903.. SN..32.
MSDNN-10-3	00013330	0.625	0.625	4.500	0.375	1.402	45,0	-6,0	-6,0	0.660	SN..0903.. SN..32.
MSDNN-12-4	00013340	0.750	0.750	6.000	0.375	1.402	45,0	-6,0	-6,0	1.100	SN..1204.. SN..43.
MSDNN-16-4	00013345	1.000	1.000	6.000	0.500	1.402	45,0	0,0	-7,0	1.760	SN..1204.. SN..43.
MSDNN-16-5	00013360	1.000	1.000	6.000	0.500	1.607	45,0	-6,0	-6,0	1.760	SN..1506.. SN..54.
MSDNN-20-5	00042536	1.250	1.250	7.000	0.625	1.607	45,0	-6,0	-6,0	3.090	SN..1506.. SN..54.
MSDNN-20-6	00013375	1.250	1.250	7.000	0.625	1.732	45,0	-6,0	-6,0	3.090	SN..1906.. SN..64.
MSDNN-24-6	00013390	1.500	1.500	7.000	0.750	1.732	45,0	-6,0	-6,0	4.190	SN..1906.. SN..64.
MSDNN-24-8	00042538	1.500	1.500	7.000	0.750	2.223	45,0	0,0	-8,0	4.190	SN..2509.. SN..86.

Części zamienne, zawarte w dostawie

Dla wielkości	Mocowanie dźwignią	Śruba mocująca	Kolek do płytki	Podkładka
..-3	 CL-6	 XNS-36	 NL-34	 SSN090308
..-4	CL-9	XNS-59	NL-46	SSN120412
..-5	CL-12	XNS-510	NL-58	SSN150412
..-6	CL-12	XNS-510	NL-68	SSN190412
..-8	CL-24	XNS-610	NL-810	SSN250616

Ogólne toczenie ISO
Poradnik

Ogólne toczenie ISO
Oprawki

Ogólne toczenie ISO
Płytki

Steadyline®

MDT

Mini-Shaft™

Obróbka rowków

Przecinanie

X4

Adaptory i części zamienne

Akcesoria i części zamienne

Ogólne toczenie ISO Poradnik
Ogólne toczenie ISO Oprawki
Ogólne toczenie ISO Płytki
Steadyline®
MDT
Mini-Shaft™
Obróbka rowków
Przecinanie
X4
Adaptory Moduły mocujące
Akcesoria i części zamienne

Akcesoria

Dla wielkości	Podkładka
..-3	-
..-4	-
..-5	-
..-6	SSN190612
..-8	-

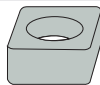

MSRNR – Oprawki do płytek SNMG, SNMM
– Metryczne

MSRNR
KAPR = 75,0°

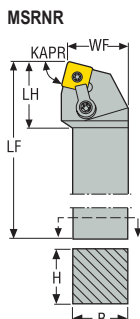
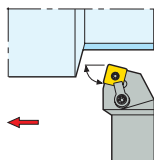



CTWS



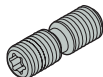
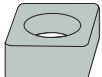

- Pokazano wersję prawą
- Asortyment płytek, patrz str. 569, 570, 571, 572
- Oznaczenia oprawek, patrz str. 15-16
- Podkładka SSN250616 do płytki SN..2509.., należy zamówić oddzielnie
- Objasnienia atrybutów ISO, patrz strona 81

Oznaczenie	Numer produktu	H	B	LF	WF	LH	KAPR°	GAMO°	LAMS°	Waga	CTWS
		mm	mm	mm	mm	mm				kg	
MSRNR5050T25	75000199	50	50	300	53,2	49,0	75,0	-6,0	-6,0	5,7	SN..2507.. SN..85.

Części zamienne, zawarte w dostawie

Dla wielkości	Mocowanie	Śruba mocująca	Podkładka	Klucz	Kolek
...25	 MC24	 LD1035-T25P	 SSN250716	 T25P-7	 MN2525-T25P

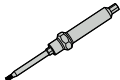
Akcesoria

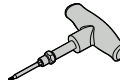
Dla wielkości	Moment dokręcania	Wkładka do wymiany	Śruba podkładki	Klucz dynamometryczny
...25	 6.0NM	 T00T-25P	 CS1216	 T00T-25P60

Ogólne toczenie ISO
Poradnik

Ogólne toczenie ISO
Oprawki

Ogólne toczenie ISO
Płytki

Steadyline®

MDT

Mini-Shaft™

Obrobka rowków

Przecinanie

X4

Adaptory
Moduły mocujące

Akcesoria i części
zamiennne

MSRNR/L – Oprawki do płytek SNGA, SNGN, SNMA, SNMG, SNMM, SNMN, SNMP
– Cal.

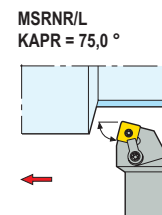
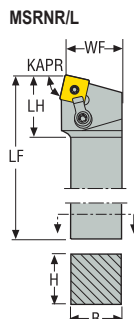

CTWS



- Pokazano wersję prawą
- Asortyment płytek, patrz str. 569, 570, 571, 572, 606, 607
- Oznaczenia oprawek, patrz str. 17-18
- Podkładka SSN250616 do płytki SN..2509..., należy zamówić oddzielnie
- Objaśnienia atrybutów ISO, patrz strona 81

Oznaczenie	Numer produktu	H	B	LF	WF	LH	KAPR°	GAMO°	LAMS°	Waga	CTWS
		cal.	cal.	cal.	cal.	cal.				lbs	
MSRNR-12-4B	00012743	0.750	0.750	4.500	0.878	1.260	75,0	-6,0	-6,0	0.880	SN..1204.. SN..43.
MSRNR-16-4D	00012748	1.000	1.000	6.000	1.128	1.260	75,0	-6,0	-6,0	1.980	SN..1204.. SN..43.
MSRNL-12-4B	00012744	0.750	0.750	4.500	0.878	1.260	75,0	-6,0	-6,0	0.880	SN..1204.. SN..43.
MSRNL-16-4D	00012749	1.000	1.000	6.000	1.128	1.260	75,0	-6,0	-6,0	1.980	SN..1204.. SN..43.
MSRNR-20-5D	00012753	1.250	1.250	6.000	1.350	1.496	75,0	-6,0	-6,0	2.870	SN..1506.. SN..54.
MSRNL-16-5D	00071776	1.000	1.000	6.000	1.100	1.496	75,0	-6,0	-6,0	1.980	SN..1506.. SN..54.
MSRNL-20-5D	00012754	1.250	1.250	6.000	1.350	1.496	75,0	-6,0	-6,0	2.650	SN..1506.. SN..54.
MSRNR-20-6D	00012756	1.250	1.250	6.000	1.318	1.535	75,0	-6,0	-6,0	2.650	SN..1906.. SN..64.
MSRNR-24-6E	00013118	1.500	1.500	7.000	1.818	1.513	75,0	-6,0	-6,0	4.630	SN..1906.. SN..64.
MSRNL-20-6D	00012757	1.250	1.250	6.000	1.318	1.535	75,0	-6,0	-6,0	2.650	SN..1906.. SN..64.
MSRNL-24-6E	00013114	1.500	1.500	7.000	1.818	1.513	75,0	-6,0	-6,0	4.410	SN..1906.. SN..64.

Części zamienne, zawarte w dostawie

Dla wielkości	Mocowanie dźwignią	Śruba mocująca	Kolek do płytki	Podkładka
..-4	 CL-9	 XNS-59	 NL-46	 SSN120412
..-5	CL-12	XNS-510	NL-58	SSN150412
..-6	CL-12	XNS-510	NL-68	SSN190412

Akcesoria

Dla wielkości	Podkładka
..4	-
..5	-
..6	SSN190612

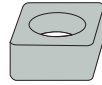

Ogólne toczenie ISO
Poradnik

Ogólne toczenie ISO
Oprawki

Ogólne toczenie ISO
Płytki

Steadyline®

MDT

Mini-Shaft™

Obróbka rowków

Przecinanie

X4

Adaptery
Moduły mocujące

Akcesoria i części
zamienne

MTCNN – Oprawki do płytek TNGN, TNMA, TNMG, TNMM, TNMN, TNMP – Cal.

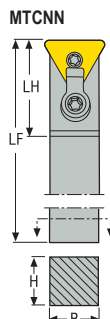

MTCNN
KAPR = 90,0 °

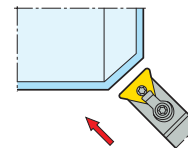





CTWS



- Pokazano wersję neutralną
- Asortyment płytek, patrz str. 576, 577, 578, 579, 612, 613
- Oznaczenia oprawek, patrz str. 17-18
- Objaśnienia atrybutów ISO, patrz strona 81

Oznaczenie	Numer produktu	H	B	LF	WF	LH	KAPR°	GAMO°	LAMS°	Waga	CTWS
		cal.	cal.	cal.	cal.	cal.				lbs	
MTCNN-44-3	00013835	1.000	0.500	8.000	0.075	1.147	90,0	-7,0	0,0	1.100	TN..1604.. TN..33.
MTCNN-12-4	00013830	0.750	0.750	6.000	–	1.430	90,0	-7,0	0,0	1.100	TN..2204.. TN..43.
MTCNN-64-4	00013840	1.000	0.750	8.000	–	1.430	90,0	-7,0	0,0	1.760	TN..2204.. TN..43.

Części zamienne, zawarte w dostawie

Dla wielkości	Mocowanie dźwignią	Śruba mocująca	Kołek do płytki	Podkładka
..-3	 CL-7	 XNS-36	 NL-34L	 TSN160312
..-4	CL-12	XNS-510	NL-46	TSN220412

Akcesoria

Dla wielkości	Podkładka
..-3	 TSN160412
..-4	TSNS220316

MTENNS – Oprawki do płytek TNGA, TNMA, TNMG, TNMM, TNMP – Cal.

MTENNS
KAPR = 60,0°

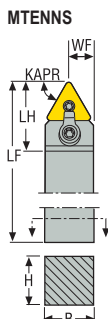
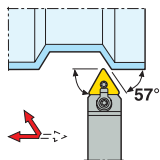

CTWS



- Pokazano wersję neutralną
- Asortyment płytek, patrz str. 576, 577, 578, 579, 611
- Oznaczenia oprawek, patrz str. 17-18
- Objasnienia atrybutów ISO, patrz strona 81

Oznaczenie	Numer produktu	H	B	LF	WF	LH	KAPR°	GAMO°	LAMS°	Waga	CTWS
		cal.	cal.	cal.	cal.	cal.				lbs	
MTENNS-8-2	00013850	0.500	0.500	4.500	0.250	0.990	60,0	0,0	-10,0	0.440	TN..1103.. TN..22.
MTENNS-10-3	00013855	0.625	0.625	4.500	0.315	1.181	60,0	0,0	-10,0	0.660	TN..1604.. TN..33.
MTENNS-12-3	00013860	0.750	0.750	4.500	0.376	1.160	60,0	0,0	-10,0	0.660	TN..1604.. TN..33.
MTENNS-64-3	00013890	1.000	0.750	6.024	0.375	0.375	60,0	0,0	-10,0	1.320	TN..1604.. TN..33.
MTENNS-12-4	00013865	0.750	0.750	4.500	0.374	1.500	60,0	0,0	-10,0	0.880	TN..2204.. TN..43.
MTENNS-16-4	00013870	1.000	1.000	6.000	0.500	1.500	60,0	0,0	-10,0	1.540	TN..2204.. TN..43.
MTENNS-20-5	00013875	1.250	1.250	7.008	0.625	1.654	60,0	0,0	-10,0	3.090	TN..2706.. TN..54.
MTENNS-24-5	00013880	1.500	1.500	7.008	0.750	1.654	60,0	0,0	-10,0	3.090	TN..2706.. TN..54.
MTENNS-24-6	00013885	1.500	1.500	7.008	0.750	1.969	60,0	0,0	-10,0	4.410	TN..3309.. TN..66.

Części zamienne, zawarte w dostawie

Dla wielkości	Mocowanie dźwignią	Śruba mocująca	Kolek do płytki	Podkładka
..-2	 CL-6	 XNS-36	 NL-23	-
..-3	CL-6	XNS-36	NL-34L	TSN160312
..-4	CL-9	XNS-59	NL-46	TSN220412
..-5	CL-9	XNS-510	NL-58	TSN270412
..-6	CL-12	XNS-510	NL-68L	TSN330428

Akcesoria

Dla wielkości	Podkładka
..-2, -4, -5, -6	 -
..-3	TSN160412

Ogólne toczenie ISO
Poradnik

Ogólne toczenie ISO
Oprawki

Ogólne toczenie ISO
Płytki

Steadyline®

MDT

Mini-Shaft™

Obróbka rowków

Przecinanie

X4

Adaptory i części zamienne

Akcesoria i części zamienne

MTFNR/L – Oprawki do płytek TNGA, TNGN, TNMA, TNMG, TNMM, TNMN, TNMP – Cal.

Ogólne toczenie ISO
Poradnik

Ogólne toczenie ISO
Oprawki

Ogólne toczenie ISO
Płytki

Steadyline®

MDT

Mini-Shaft™

Obróbka rowków

Przecinanie

X4

Adaptory
Moduły mocujące

Akcesoria i części
zamiennne

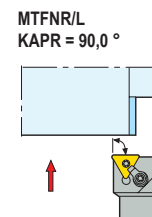
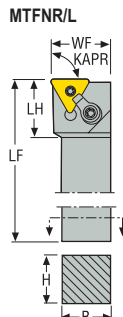

CTWS



- Pokazano wersję prawą
- Asortyment płytek, patrz str. 576, 577, 578, 579, 611, 612, 613
- Oznaczenia oprawek, patrz str. 17-18
- Objaśnienia atrybutów ISO, patrz strona 81

Oznaczenie	Numer produktu	H	B	LF	WF	LH	KAPR°	GAMO°	LAMS°	Waga	CTWS
		cal.	cal.	cal.	cal.	cal.				lbs	
MTFNR-10-3	00013930	0.625	0.625	4.500	0.875	0.930	90,0	-5,0	-5,0	0.660	TN..1604.. TN..33.
MTFNR-16-5D	00013144	1.000	1.000	6.000	1.250	1.457	90,0	-5,0	-6,0	1.980	TN..2706.. TN..54.

Części zamienne, zawarte w dostawie

Dla wielkości	Mocowanie dźwignią	Śruba mocująca	Kolek do płytki	Podkładka
..-3	CL-6	XNS-36	NL-34L	TSN160312
..-5	CL-12	XNS-510	NL-58	TSN270412

Akcesoria

Dla wielkości	Podkładka
..-3	TSN160412
..-5	-

MTGNR/L – Oprawki do płytek TNGA, TNGN, TNMA, TNMG, TNMM, TNMN, TNMP – Cal.

MTGNR/L
KAPR = 91,0°

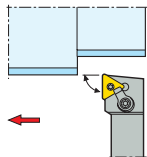

MTGNR/L
KAPR = 90,0°

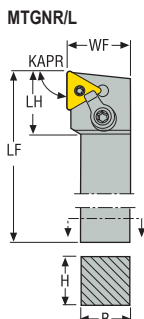
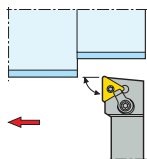

CTWS



- Pokazano wersję prawą
- Asortyment płytek, patrz str. 576, 577, 578, 579, 611, 612, 613
- Oznaczenia oprawek, patrz str. 17-18
- Objasnienia atrybutów ISO, patrz strona 81

Oznaczenie	Numer produktu	H	B	LF	WF	LH	KAPR°	GAMO°	LAMS°	Waga	CTWS
		cal.	cal.	cal.	cal.	cal.				lbs	
MTGNR-8-2A	00014171	0.500	0.500	4.000	0.625	0.940	91,0	-5,0	-5,0	0.440	TN..1103.. TN..22.
MTGNL-8-2A	00014176	0.500	0.500	4.000	0.625	0.940	91,0	-5,0	-5,0	0.440	TN..1103.. TN..22.
MTGNR-10-3A	00013167	0.625	0.625	4.000	0.625	1.181	90,0	-5,0	-5,0	0.660	TN..1604.. TN..33.
MTGNL-10-3A	00013153	0.625	0.625	4.000	0.625	1.181	90,0	-5,0	-5,0	0.660	TN..1604.. TN..33.
MTGNR-24-5D	00012816	1.496	1.500	6.000	2.000	4.540	90,0	-5,0	-5,0	4.410	TN..2706.. TN..54.
MTGNL-24-5D	00012817	1.496	1.500	6.000	2.000	4.540	90,0	-5,0	-5,0	4.410	TN..2706.. TN..54.

Części zamienne, zawarte w dostawie

Dla wielkości	Mocowanie dźwignią	Śruba mocująca	Kolek do płytki	Podkładka
..-2	CL-19	XNS-36	NL-23	-
..-3	CL-6	XNS-36	NL-34L	TSN160312
..-5	CL-9	XNS-510	NL-58	TSN270412

Akcesoria

Dla wielkości	Podkładka
..-2	-
..-3	TSN160412
..-5	-

Ogólne toczenie ISO
Poradnik

Ogólne toczenie ISO
Oprawki

Ogólne toczenie ISO
Płytki

Steadyline®

MDT

Mini-Shaft™

Obróbka rowków

Przecinanie

X4

Adaptory i części zamienne

Adaptory i części zamienne

MTJNR/LS – Oprawki do płytek TNGA, TNMA, TNMG, TNMM, TNMP – Cal.

Ogólne toczenie ISO
Poradnik

Ogólne toczenie ISO
Oprawki

Ogólne toczenie ISO
Płytki

Steadyline®



CTWS



- Pokazano wersję prawą
- Asortyment płytek, patrz str. 576, 577, 578, 579, 611
- Oznaczenia oprawek, patrz str. 17-18
- Podkładka ITSN333 do płytki TN..32., należy zamówić oddzielnie
- Objaśnienia atrybutów ISO, patrz strona 81

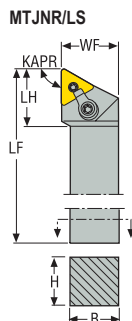

MTJNRS/LS
KAPR = 93,0 °

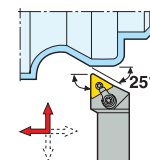

Oznaczenie	Numer produktu	H	B	LF	WF	LH	KAPR°	GAMO°	LAMS°	Waga	CTWS
		cal.	cal.	cal.	cal.	cal.				lbs	
MTJNRS-12-3	00040974	0.750	0.750	4.500	1.000	1.120	93,0	-5,0	-5,0	0.880	TN..1604.. TN..33.
MTJNLS-12-3	00040975	0.750	0.750	4.500	1.000	1.120	93,0	-5,0	-5,0	0.880	TN..1604.. TN..33.
MTJNRS-16-4D	00014440	1.000	1.000	6.000	1.250	1.190	93,0	-5,0	-5,0	1.760	TN..2204.. TN..43.
MTJNLS-16-4	00014445	1.000	1.000	6.000	1.250	1.190	93,0	-5,0	-5,0	1.980	TN..2204.. TN..43.
MTJNRS-20-5	00014450	1.250	1.252	7.008	1.500	1.441	93,0	-5,0	-5,0	3.090	TN..2706.. TN..54.
MTJNRS-24-5	00014460	1.500	1.500	7.008	2.000	1.441	93,0	-5,0	-5,0	5.070	TN..2706.. TN..54.
MTJNLS-20-5	00014455	1.250	1.252	7.008	1.500	1.441	93,0	-5,0	-5,0	3.090	TN..2706.. TN..54.
MTJNLS-24-5	00014465	1.500	1.500	7.008	2.000	1.441	93,0	-5,0	-5,0	4.630	TN..2706.. TN..54.
MTJNRS-24-6	00040978	1.500	1.500	7.008	2.000	1.669	93,0	-5,0	-5,0	4.630	TN..3309.. TN..66.
MTJNLS-24-6	00040979	1.500	1.500	7.008	2.000	1.669	93,0	-5,0	-5,0	4.630	TN..3309.. TN..66.

Części zamienne, zawarte w dostawie

Dla wielkości	Mocowanie dźwignią	Śruba mocująca	Kolek do płytki	Podkładka
..-3	CL-6	XNS-36	NL-34L	TSN160312
..-4	CL-9	XNS-510	NL-46	TSN220412
..-5	CL-9	XNS-510	NL-58	TSN270412
..-6	CL-9	XNS-510	NL-68L	TSN330428

X4

Adaptory
Moduły mocujące

Akcesoria i części zamienne

Akcesoria

Dla wielkości	Podkładka
..-3	TSN160412
..-4	-
..-5	-
..-6	-



Ogólne toczenie ISO
Poradnik

Ogólne toczenie ISO
Oprawki

Ogólne toczenie ISO
Płytki

Steadyline®

MDT

Mini-Shaft™

Obróbka rowków

Przecinanie

X4

Adaptory
Moduły mocujące

Akcesoria i części
zamiennicze

MTLNR/L – Oprawki do płytek TNGA, TNGN, TNMA, TNMG, TNMM, TNMN, TNMP
– Cal.

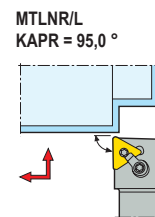
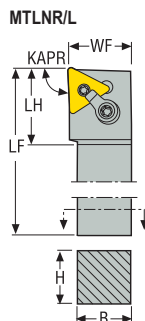

CTWS



- Pokazano wersję prawą
- Asortyment płytek, patrz str. 576, 577, 578, 579, 611, 612, 613
- Oznaczenia oprawek, patrz str. 17-18
- Objaśnienia atrybutów ISO, patrz strona 81

Oznaczenie	Numer produktu	H	B	LF	WF	LH	KAPR°	GAMO°	LAMS°	Waga	CTWS
		cal.	cal.	cal.	cal.	cal.				lbs	
MTLNR-16-4	00042542	1.000	1.000	6.000	1.250	1.299	95,0	-5,0	-5,0	1.760	TN..2204.. TN..43.
MTLNL-16-4	00042543	1.000	1.000	6.000	1.250	1.299	95,0	-5,0	-5,0	1.760	TN..2204.. TN..43.

Części zamienne, zawarte w dostawie

Dla wielkości	Mocowanie dźwignią	Śruba mocująca	Kolek do płytki	Podkładka
..-4	 CL-9	 XNS-510	 NL-46	 TSNS220316

MVJNR/L – Oprawki do płytek VNGA, VNGM, VNGP, VNMA, VNMG, VNMP, VNMU – Cal.

MVJNR/L
KAPR = 93,0°

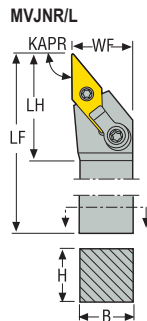
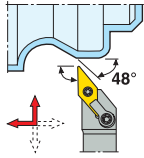

CTWS



- Pokazano wersję prawą
- Asortyment płytek, patrz str. 586, 587, 616
- Oznaczenia oprawek, patrz str. 17-18
- Objasnienia atrybutów ISO, patrz strona 81

Oznaczenie	Numer produktu	H	B	LF	WF	LH	KAPR°	GAMO°	LAMS°	Waga	CTWS
		cal.	cal.	cal.	cal.	cal.				lbs	
MVJNR-16-3D	00071714	1.000	1.000	6.000	1.250	1.681	93,0	-4,0	-13,0	1.760	VN..1604.. VN..33.
MVJNL-16-3D	00071708	1.000	1.000	6.000	1.250	1.681	93,0	-4,0	-13,0	1.760	VN..1604.. VN..33.
MVJNR-16-4D	00012879	1.000	1.000	6.000	1.250	2.018	93,0	-4,0	-13,0	1.760	VN..2204.. VN..43.
MVJNR-20-4D	00012888	1.250	1.250	6.000	1.500	2.018	93,0	-4,0	-13,0	2.430	VN..2204.. VN..43.
MVJNL-16-4D	00012883	1.000	1.000	6.000	1.250	2.018	93,0	-4,0	-13,0	1.760	VN..2204.. VN..43.
MVJNL-20-4D	00012889	1.250	1.250	6.000	1.500	2.018	93,0	-4,0	-13,0	2.430	VN..2204.. VN..43.

Części zamienne, zawarte w dostawie

Dla wielkości	Mocowanie dźwignią	Śruba mocująca	Kolek do płytki	Podkładka
..-3	 CL-30	 XNS-510	 NL-34L	 VSN160316
..-4	CL-30	XNS-510	NL-46	VSN220412

Ogólne toczenie ISO
Poradnik

Ogólne toczenie ISO
Oprawki

Ogólne toczenie ISO
Płytki

Steadyline®

MDT

Mini-Shaft™

Obróbka rowków

Przecinanie

X4

Adaptory
Moduły mocujące

Akcesoria i części
zamiennne

Ogólne toczenie ISO Poradnik
Ogólne toczenie ISO Oprawki
Ogólne toczenie ISO Płytki
Steadyline®
MDT
Mini-Shaft™
Obróbka rowków
Przecinanie
X4
Adaptory Moduły mocujące
Akcesoria i części zamienne

MVLNR/L – Oprawki do płytek VNGA, VNGM, VNGP, VNMA, VNMG, VNMP – Cal.

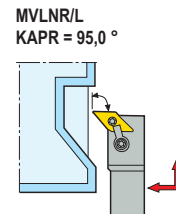
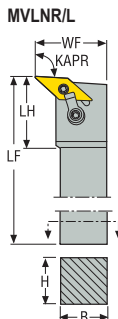

- Pokazano wersję prawą
- Asortyment płytek, patrz str. 586, 587, 616
- Oznaczenia oprawek, patrz str. 17-18
- Objaśnienia atrybutów ISO, patrz strona 81

Oznaczenie	Numer produktu	H	B	LF	WF	LH	KAPR°	GAMO°	LAMS°	Waga	CTWS
		cal.	cal.	cal.	cal.	cal.				lbs	
MVLNR-16-4D	00013206	1.000	1.000	6.000	1.750	1.497	95,0	-4,0	-13,0	1.980	VN..2204.. VN..43.
MVLNR-20-4D	00013207	1.250	1.250	6.000	2.000	1.498	95,0	-4,0	-13,0	2.870	VN..2204.. VN..43.
MVLNL-16-4D	00013198	1.000	1.000	6.000	1.750	1.497	95,0	-4,0	-13,0	1.980	VN..2204.. VN..43.
MVLNL-20-4D	00013199	1.250	1.250	6.000	2.000	1.498	95,0	-4,0	-13,0	2.870	VN..2204.. VN..43.

Części zamienne, zawarte w dostawie

Dla wielkości	Mocowanie dźwignią	Śruba mocująca	Kolek do płytki	Podkładka
...4	CL-12	XNS-510	NL-46	VSN220412

MVTNR/L – Oprawki do płytek VNGA, VNGM, VNGP, VNMA, VNMG, VNMP – Cal.

MVTNR/L
KAPR = 117,25°

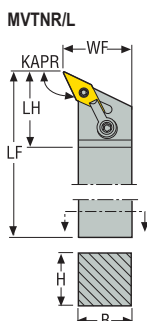
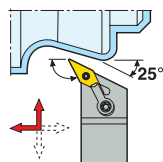

CTWS



- Pokazano wersję prawą
- Asortyment płytek, patrz str. 586, 587, 616
- Oznaczenia oprawek, patrz str. 17-18
- Objasnienia atrybutów ISO, patrz strona 81

Oznaczenie	Numer produktu	H	B	LF	WF	LH	KAPR°	GAMO°	LAMS°	Waga	CTWS
		cal.	cal.	cal.	cal.	cal.				lbs	
MVTNR-12-3B	00049604	0.750	0.750	4.500	1.000	1.737	117,25	-4,0	-13,0	0.880	VN..1604.. VN..33.
MVTNR-16-3D	00013222	1.000	1.000	6.000	1.250	1.800	117,25	-4,0	-13,0	1.760	VN..1604.. VN..33.
MVTNR-20-3D	00013223	1.250	1.250	6.000	1.500	1.737	117,25	-4,0	-13,0	2.870	VN..1604.. VN..33.
MVTNL-12-3B	00052353	0.750	0.750	4.500	1.000	1.737	117,25	-4,0	-13,0	0.880	VN..1604.. VN..33.
MVTNL-16-3D	00013214	1.000	1.000	6.000	1.250	1.800	117,25	-4,0	-13,0	1.760	VN..1604.. VN..33.
MVTNL-20-3D	00013216	1.250	1.250	6.000	1.500	1.737	117,25	-4,0	-13,0	2.650	VN..1604.. VN..33.

Części zamienne, zawarte w dostawie

Dla wielkości	Mocowanie dźwignią	Śruba mocująca	Kolek do płytki	Podkładka
..-3	 CL-30	 XNS-510	 NL-34L	 VSN160316

Ogólne toczenie ISO
Poradnik

Ogólne toczenie ISO
Oprawki

Ogólne toczenie ISO
Płytki

Steadyline®

MDT

Mini-Shaft™

Obrobka rowków

Przecinanie

X4

Adaptory
Moduły mocujące

Akcesoria i części
zamiennne

MWLNRL/L – Oprawki do płytek WNGA, WNGG, WNMA, WNMG, WNMM – Metryczne

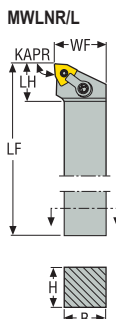

CTWS



- Pokazano wersję prawą
- Asortyment płytek, patrz str. 588, 589, 590, 591, 617
- Oznaczenia oprawek, patrz str. 15-16
- * Użyć odpowiedniej podkładki i śruby dla wybranej płytki. Szczegółowe informacje, patrz str. 99
- Objaśnienia atrybutów ISO, patrz strona 81

Oznaczenie	Numer produktu	H	B	LF	WF	LH	KAPR°	GAMO°	LAMS°	Waga	CTWS
		mm	mm	mm	mm	mm				kg	
MWLNRL2020K08	75002232	20	20	125	25,0	31,0	95,0	-6,0	-6,0	0,4	WN..0804.. WN..43.
MWLNRL2525M08	75002234	25	25	150	32,0	31,0	95,0	-6,0	-6,0	0,8	WN..0804.. WN..43.
MWLNRL3232P08	75002236	32	32	170	40,0	31,0	95,0	-6,0	-6,0	1,4	WN..0804.. WN..43.
MWLNRL2020K08	75002233	20	20	125	25,0	31,0	95,0	-6,0	-6,0	0,4	WN..0804.. WN..43.
MWLNRL2525M08	75002235	25	25	150	32,0	31,0	95,0	-6,0	-6,0	0,8	WN..0804.. WN..43.
MWLNRL3232P08	75002237	32	32	170	40,0	31,0	95,0	-6,0	-6,0	1,4	WN..0804.. WN..43.

Części zamienne, zawarte w dostawie

Dla wielkości	Mocowanie dźwignią	Śruba mocująca	Podkładka	Podkładka/Klucz do mocowania	Kolek podkładki
...08	MC21	LD6025-T15P	MWN080412	T15P-2	MN1215T-T15P

Akcesoria

Dla wielkości	Moment dokręcania	Zaślepka	Wkładka do wymiany	Klucz dynamometryczny
...08	3.0NM	P3	T00-15P	T00-15P30

MWLNLR/L – Oprawki do płytek WNGA, WNGP, WNMA, WNMG, WNMM, WNMP – Cal.

MWLNLR/L
KAPR = 95,0°

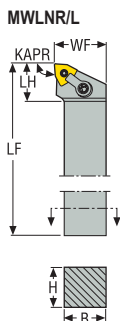
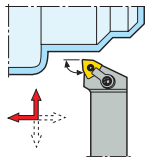

CTWS



- Pokazano wersję prawą
- Asortyment płytek, patrz str. 588, 589, 590, 591, 617
- Oznaczenia oprawek, patrz str. 17-18
- Podkładka IWSN423 do płytki WN..44., należy zamówić oddzielnie
- Objasnienia atrybutów ISO, patrz strona 81

Oznaczenie	Numer produktu	H	B	LF	WF	LH	KAPR°	GAMO°	LAMS°	Waga	CTWS
		cal.	cal.	cal.	cal.	cal.				lbs	
MWLNLR-10-3A	75056399	0.625	0.625	4.000	0.875	1.102	95,0	-6,0	-6,0	0.440	WN..0604.. WN..33.
MWLNLR-10-3A	75056400	0.625	0.625	4.000	0.875	1.102	95,0	-6,0	-6,0	0.440	WN..0604.. WN..33.

Części zamienne, zawarte w dostawie

Dla wielkości	Mocowanie dźwignią	Śruba mocująca	Kolek do płytki	Podkładka
...3	 CL-6	 XNS-36	 NL-34L	 IWSN060312

Ogólne toczenie ISO
Poradnik

Ogólne toczenie ISO
Oprawki

Ogólne toczenie ISO
Płytki

Steadyline®

MDT

Mini-Shaft™

Obróbka rowków

Przecinanie

X4

Adaptory
Moduły mocujące

Akcesoria i części
zamienne

Ogólne toczenie ISO
Poradnik

**TRAOR/L, TRDON – Oprawki do płytek RCGS
– Metryczne/ Calowe**

Ogólne toczenie ISO
Oprawki



Ogólne toczenie ISO
Płytki

CTWS



- TRAOR/L = Pokazano wersję prawą
- TRDON = Pokazano wersję neutralną
- Asortyment płytek, patrz str. 563, 602
- Oznaczenia oprawek, patrz str. 15-16
- Objaśnienia atrybutów ISO, patrz strona 81

Steadyline®

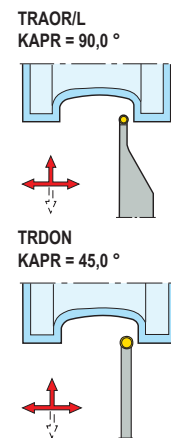
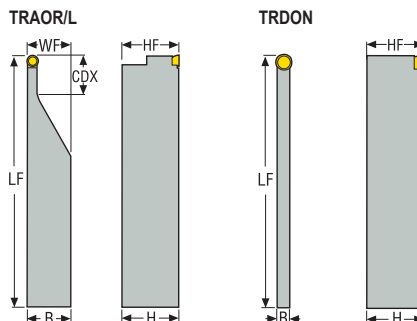

MDT

Oznaczenie	Numer produktu	H	B	LF	WF	HF	CDX	KAPR°	GAMO°	LAMS°	Waga	CTWS
		mm <i>cal.</i>	mm <i>cal.</i>	mm <i>cal.</i>	mm <i>cal.</i>	mm <i>cal.</i>	mm <i>cal.</i>				kg <i>lbs</i>	
TRAOR3225-4.76	75071805	32 1.260	25 0.984	201 7.913	25,35 0.998	31,8 1.252	–	90,0	0,0	0,0	0,8 1.760	RCGS4.76 RCGS1.5
TRAOL3225-4.76	75071806	32 1.260	25 0.984	201 7.913	25,35 0.998	31,8 1.252	–	90,0	0,0	0,0	0,8 1.760	RCGS4.76 RCGS1.5
TRAOR3225-6.35	75071807	32 1.260	25 0.984	150 5.906	25,5 1.004	31,8 1.252	–	90,0	0,0	0,0	0,8 1.760	RCGS6.35 RCGS2
TRAOL3225-6.35	75071808	32 1.260	25 0.984	150 5.906	25,5 1.004	31,8 1.252	–	90,0	0,0	0,0	0,8 1.760	RCGS6.35 RCGS2
TRAOR3225-9.525	75036398	32 1.260	25 0.984	200 7.874	25,76 1.014	31,8 1.252	–	90,0	0,0	0,0	1,2 2.650	RCGS9.52 RCGS3
TRDON2004H4.76	75071812	20 0.787	4 0.157	100 3.937	4,38 0.172	19,8 0.780	3,7 0.146	45,0	0,0	0,0	0,1 0.220	RCGS4.76 RCGS1.5
TRDON2005H6.35	75071813	20 0.787	6 0.217	100 3.937	5,92 0.233	19,8 0.780	4,7 0.185	45,0	0,0	0,0	0,1 0.220	RCGS6.35 RCGS2

Obróbka rowków
Mini-Shaft™

Przecinanie

X4

Adaptory
Moduły mocujące

Akcesoria i części
zamienne

TRAOR/L, TROON – Oprawki do płytek RCGS
– Cal.

TRAOR/L
KAPR = 90,0°

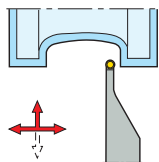

TROON
KAPR = 90,0°

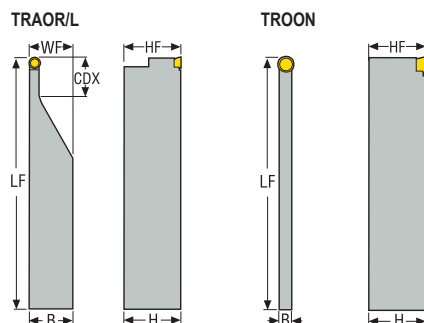
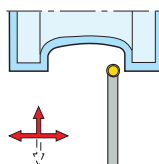

CTWS



- TRAOR/L = Pokazano wersję prawą
- TROON = Pokazano wersję neutralną
- Asortyment płytek, patrz str. 563, 602
- Oznaczenia oprawek, patrz str. 17-18
- Objasnienia atrybutów ISO, patrz strona 81

Oznaczenie	Numer produktu	H	B	LF	WF	HF	CDX	KAPR°	GAMO°	LAMS°	Waga lbs	CTWS
		cal.	cal.	cal.	cal.	cal.	cal.					
TRAOR-85-1.5	00017945	1.250	1.000	6.000	1.014	1.250	–	90,0	0,0	0,0	1.760	RCGS4.76 RCGS1.5
TRAOL-85-1.5	75053455	1.250	1.000	6.000	1.014	1.250	–	90,0	0,0	0,0	1.760	RCGS4.76 RCGS1.5
TRAOR-85-2	00017950	1.250	1.000	6.000	1.020	1.250	–	90,0	0,0	0,0	1.760	RCGS6.35 RCGS2
TRAOL-85-2	00048374	1.250	1.000	6.000	1.020	1.250	–	90,0	0,0	0,0	1.980	RCGS6.35 RCGS2
TRAOR-85-3	00017955	1.250	1.000	8.031	1.030	1.250	–	90,0	0,0	0,0	2.430	RCGS9.52 RCGS3
TRAOL-85-3	00046228	1.250	1.000	8.031	1.030	1.250	–	90,0	0,0	0,0	2.430	RCGS9.52 RCGS3
TROON-153-1.5	00017975	0.750	0.156	4.000	–	0.750	0.150	90,0	0,0	0,0	0.220	RCGS4.76 RCGS1.5
TROON-23-2	00017980	0.750	0.218	4.000	–	1.252	0.189	90,0	0,0	0,0	0.220	RCGS6.35 RCGS2
TROON-34-3	00017985	1.000	0.312	4.000	–	1.000	0.295	90,0	0,0	0,0	0.440	RCGS9.52 RCGS3
TROON-45-4	00017990	1.250	0.433	4.000	–	1.250	0.374	90,0	0,0	0,0	0.660	RCGS12.7 RCGS46

Ogólne toczenie ISO
Poradnik

Ogólne toczenie ISO
Oprawki

Ogólne toczenie ISO
Płytki

Steadyline®

MDT

Mini-Shaft™

Obróbka rowków

Przecinanie

X4

Adaptory
Moduły mocujące

Akcesoria i części
zamienne

Ogólne toczenie ISO
Poradnik

Ogólne toczenie ISO
Oprawki

Ogólne toczenie ISO
Płytki

Steadyline®

MDT

Mini-Shaft™

Obróbka rowków

Przecinanie

X4

Adaptory
Moduły mocujące

Akcesoria i części
zamiennicze

**TRGOR/L – Oprawki do płytek RCGS
– Cal.**

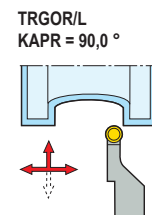
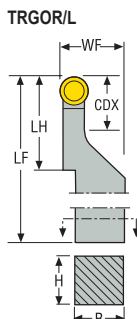

CTWS



- Pokazano wersję prawą
- Asortyment płytek, patrz str. 563, 602
- Oznaczenia oprawek, patrz str. 17-18
- Objaśnienia atrybutów ISO, patrz strona 81

Oznaczenie	Numer produktu	H	B	LF	WF	HF	CDX	KAPR°	GAMO°	LAMS°	Waga	CTWS
		cal.	cal.	cal.	cal.	cal.	cal.				lbs	
TRGOR-16-1.5	00041032	1.000	1.000	6.000	1.252	1.000	0.760	90,0	0,0	0,0	1.540	RCGS4.76 RCGS1.5
TRGOR-20-1.5	00041040	1.250	1.250	7.000	1.500	1.250	0.760	90,0	0,0	0,0	2.650	RCGS4.76 RCGS1.5
TRGOL-16-1.5	00041033	1.000	1.000	6.000	1.250	1.000	0.760	90,0	0,0	0,0	1.320	RCGS4.76 RCGS1.5
TRGOL-20-1.5	00041041	1.250	1.250	7.000	1.500	1.250	0.760	90,0	0,0	0,0	2.650	RCGS4.76 RCGS1.5
TRGOR-16-2	00041034	1.000	1.000	6.000	1.252	1.000	0.770	90,0	0,0	0,0	1.540	RCGS6.35 RCGS2
TRGOR-20-2	00041042	1.250	1.250	7.000	1.500	1.250	0.770	90,0	0,0	0,0	2.650	RCGS6.35 RCGS2
TRGOR-24-2	00047814	1.500	1.500	7.000	2.000	1.500	0.770	90,0	0,0	0,0	3.530	RCGS6.35 RCGS2
TRGOL-16-2	00041035	1.000	1.000	6.000	1.250	1.000	0.770	90,0	0,0	0,0	1.540	RCGS6.35 RCGS2
TRGOL-20-2	00041043	1.250	1.250	7.000	1.500	1.250	0.770	90,0	0,0	0,0	2.650	RCGS6.35 RCGS2
TRGOL-24-2	00047815	1.500	1.500	7.000	2.000	1.500	0.770	90,0	0,0	0,0	3.530	RCGS6.35 RCGS2
TRGOR-16-3	00041036	1.000	1.000	6.000	1.250	1.000	1.030	90,0	0,0	0,0	1.540	RCGS9.52 RCGS3
TRGOR-20-3	00041044	1.250	1.250	7.000	1.500	1.250	1.030	90,0	0,0	0,0	2.650	RCGS9.52 RCGS3
TRGOR-24-3	00047816	1.500	1.500	7.000	2.000	1.500	1.030	90,0	0,0	0,0	3.750	RCGS9.52 RCGS3
TRGOL-16-3	00041037	1.000	1.000	6.000	1.250	1.000	1.030	90,0	0,0	0,0	1.540	RCGS9.52 RCGS3
TRGOL-20-3	00041045	1.250	1.250	7.000	1.500	1.250	1.030	90,0	0,0	0,0	2.650	RCGS9.52 RCGS3
TRGOL-24-3	00047817	1.500	1.500	7.000	2.000	1.500	1.030	90,0	0,0	0,0	3.530	RCGS9.52 RCGS3
TRGOR-16-4	00041038	1.000	1.000	6.000	1.250	1.000	1.040	90,0	0,0	0,0	1.540	RCGS12.7 RCGS46
TRGOR-20-4	00041046	1.250	1.250	7.000	1.500	1.250	1.040	90,0	0,0	0,0	2.650	RCGS12.7 RCGS46
TRGOR-24-4	00041048	1.500	1.500	7.000	2.000	1.500	1.040	90,0	0,0	0,0	3.530	RCGS12.7 RCGS46
TRGOL-16-4	00041039	1.000	1.000	6.000	1.250	1.000	1.040	90,0	0,0	0,0	1.540	RCGS12.7 RCGS46
TRGOL-20-4	00041047	1.250	1.250	7.000	1.500	1.250	1.040	90,0	0,0	0,0	2.650	RCGS12.7 RCGS46
TRGOL-24-4	00041049	1.500	1.500	7.000	2.000	1.500	1.040	90,0	0,0	0,0	3.530	RCGS12.7 RCGS46

CCLNR/L, CCBNR/L – Oprawki do płytek PCBN – CNGN, CNMN
– Metryczne

CCLNR/L
KAPR = 95,0°

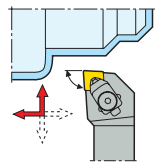

CCBNR/L
KAPR = 75,0°

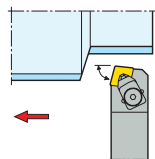

CCLNR/L

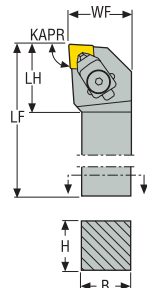

CCBNR/L

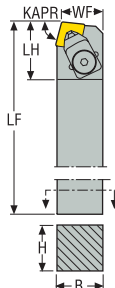









CTWS

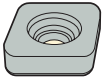
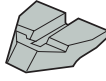

- Pokazano wersję prawą
- Asortyment płytek, patrz str. 597, 624
- Oznaczenia oprawek, patrz str. 15-16
- Objasnienia atrybutów ISO, patrz strona 81

Oznaczenie	Numer produktu	H	B	LF	WF	LH	KAPR°	GAMO°	LAMS°	Waga	CTWS
		mm	mm	mm	mm	mm				kg	
CCLNR2525M09	00089173	25	25	150	32,0	27,0	95,0	-6,0	-6,0	0,8	CN.N0903.. CN.N32.
CCLNR3225P09	00089175	32	25	170	32,0	27,0	95,0	-6,0	-6,0	1,1	CN.N0903.. CN.N32.
CCLNL2525M09	00089174	25	25	150	32,0	27,0	95,0	-6,0	-6,0	0,8	CN.N0903.. CN.N32.
CCLNL3225P09	00089176	32	25	170	32,0	27,0	95,0	-6,0	-6,0	1,1	CN.N0903.. CN.N32.
CCLNR2525M12	00089177	25	25	150	32,0	34,0	95,0	-6,0	-6,0	0,8	CN..1204.. CN..43.
CCLNR3225P12	00089179	32	25	170	32,0	34,0	95,0	-6,0	-6,0	1,2	CN..1204.. CN..43.
CCLNL2525M12	00089178	25	25	150	32,0	34,0	95,0	-6,0	-6,0	0,8	CN..1204.. CN..43.
CCLNL3225P12	00089180	32	25	170	32,0	34,0	95,0	-6,0	-6,0	1,1	CN..1204.. CN..43.
CCBNR2525M09	00089181	25	25	150	22,0	30,0	75,0	-6,0	-6,0	0,8	CN.N0903.. CN.N32.
CCBNL2525M09	00089182	25	25	150	22,0	30,0	75,0	-6,0	-6,0	0,8	CN.N0903.. CN.N32.
CCBNR2525M12	00089185	25	25	150	22,0	34,0	75,0	-6,0	-6,0	0,8	CN..1204.. CN..43.
CCBNR3225P12	00089187	32	25	170	22,0	34,0	75,0	-6,0	-6,0	1,1	CN..1204.. CN..43.
CCBNL2525M12	00089186	25	25	150	22,0	34,0	75,0	-6,0	-6,0	0,8	CN..1204.. CN..43.

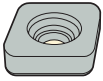
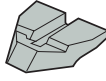
Części zamienne, zawarte w dostawie

Dla wielkości	Mocowanie dźwignią	Klucz mocujący	Podkładka	Docisk	Śruba podkładki
...09	 CC17P-09	 4SMS795	 CCN090412	 P1311-09	 174.10-652-T07P
...12	 CC17P	 4SMS795	 CCN120312	 P1311	 F94009-T09P

Ogólne toczenie ISO Poradnik

Ogólne toczenie ISO Oprawki

Ogólne toczenie ISO Płytki

Steadyline®

MDT

Mini-Shaft™

Obróbka rowków

Przecinanie

X4

Adaptory Moduły mocujące

Akcesoria i części zamienne

- Ogólne toczenie ISO Poradnik
- Ogólne toczenie ISO Oprawki
- Ogólne toczenie ISO Płytki
- Steadyline®
- MDT
- Mini-Shaft™
- Obróbka rowków
- Przecinanie
- X4
- Adaptory Moduły mocujące
- Aksesoria i części zamienne

Aksesoria

Dla wielkości	Klucz podkładki
	
...09	T07P-2
...12	T09P-2

CCLNR/L-C – Oprawki do płytek ceramicznych CNGN
– Metryczne

CCLNR/L-C
KAPR = 95,0°

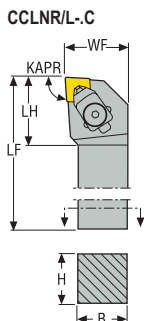
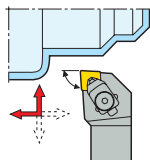





CTWS



- Pokazano wersję prawą
- Asortyment płytek, patrz str. 624
- Oznaczenia opravek, patrz str. 15-16
- Objasnienia atrybutów ISO, patrz strona 81

Oznaczenie	Numer produktu	H	B	LF	WF	LH	KAPR°	GAMO°	LAMS°	Waga	CTWS
		mm	mm	mm	mm	mm				kg	
CCLNR2525M12-4C	02926470	25	25	150	32,4	32,2	95,0	-6,0	-6,0	0,7	CN.N1207.. CN.N45.
CCLNL2525M12-4C	02926471	25	25	150	32,4	32,2	95,0	-6,0	-6,0	0,9	CN.N1207.. CN.N45.

Części zamienne, zawarte w dostawie

Dla wielkości	Zestaw mocujący	Podkładka	Klucz podkładki	Śruba podkładki
..-4C	 CC12P-D12	 DCN120316	 T15P-2D	 C04008-T15P

Akcesoria

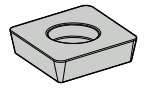
Dla wielkości	Podkładka
..-4C	 DCN120616

Ogólne toczenie ISO
Poradnik

Ogólne toczenie ISO
Oprawki

Ogólne toczenie ISO
Płytki

Steadyline®

MDT

Mini-Shaft™

Obróbka rowków

Przecinanie

X4

Adaptory
Moduły mocujące

Akcesoria i części
zamienne

CDJNR/L, CDNNN – Oprawki do płytek PCBN – DNGN, DNMN – Metryczne

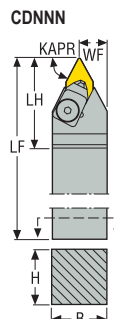
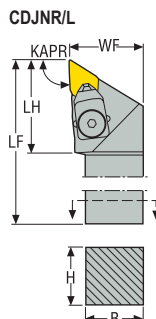

CDJNR/L
KAPR = 93,0 °

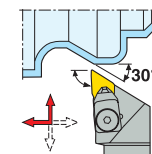

CDNNN
KAPR = 62,5 °

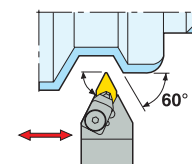





CTWS



- CDJNR/L = Pokazano wersję prawą
- CDNNN = Pokazano wersję neutralną
- Asortyment płytek, patrz str. 601
- Oznaczenia opravek, patrz str. 15-16
- Objaśnienia atrybutów ISO, patrz strona 81

Oznaczenie	Numer produktu	H	B	LF	WF	LH	KAPR°	GAMO°	LAMS°	Waga	CTWS
		mm	mm	mm	mm	mm				kg	
CDJNR2525M11	00089189	20	25	150	32,0	34,0	93,0	-6,0	-6,0	0,8	DN.N1103.. DN.N32.
CDJNR3225P11	00089191	32	25	170	32,0	34,0	93,0	-6,0	-6,0	1,1	DN.N1103.. DN.N32.
CDJNL2525M11	00089190	20	25	150	32,0	34,0	93,0	-6,0	-6,0	0,8	DN.N1103.. DN.N32.
CDJNL3225P11	00089192	32	25	170	32,0	34,0	93,0	-6,0	-6,0	1,1	DN.N1103.. DN.N32.
CDNNN2525M11	00089193	25	25	150	13,2	30,0	62,5	-9,0	-5,0	0,7	DN.N1103.. DN.N32.
CDNNN3225P11	00089194	32	25	170	13,2	30,0	62,5	0,0	-5,0	1,1	DN.N1103.. DN.N32.

Części zamienne, zawarte w dostawie

Dla wielkości	Mocowanie dźwignią	Klucz mocujący	Podkładka	Docisk	Śruba podkładki
...11	 CC20P	 4SMS795	 CDN110412	 P1311-09	 174.10-652-T07P

Akcesoria

Dla wielkości	Klucz podkładki
...11	 T07P-2

CRDCR...C, CRDCN...C – Oprawki do płytek ceramicznych RCGX, RPGX – Metryczne

CRDCR/L...C
KAPR = 0,0°

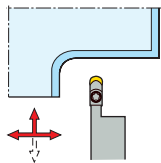

CRDCN...C
KAPR = 0,0°

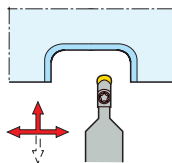

CRDCR/L...C

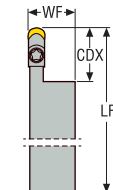

CRDCN...C

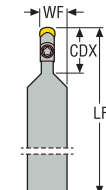

CTWS



- CRDCR...C = Pokazano wersję prawą
- CRDCN...C = Pokazano wersję neutralną
- Asortyment płytek, patrz str. 624, 626
- Oznaczenia oprawek, patrz str. 15-16
- W celu uzyskania informacji odnośnie śruby, prosimy skontaktować się z lokalnym biurem Seco
- Objasnienia atrybutów ISO, patrz strona 81

Oznaczenie	Numer produktu	H	B	LF	WF	LH	CDX	KAPR°	GAMO°	LAMS°	Waga	CTWS
		mm	mm	mm	mm	mm	mm				kg	
CRDCR3225P09C	02926480	32	25	170	25,98	29,0	29,5	0,0	0,0	0,0	0,9	R.GX0907.. R.GX35.
CRDCN3225P06C	02926478	32	25	170	15,6	–	19,4	0,0	0,0	0,0	0,9	RC..0606 RC..24.
CRDCN3225P09C	02926479	32	25	170	17,2	–	29,0	0,0	0,0	0,0	0,9	R.GX0907.. R.GX35.
CRDCN3225P12C	02926482	32	25	170	18,8	–	38,5	0,0	0,0	0,0	0,9	R.GX1207.. R.GX45.

Części zamienne, zawarte w dostawie

Dla wielkości	Mocowanie	Klucz mocujący	Podkładka	Klucz podkładki
CRDCR...09C	CEN087	–	CN76.206	T10P-2D
CRDCN...06C	CEN055	T30P-7	CN52.190	2SMS795
CRDCN...09C	CEN087	–	CN76.206	T10P-2D
CRDCN...12C	CEN120	T30P-7	CN55.222	T25P-7

Ogólne toczenie ISO
Poradnik

Ogólne toczenie ISO
Oprawki

Ogólne toczenie ISO
Płytki

Steadyline®

MDT

Mini-Shaft™

Obróbka rowków

Przecinanie

X4

Adaptory i części zamienne

Adaptory i części zamienne

CRDNN – Oprawki do płytek PCBN – RNGN, RNMN – Cal.

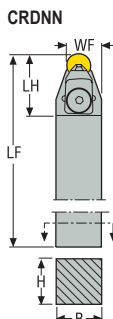

CTWS



- Pokazano wersję neutralną
- Asortyment płytek, patrz str. 603, 622, 625
- Oznaczenia oprawek, patrz str. 17-18
- Podkładka 117.10-621 do płytki RN.N43..., należy zamówić oddzielnie
- Objaśnienia atrybutów ISO, patrz strona 81

Oznaczenie	Numer produktu	H	B	LF	WF	LH	KAPR°	GAMO°	LAMS°	Waga	CTWS
		cal.	cal.	cal.	cal.	cal.				lbs	
CRDNN-16-2	00073874	1.000	1.000	6.000	0.750	1.270	45,0	0,0	-7,0	1.760	RN.N0603.. RN.N22.
CRDNN-20-3	00073878	1.250	1.250	6.000	0.875	1.197	45,0	0,0	-7,0	2.650	RN.N0903.. RN.N32.
CRDNN-20-4	00073880	1.250	1.250	6.000	0.875	1.693	45,0	0,0	-7,0	2.650	RN.N1203.. RN.N42.

Części zamienne, zawarte w dostawie

Dla wielkości	Mocowanie dźwignią	Klucz mocujący	Podkładka	Docisk	Klucz podkładki	Śruba podkładki
...2	CC17P-06	4SMS795	CRN0603M0	P1311-06	T07P-2	CS2507-T07P
...3	CC17P-09	4SMS795	117.10-620	P1311-09	T07P-2	174.10-652-T07P
...4	CC17P	4SMS795	117.10-622	P1311	T09P-2	F94009-T09P

CRGNR/L – Oprawki do płytek PCBN – RNGN, RNMN
– Cal.

CRGNR/L
KAPR = 90,0°

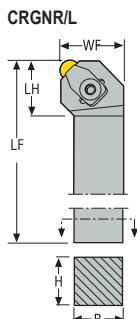
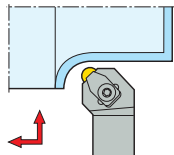





CTWS



- Pokazano wersję prawą
- Asortyment płytek, patrz str. 603, 621, 625
- Oznaczenia oprawek, patrz str. 17-18
- Podkładka 117.10-621 do płytki RN.N43..., należy zamówić oddzielnie
- Objasnienia atrybutów ISO, patrz strona 81

Oznaczenie	Numer produktu	H	B	LF	WF	LH	KAPR°	GAMO°	LAMS°	Waga	CTWS
		cal.	cal.	cal.	cal.	cal.				lbs	
CRGNR-20-4	00073898	1.250	1.250	6.000	1.500	1.382	90,0	-5,0	-5,0	2.870	RN.N1203.. RN.N42.
CRGNL-20-4	00073909	1.250	1.250	6.000	1.500	1.382	90,0	-5,0	-5,0	2.870	RN.N1203.. RN.N42.

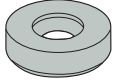
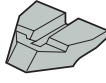
Części zamienne, zawarte w dostawie

Dla wielkości	Mocowanie dźwignią	Klucz mocujący	Podkładka	Docisk	Śruba podkładki
...4	 CC17P	 4SMS795	 117.10-622	 P1311	 F94009-T09P

Akcesoria

Dla wielkości	Klucz podkładki
...4	 T09P-2

Ogólne toczenie ISO
Poradnik

Ogólne toczenie ISO
Oprawki

Ogólne toczenie ISO
Płytki

Steadyline®

MDT

Mini-Shaft™

Obróbka rowków

Przecinanie

X4

Adaptory
Moduły mocujące

Akcesoria i części
zamienne

Ogólne toczenie ISO
Poradnik

CRSNR/L, CRDNN – Oprawki do płytek PCBN – RNGN, RNMN – Metryczne

Ogólne toczenie ISO
Oprawki



Ogólne toczenie ISO
Płytki

CTWS



- CRSNR/L = Pokazano wersję prawą
- CRDNN = Pokazano wersję neutralną
- Asortyment płytek, patrz str. 603, 622, 625
- Oznaczenia oprawek, patrz str. 15-16
- Podkładka 117.10-621 do płytki RN.N1204..., należy zamówić oddzielnie
- Objasnienia atrybutów ISO, patrz strona 81

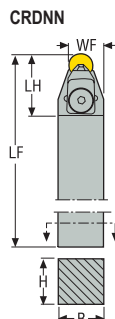
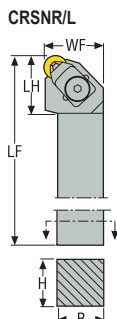

CRSNR/L
KAPR = 45,0°

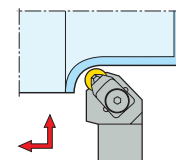

CRDNN
KAPR = 45,0°

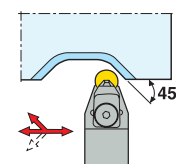

Steadyline®





MDT

Oznaczenie	Numer produktu	H	B	LF	WF	LH	KAPR°	GAMO°	LAMS°	Waga	CTWS
		mm	mm	mm	mm	mm				kg	
CRSNR2525M06	75069238	25	25	150	32,0	27,0	45,0	-6,0	-6,0	0,8	RN.N0603.. RN.N22.
CRSNL2525M06	75069239	25	25	150	32,0	27,0	45,0	-6,0	-6,0	0,8	RN.N0603.. RN.N22.
CRSNR2525M09	00089195	25	25	150	32,0	29,0	45,0	-6,0	-6,0	0,8	RN.N0903.. RN.N32.
CRSNR3225P09	00089197	32	25	170	32,0	29,0	45,0	-6,0	-6,0	1,1	RN.N0903.. RN.N32.
CRSNR4040R09	02424441	40	40	200	50,0	29,0	45,0	-6,0	-6,0	2,5	RN.N0903.. RN.N32.
CRSNL2525M09	00089196	25	25	150	32,0	29,0	45,0	-6,0	-6,0	0,8	RN.N0903.. RN.N32.
CRSNL3225P09	00089198	32	25	170	32,0	29,0	45,0	-6,0	-6,0	1,1	RN.N0903.. RN.N32.
CRSNL4040R09	02424439	40	40	200	50,0	29,0	45,0	-6,0	-6,0	2,4	RN.N0903.. RN.N32.
CRSNR3225P12	00089199	32	25	170	32,0	30,0	45,0	-6,0	-6,0	1,1	RN.N1203.. RN.N42.
CRSNR4040R12	02424442	40	40	200	50,0	30,0	45,0	-6,0	-6,0	2,5	RN.N1203.. RN.N42.
CRSNL3225P12	00089200	32	25	170	32,0	30,0	45,0	-6,0	-6,0	1,1	RN.N1203.. RN.N42.
CRSNL4040R12	02424440	40	40	200	50,0	30,0	45,0	-6,0	-6,0	2,5	RN.N1203.. RN.N42.
CRDNN2525M06	75069237	25	25	150	15,5	29,0	45,0	0,0	-8,0	0,7	RN.N0603.. RN.N22.
CRDNN3225P09	00089201	32	25	170	17,0	31,0	45,0	0,0	-8,0	1,1	RN.N0903.. RN.N32.
CRDNN4040R09	02424437	40	40	200	24,8	31,0	45,0	0,0	-8,0	2,3	RN.N0903.. RN.N32.
CRDNN3225P12	00089202	32	25	170	18,5	36,0	45,0	0,0	-8,0	1,1	RN.N1203.. RN.N42.
CRDNN4040R12	02424438	40	40	200	26,3	36,0	45,0	0,0	-8,0	2,3	RN.N1203.. RN.N42.
CRDNN5040T12	75069265	50	40	300	26,3	36,0	45,0	0,0	-8,0	4,4	RN.N1203.. RN.N42.

Adaptory
Moduły mocu-
jące

Akcesoria i części
zamienne

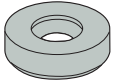
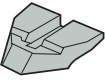
Części zamienne, zawarte w dostawie

Dla wielkości	Mocowanie dźwignią	Klucz mocujący	Podkładka	Docisk	Śruba podkładki
					
...06	CC17P-06	4SMS795	CRN0603M0	P1311-06	CS2507-T07P
...09	CC17P-09	4SMS795	117.10-620	P1311-09	174.10-652-T07P
...12	CC17P	4SMS795	117.10-622	P1311	F94009-T09P

Akcesoria

Dla wielkości	Klucz podkładki
	
...06	T07P-2
...09	T07P-2
...12	T09P-2

Ogólne toczenie ISO Poradnik

Ogólne toczenie ISO Oprawki

Ogólne toczenie ISO Płytki

Steadyline®

MDT

Mini-Shaft™

Obróbka rowków

Przecinanie

X4

Adaptory Moduły mocujące

Akcesoria i części zamienne

CRSNR/L...C, CRDNN...C – Oprawki do płytek ceramicznych RNGN – Metryczne

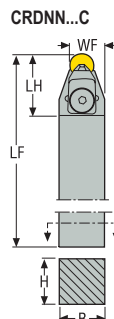
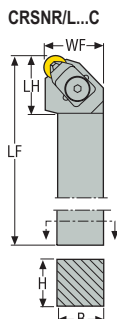

CRSNR/L...C
KAPR = 0,0°

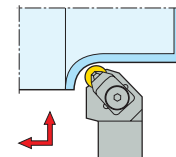

CRDNN...C
KAPR = 0,0°

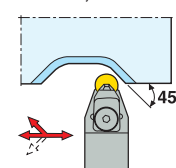

CTWS



- CRSNR/L...C = Pokazano wersję prawą
- CRDNN...C = Pokazano wersję neutralną
- Asortyment płytek, patrz str. 603, 622, 625
- Oznaczenia oprawek, patrz str. 15-16
- Objaśnienia atrybutów ISO, patrz strona 81

Oznaczenie	Numer produktu	H	B	LF	WF	LH	KAPR°	GAMO°	LAMS°	Waga	CTWS
		mm	mm	mm	mm	mm				kg	
CRSNR2525M12C	02926488	25	25	150	32,0	28,0	0,0	-6,0	-6,0	0,7	RN..1207.. RN..45.
CRSNR3225P12C	02926490	32	25	170	32,0	28,0	0,0	-6,0	-6,0	1,1	RN..1207.. RN..45.
CRSNL2525M12C	02926489	25	25	150	32,0	28,0	0,0	-6,0	-6,0	0,7	RN..1207.. RN..45.
CRSNL3225P12C	02926491	32	25	170	32,0	28,0	0,0	-6,0	-6,0	1,1	RN..1207.. RN..45.
CRDNN2525M12C	02926486	25	25	150	18,8	32,0	0,0	0,0	0,0	0,7	RN..1207.. RN..45.

Części zamienne, zawarte w dostawie

Dla wielkości	Mocowanie	Klucz mocujący	Podkładka	Docisk	Klucz podkładki	Śruba podkładki
..12C	CC17P	4SMS795	CRN120400	P1311	T20P-2D	L85013-T20P

Aksesoria

Dla wielkości	Podkładka
..12C	CRN120800

CSBNR/L, CSRNR/L – Oprawki do płytek PCBN – SNGN, SNMN, SNUN – Metryczne

CSBNR/L
KAPR = 75,0°

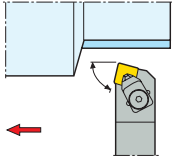

CSRNR/L
KAPR = 75,0°

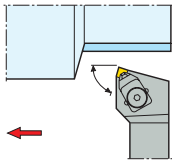

CSBNR/L

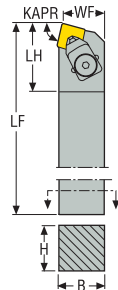

CSRNR/L

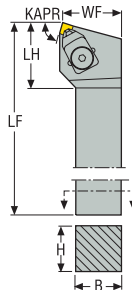







CTWS

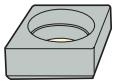
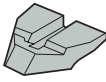

- Pokazano wersję prawą
- Asortyment płytek, patrz str. 608
- Oznaczenia opravek, patrz str. 15-16
- Podkładka 174.10-622 do płytki SN.N1203... należy zamówić oddzielnie
- Objaśnienia atrybutów ISO, patrz strona 81

Oznaczenie	Numer produktu	H	B	LF	WF	LH	KAPR°	GAMO°	LAMS°	Waga	CTWS
		mm	mm	mm	mm	mm				kg	
CSBNR2525M09	00089203	25	25	150	22,0	30,0	75,0	-6,0	-6,0	0,8	SN..0903.. SN..32
CSBNR3225P09	00089206	32	25	170	22,0	30,0	75,0	-6,0	-6,0	1,1	SN..0903.. SN..32
CSBNL2525M09	00089204	25	25	150	22,0	30,0	75,0	-6,0	-6,0	0,8	SN..0903.. SN..32
CSBNR3225P12	00089207	32	25	170	22,0	35,0	75,0	-6,0	-6,0	1,1	SN..1204.. SN..43
CSBNL3225P12	00089208	32	25	170	22,0	35,0	75,0	-6,0	-6,0	1,1	SN..1204.. SN..43
CSRNR2525M06	00005868	25	25	150	32,0	35,0	75,0	-6,0	-6,0	0,8	SN.N0603.. SN.N22
CSRNL2525M06	00005867	25	25	150	32,0	30,0	75,0	-6,0	-6,0	0,8	SN.N0603.. SN.N22

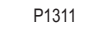
Części zamienne, zawarte w dostawie

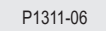
Dla wielkości	Mocowanie dźwignią	Klucz mocujący	Podkładka	Docisk	Śruba podkładki
...09	 CC17P-09	 4SMS795	 CSN090412	 P1311-09	174.10-652-T07P
...P12	 CC20P	 4SMS795	174.10-621	 P1311	F94009-T09P
...06	 CC17P-06	 4SMS795	CSN060308	 P1311-06	CS2507-T07P

Akcesoria

Dla wielkości	Klucz podkładki
...09	 T07P-2
...P12	T09P-2
...06	T07P-2

Ogólne toczenie ISO
Poradnik

Ogólne toczenie ISO
Oprawki

Ogólne toczenie ISO
Płytki

Steadyline®

MDT

Mini-Shaft™

Obróbka rowków

Przecinanie

X4

Adaptory i części zamienne

Akcesoria i części zamienne

CSDNN, CSKNR/L – Oprawki do płytek PCBN – SNGN, SNMN, SNUN – Metryczne

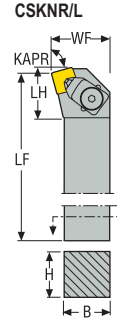
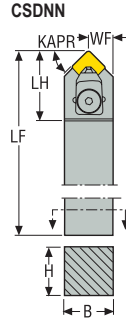

CSDNN
KAPR = 45,0 °

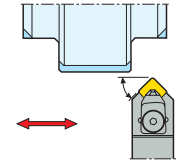

CSKNR/L
KAPR = 75,0 °

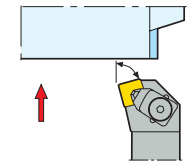

CTWS



- CSDNN = Pokazano wersję neutralną
- CSKNR/L = Pokazano wersję prawą
- Asortyment płytek, patrz str. 607
- Oznaczenia oprawek, patrz str. 15-16
- Podkładka 174.10-622 do płytki SN.N1203..., należy zamówić oddzielnie
- Objasnienia atrybutów ISO, patrz strona 81

Oznaczenie	Numer produktu	H	B	LF	WF	LH	KAPR°	GAMO°	LAMS°	Waga	CTWS
		mm	mm	mm	mm	mm				kg	
CSDNN3225P09	00089209	32	25	170	13,0	33,0	45,0	-6,0	-6,0	1,1	SN..0903.. SN..32
CSDNN3225P12	00089210	32	25	170	13,0	40,0	45,0	-6,0	-6,0	1,1	SN..1204.. SN..43
CSDNN4040R12	02424446	40	40	200	20,3	40,0	45,0	-6,0	-6,0	2,4	SN..1204.. SN..43
CSKNR2525M06	00005872	25	25	150	32,0	35,0	75,0	-6,0	-6,0	0,8	SN.N0603.. SN.N22
CSKNL2525M06	00005871	25	25	150	32,0	35,0	75,0	-6,0	-6,0	0,8	SN.N0603.. SN.N22
CSKNR3225P12	00089211	32	25	170	32,0	36,0	75,0	-6,0	-6,0	1,2	SN..1204.. SN..43
CSKNR4040R12	02424470	40	40	200	50,0	36,0	75,0	-6,0	-6,0	2,5	SN..1204.. SN..43
CSKNL3225P12	00089212	32	25	170	32,0	36,0	75,0	-6,0	-6,0	1,2	SN..1204.. SN..43

Części zamienne, zawarte w dostawie

Dla wielkości	Mocowanie dźwignią	Klucz mocujący	Podkładka	Docisk	Śruba podkładki
...09	 CC17P-09	 4SMS795	 CSN090412	 P1311-09	 174.10-652-T07P
...12	 CC20P	 4SMS795	 174.10-621	 P1311	 F94009-T09P
...06	 CC17P-06	 4SMS795	 CSN060308	 P1311-06	 CS2507-T07P

Akcesoria

Dla wielkości	Klucz podkładki
...09	 T07P-2
...12	T09P-2
...06	T07P-2

CSDNN – Oprawki do płytek PCBN – SNGN, SNMN
– Cal.

CSDNN
KAPR = 45,0°

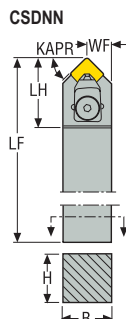
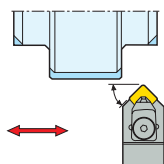





CTWS



- Pokazano wersję neutralną
- Asortyment płytek, patrz str. 607
- Oznaczenia oprawek, patrz str. 17-18
- Podkładka 174.10-622 do płytki SN.N1203... należy zamówić oddzielnie
- Objasnienia atrybutów ISO, patrz strona 81

Oznaczenie	Numer produktu	H	B	LF	WF	LH	KAPR°	GAMO°	LAMS°	Waga	CTWS
		cal.	cal.	cal.	cal.	cal.				lbs	
CSDNN-16-4	00073786	1.000	1.000	6.000	0.500	1.701	45,0	0,0	-7,0	1.760	SN..1204.. SN..43.

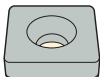
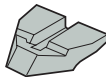
Części zamienne, zawarte w dostawie

Dla wielkości	Mocowanie dźwignią	Klucz mocujący	Podkładka	Docisk	Śruba podkładki
..-4	 CC20P	 4SMS795	 174.10-622	 P1311	 F94009-T09P

Akcesoria

Dla wielkości	Klucz podkładki
..-4	 T09P-2

Ogólne toczenie ISO
Poradnik

Ogólne toczenie ISO
Oprawki

Ogólne toczenie ISO
Płytki

Steadyline®

MDT

Mini-Shaft™

Obróbka rowków

Przecinanie

X4

Adaptory
Moduły mocujące

Akcesoria i części
zamiennne

**CSSNR/L – Oprawki do płytek PCBN – SNGN, SNMN
– Metryczne**

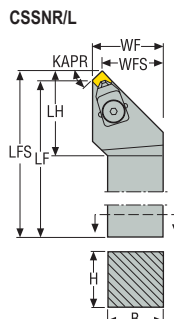

CSSNR/L
KAPR = 45,0 °

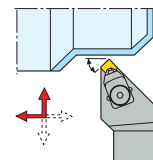





CTWS



- Pokazano wersję prawą
- Asortyment płytek, patrz str. 607
- Oznaczenia oprawek, patrz str. 15-16
- Objaśnienia atrybutów ISO, patrz strona 81

Oznaczenie	Numer produktu	H	B	LF	LFS	WF	WFS	LH	KAPR°	GAMO°	LAMS°	Waga	CTWS
		mm	mm	mm	mm	mm	mm	mm				kg	
CSSNR2525M06	00005870	25	25	150	154,2	32,2	27,8	27,0	45,0	-7,0	0,0	0,8	SN.N0603.. SN.N22.
CSSNL2525M06	00005869	25	25	150	154,2	32,2	27,8	27,0	45,0	-7,0	0,0	0,8	SN.N0603.. SN.N22.

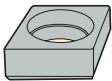
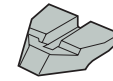
Części zamienne, zawarte w dostawie

Dla wielkości	Mocowanie dźwignią	Klucz mocujący	Podkładka	Docisk	Śruba podkładki
...06	 CC17P-06	 4SMS795	 CSN060308	 P1311-06	 CS2507-T07P

Aksesoria

Dla wielkości	Klucz podkładki
...06	 T07P-2

CTGNR/L...-PL – Oprawki do płytek PCBN – TNGN, TNMN
– Metryczne

CTGNR/L...-PL
KAPR = 90,0°

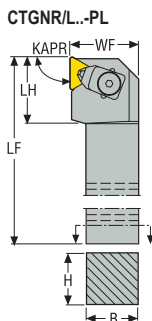
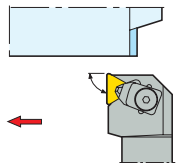





CTWS



- Pokazano wersję prawą
- Asortyment płytek, patrz str. 612, 613
- Oznaczenia oprawek, patrz str. 15-16
- Objasnienia atrybutów ISO, patrz strona 81

Oznaczenie	Numer produktu	H	B	LF	WF	LH	KAPR°	GAMO°	LAMS°	Waga	CTWS
		mm	mm	mm	mm	mm				kg	
CTGNR3225P11-PL	00042808	32	25	170	32,2	31,0	90,0	-8,0	0,0	1,2	TN..1103.. TN..22.
CTGNL3225P11-PL	00042809	32	25	170	32,2	31,0	90,0	-8,0	0,0	1,1	TN..1103.. TN..22.

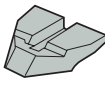
Części zamienne, zawarte w dostawie

Dla wielkości	Mocowanie dźwignią	Klucz mocujący	Podkładka	Docisk	Śruba ustawcza	Śruba podkładki
...11	 CC17P-06	 4SMS795	 CTN110308	 P1311-06	 179.17-686	 CS2507-T07P

Akcesoria

Dla wielkości	Klucz podkładki
...11	 T07P-2

Ogólne toczenie ISO
Poradnik

Ogólne toczenie ISO
Oprawki

Ogólne toczenie ISO
Płytki

Steadyline®

MDT

Mini-Shaft™

Obróbka rowków

Przecinanie

X4

Adaptory
Moduły mocujące

Akcesoria i części
zamienne

CTJNR/L, CTFNR/L – Oprawki do płytek PCBN – TNGN, TNGX, TNMN, TNMX – Metryczne

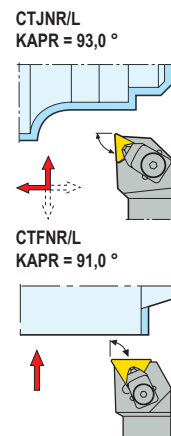
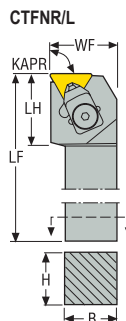
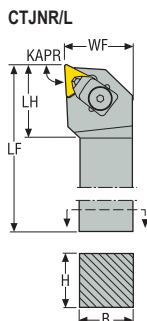

CTWS



- Pokazano wersję prawą
- Asortyment płytek, patrz str. 576, 577, 578, 579, 612
- Oznaczenia oprawek, patrz str. 15-16
- Podkładka regulacyjna CTN110312 do płytki TN.N110312 i TNMX110308S-WZ, należy zamówić oddzielnie
- Podkładka 175.10-622 do płytki TNGN1603..., należy zamówić oddzielnie
- Objaśnienia atrybutów ISO, patrz strona 81

Oznaczenie	Numer produktu	H	B	LF	WF	LH	KAPR°	GAMO°	LAMS°	Waga	CTWS
		mm	mm	mm	mm	mm				kg	
CTJNR2525M11	75069262	25	25	150	32,2	23,0	93,0	-6,0	-6,0	0,8	TN..1103.. TN..22.
CTJNL2525M11	75069263	25	25	150	32,2	23,0	93,0	-6,0	-6,0	0,8	TN..1103.. TN..22.
CTJNR2525M16	00095796	25	25	150	32,2	35,0	93,0	-6,0	-6,0	0,8	TN.N1604.. TN.N33.
CTJNL2525M16	00095797	25	25	150	32,2	35,0	93,0	-6,0	-6,0	0,8	TN.N1604.. TN.N33.
CTFNR2525M11	75069266	25	25	150	32,2	29,3	91,0	-6,0	-6,0	0,8	TN..1103.. TN..22.
CTFNL2525M11	75069267	25	25	150	32,2	29,3	91,0	-6,0	-6,0	0,8	TN..1103.. TN..22.
CTFNR2525M16	00095792	25	25	150	32,2	35,0	91,0	-6,0	-6,0	0,9	TN.N1604.. TN.N33.

Części zamienne, zawarte w dostawie

Dla wielkości	Mocowanie dźwignią	Klucz mocujący	Podkładka	Docisk	Śruba podkładki
...11	CC17P-06	4SMS795	CTN110308	P1311-06	CS2507-T07P
...16	CC17P-09	4SMS795	175.10-621	P1311-09	F94009-T09P

Akcesoria

Dla wielkości	Klucz podkładki
...11	T07P-2
...16	T09P-2

CTJNR/L, CTFNR/L – Oprawki do płytek PCBN – TNGN, TNMN, TNMX – Cal.

CTJNR/L
KAPR = 93,0°

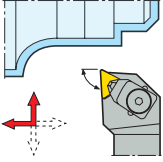

CTJNR/L
KAPR = 90,0°

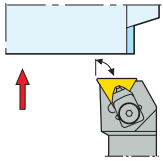

CTJNR/L

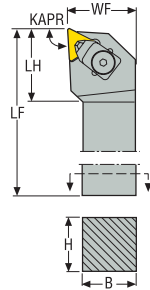

CTFNR/L

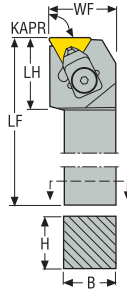





CTWS



- Pokazano wersję prawą
- Asortyment płytek, patrz str. 576, 577, 578, 579, 612, 613
- Oznaczenia oprawek, patrz str. 17-18
- Wkładka TNMX do oprawki narzędziowej CTJNR/L KAPR = 93°
- Podkładka CTN110312 do płytki TNMN223., należy zamówić oddzielnie
- Objasnienia atrybutów ISO, patrz strona 81

Oznaczenie	Numer produktu	H	B	LF	WF	LH	KAPR°	GAMO°	LAMS°	Waga	CTWS
		cal.	cal.	cal.	cal.	cal.				lbs	
CTJNR-16-2	00073868	1.000	1.000	6.000	1.250	1.181	93,0	-6,0	-6,0	1.760	TN..1103.. TN..22.
CTJNL-16-2	00073871	1.000	1.000	6.000	1.250	1.181	93,0	-6,0	-6,0	1.980	TN..1103.. TN..22.
CTFNR-16-2	00073861	1.000	1.000	6.024	1.252	1.181	90,0	-6,0	-6,0	1.980	TN..1103.. TN..22.
CTFNL-16-2	00073863	1.000	1.000	6.024	1.252	1.181	90,0	-6,0	-6,0	1.980	TN..1103.. TN..22.

Części zamienne, zawarte w dostawie

Dla wielkości	Mocowanie dźwignią	Klucz mocujący	Podkładka	Śruba podkładki
..-2	 CC16	 4SMS795	 CTN110308	 CS2507-T07P

Akcesoria

Dla wielkości	Klucz podkładki
..-2	 T07P-2

Ogólne toczenie ISO
Poradnik

Ogólne toczenie ISO
Oprawki

Ogólne toczenie ISO
Płytki

Steadyline®

MDT

Mini-Shaft™

Obróbka rowków

Przecinanie

X4

Adaptory
Moduły mocujące

Akcesoria i części
zamienne

Ogólne toczenie ISO Poradnik
Ogólne toczenie ISO Oprawki
Ogólne toczenie ISO Płytki
Steadyline®
MDT
Mini-Shaft™
Obróbka rowków
Przecinanie
X4
Adaptory Moduły mocujące
Akcesoria i części zamienne



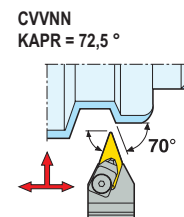
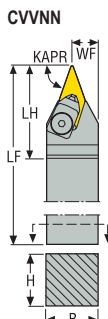

CVVNN – Oprawki do płytek PCBN – VNGA, VNMA – Metryczne



- Pokazano wersję neutralną
- Asortyment płytek, patrz str. 586, 587, 616
- Oznaczenia oprawek, patrz str. 15-16
- Objaśnienia atrybutów ISO, patrz strona 81

Oznaczenie	Numer produktu	H	B	LF	WF	LH	KAPR°	GAMO°	LAMS°	Waga	CTWS
		mm	mm	mm	mm	mm				kg	
CVVNN3225P16	00094012	32	25	170	13,1	42,0	72,5	-15,0	-5,0	1,0	VN..1604.. VN..33.

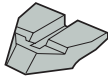
Części zamienne, zawarte w dostawie

Dla wielkości	Mocowanie dźwignią	Klucz mocujący	Podkładka	Docisk	Kołek podkładki
...16	 CC20P	 4SMS795	 VSN160316	 P1311-09	 MN0909L-T09P

Akcesoria

Dla wielkości	Klucz podkładki
...16	 T09P-2

DSBNR/L...-C, DSSNR/L...-C – Oprawki do płytek PCBN – SNGA – Metryczne

DSBNR/L...-C
KAPR = 75,0°

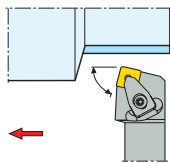

DSSNR/L...-C
KAPR = 45,0°

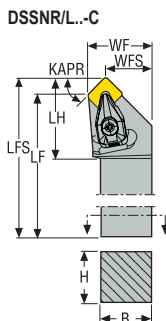
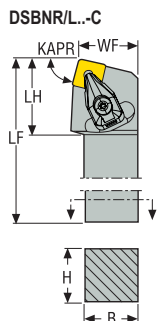
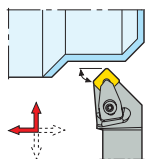

CTWS



- Pokazano wersję prawą
- Asortyment płytek, patrz str. 606
- Oznaczenia opravek, patrz str. 15-16
- Objasnienia atrybutów ISO, patrz strona 81

Oznaczenie	Numer produktu	H	B	LF	LFS	WF	WFS	LH	KAPR°	GAMO°	LAMS°	Waga	CTWS
		mm	mm	mm	mm	mm	mm	mm				kg	
DSBNR3225P12-C	02598526	32	25	170	-	32,0	-	35,0	75,0	-6,0	-6,0	1,1	SN..1204.. SN..43.
DSBNL3225P12-C	02598527	32	25	170	-	32,0	-	35,0	75,0	-6,0	-6,0	1,2	SN..1204.. SN..43.
DSSNR3225P12-C	02598529	32	25	170	179,1	32,0	23,9	39,0	45,0	-8,0	0,0	1,1	SN..1204.. SN..43.
DSSNL3225P12-C	02598530	32	25	170	179,1	32,0	23,9	39,0	45,0	-8,0	0,0	1,1	SN..1204.. SN..43.

Części zamienne, zawarte w dostawie

Dla wielkości	Kolek mocujący	Śruba mocująca	Mocowanie dociskiem pływającym	Podkładka	Podkładka/Klucz do mocowania	Śruba podkładki	Sprężyna
...12	FP2012	L85021-T15P	CC12P-S12	DSN120616	T15P-2	C04008-T15P	S6912

Akcesoria

Dla wielkości	Zestaw mocujący	Moment dokręcania	Wkładka do wymiany	Klucz dynamometryczny
...12	CC12P-SET	3.5NM	T00-15P	T00-15P35

Ogólne toczenie ISO
Poradnik

Ogólne toczenie ISO
Oprawki

Ogólne toczenie ISO
Płytki

Steadyline®

MDT

Mini-Shaft™

Obrobka rowków

Przecinanie

X4

Adaptory i części zamienne

Akcesoria i części zamienne

**DWLNRL/...-C – Oprawki do płytek PCBN – WNGA, WNMA
– Metryczne**

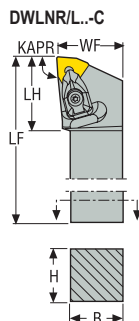

DWLNRL/...-C
KAPR = 95,0°

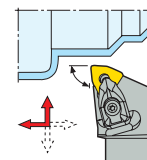

CTWS



- Pokazano wersję prawą
- Asortyment płytek, patrz str. 588, 589, 590, 591, 617
- Oznaczenia oprawek, patrz str. 15-16
- * Użyć odpowiedniej podkładki i śruby dla wybranej płytki. Szczegółowe informacje, patrz str. 99
- Objaśnienia atrybutów ISO, patrz strona 81

Oznaczenie	Numer produktu	H	B	LF	WF	LH	KAPR°	GAMO°	LAMS°	Waga	CTWS
		mm	mm	mm	mm	mm				kg	
DWLNRL3225P06-C	02598535	32	25	170	32,0	32,0	95,0	-6,0	-6,0	1,1	WN..0604.. WN..33.
DWLNRL3225P08-C	02598537	32	25	170	32,0	35,0	95,0	-6,0	-6,0	1,2	WN..0804-WN..0806* WN..43-WN..44*

Części zamienne, zawarte w dostawie

Dla wielkości	Kołek mocujący	Śruba mocująca	Mocowanie dociskiem pływającym	Podkładka	Podkładka/Klucz do mocowania	Śruba podkładki	Sprężyna
...06	FP1508	L84017-T09P	CC09P-D11	DWN060310	T09P-2	C03007-T09P	S5608
...08	FP2012	L85021-T15P	CC12P-S12	DWN080416	T15P-2	C04008-T15P	S6912

Akcesoria

Dla wielkości	Zestaw mocujący	Moment dokręcania	Wkładka do wymiany	Klucz dynamometryczny
...06	CC09P-SET	2.0NM	T00-09P	T00-09P20
...08	CC12P-SET	3.5NM	T00-15P	T00-15P35

C.-PCLNR/L – Oprawki do płytek CNGG, CNGM, CNMA, CNMG, CNMM – Metryczne/ Calowe

C.-PCLNR/L
KAPR = 95,0°

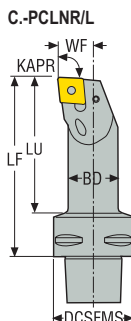
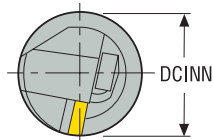
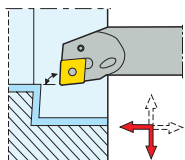

CTWS



- Pokazano wersję prawą
- Asortyment płytek, patrz str. 548, 549, 550, 551, 552, 553, 618
- Oznaczenia oprawek, patrz str. 13-14
- Objaśnienia atrybutów ISO, patrz strona 81

Oznaczenie	Numer produktu	CTMS	BD		DCSFMS		WF		LF		LU		DCINN	KAPR°	GAMO°	LAMS°	Waga		CTWS
			mm	mm	mm	mm	mm	mm	mm	mm	mm	mm					kg	lbs	
C4-PCLNR-17090-12	00084497	C4	25,0	40,0	40,0	40,0	17,0	90,0	90,0	90,0	69,0	69,0	32,0	95,0	-6,0	-11,0	0,5	1,100	CN..1204.. CN..43.
C4-PCLNR-22110-12	00084499	C4	32,0	40,0	40,0	40,0	22,0	110,0	110,0	110,0	89,0	89,0	40,0	95,0	-6,0	-11,0	0,8	1,760	CN..1204.. CN..43.
C4-PCLNR-27080-12	00009356	C4	40,0	40,0	40,0	40,0	27,0	80,0	80,0	80,0	60,0	60,0	50,0	95,0	-6,0	-10,0	0,8	1,760	CN..1204.. CN..43.
C4-PCLNR-27120-12	00009358	C4	40,0	40,0	40,0	40,0	27,0	120,0	120,0	120,0	100,0	100,0	50,0	95,0	-6,0	-11,0	1,1	2,430	CN..1204.. CN..43.
C4-PCLNL-17090-12	00084498	C4	25,0	40,0	40,0	40,0	17,0	90,0	90,0	90,0	69,0	69,0	32,0	95,0	-6,0	-11,0	0,5	1,100	CN..1204.. CN..43.
C4-PCLNL-22110-12	00084500	C4	32,0	40,0	40,0	40,0	22,0	110,0	110,0	110,0	89,0	89,0	40,0	95,0	-6,0	-11,0	0,7	1,540	CN..1204.. CN..43.
C4-PCLNL-27080-12	02589999	C4	40,0	40,0	40,0	40,0	27,0	80,0	80,0	80,0	60,0	60,0	50,0	95,0	-6,0	-10,0	0,7	1,540	CN..1204.. CN..43.
C5-PCLNR-17090-12	02547669	C5	25,0	50,0	50,0	50,0	17,0	90,0	90,0	90,0	67,0	67,0	32,0	95,0	-6,0	-11,0	0,7	1,540	CN..1204.. CN..43.
C5-PCLNR-22110-12	00090698	C5	32,0	50,0	50,0	50,0	22,0	110,0	110,0	110,0	88,0	88,0	40,0	95,0	-6,0	-11,0	1,0	2,200	CN..1204.. CN..43.
C5-PCLNR-27140-12	00733878	C5	40,0	50,0	50,0	50,0	27,0	140,0	140,0	140,0	119,0	119,0	50,0	95,0	-6,0	-10,0	1,4	3,090	CN..1204.. CN..43.
C5-PCLNR-35100-12	00045797	C5	50,0	50,0	50,0	50,0	35,0	100,0	100,0	100,0	81,0	81,0	63,0	95,0	-6,0	-7,0	1,4	3,090	CN..1204.. CN..43.
C5-PCLNL-17090-12	00081759	C5	25,0	50,0	50,0	50,0	17,0	90,0	90,0	90,0	67,0	67,0	32,0	95,0	-6,0	-11,0	0,7	1,540	CN..1204.. CN..43.
C5-PCLNL-22110-12	00081760	C5	32,0	50,0	50,0	50,0	22,0	110,0	110,0	110,0	88,0	88,0	40,0	95,0	-6,0	-11,0	1,0	2,200	CN..1204.. CN..43.
C5-PCLNL-27140-12	00081761	C5	40,0	50,0	50,0	50,0	27,0	140,0	140,0	140,0	119,0	119,0	50,0	95,0	-6,0	-10,0	1,5	3,310	CN..1204.. CN..43.
C5-PCLNL-35100-12	00081762	C5	50,0	50,0	50,0	50,0	35,0	100,0	100,0	100,0	81,0	81,0	63,0	95,0	-6,0	-7,0	1,4	3,090	CN..1204.. CN..43.
C6-PCLNR-17100-12	02426133	C6	25,0	63,0	63,0	63,0	17,0	100,0	100,0	100,0	74,0	74,0	32,0	95,0	-6,0	-11,0	1,1	2,430	CN..1204.. CN..43.
C6-PCLNR-22110-12	00059036	C6	32,0	63,0	63,0	63,0	22,0	110,0	110,0	110,0	84,0	84,0	40,0	95,0	-6,0	-11,0	1,3	2,870	CN..1204.. CN..43.
C6-PCLNL-17100-12	02558994	C6	25,0	63,0	63,0	63,0	17,0	100,0	100,0	100,0	74,0	74,0	32,0	95,0	-6,0	-11,0	1,1	2,430	CN..1204.. CN..43.
C6-PCLNL-22110-12	00058823	C6	32,0	63,0	63,0	63,0	22,0	110,0	110,0	110,0	84,0	84,0	40,0	95,0	-6,0	-11,0	1,3	2,870	CN..1204.. CN..43.
C6-PCLNR-27140-16	02552832	C6	40,0	63,0	63,0	63,0	27,0	140,0	140,0	140,0	115,0	115,0	50,0	95,0	-6,0	-11,0	1,7	3,750	CN..1606.. CN..54.
C6-PCLNR-35175-16	02552836	C6	50,0	63,0	63,0	63,0	35,0	175,0	175,0	175,0	152,0	152,0	63,0	95,0	-6,0	-11,0	2,8	6,170	CN..1606.. CN..54.

Ogólne toczenie ISO
Poradnik

Ogólne toczenie ISO
Oprawki

Ogólne toczenie ISO
Płytki

Steadyline®

MDT

Mini-Shaft™

Obróbka rowków

Przecinanie

X4

Adaptory i części zamienne

Adaptory i części zamienne

Oznaczenie	Numer produktu	CTMS	BD	DCSFMS	WF	LF	LU	DCINN	KAPR°	GAMO°	LAMS°	Waga	CTWS
			mm cal.	mm cal.	mm cal.	mm cal.	mm cal.	mm cal.	mm cal.	mm cal.	kg lbs		
C6-PCLNL-27140-16	00070126	C6	40,0 1.575	63,0 2.480	27,0 1.063	140,0 5.512	115,0 4.528	50,0 1.969	95,0	-6,0	-11,0	1,8 3.970	CN..1606.. CN..54.
C6-PCLNL-35175-16	00070128	C6	50,0 1.969	63,0 2.480	35,0 1.378	175,0 6.890	152,0 5.984	63,0 2.480	95,0	-6,0	-11,0	2,8 6.170	CN..1606.. CN..54.

Części zamienne, zawarte w dostawie

Dla wielkości	Dźwignia do płytki	Podkładka	Klucz dźwigni	Śruba dźwigni	Wybijak	Kolek podkładki
17090-12	PP4613	-	2.5SMS795	LS0613	-	-
-12	PP4713	PCN120308	3SMS795	LS0818	MP0912	RP6757
-17100-12	PP4613	-	2.5SMS795	LS0613	-	-
-22110-12	PP4713	PCN120308	3SMS795	LS0818	MP0912	RP6757
-16	PP7818	PCN160408	3SMS795	LS0820	MP0912	RP8286

Akcesoria

Dla wielkości	Moment dokręcania	Klucz dynamometryczny
17090-12	3.0NM	H00-2530
-12	-	-
-17100-12	3.0NM	H00-2530
-22110-12	-	-
-16	-	-

C.-PDUNR/L – Oprawki do płytek DNGA, DNGM, DNMA, DNMG, DNMM, DNMX
– Metryczne/ Calowe

C.-PDUNR/L
KAPR = 93,0°

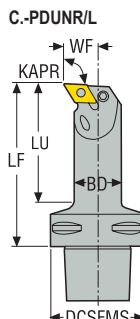
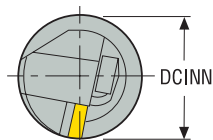
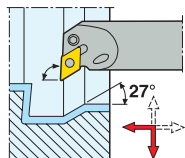

CTWS



- Pokazano wersję prawą
- Asortyment płytek, patrz str. 558, 559, 560, 561, 600, 601
- Oznaczenia oprawek, patrz str. 13-14
- * Użyć odpowiedniej podkładki i śruby dla wybranej płytki. Szczegółowe informacje, patrz str. 98
- Objasnienia atrybutów ISO, patrz strona 81

Oznaczenie	Numer produktu	CTMS	BD	DCSFMS	WF	LF	LU	DCINN	KAPR°	GAMO°	LAMS°	Waga	CTWS
			mm cal.	mm cal.	mm cal.	mm cal.	mm cal.	mm cal.					
C5-PDUNR-27140-15	00090967	C5	40,0 1.575	50,0 1.969	27,0 1.063	140,0 5.512	119,0 4.685	50,0 1.969	93,0	-6,0	-11,0	1,4 3.090	DN..1504-DN..1506* DN..43-DN..44*
C5-PDUNR-35100-15	02510290	C5	50,0 1.969	50,0 1.969	35,0 1.378	100,0 3.937	81,0 3.189	63,0 2.480	93,0	-6,0	-10,0	1,4 3.090	DN..1504-DN..1506* DN..43-DN..44*
C5-PDUNR-35150-15	00734071	C5	50,0 1.969	50,0 1.969	35,0 1.378	150,0 5.906	131,0 5.157	63,0 2.480	93,0	-6,0	-10,0	2,1 4.630	DN..1504-DN..1506* DN..43-DN..44*
C5-PDUNL-27140-15	02507274	C5	40,0 1.575	50,0 1.969	27,0 1.063	140,0 5.512	119,0 4.685	50,0 1.969	93,0	-6,0	-11,0	1,5 3.310	DN..1504-DN..1506* DN..43-DN..44*
C5-PDUNL-35100-15	02545481	C5	50,0 1.969	50,0 1.969	35,0 1.378	100,0 3.937	81,0 3.189	63,0 2.480	93,0	-6,0	-10,0	1,4 3.090	DN..1504-DN..1506* DN..43-DN..44*
C5-PDUNL-35150-15	02541180	C5	50,0 1.969	50,0 1.969	35,0 1.378	150,0 5.906	131,0 5.157	63,0 2.480	93,0	-6,0	-10,0	2,1 4.630	DN..1504-DN..1506* DN..43-DN..44*
C6-PDUNR-22110-15	02426139	C6	32,0 1.260	63,0 2.480	22,0 0.866	110,0 4.331	84,0 3.307	40,0 1.575	93,0	-6,0	-12,0	1,3 2.870	DN..1504-DN..1506* DN..43-DN..44*
C6-PDUNR-27140-15	02207601	C6	40,0 1.575	63,0 2.480	27,0 1.063	140,0 5.512	115,0 4.528	50,0 1.969	93,0	-6,0	-11,0	1,8 3.970	DN..1504-DN..1506* DN..43-DN..44*
C6-PDUNR-35175-15	02590043	C6	50,0 1.969	63,0 2.480	35,0 1.378	175,0 6.890	152,0 5.984	63,0 2.480	93,0	-6,0	-10,0	2,8 6.170	DN..1504-DN..1506* DN..43-DN..44*
C6-PDUNL-22110-15	02590044	C6	32,0 1.260	63,0 2.480	22,0 0.866	110,0 4.331	84,0 3.307	40,0 1.575	93,0	-6,0	-12,0	1,3 2.870	DN..1504-DN..1506* DN..43-DN..44*
C6-PDUNL-27140-15	02567151	C6	40,0 1.575	63,0 2.480	27,0 1.063	140,0 5.512	115,0 4.528	50,0 1.969	93,0	-6,0	-11,0	1,7 3.750	DN..1504-DN..1506* DN..43-DN..44*
C6-PDUNL-35175-15	02492750	C6	50,0 1.969	63,0 2.480	35,0 1.378	175,0 6.890	152,0 5.984	63,0 2.480	93,0	-6,0	-10,0	2,8 6.170	DN..1504-DN..1506* DN..43-DN..44*

Części zamienne, zawarte w dostawie

Dla wielkości	Dźwignia do płytki	Podkładka	Klucz dźwigni	Śruba dźwigni	Wybijak	Kolek podkładki
-15	PP4716	PDN150308	3SMS795	LS0822	MP0912	RP6757

Ogólne toczenie ISO
Poradnik

Ogólne toczenie ISO
Oprawki

Ogólne toczenie ISO
Płytki

Steadyline®

MDT

Mini-Shaft™

Obrobka rowków

Przecinanie

X4

Adaptory
Moduły mocujące

Akcesoria i części zamienne

Ogólne toczenie ISO Poradnik
Ogólne toczenie ISO Oprawki
Ogólne toczenie ISO Płytki
Steadyline®
MDT
Mini-Shaft™
Obróbka rowków
Przecinanie
X4
Adaptory Moduły mocujące
Akcesoria i części zamienne

Akcesoria

Dla wielkości	Podkładka
-15	PDN150408

C.-PTFNR/L...-W – Oprawki do płytek TNGA, TNMA, TNMG, TNMM – Metryczne/ Calowe

C.-PTFNR/L...-W
KAPR = 91,0°

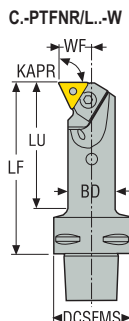
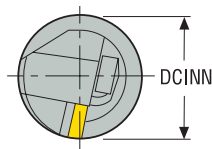
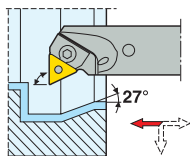

CTWS



- Pokazano wersję prawą
- Asortyment płytek, patrz str. 576, 577, 578, 579, 611
- Oznaczenia oprawek, patrz str. 13-14
- Objaśnienia atrybutów ISO, patrz strona 81

Oznaczenie	Numer produktu	CTMS	BD	DCSFMS	WF	LF	LU	DCINN	KAPR°	GAMO°	LAMS°	Waga	CTWS
			mm cal.	mm cal.	mm cal.	mm cal.	mm cal.	mm cal.				kg lbs	
C4-PTFNR-17090-16-W	02590007	C4	25,0 0.984	40,0 1.575	17,0 0.669	90,0 3.543	69,0 2.717	32,0 1.260	91,0	-6,0	-13,0	0,5 1.100	TN..1604.. TN..33.
C4-PTFNR-27120-16-W	02590009	C4	40,0 1.575	40,0 1.575	27,0 1.063	120,0 4.724	100,0 3.937	50,0 1.969	91,0	-6,0	-11,0	1,1 2.430	TN..1604.. TN..33.
C4-PTFNL-17090-16-W	02590004	C4	25,0 0.984	40,0 1.575	17,0 0.669	90,0 3.543	69,0 2.717	32,0 1.260	91,0	-6,0	-13,0	0,5 1.100	TN..1604.. TN..33.
C4-PTFNL-27120-16-W	02590006	C4	40,0 1.575	40,0 1.575	27,0 1.063	120,0 4.724	100,0 3.937	50,0 1.969	91,0	-6,0	-11,0	1,1 2.430	TN..1604.. TN..33.
C5-PTFNR-22110-16-W	02590027	C5	32,0 1.260	50,0 1.969	22,0 0.866	110,0 4.331	88,0 3.465	40,0 1.575	91,0	-6,0	-12,0	0,9 1.980	TN..1604.. TN..33.
C5-PTFNR-27140-16-W	02590028	C5	40,0 1.575	50,0 1.969	27,0 1.063	140,0 5.512	119,0 4.685	50,0 1.969	91,0	-6,0	-11,0	1,5 3.310	TN..1604.. TN..33.
C5-PTFNL-22110-16-W	02590031	C5	32,0 1.260	50,0 1.969	22,0 0.866	110,0 4.331	88,0 3.465	40,0 1.575	91,0	-6,0	-12,0	0,9 1.980	TN..1604.. TN..33.
C5-PTFNL-27140-16-W	02590032	C5	40,0 1.575	50,0 1.969	27,0 1.063	140,0 5.512	119,0 4.685	50,0 1.969	91,0	-6,0	-11,0	1,5 3.310	TN..1604.. TN..33.
C6-PTFNR-27140-16-W	02590046	C6	40,0 1.575	63,0 2.480	27,0 1.063	140,0 5.512	115,0 4.528	50,0 1.969	91,0	-6,0	-11,0	1,8 3.970	TN..1604.. TN..33.
C6-PTFNL-27140-16-W	02590050	C6	40,0 1.575	63,0 2.480	27,0 1.063	140,0 5.512	115,0 4.528	50,0 1.969	91,0	-6,0	-11,0	1,7 3.750	TN..1604.. TN..33.

Części zamienne, zawarte w dostawie

Dla wielkości	Podkładka	Śruba ustawcza	Kolek podkładki	Docisk mocujący	Klucz docisku
-17...-16	-	F83060-T09P	PL1003	CP16-H31	3SMS795
-22/27...-16	PTN160308	F83060-T09P	PL1203	CP16-H3	3SMS795

Akcesoria

Dla wielkości	Moment dokręcania	Wkładka do wymiany	Klucz podkładki	Klucz dynamometryczny
-17...-16	2.0NM	T00-09P	T09P-2	T00-09P20
-22/27...-16	2.0NM	T00-09P	T09P-2	T00-09P20

Ogólne toczenie ISO
Poradnik

Ogólne toczenie ISO
Oprawki

Ogólne toczenie ISO
Płytki

Steadyline®

MDT

Mini-Shaft™

Obróbka rowków

Przecinanie

X4

Adaptory
Moduły mocujące

Akcesoria i części
zamiennne

Ogólne toczenie ISO
Poradnik

Ogólne toczenie ISO
Oprawki

Ogólne toczenie ISO
Płytki

Steadyline®

MDT

Mini-Shaft™

Obróbka rowków

Przecinanie

X4

Adaptory
Moduły mocujące

Akcesoria i części
zamienne

C.-PVUNR/L, C.-MVUNR/L – Oprawki do płytek VNGA, VNGG, VNGM, VNMA, VNMG, VNMU – Metryczne/ Calowe

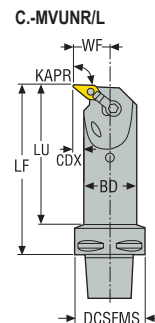
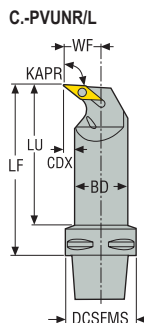
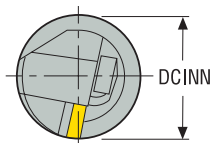

C.-PVUNR/L
KAPR = 93,0°

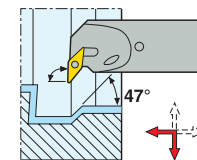

C.-MVUNR/L
KAPR = 93,0°

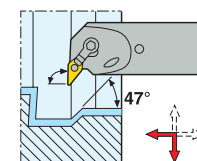

CTWS



- Pokazano wersję prawą
- Asortyment płytek, patrz str. 586, 587, 616
- Oznaczenia opravek, patrz str. 13-14
- Objaśnienia atrybutów ISO, patrz strona 81

Oznaczenie	Numer produktu	CTMS	BD	DCSFMS	WF	LF	LU	CDX	DCINN	KAPR°	GAMO°	LAMS°	Waga	CTWS
C4-PVUNR-17090-13	00071983	C4	25,0 0.984	40,0 1.575	17,0 0.669	90,0 3.543	68,0 2.677	4,0 0.157	32,0 1.260	93,0	-5,0	-14,0	0,5 1.100	VNMU1304.. VNMU2.5.
C4-PVUNL-17090-13	00071980	C4	25,0 0.984	40,0 1.575	17,0 0.669	90,0 3.543	68,0 2.677	4,0 0.157	32,0 1.260	93,0	-5,0	-14,0	0,5 1.100	VNMU1304.. VNMU2.5.
C4-MVUNR-22110-16	00072631	C4	32,0 1.260	40,0 1.575	22,0 0.866	110,0 4.331	90,0 3.543	5,0 0.197	40,0 1.575	93,0	-5,0	-12,0	0,8 1.760	VN..1604.. VN..33.
C4-MVUNR-27120-16	00071985	C4	40,0 1.575	40,0 1.575	27,0 1.063	120,0 4.724	100,0 3.937	6,0 0.236	50,0 1.969	93,0	-5,0	-10,0	1,1 2.430	VN..1604.. VN..33.
C4-MVUNL-22110-16	00072638	C4	32,0 1.260	40,0 1.575	22,0 0.866	110,0 4.331	90,0 3.543	5,0 0.197	40,0 1.575	93,0	-5,0	-12,0	0,8 1.760	VN..1604.. VN..33.
C4-MVUNL-27120-16	00071981	C4	40,0 1.575	40,0 1.575	27,0 1.063	120,0 4.724	100,0 3.937	6,0 0.236	50,0 1.969	93,0	-5,0	-10,0	1,1 2.430	VN..1604.. VN..33.
C5-MVUNR-22110-16	00071991	C5	32,0 1.260	50,0 1.969	22,0 0.866	110,0 4.331	89,0 3.504	5,0 0.197	40,0 1.575	93,0	-5,0	-12,0	0,9 1.980	VN..1604.. VN..33.
C5-MVUNR-27140-16	00072664	C5	40,0 1.575	50,0 1.969	27,0 1.063	140,0 5.512	119,0 4.685	6,0 0.236	50,0 1.969	93,0	-5,0	-10,0	1,5 3.310	VN..1604.. VN..33.
C5-MVUNL-22110-16	00071989	C5	32,0 1.260	50,0 1.969	22,0 0.866	110,0 4.331	89,0 3.504	5,0 0.197	40,0 1.575	93,0	-5,0	-12,0	0,9 1.980	VN..1604.. VN..33.
C5-MVUNL-27140-16	00072679	C5	40,0 1.575	50,0 1.969	27,0 1.063	140,0 5.512	119,0 4.685	6,0 0.236	50,0 1.969	93,0	-5,0	-10,0	1,5 3.310	VN..1604.. VN..33.
C6-MVUNR-22120-16	00072035	C6	32,0 1.260	63,0 2.480	22,0 0.866	120,0 4.724	88,0 3.465	5,0 0.197	40,0 1.575	93,0	-5,0	-12,0	1,3 2.870	VN..1604.. VN..33.
C6-MVUNR-27145-16	00072036	C6	40,0 1.575	63,0 2.480	27,0 1.063	145,0 5.709	120,0 4.724	6,0 0.236	50,0 1.969	93,0	-5,0	-10,0	1,8 3.970	VN..1604.. VN..33.
C6-MVUNL-22120-16	00072033	C6	32,0 1.260	63,0 2.480	22,0 0.866	120,0 4.724	89,0 3.504	5,0 0.197	40,0 1.575	93,0	-5,0	-12,0	1,3 2.870	VN..1604.. VN..33.
C6-MVUNL-27145-16	00072034	C6	40,0 1.575	63,0 2.480	27,0 1.063	145,0 5.709	120,0 4.724	6,0 0.236	50,0 1.969	93,0	-5,0	-10,0	1,8 3.970	VN..1604.. VN..33.

Części zamienne, zawarte w dostawie

Dla wielkości	Mocowanie dźwigni	Śruba mocująca	Dysza do chłodziwa	Klucz do płytki	Kolek do płytki	Podkładka	Podkładka/Klucz do mocowania	Kolek podkładki
-13	-	-	CN6	T09P-2	PL1403-T09P	PVN130308	-	-
-16	MC20	LD6021-T09P	CN6	-	-	VSN160316	T09P-2	MN0909L-T09P

Akcesoria

Dla wielkości	Moment dokręcania	Wkładka do wymiany	Klucz dynamometryczny
-13	-	-	-
-16	2.0NM	T00-09P	T00-09P20

Ogólne toczenie ISO
Poradnik

Ogólne toczenie ISO
Oprawki

Ogólne toczenie ISO
Płytki

Steadyline®

MDT

Mini-Shaft™

Obróbka rowków

Przecinanie

X4

Adaptory
Moduły mocujące

Akcesoria i części
zamienne

C.-PWLNR/L – Oprawki do płytek WNGA, WNGG, WNMA, WNMG, WNMM
– Metryczne/ Calowe

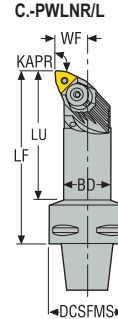
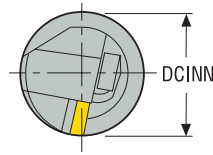

C.-PWLNR/L
KAPR = 95,0 °

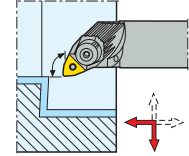

CTWS



- Pokazano wersję prawą
- Asortyment płytek, patrz str. 588, 589, 590, 591, 617
- Oznaczenia oprawek, patrz str. 13-14
- * Użyć odpowiedniej podkładki i śruby dla wybranej płytki. Szczegółowe informacje, patrz str. 99
- Objaśnienia atrybutów ISO, patrz strona 81

Oznaczenie	Numer produktu	CTMS	BD	DCSFMS	WF	LF	LU	DCINN	KAPR°	GAMO°	LAMS°	Waga	CTWS
C4-PWLNR-13080-06	00012937	C4	20,0 0.787	40,0 1.575	13,0 0.512	80,0 3.150	57,0 2.244	25,0 0.984	95,0	-5,0	-11,0	0,4 0.880	WN..0604.. WN..33.
C4-PWLNR-17090-06	00092073	C4	25,0 0.984	40,0 1.575	17,0 0.669	90,0 3.543	68,0 2.677	32,0 1.260	95,0	-5,0	-12,0	0,5 1.100	WN..0604.. WN..33.
C4-PWLNR-22110-06	00092075	C4	32,0 1.260	40,0 1.575	22,0 0.866	110,0 4.331	89,0 3.504	40,0 1.575	95,0	-5,0	-12,0	0,7 1.540	WN..0604.. WN..33.
C4-PWLNL-13080-06	00012922	C4	20,0 0.787	40,0 1.575	13,0 0.512	80,0 3.150	57,0 2.244	25,0 0.984	95,0	-5,0	-11,0	0,4 0.880	WN..0604.. WN..33.
C4-PWLNL-17090-06	00092072	C4	25,0 0.984	40,0 1.575	17,0 0.669	90,0 3.543	68,0 2.677	32,0 1.260	95,0	-5,0	-12,0	0,5 1.100	WN..0604.. WN..33.
C4-PWLNR-22110-08	00092077	C4	32,0 1.260	40,0 1.575	22,0 0.866	110,0 4.331	89,0 3.504	40,0 1.575	95,0	-5,0	-11,0	0,7 1.540	WN..0804.. WN..43.
C4-PWLNR-27120-08	00071982	C4	40,0 1.575	40,0 1.575	27,0 1.063	120,0 4.724	100,0 3.937	50,0 1.969	95,0	-5,0	-8,0	1,0 2.200	WN..0804.. WN..43.
C4-PWLNL-22110-08	00092076	C4	32,0 1.260	40,0 1.575	22,0 0.866	110,0 4.331	89,0 3.504	40,0 1.575	95,0	-5,0	-11,0	0,7 1.540	WN..0804.. WN..43.
C4-PWLNL-27120-08	00071979	C4	40,0 1.575	40,0 1.575	27,0 1.063	120,0 4.724	100,0 3.937	50,0 1.969	95,0	-5,0	-8,0	1,0 2.200	WN..0804.. WN..43.
C5-PWLNR-13080-06	00072015	C5	20,0 0.787	50,0 1.969	13,0 0.512	80,0 3.150	56,0 2.205	25,0 0.984	95,0	-5,0	-11,0	0,6 1.320	WN..0604.. WN..33.
C5-PWLNR-17090-06	00092079	C5	25,0 0.984	50,0 1.969	17,0 0.669	90,0 3.543	67,0 2.638	32,0 1.260	95,0	-5,0	-12,0	0,7 1.540	WN..0604.. WN..33.
C5-PWLNR-22110-06	75094583	C5	32,0 1.260	50,0 1.969	22,0 0.866	110,0 4.331	88,0 3.465	40,0 1.575	95,0	-5,0	-12,0	0,9 1.980	WN..0604.. WN..33.
C5-PWLNL-13080-06	00071986	C5	20,0 0.787	50,0 1.969	13,0 0.512	80,0 3.150	56,0 2.205	25,0 0.984	95,0	-5,0	-11,0	0,6 1.320	WN..0604.. WN..33.
C5-PWLNL-17090-06	00092078	C5	25,0 0.984	50,0 1.969	17,0 0.669	90,0 3.543	67,0 2.638	32,0 1.260	95,0	-5,0	-12,0	0,7 1.540	WN..0604.. WN..33.
C5-PWLNL-22110-06	75094584	C5	32,0 1.260	50,0 1.969	22,0 0.866	110,0 4.331	88,0 3.465	40,0 1.575	95,0	-5,0	-12,0	0,9 1.980	WN..0604.. WN..33.
C5-PWLNR-22110-08	00092081	C5	32,0 1.260	50,0 1.969	22,0 0.866	110,0 4.331	88,0 3.465	40,0 1.575	95,0	-5,0	-11,0	0,9 1.980	WN..0804.. WN..43.
C5-PWLNR-27140-08	00094494	C5	40,0 1.575	50,0 1.969	27,0 1.063	140,0 5.512	119,0 4.685	50,0 1.969	95,0	-5,0	-11,0	1,4 3.090	WN..0804.. WN..43.
C5-PWLNL-22110-08	00092080	C5	32,0 1.260	50,0 1.969	22,0 0.866	110,0 4.331	88,0 3.465	40,0 1.575	95,0	-5,0	-11,0	0,9 1.980	WN..0804.. WN..43.
C5-PWLNL-27140-08	00094495	C5	40,0 1.575	50,0 1.969	27,0 1.063	140,0 5.512	119,0 4.685	50,0 1.969	95,0	-5,0	-11,0	1,4 3.090	WN..0804.. WN..43.
C6-PWLNR-27140-08	00072040	C6	40,0 1.575	63,0 2.480	27,0 1.063	140,0 5.512	115,0 4.528	50,0 1.969	95,0	-5,0	-8,0	1,7 3.750	WN..0804.. WN..43.
C6-PWLNR-35175-08	00072047	C6	50,0 1.969	63,0 2.480	35,0 1.378	175,0 6.890	152,0 5.984	63,0 2.480	95,0	-5,0	-10,0	2,6 5.730	WN..0804.. WN..43.

Oznaczenie	Numer produktu	CTMS	BD	DCSFMS	WF	LF	LU	DCINN	KAPR°	GAMO°	LAMS°	Waga	CTWS
			mm <i>cal.</i>	mm <i>cal.</i>	mm <i>cal.</i>	mm <i>cal.</i>	mm <i>cal.</i>	mm <i>cal.</i>				kg <i>lbs</i>	
C6-PWLNL-27140-08	00045763	C6	40,0 1.575	63,0 2.480	27,0 1.063	140,0 5.512	115,0 4.528	50,0 1.969	95,0	-5,0	-8,0	1,7 3.750	WN..0804.. WN..43.
C6-PWLNL-35175-08	00072038	C6	50,0 1.969	63,0 2.480	35,0 1.378	175,0 6.890	152,0 5.984	63,0 2.480	95,0	-5,0	10,0	2,7 5.950	WN..0804.. WN..43.

Części zamienne, zawarte w dostawie

Dla wielkości	Podkładka	Śruba ustawcza	Kolek podkładki	Docisk mocujący	Klucz docisku	Śruba docisku
-13/17...-06	WAI060212	L82511-T07P	PP1209-T09P	WNW06HD	T20P-7	WS1920-T20P
-22...-06	WAE060312	L82511-T07P	PP1409-T09P	WNW06HD	T20P-7	WS1920-T20P
-08	WAI080312	L82511-T07P	PP1415-T15P	WNW08HD	T25P-7	WS2325-T25P
-1...-06	WAI060212	L82511-T07P	PP1209-T09P	WNW06HD	T20P-7	WS1920-T20P
-2...-06	WAE060312	L82511-T07P	PP1409-T09P	WNW06HD	T20P-7	WS1920-T20P

Akcesoria

Dla wielkości	Moment dokręcania	Wkładka do wymiany	Klucz podkładki	Klucz dynamometryczny
-13/17...-06	3.5NM	T00-20P	T09P-2	T00-20P35
-22...-06	3.5NM	T00-20P	T09P-2	T00-20P35
-08	5.0NM	T00T-25P	T15P-2	T00T-25P50
-1...-06	3.5NM	T00-20P	T09P-2	T00-20P35
-2...-06	3.5NM	T00-20P	T09P-2	T00-20P35

Ogólne toczenie ISO
Poradnik

Ogólne toczenie ISO
Oprawki

Ogólne toczenie ISO
Płytki

Steadyline®

MDT

Mini-Shaft™

Obróbka rowków

Przecinanie

X4

Adaptory
Moduły mocujące

Akcesoria i części
zamienne

Ogólne toczenie ISO Poradnik
Ogólne toczenie ISO Oprawki
Ogólne toczenie ISO Płytki
Steadyline®
MDT
Mini-Shaft™
Obróbka rowków
Przecinanie
X4
Adaptory Moduły mocujące
Akcesoria i części zamienne

C.-SCLCR/L – Oprawki do płytek CCGT, CCGW, CCGX, CCMT, CCMW
– Metryczne/ Calowe

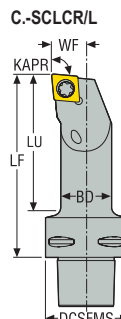
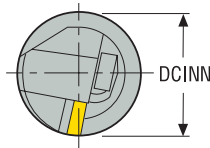

C.-SCLCR/L
KAPR = 95,0°

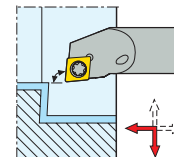

CTWS



- Pokazano wersję prawą
- Asortyment płytek, patrz str. 544, 545, 546, 547, 593, 594, 618, 620
- Oznaczenia oprawek, patrz str. 13-14
- Objaśnienia atrybutów ISO, patrz strona 81

Oznaczenie	Numer produktu	CTMS	BD	DCSFMS	WF	LF	LU	DCINN	KAPR°	GAMO°	LAMS°	Waga	CTWS
			mm cal.	mm cal.	mm cal.	mm cal.	mm cal.	mm cal.				kg lbs	
C3-SCLCR-11065-09	00094071	C3	16,0 0.630	32,0 1.260	11,0 0.433	65,0 2.559	48,0 1.890	20,0 0.787	95,0	0,0	-12,0	0,2 0.440	CC..09T3.. CC..32.5.
C3-SCLCL-11065-09	00094061	C3	16,0 0.630	32,0 1.260	11,0 0.433	65,0 2.559	48,0 1.890	20,0 0.787	95,0	0,0	-12,0	0,3 0.660	CC..09T3.. CC..32.5.
C4-SCLCR-11070-09	00084494	C4	16,0 0.630	40,0 1.575	11,0 0.433	70,0 2.756	47,0 1.850	20,0 0.787	95,0	0,0	-12,0	0,4 0.880	CC..09T3.. CC..32.5.
C4-SCLCR-13080-09	00084495	C4	20,0 0.787	40,0 1.575	13,0 0.512	80,0 3.150	57,0 2.244	25,0 0.984	95,0	0,0	-8,0	0,4 0.880	CC..09T3.. CC..32.5.
C4-SCLCR-17090-09	75069012	C4	25,0 0.984	40,0 1.575	17,0 0.669	90,0 3.543	68,0 2.677	32,0 1.260	95,0	0,0	-6,0	0,5 1.100	CC..09T3.. CC..32.5.
C4-SCLCL-11070-09	75065645	C4	16,0 0.630	40,0 1.575	11,0 0.433	70,0 2.756	47,0 1.850	20,0 0.787	95,0	0,0	-12,0	0,4 0.880	CC..09T3.. CC..32.5.
C4-SCLCL-13080-09	00084496	C4	20,0 0.787	40,0 1.575	13,0 0.512	80,0 3.150	57,0 2.244	25,0 0.984	95,0	0,0	-8,0	0,4 0.880	CC..09T3.. CC..32.5.
C4-SCLCL-17090-09	00094160	C4	25,0 0.984	40,0 1.575	17,0 0.669	90,0 3.543	68,0 2.677	32,0 1.260	95,0	0,0	-6,0	0,5 1.100	CC..09T3.. CC..32.5.
C4-SCLCR-22110-12	00094167	C4	32,0 1.260	40,0 1.575	22,0 0.866	110,0 4.331	89,0 3.504	40,0 1.575	95,0	0,0	-10,0	0,8 1.760	CC..1204.. CC..43.
C5-SCLCR-11070-09	00094268	C5	16,0 0.630	50,0 1.969	11,0 0.433	70,0 2.756	46,0 1.811	20,0 0.787	95,0	0,0	-12,0	0,5 1.100	CC..09T3.. CC..32.5.
C5-SCLCR-13080-09	00094270	C5	20,0 0.787	50,0 1.969	13,0 0.512	80,0 3.150	56,0 2.205	25,0 0.984	95,0	0,0	-8,0	0,6 1.320	CC..09T3.. CC..32.5.
C5-SCLCR-17090-09	00094271	C5	25,0 0.984	50,0 1.969	17,0 0.669	90,0 3.543	67,0 2.638	32,0 1.260	95,0	0,0	-6,0	0,7 1.540	CC..09T3.. CC..32.5.
C5-SCLCL-11070-09	00094249	C5	16,0 0.630	50,0 1.969	11,0 0.433	70,0 2.756	46,0 1.811	20,0 0.787	95,0	0,0	-12,0	0,6 1.320	CC..09T3.. CC..32.5.
C5-SCLCL-13080-09	00094253	C5	20,0 0.787	50,0 1.969	13,0 0.512	80,0 3.150	56,0 2.205	25,0 0.984	95,0	0,0	-8,0	0,6 1.320	CC..09T3.. CC..32.5.
C5-SCLCL-17090-09	00094255	C5	25,0 0.984	50,0 1.969	17,0 0.669	90,0 3.543	67,0 2.638	32,0 1.260	95,0	0,0	-6,0	0,7 1.540	CC..09T3.. CC..32.5.
C5-SCLCR-27140-12	00094275	C5	40,0 1.575	50,0 1.969	27,0 1.063	140,0 5.512	119,0 4.685	50,0 1.969	95,0	0,0	-8,0	1,5 3.310	CC..1204.. CC..43.
C5-SCLCL-27140-12	00094259	C5	40,0 1.575	50,0 1.969	27,0 1.063	140,0 5.512	119,0 4.685	50,0 1.969	95,0	0,0	-8,0	1,5 3.310	CC..1204.. CC..43.

Części zamienne, zawarte w dostawie

Dla wielkości	Klucz do płytki	Śruba do płytki	Podkładka	Śruba podkładki
11065-09	T15P-2	C03508-T15P	-	-
11070-09	T15P-2	C03508-T15P	-	-
13080-09	T15P-2	C03508-T15P	-	-
17090-09	T15P-2	C03510-T15P	-	-
22110-12	T15P-2	C04014-T15P	SCN12T308	CA4010
27140-12	T15P-2	C04014-T15P	SCN12T308	CA4010

Akcesoria

Dla wielkości	Moment dokręcania	Wkładka do wymiany	Klucz podkładki	Klucz dynamometryczny
11065-09	3.0NM	T00-15P	-	T00-15P30
11070-09	3.0NM	T00-15P	-	T00-15P30
13080-09	3.0NM	T00-15P	-	T00-15P30
17090-09	3.0NM	T00-15P	-	T00-15P30
22110-12	3.5NM	T00-15P	4SMS795	T00-15P35
27140-12	3.5NM	T00-15P	4SMS795	T00-15P35

Ogólne toczenie ISO
Poradnik

Ogólne toczenie ISO
Oprawki

Ogólne toczenie ISO
Płytki

Steadyline®

MDT

Mini-Shaft™

Obróbka rowków

Przecinanie

X4

Adaptory
Moduły mocujące

Akcesoria i części zamienne

**C.-SDQNR/L, C.-PDQNR/L – Oprawki do płytek DNMA, DNMU
– Metryczne/ Calowe**

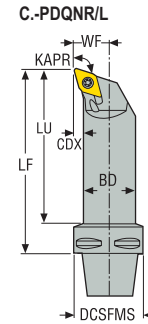
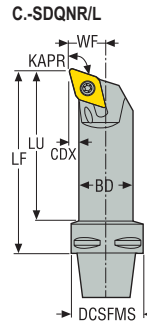
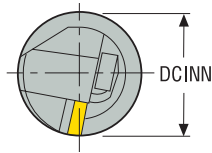

C4-SD../PD..
KAPR = 107,5°

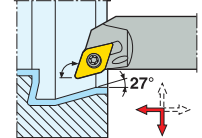

C5-SD../PD..
KAPR = 107,5°

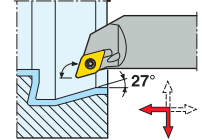

CTWS



- Pokazano wersję prawą
- Asortyment płytek, patrz str. 558, 559, 560, 561, 601
- Oznaczenia oprawek, patrz str. 13-14
- Objaśnienia atrybutów ISO, patrz strona 81

Oznaczenie	Numer produktu	CTMS	BD	DCSFMS	WF	LF	LU	CDX	DCINN	KAPR°	GAMO°	LAMS°	Waga	CTWS
			mm cal.	mm cal.	mm cal.	mm cal.	mm cal.	mm cal.	mm cal.					
C4-SDQNR-11065-11	00072404	C4	16,0 0.630	40,0 1.575	11,0 0.433	65,0 2.559	41,0 1.614	2,5 0.098	20,0 0.787	107,5	-5,0	-17,0	0,3 0.660	DNMU1104.. DNMU33.
C4-SDQNR-13080-11	00072447	C4	20,0 0.787	40,0 1.575	13,0 0.512	80,0 3.150	56,0 2.205	2,5 0.098	25,0 0.984	107,5	-5,0	-17,0	0,4 0.880	DNMU1104.. DNMU33.
C4-SDQNL-11065-11	00072441	C4	16,0 0.630	40,0 1.575	11,0 0.433	65,0 2.559	41,0 1.614	2,5 0.098	20,0 0.787	107,5	-5,0	-17,0	0,4 0.880	DNMU1104.. DNMU33.
C4-SDQNL-13080-11	00072454	C4	20,0 0.787	40,0 1.575	13,0 0.512	80,0 3.150	56,0 2.205	2,5 0.098	25,0 0.984	107,5	-5,0	-17,0	0,4 0.880	DNMU1104.. DNMU33.
C4-PDQNR-22110-11	00072510	C4	32,0 1.260	40,0 1.575	22,0 0.866	110,0 4.331	89,0 3.504	5,0 0.197	40,0 1.575	107,5	-5,0	-14,0	0,8 1.760	DNMU1104.. DNMU33.
C4-PDQNL-22110-11	00072512	C4	32,0 1.260	40,0 1.575	22,0 0.866	110,0 4.331	89,0 3.504	5,0 0.197	40,0 1.575	107,5	-5,0	-14,0	0,8 1.760	DNMU1104.. DNMU33.
C5-SDQNR-13080-11	00072455	C5	20,0 0.787	50,0 1.969	13,0 0.512	80,0 3.150	56,0 2.205	2,5 0.098	25,0 0.984	107,5	-5,0	-18,0	0,6 1.320	DNMU1104.. DNMU33.
C5-SDQNL-13080-11	00072462	C5	20,0 0.787	50,0 1.969	13,0 0.512	80,0 3.150	56,0 2.205	2,5 0.098	25,0 0.984	107,5	-5,0	-18,0	0,6 1.320	DNMU1104.. DNMU33.
C5-PDQNR-22110-11	00072546	C5	32,0 1.260	50,0 1.969	22,0 0.866	110,0 4.331	89,0 3.504	5,0 0.197	40,0 1.575	107,5	-5,0	-14,0	0,9 1.980	DNMU1104.. DNMU33.
C5-PDQNL-22110-11	00072557	C5	32,0 1.260	50,0 1.969	22,0 0.866	110,0 4.331	89,0 3.504	5,0 0.197	40,0 1.575	107,5	-5,0	-14,0	0,9 1.980	DNMU1104.. DNMU33.

Części zamienne, zawarte w dostawie

Dla wielkości	Klucz do płytki	Kolek do płytki	Śruba do płytki	Podkładka	Śruba podkładki
-11..	T09P-2	–	C03511-T09P	–	–
-13..	T09P-2	–	C03511-T09P	DAI110212	CA3507
-22..	T09P-2	PL1403-T09P	–	DAE110312	–

Akcesoria

Dla wielkości	Moment dokręcania	Wkładka do wymiany	Klucz podkładki	Klucz dynamometryczny
-11..	2.0NM	T00-09P	-	T00-09P20
-13..	2.0NM	T00-09P	9/64SMS875	T00-09P20
-22..	-	-	-	-

Ogólne toczenie ISO
Poradnik

Ogólne toczenie ISO
Oprawki

Ogólne toczenie ISO
Płytki

Steadyline®

MDT

Mini-Shaft™

Obróbka rowków

Przecinanie

X4

Adaptory
Moduły mocujące

Akcesoria i części
zamienne

Ogólne toczenie ISO Poradnik
Ogólne toczenie ISO Oprawki
Ogólne toczenie ISO Płytki
Steadyline®
MDT
Mini-Shaft™
Obróbka rowków
Przecinanie
X4
Adaptory Moduły mocujące
Akcesoria i części zamienne

C.-SDUCR/L – Oprawki do płytek DCGT, DCGW, DCMT, DCMW, DCMX – Metryczne/ Calowe

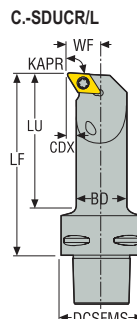
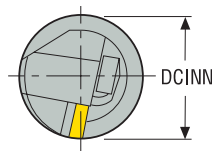

C.-SDUCR/L
KAPR = 93,0°

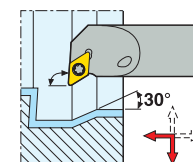

CTWS



- Pokazano wersję prawą
- Asortyment płytek, patrz str. 555, 556, 557, 598, 599, 621
- Oznaczenia oprawek, patrz str. 13-14
- Objaśnienia atrybutów ISO, patrz strona 81

Oznaczenie	Numer produktu	CTMS	BD	DCSFMS	WF	LF	LU	CDX	DCINN	KAPR°	GAMO°	LAMS°	Waga	CTWS
C4-SDUCR-11070-07	00094180	C4	16,0 0.630	40,0 1.575	11,0 0.433	70,0 2.756	47,0 1.850	2,5 0.098	20,0 0.787	93,0	0,0	-8,0	0,4 0.880	DC..0702.. DC..21.5.
C4-SDUCL-11070-07	00094173	C4	16,0 0.630	40,0 1.575	11,0 0.433	70,0 2.756	47,0 1.850	2,5 0.098	20,0 0.787	93,0	0,0	-8,0	0,4 0.880	DC..0702.. DC..21.5.
C4-SDUCR-13080-11	75065648	C4	20,0 0.787	40,0 1.575	13,0 0.512	80,0 3.150	57,0 2.244	2,5 0.098	25,0 0.984	93,0	0,0	-8,0	0,4 0.880	DC..11T3.. DC..32.5.
C4-SDUCR-17090-11	00094182	C4	25,0 0.984	40,0 1.575	17,0 0.669	90,0 3.543	68,0 2.677	4,0 0.157	32,0 1.260	93,0	0,0	-6,0	0,5 1.100	DC..11T3.. DC..32.5.
C4-SDUCR-22110-11	00094184	C4	32,0 1.260	40,0 1.575	22,0 0.866	110,0 4.331	89,0 3.504	5,0 0.197	40,0 1.575	93,0	0,0	-6,0	0,8 1.760	DC..11T3.. DC..32.5.
C4-SDUCR-27080-11	00094185	C4	40,0 1.575	40,0 1.575	27,0 1.063	80,0 3.150	60,0 2.362	6,0 0.236	50,0 1.969	93,0	0,0	-6,0	0,7 1.540	DC..11T3.. DC..32.5.
C4-SDUCL-13080-11	75068289	C4	20,0 0.787	40,0 1.575	13,0 0.512	80,0 3.150	57,0 2.244	2,5 0.098	25,0 0.984	93,0	0,0	-8,0	0,4 0.880	DC..11T3.. DC..32.5.
C4-SDUCL-17090-11	00094176	C4	25,0 0.984	40,0 1.575	17,0 0.669	90,0 3.543	68,0 2.677	4,0 0.157	32,0 1.260	93,0	0,0	-6,0	0,5 1.100	DC..11T3.. DC..32.5.
C4-SDUCL-22110-11	00094178	C4	32,0 1.260	40,0 1.575	22,0 0.866	110,0 4.331	89,0 3.504	5,0 0.197	40,0 1.575	93,0	0,0	-6,0	0,8 1.760	DC..11T3.. DC..32.5.
C4-SDUCL-27080-11	00094179	C4	40,0 1.575	40,0 1.575	27,0 1.063	80,0 3.150	60,0 2.362	6,0 0.236	50,0 1.969	93,0	0,0	-6,0	0,7 1.540	DC..11T3.. DC..32.5.
C5-SDUCR-11070-07	00094291	C5	16,0 0.630	50,0 1.969	11,0 0.433	70,0 2.756	46,0 1.811	2,5 0.098	20,0 0.787	93,0	0,0	-8,0	0,5 1.100	DC..0702.. DC..21.5.
C5-SDUCL-11070-07	00094284	C5	16,0 0.630	50,0 1.969	11,0 0.433	70,0 2.756	46,0 1.811	2,5 0.098	20,0 0.787	93,0	0,0	-8,0	0,6 1.320	DC..0702.. DC..21.5.
C5-SDUCR-13080-11	00094293	C5	20,0 0.787	50,0 1.969	13,0 0.512	80,0 3.150	56,0 2.205	2,5 0.098	25,0 0.984	93,0	0,0	-8,0	0,6 1.320	DC..11T3.. DC..32.5.
C5-SDUCR-17090-11	00094295	C5	25,0 0.984	50,0 1.969	17,0 0.669	90,0 3.543	67,0 2.638	4,0 0.157	32,0 1.260	93,0	0,0	-6,0	0,7 1.540	DC..11T3.. DC..32.5.
C5-SDUCR-22110-11	00094297	C5	32,0 1.260	50,0 1.969	22,0 0.866	110,0 4.331	88,0 3.465	5,0 0.197	40,0 1.575	93,0	0,0	-6,0	0,9 1.980	DC..11T3.. DC..32.5.
C5-SDUCR-35100-11	00094298	C5	50,0 1.969	50,0 1.969	35,0 1.378	100,0 3.937	80,0 3.150	6,0 0.236	63,0 2.480	93,0	0,0	-4,0	1,4 3.090	DC..11T3.. DC..32.5.
C5-SDUCL-13080-11	00094285	C5	20,0 0.787	50,0 1.969	13,0 0.512	80,0 3.150	56,0 2.205	2,5 0.098	25,0 0.984	93,0	0,0	-8,0	0,6 1.320	DC..11T3.. DC..32.5.
C5-SDUCL-17090-11	00094287	C5	25,0 0.984	50,0 1.969	17,0 0.669	90,0 3.543	67,0 2.638	4,0 0.157	32,0 1.260	93,0	0,0	-6,0	0,7 1.540	DC..11T3.. DC..32.5.
C5-SDUCL-22110-11	00094289	C5	32,0 1.260	50,0 1.969	22,0 0.866	110,0 4.331	88,0 3.465	5,0 0.197	40,0 1.575	93,0	0,0	-6,0	0,9 1.980	DC..11T3.. DC..32.5.
C5-SDUCL-35100-11	00094290	C5	50,0 1.969	50,0 1.969	35,0 1.378	100,0 3.937	80,0 3.150	6,0 0.236	63,0 2.480	93,0	0,0	-4,0	1,4 3.090	DC..11T3.. DC..32.5.

Części zamienne, zawarte w dostawie

Dla wielkości	Klucz do płytki	Śruba do płytki	Podkładka	Śruba podkładki
-07	T07P-2	C02506-T07P	-	-
-13...-11	T15P-2	C03508-T15P	-	-
-17...-11	T15P-2	C03510-T15P	-	-
-2...-11	T15P-2	C03512-T15P	126.19-620	CA3507
-22/35...-11	T15P-2	C03512-T15P	126.19-620	CA3507

Akcesoria

Dla wielkości	Moment dokręcania	Wkładka do wymiany	Klucz podkładki	Klucz dynamometryczny
-07	0.9NM	T00-07P	-	T00-07P09
-13...-11	3.0NM	T00-15P	-	T00-15P30
-17...-11	3.0NM	T00-15P	-	T00-15P30
-2...-11	3.0NM	T00-15P	9/64SMS875	T00-15P30
-22/35...-11	3.0NM	T00-15P	9/64SMS875	T00-15P30

Ogólne toczenie ISO
Poradnik

Ogólne toczenie ISO
Oprawki

Ogólne toczenie ISO
Płytki

Steadyline®

MDT

Mini-Shaft™

Obróbka rowków

Przecinanie

X4

Adaptory
Moduły mocujące

Akcesoria i części zamienne

**C.-SDUCR/L-..X – Oprawki do płytek DCGT, DCGW, DCMT, DCMW
– Metryczne/ Calowe**

Ogólne toczenie ISO
Poradnik

Ogólne toczenie ISO
Oprawki

Ogólne toczenie ISO
Płytki

Steadyline®

MDT

Mini-Shaft™

Obróbka rowków

Przecinanie

X4

Adaptory
Moduły mocujące

Akcesoria i części
zamiennne

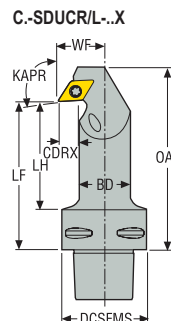
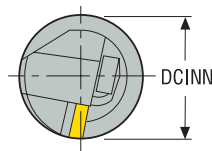

C.-SDUCR/L-..X
KAPR = 93,0°

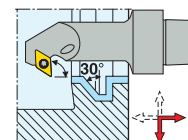

CTWS



- Pokazano wersję prawą
- Asortyment płytek, patrz str. 555, 556, 557, 598, 599, 621
- Oznaczenia oprawek, patrz str. 13-14
- Objaśnienia atrybutów ISO, patrz strona 81

Oznaczenie	Numer produktu	CTMS	BD	DCSFMS	WF	LF	CDX	OAL	DCINN	KAPR°	GAMO°	LAMS°	Waga	CTWS
			mm cal.	mm cal.	mm cal.	mm cal.	mm cal.	mm cal.	mm cal.				kg lbs	
C4-SDUCR-13070-07X	00089627	C4	16,0 0.630	40,0 1.575	13,0 0.512	70,0 2.756	4,0 0.157	81,0 3.189	22,0 0.866	93,0	0,0	-6,0	0,4 0.880	DC..0702.. DC..21.5.
C4-SDUCL-13070-07X	00094174	C4	16,0 0.630	40,0 1.575	13,0 0.512	70,0 2.756	4,0 0.157	81,0 3.189	22,0 0.866	93,0	0,0	-6,0	0,4 0.880	DC..0702.. DC..21.5.

Części zamienne, zawarte w dostawie

Dla wielkości	Klucz do płytki	Śruba do płytki
-07X	T07P-2	C02506-T07P

Akcesoria

Dla wielkości	Moment dokręcania	Wkładka do wymiany	Klucz dynamometryczny
-07X	0.9NM	T00-07P	T00-07P09

C.-SDUNR/L, C.-PDUNR/L – Oprawki do płytek DNMA, DNMU, DNMX – Metryczne/ Calowe

C4-SD../PD..
KAPR = 93,0°

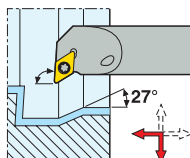

C5-SD../PD..
KAPR = 93,0°

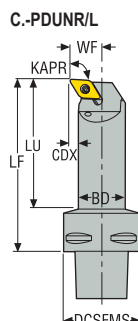
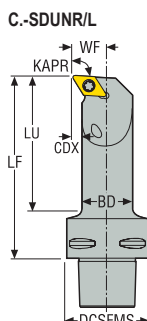
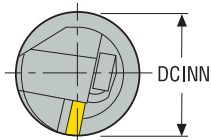
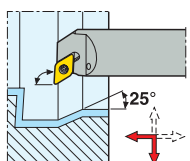

CTWS



- Pokazano wersję prawą
- Asortyment płytek, patrz str. 558, 559, 560, 561, 601
- Oznaczenia oprawek, patrz str. 13-14
- Objasnienia atrybutów ISO, patrz strona 81

Oznaczenie	Numer produktu	CTMS	BD	DCSFMS	WF	LF	LU	CDX	DCINN	KAPR°	GAMO°	LAMS°	Waga	CTWS
			mm cal.	mm cal.	mm cal.	mm cal.	mm cal.	mm cal.	mm cal.					
C4-SDUNR-11065-11	00072369	C4	16,0 0.630	40,0 1.575	11,0 0.433	65,0 2.559	41,0 1.614	2,5 0.098	20,0 0.787	93,0	-5,0	-17,0	0,4 0.880	DNMU1104.. DNMU33.
C4-SDUNR-13080-11	00092041	C4	20,0 0.787	40,0 1.575	13,0 0.512	80,0 3.150	56,0 2.205	2,5 0.098	25,0 0.984	93,0	-5,0	-14,0	0,4 0.880	DNMU1104.. DNMU33.
C4-SDUNL-11065-11	00072396	C4	16,0 0.630	40,0 1.575	11,0 0.433	65,0 2.559	41,0 1.614	2,5 0.098	20,0 0.787	93,0	-5,0	-17,0	0,3 0.660	DNMU1104.. DNMU33.
C4-SDUNL-13080-11	00092040	C4	20,0 0.787	40,0 1.575	13,0 0.512	80,0 3.150	56,0 2.205	2,5 0.098	25,0 0.984	93,0	-5,0	-14,0	0,4 0.880	DNMU1104.. DNMU33.
C4-PDUNR-17090-11	00092043	C4	25,0 0.984	40,0 1.575	17,0 0.669	90,0 3.543	68,0 2.677	4,0 0.157	32,0 1.260	93,0	-5,0	-13,0	0,5 1.100	DNMU1104.. DNMU33.
C4-PDUNR-22110-11	00092045	C4	32,0 1.260	40,0 1.575	22,0 0.866	110,0 4.331	89,0 3.504	5,0 0.197	40,0 1.575	93,0	-5,0	-11,0	0,8 1.760	DNMU1104.. DNMU33.
C4-PDUNL-17090-11	00092042	C4	25,0 0.984	40,0 1.575	17,0 0.669	90,0 3.543	68,0 2.677	4,0 0.157	32,0 1.260	93,0	-5,0	-13,0	0,5 1.100	DNMU1104.. DNMU33.
C4-PDUNL-22110-11	00092044	C4	32,0 1.260	40,0 1.575	22,0 0.866	110,0 4.331	89,0 3.504	5,0 0.197	40,0 1.575	93,0	-5,0	-11,0	0,8 1.760	DNMU1104.. DNMU33.
C5-SDUNR-13080-11	00092047	C5	20,0 0.787	50,0 1.969	13,0 0.512	80,0 3.150	56,0 2.205	2,5 0.098	25,0 0.984	93,0	-5,0	-14,0	0,6 1.320	DNMU1104.. DNMU33.
C5-SDUNL-13080-11	00092046	C5	20,0 0.787	50,0 1.969	13,0 0.512	80,0 3.150	56,0 2.205	2,5 0.098	25,0 0.984	93,0	-5,0	-14,0	0,6 1.320	DNMU1104.. DNMU33.
C5-PDUNR-17090-11	00092049	C5	25,0 0.984	50,0 1.969	17,0 0.669	90,0 3.543	67,0 2.638	4,0 0.157	32,0 1.260	93,0	-5,0	-13,0	0,7 1.540	DNMU1104.. DNMU33.
C5-PDUNR-22110-11	00092051	C5	32,0 1.260	50,0 1.969	22,0 0.866	110,0 4.331	89,0 3.504	5,0 0.197	40,0 1.575	93,0	-5,0	-11,0	0,9 1.980	DNMU1104.. DNMU33.
C5-PDUNL-17090-11	00092048	C5	25,0 0.984	50,0 1.969	17,0 0.669	90,0 3.543	67,0 2.638	4,0 0.157	32,0 1.260	93,0	-5,0	-13,0	0,7 1.540	DNMU1104.. DNMU33.
C5-PDUNL-22110-11	00092050	C5	32,0 1.260	50,0 1.969	22,0 0.866	110,0 4.331	89,0 3.504	5,0 0.197	40,0 1.575	93,0	-5,0	-11,0	1,0 2.200	DNMU1104.. DNMU33.

Części zamienne, zawarte w dostawie

Dla wielkości	Dysza do chłodziwa	Klucz do płytki	Kolek do płytki	Śruba do płytki	Podkładka	Śruba podkładki
-11...-11	–	T09P-2	–	C03511-T09P	–	–
-13...-11	–	T09P-2	–	C03511-T09P	DAI110212	CA3507
-17/22...-11	CN6	T09P-2	PL1403-T09P	–	DAE110312	–

Ogólne toczenie ISO
Poradnik

Ogólne toczenie ISO
Oprawki

Ogólne toczenie ISO
Płytki

Steadyline®

MDT

Mini-Shaft™

Obróbka rowków



Przecinanie

X4

Adaptory Moduły mocujące

Akcesoria i części zamienne

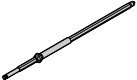
Aksesoria

Dla wielkości	Moment dokręcania 	Wkładka do wymiany 	Klucz podkładki 	Klucz dynamometryczny 
-11...-11	2.0NM	T00-09P	-	T00-09P20
-13...-11	2.0NM	T00-09P	9/64SMS875	T00-09P20
-17/22...-11	-	-	-	-

- Ogólne toczenie ISO Poradnik
- Ogólne toczenie ISO Oprawki
- Ogólne toczenie ISO Płytki
- Steadyline®
- MDT
- Mini-Shaft™
- Obróbka rowków
- Przecinanie
- X4
- Adaptory Moduły mocujące
- Aksesoria i części zamienne

C.-STFCR/L – Oprawki do płytek TCGT, TCMT, TCMW
– Metryczne/ Calowe

C.-STFCR/L
KAPR = 91,0°

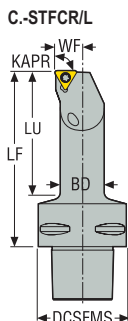
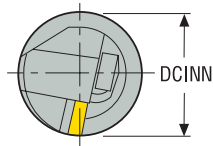
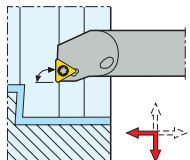



CTWS



- Pokazano wersję prawą
- Asortyment płytek, patrz str. 573, 574, 622
- Oznaczenia oprawek, patrz str. 13-14
- Objasnienia atrybutów ISO, patrz strona 81

Oznaczenie	Numer produktu	CTMS	BD	DCSFMS	WF	LF	LU	DCINN	KAPR°	GAMO°	LAMS°	Waga	CTWS
			mm cal.	mm cal.	mm cal.	mm cal.	mm cal.	mm cal.				kg lbs	
C4-STFCR-11070-11	00084501	C4	16,0 0.630	40,0 1.575	11,0 0.433	70,0 2.756	47,0 1.850	20,0 0.787	91,0	0,0	-4,0	0,4 0.880	TC..1102.. TC..21.5.
C4-STFCL-11070-11	00084502	C4	16,0 0.630	40,0 1.575	11,0 0.433	70,0 2.756	47,0 1.850	20,0 0.787	91,0	0,0	-4,0	0,4 0.880	TC..1102.. TC..21.5.
C4-STFCL-13080-11	00084504	C4	20,0 0.787	40,0 1.575	13,0 0.512	80,0 3.150	57,0 2.244	25,0 0.984	91,0	0,0	-3,0	0,4 0.880	TC..1102.. TC..21.5.
C5-STFCR-11070-11	00094373	C5	16,0 0.630	50,0 1.969	11,0 0.433	70,0 2.756	46,0 1.811	40,0 1.575	91,0	0,0	-4,0	0,5 1.100	TC..1102.. TC..21.5.

Części zamienne, zawarte w dostawie

Dla wielkości	Klucz do płytki	Śruba do płytki
-11	 T07P-2	 C02506-T07P

Akcesoria

Dla wielkości	Moment dokręcania	Wkładka do wymiany	Klucz dynamometryczny
-11	 0.9NM	 T00-07P	 T00-07P09

Ogólne toczenie ISO
Poradnik

Ogólne toczenie ISO
Oprawki

Ogólne toczenie ISO
Płytki

Steadyline®

MDT

Mini-Shaft™

Obrobka rowków

Przecinanie

X4

Adaptery
Moduły mocujące

Akcesoria i części
zamienne

**C.-SVQBR/L – Oprawki do płytek VBGW, VBMT, VBMM, VCGT
– Metryczne/ Calowe**

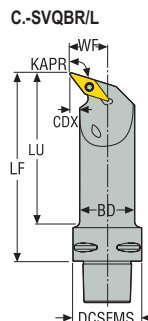
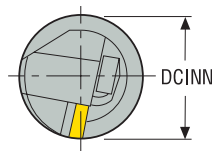

C.-SVQBR/L
KAPR = 107,5°

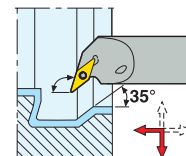

CTWS



- Pokazano wersję prawą
- Asortyment płytek, patrz str. 584, 585, 585, 615, 623
- Oznaczenia oprawek, patrz str. 13-14
- Objaśnienia atrybutów ISO, patrz strona 81

Oznaczenie	Numer produktu	CTMS	BD	DCSFMS	WF	LF	LU	CDX	DCINN	KAPR°	GAMO°	LAMS°	Waga	CTWS
			mm cal.	mm cal.	mm cal.	mm cal.	mm cal.	mm cal.	mm cal.					
C3-SVQBR-13070-11	00094153	C3	16,0 0.630	32,0 1.260	13,0 0.512	70,0 2.756	53,0 2.087	4,0 0.157	22,0 0.866	107,5	0,0	-7,0	0,2 0.440	VB..1102.. VB..21.5.
C3-SVQBL-13070-11	00094147	C3	16,0 0.630	32,0 1.260	13,0 0.512	70,0 2.756	53,0 2.087	4,0 0.157	22,0 0.866	107,5	0,0	-7,0	0,2 0.440	VB..1102.. VB..21.5.
C4-SVQBR-13070-11	00094239	C4	16,0 0.630	40,0 1.575	13,0 0.512	70,0 2.756	47,0 1.850	4,0 0.157	25,0 0.984	107,5	0,0	-7,0	0,3 0.660	VB..1102.. VB..21.5.
C4-SVQBL-13070-11	00094231	C4	16,0 0.630	40,0 1.575	13,0 0.512	70,0 2.756	47,0 1.850	4,0 0.157	25,0 0.984	107,5	0,0	-7,0	0,3 0.660	VB..1102.. VB..21.5.
C4-SVQBR-18090-16	00094243	C4	25,0 0.984	40,0 1.575	18,0 0.709	90,0 3.543	68,0 2.677	4,5 0.177	33,0 1.299	107,5	0,0	-6,0	0,5 1.100	VB..1604-VC..1604 VB..33-VC..33.
C4-SVQBL-18090-16	00094233	C4	25,0 0.984	40,0 1.575	18,0 0.709	90,0 3.543	68,0 2.677	4,5 0.177	33,0 1.299	107,5	0,0	-6,0	0,5 1.100	VB..1604-VC..1604 VB..33-VC..33.
C5-SVQBR-22110-16	00094303	C5	32,0 1.260	50,0 1.969	22,0 0.866	110,0 4.331	88,0 3.465	5,0 0.197	40,0 1.575	107,5	0,0	-8,0	0,9 1.980	VB..1604-VC..1604 VB..33-VC..33.
C5-SVQBR-27140-16	00094305	C5	40,0 1.575	50,0 1.969	27,0 1.063	140,0 5.512	119,0 4.685	6,0 0.236	50,0 1.969	107,5	0,0	-8,0	1,4 3.090	VB..1604-VC..1604 VB..33-VC..33.
C5-SVQBL-22110-16	00094672	C5	32,0 1.260	50,0 1.969	22,0 0.866	110,0 4.331	88,0 3.465	5,0 0.197	40,0 1.575	107,5	0,0	-8,0	0,9 1.980	VB..1604-VC..1604 VB..33-VC..33.
C5-SVQBL-27140-16	00094673	C5	40,0 1.575	50,0 1.969	27,0 1.063	140,0 5.512	119,0 4.685	6,0 0.236	50,0 1.969	107,5	0,0	-8,0	1,4 3.090	VB..1604-VC..1604 VB..33-VC..33.
C6-SVQBR-22120-16	00094336	C6	32,0 1.260	63,0 2.480	22,0 0.866	120,0 4.724	94,0 3.701	5,0 0.197	40,0 1.575	107,5	0,0	-8,0	1,3 2.870	VB..1604-VC..1604 VB..33-VC..33.
C6-SVQBR-35175-16	00094338	C6	50,0 1.969	63,0 2.480	35,0 1.378	175,0 6.890	152,0 5.984	9,0 0.354	63,0 2.480	107,5	0,0	-8,0	2,6 5.730	VB..1604-VC..1604 VB..33-VC..33.
C6-SVQBL-22120-16	00094333	C6	32,0 1.260	63,0 2.480	22,0 0.866	120,0 4.724	94,0 3.701	5,0 0.197	40,0 1.575	107,5	0,0	-8,0	1,3 2.870	VB..1604-VC..1604 VB..33-VC..33.
C6-SVQBL-35175-16	00094335	C6	50,0 1.969	63,0 2.480	35,0 1.378	175,0 6.890	152,0 5.984	9,0 0.354	63,0 2.480	107,5	0,0	-8,0	2,7 5.950	VB..1604-VC..1604 VB..33-VC..33.

Części zamienne, zawarte w dostawie

Dla wielkości	Klucz do płytki	Śruba do płytki	Podkładka	Śruba podkładki
C3	T07P-2	C02506-T07P	-	-
C4-..13..-11	T07P-2	C02506-T07P	-	-
C4-..18..-16	T15P-2	C03510-T15P	-	-
C5-..22..-16	T15P-2	C03512-T15P	171.19-620	CA3507
C5-..27..-16	T15P-2	C03512-T15P	171.19-620	CA3507
C6	T15P-2	C03512-T15P	171.19-620	CA3507

Akcesoria

Dla wielkości	Moment dokręcania	Wkładka do wymiany	Klucz podkładki	Klucz dynamometryczny
C3	0.9NM	T00-07P	-	T00-07P09
C4-..13..-11	0.9NM	T00-07P	-	T00-07P09
C4-..18..-16	3.0NM	T00-15P	-	T00-15P30
C5-..22..-16	3.0NM	T00-15P	9/64SMS875	T00-15P30
C5-..27..-16	3.0NM	T00-15P	9/64SMS875	T00-15P30
C6	3.0NM	T00-15P	9/64SMS875	T00-15P30

Ogólne toczenie ISO
Poradnik

Ogólne toczenie ISO
Oprawki

Ogólne toczenie ISO
Płytki

Steadyline®

MDT

Mini-Shaft™

Obróbka rowków

Przecinanie

X4

Adaptory i moduły mocujące

Akcesoria i części zamienne

Ogólne toczenie ISO
Poradnik

C.-CTUNR/L – Oprawki do płytek PCBN – TNGN, TNGX, TNMN, TNMX – Metryczne/ Calowe

Ogólne toczenie ISO
Oprawki

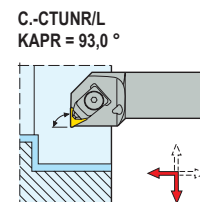
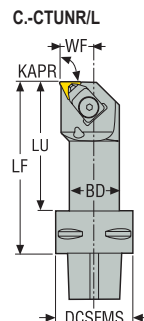
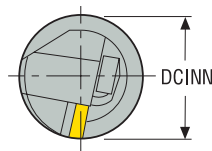

Ogólne toczenie ISO
Płytki

CTWS



Steadyline®

- Pokazano wersję prawą
- Asortyment płytek, patrz str. 576, 577, 578, 579, 612
- Oznaczenia oprawek, patrz str. 13-14
- Objasnienia atrybutów ISO, patrz strona 81

MDT

Oznaczenie	Numer produktu	CTMS	BD	DCSFMS	WF	LF	LU	DCINN	KAPR°	GAMO°	LAMS°	Waga	CTWS
			mm cal.	mm cal.	mm cal.	mm cal.	mm cal.	mm cal.				kg lbs	
C4-CTUNL-17090-11	02595983	C4	25,0 0.984	40,0 1.575	17,0 0.669	90,0 3.543	68,0 2.677	32,0 1.260	93,0	-6,0	-12,0	0,5 1.100	TN..1103.. TN..22.
C5-CTUNL-22110-11	02595990	C5	32,0 1.260	50,0 1.969	22,0 0.866	110,0 4.331	89,0 3.504	40,0 1.575	93,0	-6,0	-12,0	1,0 2.200	TN..1103.. TN..22.
C6-CTUNR-22110-11	02595992	C6	32,0 1.260	63,0 2.480	22,0 0.866	110,0 4.331	89,0 3.504	40,0 1.575	93,0	-6,0	-12,0	1,3 2.870	TN..1103.. TN..22.
C6-CTUNL-22110-11	02595994	C6	32,0 1.260	63,0 2.480	22,0 0.866	110,0 4.331	89,0 3.504	40,0 1.575	93,0	-6,0	-12,0	1,3 2.870	TN..1103.. TN..22.

Mini-Shaft™

Części zamienne, zawarte w dostawie

Obróbka rowków

Dla wielkości	Mocowanie dźwignią	Klucz mocujący	Dysza do chłodziwa	Podkładka	Śruba podkładki
-11	 CC14	 4SMS795	 CN6	 CTN110308	 CS2507-T07P

Przecinanie

Akcesoria

Dla wielkości	Klucz podkładki
-11	 T07P-2

X4

Adaptory
Moduły mocujące

Akcesoria i części
zamienne

C.-DSKNR/L - PCLNR/L – Oprawki do płytek SNMA, SNMG, SNMM / CNMA, CNMG, CNMM – Metryczne/ Calowe

C.-DSKNR/L - PCLNR/L
 KAPR = 75,0°

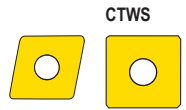
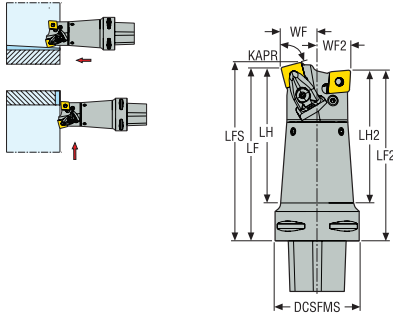

- Pokazano wersję prawą
- Asortyment płytek, patrz str. 569, 570, 571, 572, 548, 549, 550, 551, 552, 553
- Objasnienia atrybutów ISO, patrz strona 81

Oznaczenie	Numer produktu	CTMS	DCSFMS	LF	LF2	LFS	LH	LH2	WF	WF2	KAPR°	GAMO°	LAMS°	Waga	CTWS
			mm cal.	mm cal.	mm cal.	mm cal.	mm cal.	mm cal.	mm cal.	mm cal.				kg lbs	
C6-DSKNR2713015-PCLNL2512816	03031406	C6	63,0 2.480	130 5.118	128,0 5.039	134,0 5.276	101,5 3.996	99,5 3.917	27,0 1.063	25,0 0.984	75,0	-5,0	-10,0	0,9 1.980	SN1506-CN1606 SN..54-CN..54
C6-DSKNL2713015-PCLNR2512816C	03032390	C6	63,0 2.480	130 5.118	128,0 5.039	134,0 5.276	101,5 3.996	99,5 3.917	27,0 1.063	25,0 0.984	75,0	-5,0	-10,0	2,3 5.070	SN1506-CN1606 SN..54-CN..54

Części zamienne, zawarte w dostawie

Dla wielkości	Mocowanie	Kolek mocujący	Śruba mocująca	Podkładka	Kolek dźwigni	Śruba dźwigni	Zaślepka	Kolek podkładki	Śruba podkładki	Sprężyna
C6	CD16-S	FP2012	L86026-T20P	PCN160412	PP6017	LS0820	P6SS6X5G	RP8286	C05010-T20P	S7010

Akcesoria

Dla wielkości	Zestaw mocujący	Klucz	Klucz dźwigni
C6	CD16-S16	T20P-7L	3SMS795

Ogólne toczenie ISO
 Poradnik

Ogólne toczenie ISO
 Oprawki

Ogólne toczenie ISO
 Płytki

Steadyline®

MDT

Mini-Shaft™

Obróbka rowków

Przecinanie

X4

Adaptory
 Moduły mocujące

Akcesoria i części
 zamiennne

Ogólne toczenie ISO
Poradnik

Ogólne toczenie ISO
Oprawki

Ogólne toczenie ISO
Płytki

Steadyline®

MDT

Mini-Shaft™

Obróbka rowków

Przecinanie

X4

Adaptory
Moduły mocujące

Akcesoria i części
zamiennne

C.-MSKNR/L - PCLNR/L – Oprawki do płytek SNMA, SNMG, SNMM / CNMA, CNMG, CNMM – Metryczne/ Calowe

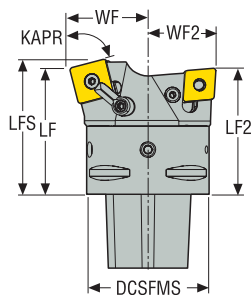

C.-MSKNR/L - PCLNR/L
KAPR = 75,0°

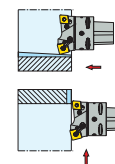

CTWS



- Pokazano wersję prawą
- Asortyment płytek, patrz str. 569, 570, 571, 572, 548, 549, 550, 551, 552, 553
- Objaśnienia atrybutów ISO, patrz strona 81

Oznaczenie	Numer produktu	CTMS	DCSFMS	LF	LF2	LFS	WF	WF2	KAPR°	GAMO°	LAMS°	Waga	CTWS
			mm cal.	mm cal.	mm cal.	mm cal.	mm cal.	mm cal.				kg lbs	
C6-MSKNR4006519-PCLNL3506516	03032391	C6	63,0 2.480	65 2.559	65,0 2.559	69,8 2.748	40,0 1.575	35,0 1.378	75,0	-5,0	-10,0	0,7 1.540	SN1906-CN1606 SN..64-CN..54
C6-MSKNL4006519-PCLNR3506516C	03032405	C6	63,0 2.480	65 2.559	65,0 2.559	69,8 2.748	40,0 1.575	35,0 1.378	75,0	-5,0	-10,0	1,5 3.310	SN1906-CN1606 SN..64-CN..54
C8-MSKNR4508019-PCLNL4508016	03032403	C8	80,0 3.150	80 3.150	80,0 3.150	85,0 3.346	45,0 1.772	45,0 1.772	75,0	-5,0	-10,0	3,3 7.280	SN1906-CN1606 SN..64-CN..54
C8-MSKNL4508019-PCLNR4508016C	03031407	C8	80,0 3.150	80 3.150	80,0 3.150	85,0 3.346	45,0 1.772	45,0 1.772	75,0	-5,0	-10,0	3,1 6.830	SN1906-CN1606 SN..64-CN..54

Części zamienne, zawarte w dostawie

Dla wielkości	Mocowanie	Dysza do chłodziwa	Podkładka	Kołek dźwigni	Śruba dźwigni	Kołek	Zaślepka	Śruba	Kołek podkładki
C6/C8	MC22	CN6	SSN190412	PP6017	LS0820	MN1920-T20P	P6SS6X5G	LD6024-T20P	RP8286

Akcesoria

Dla wielkości	Klucz	Klucz dźwigni
C6/C8	T20P-7L	3SMS795

DWLNRL...-C – Oprawki do płytek PCBN – WNGA, WNMA – Metryczne

DWLNRL...-C
KAPR = 95,0°

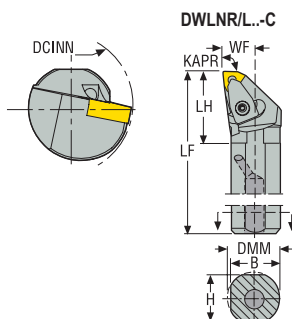
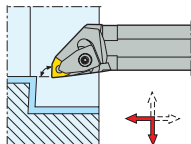







CTWS







- Pokazano wersję prawą
- Asortyment płytek, patrz str. 588, 589, 590, 591, 617
- Oznaczenia oprawek, patrz str. 19-20
- * Użyć odpowiedniej podkładki i śruby dla wybranej płytki. Szczegółowe informacje, patrz str. 99
- Objasnienia atrybutów ISO, patrz strona 81

Oznaczenie	Numer produktu	DMM	H	B	LF	WF	LH	DCINN	KAPR°	GAMO°	LAMS°	Waga	CTWS
		mm	mm	mm	mm	mm	mm	mm				kg	
A25R-DWLNRL06-C	02598616	25,0	23	24	200	17,0	33,0	32,0	95,0	-5,0	-12,0	0,6	WN..0604.. WN..33.
A25R-DWLNRL06-C	02598618	25,0	23	24	200	17,0	33,0	32,0	95,0	-5,0	-12,0	0,7	WN..0604.. WN..33.
A32S-DWLNRL06-C	02598622	32,0	30	31	250	22,0	38,0	40,0	95,0	-5,0	-12,0	1,3	WN..0604.. WN..33.
A25R-DWLNRL08-C	02598625	25,0	23	24	200	17,0	28,0	32,0	95,0	-5,0	-11,0	0,7	WN..0804-WN..0806* WN..43-WN..44*
A32S-DWLNRL08-C	02598628	32,0	30	31	250	22,0	40,0	40,0	95,0	-5,0	-11,0	1,4	WN..0804-WN..0806* WN..43-WN..44*
A25R-DWLNRL08-C	02598627	25,0	23	24	200	17,0	28,0	32,0	95,0	-5,0	-11,0	0,7	WN..0804-WN..0806* WN..43-WN..44*
A32S-DWLNRL08-C	02598629	32,0	30	31	250	22,0	40,0	40,0	95,0	-5,0	-11,0	1,3	WN..0804-WN..0806* WN..43-WN..44*

Części zamienne, zawarte w dostawie

Dla wielkości	Kolek mocujący	Śruba mocująca	Mocowanie dociskiem pływającym	Podkładka	Podkładka/Klucz do mocowania	Śruba podkładki	Sprężyna
...06							
...08	FP2012	L85021-T15P	CC12P-S12	DWD080316	T15P-2	C04008-T15P	S6912

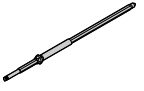
Akcesoria

Dla wielkości	Zestaw mocujący	Moment dokręcania	Wkładka do wymiany	Klucz dynamometryczny
...06				
...08	CC12P-SET	3.5NM	T00-15P	T00-15P35

Ogólne toczenie ISO
Poradnik

Ogólne toczenie ISO
Oprawki

Ogólne toczenie ISO
Płytki

Steadyline®

MDT

Mini-Shaft™

Obróbka rowków

Przecinanie

X4

Adaptory Moduły mocujące

Akcesoria i części zamienne

DWLNRL/L – Oprawki do płytek PCBN – WNGA, WNMA – Cal.

Ogólne toczenie ISO
Poradnik

Ogólne toczenie ISO
Oprawki

Ogólne toczenie ISO
Płytki

Steadyline®

MDT

Mini-Shaft™

Obróbka rowków

Przecinanie

X4

Adaptory
Moduły mocujące

Akcesoria i części
zamiennicze

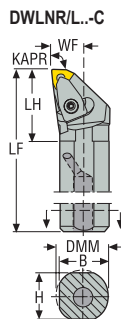

DWLNRL/L..-C
KAPR = 95,0°

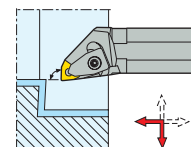

CTWS



- Pokazano wersję prawą
- Asortyment płytek, patrz str. 588, 589, 590, 591, 617
- Oznaczenia oprawek, patrz str. 21-22
- Objaśnienia atrybutów ISO, patrz strona 81

Oznaczenie	Numer produktu	DMM	H	B	LF	WF	LH	DCINN	KAPR°	GAMO°	LAMS°	Waga	CTWS
		cal.	cal.	cal.	cal.	cal.	cal.	cal.				lbs	
A16-DWLNRL-3-C	02605020	1.000	0.902	0.961	12.008	0.433	1.378	1.299	95,0	-5,0	-11,0	2.430	WN..0604.. WN..33.

Części zamienne, zawarte w dostawie

Dla wielkości	Kolek mocujący	Śruba mocująca	Mocowanie dociskiem pływającym	Podkładka	Podkładka/Klucz do mocowania	Śruba podkładki	Sprężyna
..-3	FP1508	L84017-T09P	CC09P-SET	DWD060210	T09P-2	C03007-T09P	S5608

Akcesoria

Dla wielkości	Zestaw mocujący	Moment dokręcania	Wkładka do wymiany	Klucz dynamometryczny
..-3	CC09P-D11	2.0NM	T00-09P	T00-09P20

PCLNR/L – Oprawki do płytek CNGA, CNGG, CNMA, CNMG, CNMM – Metryczne

PCLNR/L
KAPR = 95,0°

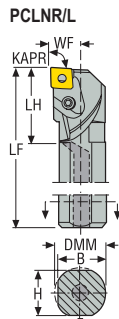
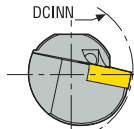
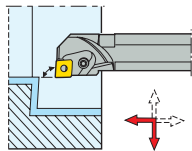

CTWS



- Pokazano wersję prawą
- Asortyment płytek, patrz str. 548, 549, 550, 551, 552, 553, 595, 596
- Oznaczenia oprawek, patrz str. 19-20
- Objasnienia atrybutów ISO, patrz strona 81

Oznaczenie	Numer produktu	DMM	H	B	LF	WF	LH	DCINN	KAPR°	GAMO°	LAMS°	Waga	CTWS
		mm	mm	mm	mm	mm	mm	mm				kg	
A20R-PCLNR09	02516558	20,0	18	19	200	13,0	30,0	25,0	95,0	-6,0	-12,0	0,4	CN..0903.. CN..32.
A25S-PCLNR09	00092005	25,0	23	24	250	17,0	35,0	32,0	95,0	-6,0	-11,0	0,7	CN..0903.. CN..32.
A20R-PCLNL09	02516563	20,0	18	19	200	13,0	30,0	25,0	95,0	-6,0	-12,0	0,4	CN..0903.. CN..32.
A25S-PCLNL09	00092004	25,0	23	24	250	17,0	35,0	32,0	95,0	-6,0	-11,0	0,8	CN..0903.. CN..32.
A32T-PCLNR12	02516543	32,0	30	31	300	22,0	50,0	40,0	95,0	-6,0	-12,0	1,6	CN..1204.. CN..43.
A40U-PCLNR12	02516552	40,0	37	39	350	27,0	60,0	50,0	95,0	-6,0	-8,0	3,0	CN..1204.. CN..43.
A32T-PCLNL12	02436407	32,0	30	31	300	22,0	50,0	40,0	95,0	-6,0	-12,0	1,6	CN..1204.. CN..43.
A40U-PCLNL12	02436411	40,0	37	39	350	27,0	60,0	50,0	95,0	-6,0	-8,0	3,0	CN..1204.. CN..43.
A40U-PCLNR16	02516592	40,0	37	39	350	27,0	60,0	50,0	95,0	-6,0	-12,0	3,0	CN..1606.. CN..54.
A50V-PCLNR16	02516587	50,0	47	49	400	35,0	70,0	63,0	95,0	-6,0	-10,0	5,4	CN..1606.. CN..54.
A40U-PCLNL16	02516586	40,0	37	39	350	27,0	60,0	50,0	95,0	-6,0	-12,0	3,0	CN..1606.. CN..54.
A50V-PCLNL16	02516564	50,0	47	49	400	35,0	70,0	63,0	95,0	-6,0	-10,0	5,5	CN..1606.. CN..54.
A50V-PCLNR19	02516593	50,0	47	49	400	35,0	70,0	63,0	95,0	-6,0	-8,0	5,4	CN..1906.. CN..64.
A50V-PCLNL19	02516597	50,0	47	49	400	35,0	70,0	63,0	95,0	-6,0	-8,0	5,4	CN..1906.. CN..64.

Ogólne toczenie ISO
Poradnik

Ogólne toczenie ISO
Oprawki

Ogólne toczenie ISO
Płytki

Steadyline®

MDT

Mini-Shaft™

Obróbka rowków

Przecinanie

X4

Adaptory
Moduły mocujące

Akcesoria i części
zamiennicze

Części zamienne, zawarte w dostawie

Dla wielkości	Kolek do płytki	Podkładka	Śruba mocująca	Kolek podkładki	Docisk mocujący	Klucz docisku	Śruba docisku
A20R...R09	110.26-653	-	-	-	110.26-639	2.5SMS795	117.26-657
A25S...R09	110.26-653	-	-	-	110.26-639	2.5SMS795	117.26-657
A20R...L09	110.26-653	-	-	-	110.26-638	2.5SMS795	117.26-657
A25S...L09	110.26-653	-	-	-	110.26-638	2.5SMS795	117.26-657
A32T...R12	-	123.26-621	136.26-651	131.26-652	110.26-641	T20P-7	WS1620-T20P
A40U...R12	-	123.26-621	136.26-651	131.26-652	110.26-641	3SMS795	117.26-655
A32T...L12	-	123.26-621	136.26-651	131.26-652	110.26-640	T20P-7	WS1620-T20P
A40U...L12	-	123.26-621	136.26-651	131.26-652	110.26-640	3SMS795	117.26-655
A40U...R16	-	123.26-625	136.26-651	123.26-650	110.26-643.1	T25P-7	WS2325-T25P
A50V...R16	-	123.26-625	136.26-651	123.26-650	110.26-643.5	T25P-7	WS2325-T25P
A40U...L16	-	123.26-625	136.26-651	123.26-650	110.26-642.1	T25P-7	WS2325-T25P
A50V...L16	-	123.26-625	136.26-651	123.26-650	110.26-642.5	T25P-7	WS2325-T25P
A50V...R19	-	123.26-627	131.26-651	131.26-653	110.26-643	4SMS795	170.26-655
A50V...L19	-	123.26-627	131.26-651	131.26-653	110.26-642	4SMS795	170.26-655

Akcesoria

Dla wielkości	Moment dokręcania	Klucz do płytki	Klucz mocujący	Wybijak	Wkładka do wymiany	Klucz dynamometryczny
A20R...R09	3.0NM	2SMS795	-	-	-	H00-2530
A25S...R09	3.0NM	2SMS795	-	-	-	H00-2530
A20R...L09	3.0NM	2SMS795	-	-	-	H00-2530
A25S...L09	3.0NM	2SMS795	-	-	-	H00-2530
A32T...R12	3.5NM	-	3SMS795	117.26-687	T00-20P	T00-20P35
A40U...R12	5.0NM	-	-	117.26-687	H00T-3.0	H00T-3050
A32T...L12	3.5NM	-	3SMS795	117.26-687	T00-20P	T00-20P35
A40U...L12	5.0NM	-	-	117.26-687	H00T-3.0	H00T-3050
A40U...R16	5.0NM	-	3SMS795	117.26-687	T00T-25P	T00T-25P50
A50V...R16	5.0NM	-	3SMS795	117.26-687	T00T-25P	T00T-25P50
A40U...L16	5.0NM	-	3SMS795	117.26-687	T00T-25P	T00T-25P50
A50V...L16	5.0NM	-	3SMS795	117.26-687	T00T-25P	T00T-25P50
A50V...R19	6.0NM	-	-	117.26-687	H00T-4.0	H00T-4060
A50V...L19	6.0NM	-	-	117.26-687	H00T-4.0	H00T-4060

PCLNR/L – Oprawki do płytek CNGA, CNGG, CNGM, CNMA, CNMG, CNMM – Metryczne

PCLNR/L
KAPR = 95,0°

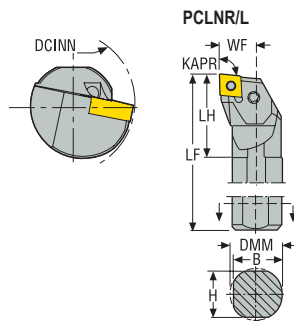
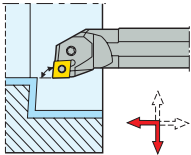

CTWS



- Pokazano wersję prawą
- Asortyment płytek, patrz str. 548, 549, 550, 551, 552, 553, 595, 596, 618
- Oznaczenia oprawek, patrz str. 19-20
- Objasnienia atrybutów ISO, patrz strona 81

Oznaczenie	Numer produktu	DMM	H	B	LF	WF	LH	DCINN	KAPR°	GAMO°	LAMS°	Waga	CTWS
		mm	mm	mm	mm	mm	mm	mm				kg	
S25T-PCLNR12	02411147	25,0	23	23	300	17,0	40,0	32,0	95,0	-6,0	-10,0	1,1	CN..1204.. CN..43.
S32U-PCLNR12	02411149	32,0	30	30	350	22,0	50,0	40,0	95,0	-6,0	-10,0	2,2	CN..1204.. CN..43.
S40V-PCLNR12	02411151	40,0	37	38	400	27,0	60,0	50,0	95,0	-6,0	-10,0	3,7	CN..1204.. CN..43.
S25T-PCLNL12	02411148	25,0	23	23	300	17,0	40,0	32,0	95,0	-6,0	-10,0	1,1	CN..1204.. CN..43.
S32U-PCLNL12	02411150	32,0	30	30	350	22,0	50,0	40,0	95,0	-6,0	-10,0	2,2	CN..1204.. CN..43.
S40V-PCLNL12	02411152	40,0	37	38	400	27,0	60,0	50,0	95,0	-6,0	-10,0	3,7	CN..1204.. CN..43.

Części zamienne, zawarte w dostawie

Dla wielkości	Dźwignia do płytki	Podkładka	Klucz dźwigni	Śruba dźwigni	Wybijak	Kolek podkładki
S25T-..12	PP4613	-	2.5SMS795	LS0613	-	-
S..UV-..12	PP4713	PCN120308	3SMS795	LS0818	MP0912	RP6757

Akcesoria

Dla wielkości	Moment dokręcania	Klucz dynamometryczny
S25T-..12	3.0NM	H00-2530
S..UV-..12	-	-

Ogólne toczenie ISO
Poradnik

Ogólne toczenie ISO
Oprawki

Ogólne toczenie ISO
Płytki

Steadyline®

MDT

Mini-Shaft™

Obróbka rowków

Przecinanie

X4

Adaptory i części zamienne

Akcesoria i części zamienne

PDUNR/L – Oprawki do płytek DNGA, DNGG, DNGM, DNMA, DNMG, DNMM, DNMU, DNMX
– Metryczne

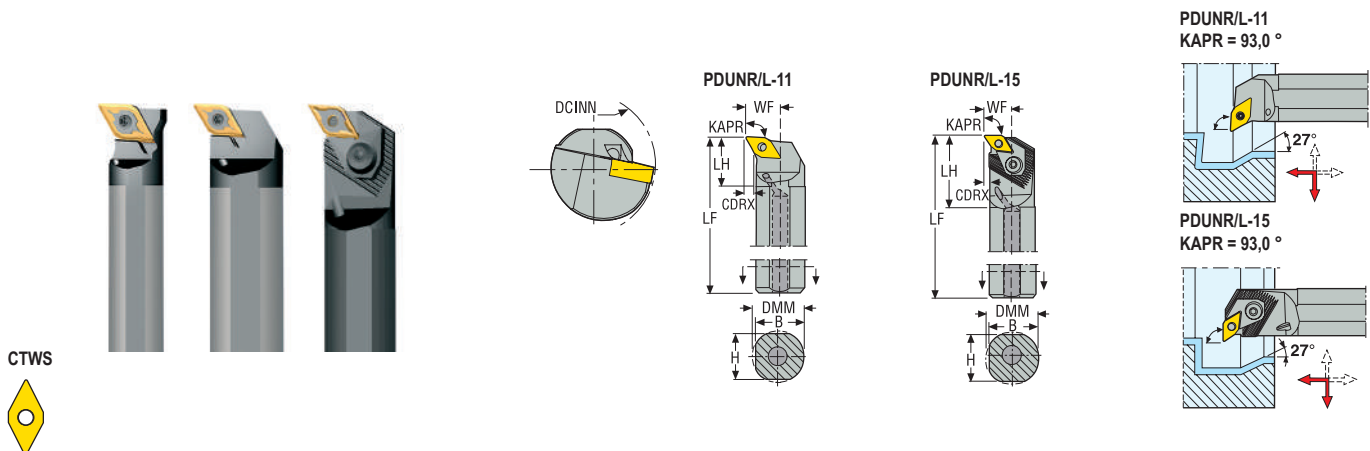

CTWS



- Pokazano wersję prawą
- Asortyment płytek, patrz str. 558, 559, 560, 561, 600, 601, 619
- Oznaczenia oprawek, patrz str. 19-20
- * Użyć odpowiedniej podkładki i śruby dla wybranej płytki. Szczegółowe informacje, patrz str. 98
- Objaśnienia atrybutów ISO, patrz strona 81

Oznaczenie	Numer produktu	DMM	H	B	LF	WF	LH	CDX	DCINN	KAPR°	GAMO°	LAMS°	Waga	CTWS
		mm	mm	mm	mm	mm	mm	mm	mm				kg	
A25R-PDUNR11	00083820	25,0	23	24	200	17,0	35,0	4,0	32,0	93,0	-5,0	-13,0	0,6	DNMU1104.. DNMU33.
A32S-PDUNR11	00083832	32,0	30	31	250	22,0	37,0	6,0	40,0	93,0	-5,0	-11,0	1,3	DNMU1104.. DNMU33.
A25R-PDUNL11	00083821	25,0	23	24	200	17,0	35,0	4,0	32,0	93,0	-5,0	-13,0	0,6	DNMU1104.. DNMU33.
A32S-PDUNL11	00083833	32,0	30	31	250	22,0	37,0	6,0	40,0	93,0	-5,0	-11,0	1,3	DNMU1104.. DNMU33.
A32T-PDUNR15	02516544	32,0	30	31	300	22,0	50,0	5,0	40,0	93,0	-6,0	-15,0	1,6	DN..1504.. DN..43.
A40U-PDUNR15	02516547	40,0	37	39	350	27,0	60,0	5,0	50,0	93,0	-6,0	-14,0	2,9	DN..1504.. DN..43.
A50V-PDUNR15	02516557	50,0	47	49	400	35,0	70,0	5,0	63,0	93,0	-6,0	-11,0	5,4	DN..1504.. DN..43.
A32T-PDUNL15	02516554	32,0	30	31	300	22,0	50,0	5,0	40,0	93,0	-6,0	-15,0	1,6	DN..1504.. DN..43.
A40U-PDUNL15	02516553	40,0	37	39	350	27,0	60,0	5,0	50,0	93,0	-6,0	-14,0	2,9	DN..1504.. DN..43.
A50V-PDUNL15	02516561	50,0	47	49	400	35,0	70,0	5,0	63,0	93,0	-6,0	-11,0	5,4	DN..1504.. DN..43.

Części zamienne, zawarte w dostawie

Dla wielkości	Klucz do płytki	Kolek do płytki	Podkładka	Śruba mocująca	Kolek podkładki	Docisk mocujący	Klucz docisku	Śruba docisku
A25R-11	T09P-2	PL1403-T09P	DAE110312	-	-	-	-	-
A32S-11	T09P-2	PL1403-T09P	DAE110312	-	-	-	-	-
A32T-R15	-	-	PDD150312	136.26-651	131.26-652	171.66-641	T25P-7	WS2325-T25P
A40U-R15	-	-	PDD150312	136.26-651	131.26-652	171.66-641	T25P-7	WS2325-T25P
A50V-R15	-	-	PDD150312	136.26-651	131.26-652	171.66-641	4SMS795	170.26-655
A32T-L15	-	-	PDD150312	136.26-651	131.26-652	171.66-640	T25P-7	WS2325-T25P
A40U-L15	-	-	PDD150312	136.26-651	131.26-652	171.66-640	T25P-7	WS2325-T25P
A50V-L15	-	-	PDD150312	136.26-651	131.26-652	171.66-640	4SMS795	170.26-655

Akcesoria

Dla wielkości	Moment dokręcania	Klucz mocujący	Wybijak	Wkładka do wymiany	Klucz dynamometryczny
A25R-11	-	-	-	-	-
A32S-11	-	-	-	-	-
A32T-R15	5.0NM	3SMS795	117.26-687	T00T-25P	T00T-25P50
A40U-R15	5.0NM	3SMS795	117.26-687	T00T-25P	T00T-25P50
A50V-R15	6.0NM	3SMS795	117.26-687	H00T-4.0	H00T-4060
A32T-L15	5.0NM	3SMS795	117.26-687	T00T-25P	T00T-25P50
A40U-L15	5.0NM	3SMS795	117.26-687	T00T-25P	T00T-25P50
A50V-L15	6.0NM	3SMS795	117.26-687	H00T-4.0	H00T-4060

Ogólne toczenie ISO
Poradnik

Ogólne toczenie ISO
Oprawki

Ogólne toczenie ISO
Płytki

Steadyline®

MDT

Mini-Shaft™

Obróbka rowków

Przecinanie

X4

Adaptory
Moduły mocujące

Akcesoria i części
zamienne

PDUNR/L – Oprawki do płytek DNGA, DNGG, DNGM, DNMA, DNMG, DNMM, DNMU, DNMX – Metryczne

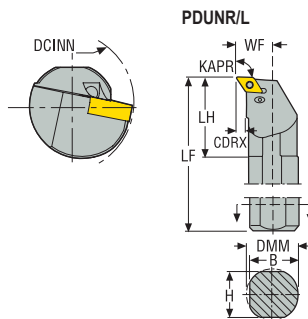

PDUNR/L
KAPR = 93,0 °

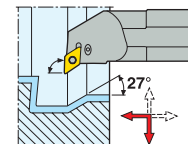

CTWS





- Pokazano wersję prawą
- Asortyment płytek, patrz str. 558, 559, 560, 561, 600, 601, 619
- Oznaczenia oprawek, patrz str. 19-20
- * Użyć odpowiedniej podkładki i śruby dla wybranej płytki. Szczegółowe informacje, patrz str. 98
- Objaśnienia atrybutów ISO, patrz strona 81

Oznaczenie	Numer produktu	DMM	H	B	LF	WF	LH	CDX	DCINN	KAPR°	GAMO°	LAMS°	Waga	CTWS
		mm	mm	mm	mm	mm	mm	mm	mm				kg	
S25T-PDUNR11	02411153	25,0	23	23	300	17,0	45,0	4,5	32,0	93,0	-6,0	-13,0	1,1	DNMU1104.. DNMU33.
S32U-PDUNR11	02411155	32,0	30	30	350	22,0	50,0	6,0	40,0	93,0	-6,0	-11,0	2,1	DNMU1104.. DNMU33.
S25T-PDUNL11	02411154	25,0	23	23	300	17,0	45,0	4,5	32,0	93,0	-6,0	-13,0	1,1	DNMU1104.. DNMU33.
S32U-PDUNL11	02411156	32,0	30	30	350	22,0	50,0	6,0	40,0	93,0	-6,0	-11,0	2,1	DNMU1104.. DNMU33.
S32U-PDUNR15	02411157	32,0	30	30	350	22,0	50,0	6,0	40,0	93,0	-6,0	-13,0	2,1	DN..1504-DN..1506* DN..43-DN..44*
S40V-PDUNR15	02411159	40,0	38	38	400	27,0	55,0	7,0	48,0	93,0	-6,0	-10,0	3,7	DN..1504-DN..1506* DN..43-DN..44*
S50W-PDUNR15	02411161	50,0	47	49	450	35,0	70,0	10,0	61,0	93,0	-6,0	-10,0	6,4	DN..1504-DN..1506* DN..43-DN..44*
S32U-PDUNL15	02411158	32,0	30	30	350	22,0	50,0	6,0	40,0	93,0	-6,0	-13,0	2,1	DN..1504-DN..1506* DN..43-DN..44*
S40V-PDUNL15	02411160	40,0	38	38	400	27,0	55,0	7,0	48,0	93,0	-6,0	-10,0	3,7	DN..1504-DN..1506* DN..43-DN..44*
S50W-PDUNL15	02207910	50,0	47	49	450	35,0	70,0	10,0	61,0	93,0	-6,0	-10,0	6,4	DN..1504-DN..1506* DN..43-DN..44*

Części zamienne, zawarte w dostawie

Dla wielkości	Dźwignia do płytki	Podkładka	Klucz dźwigni	Śruba dźwigni	Wybijak	Kolek podkładki
S25T-...11	PP3611	-	2SMS795	LS0512	-	-
S32U-...11	PP3512	PDN110308	2.5SMS795	LS0616	MP0912	RP5153
...15	PP4716	PDN150308	3SMS795	LS0822	MP0912	RP6757

Akcesoria

Dla wielkości	Moment dokręcania 	Wkładka do wymiany 	Klucz dynamometryczny 
S25T-...11	2.0NM	H00-3.0	H00-3020
S32U-...11	3.0NM	-	H00-2530
...15	-	-	-

Ogólne toczenie ISO
Poradnik

Ogólne toczenie ISO
Oprawki

Ogólne toczenie ISO
Płytki

Steadyline®

MDT

Mini-Shaft™

Obróbka rowków

Przecinanie

X4

Adaptory
Moduły mocujące

Akcesoria i części
zamienne

PSKNR/L – Oprawki do płytek SNGA, SNMA, SNMG, SNMM – Metryczne

PSKNR/L
KAPR = 75,0 °

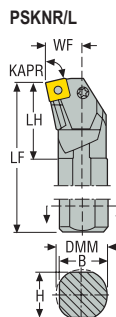
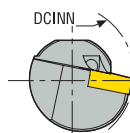
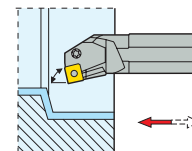

CTWS



- Pokazano wersję prawą
- Asortyment płytek, patrz str. 569, 570, 571, 572, 606
- Oznaczenia oprawek, patrz str. 19-20
- Objaśnienia atrybutów ISO, patrz strona 81

Oznaczenie	Numer produktu	DMM	H	B	LF	WF	LH	DCINN	KAPR°	GAMO°	LAMS°	Waga	CTWS
		mm	mm	mm	mm	mm	mm	mm				kg	
S25T-PSKNR12	00734327	25,0	23	24	300	16,88	43,0	30,0	75,0	-6,0	-10,0	1,1	SN..1204.. SN..43.
S32U-PSKNR12	02411165	32,0	30	30	350	22,0	52,0	40,0	75,0	-6,0	-10,0	2,1	SN..1204.. SN..43.
S40V-PSKNR12	02411167	40,0	38	38	400	27,0	58,0	48,0	75,0	-6,0	-10,0	3,8	SN..1204.. SN..43.
S25T-PSKNL12	02411162	25,0	23	24	300	16,88	43,0	30,0	75,0	-6,0	-10,0	1,1	SN..1204.. SN..43.
S32U-PSKNL12	02411166	32,0	30	30	350	22,0	52,0	40,0	75,0	-6,0	-10,0	2,1	SN..1204.. SN..43.
S40V-PSKNL12	02411169	40,0	38	38	400	27,0	58,0	48,0	75,0	-6,0	-10,0	3,8	SN..1204.. SN..43.

Części zamienne, zawarte w dostawie

Dla wielkości	Dźwignia do płytki	Podkładka	Klucz dźwigni	Śruba dźwigni	Wybijak	Kołek podkładki
S25T-...12	PP4613	-	2.5SMS795	LS0613	-	-
S32U-...12	PP4713	PSN120312	3SMS795	LS0816	MP0912	RP6757
S40V-...12	PP4713	PSN120312	3SMS795	LS0816	MP0912	RP6757

Akcesoria

Dla wielkości	Moment dokręcania	Klucz dynamometryczny
S25T-...12	3.0NM	H00-2530
S32U-...12	-	-
S40V-...12	-	-

PTFNR/L – Oprawki do płytek TNGA, TNMA, TNMG, TNMM – Metryczne

PTFNR/L A20, A25
KAPR = 91,0°

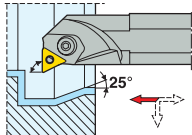

PTFNR/L A32, A40, A50
KAPR = 91,0°

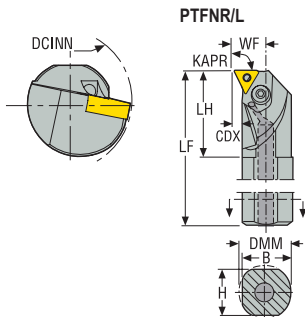
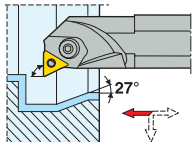

CTWS



- Pokazano wersję prawą
- Asortyment płytek, patrz str. 576, 577, 578, 579, 611
- Oznaczenia oprawek, patrz str. 19-20
- Objasnienia atrybutów ISO, patrz strona 81

Oznaczenie	Numer produktu	DMM	H	B	LF	WF	LH	CDX	DCINN	KAPR°	GAMO°	LAMS°	Waga	CTWS
		mm	mm	mm	mm	mm	mm	mm	mm				kg	
A20R-PTFNR11	00039881	20,0	18	19	200	13,0	32,0	2,5	25,0	91,0	-6,0	-12,0	0,4	TN..1103.. TN..22.
A20R-PTFNL11	00039883	20,0	18	19	200	13,0	32,0	2,5	25,0	91,0	-6,0	-12,0	0,4	TN..1103.. TN..22.
A20R-PTFNR16	00039884	20,0	18	19	200	13,0	30,0	2,5	25,0	91,0	-6,0	-15,0	0,4	TN..1604.. TN..33.
A25S-PTFNR16	00039889	25,0	23	24	250	17,0	35,0	4,0	32,0	91,0	-6,0	-13,0	0,8	TN..1604.. TN..33.
A20R-PTFNL16	00039888	20,0	18	19	200	13,0	30,0	2,5	25,0	91,0	-6,0	-15,0	0,4	TN..1604.. TN..33.
A25S-PTFNL16	00039890	25,0	23	24	250	17,0	35,0	4,0	32,0	91,0	-6,0	-13,0	0,7	TN..1604.. TN..33.
A32T-PTFNR16	02516533	32,0	30	31	300	22,0	50,0	3,5	40,0	91,0	-6,0	-10,0	1,5	TN..1604.. TN..33.
A40U-PTFNR16	02516545	40,0	37	39	350	27,0	60,0	5,0	50,0	91,0	-6,0	-10,0	3,0	TN..1604.. TN..33.
A32T-PTFNL16	00090740	32,0	30	31	300	22,0	50,0	3,5	40,0	91,0	-6,0	-10,0	1,6	TN..1604.. TN..33.
A40U-PTFNL16	02201285	40,0	37	39	350	27,0	60,0	5,0	50,0	91,0	-6,0	-10,0	2,9	TN..1604.. TN..33.
A40U-PTFNR22	02516551	40,0	37	39	350	27,0	60,0	5,0	50,0	91,0	-6,0	-10,0	2,9	TN..2204.. TN..43.
A50V-PTFNR22	00734093	50,0	47	49	400	35,0	70,0	7,0	63,0	91,0	-6,0	-8,0	5,3	TN..2204.. TN..43.
A40U-PTFNL22	00130162	40,0	37	39	350	27,0	60,0	5,0	50,0	91,0	-6,0	-10,0	2,9	TN..2204.. TN..43.
A50V-PTFNL22	02201283	50,0	47	49	400	35,0	70,0	7,0	63,0	91,0	-6,0	-8,0	5,3	TN..2204.. TN..43.

Ogólne toczenie ISO Poradnik

Ogólne toczenie ISO Oprawki

Ogólne toczenie ISO Płytki

Steadyline®

MDT

Mini-Shaft™

Obróbka rowków

Przecinanie

X4

Adaptory Moduły mocujące

Akcesoria i części zamienne

Części zamienne, zawarte w dostawie

Dla wielkości	Kolek do płytki	Podkładka	Śruba mocująca	Kolek podkładki	Docisk/klucz mocujący	Docisk mocujący	Klucz docisku	Śruba docisku
...R11	118.26-650	-	-	-	-	110.26-638	2.5SMS795	117.26-657
...L11	118.26-650	-	-	-	-	110.26-639	2.5SMS795	117.26-657
A20R-...R16	136.26-653	-	-	-	-	110.26-640.1	T20P-7	WS1920-T20P
A25S-...R16	136.26-653	-	-	-	-	110.26-640.1	T20P-7	WS1920-T20P
A20R-...L16	136.26-653	-	-	-	-	110.26-641.1	T20P-7	WS1920-T20P
A25S-...L16	136.26-653	-	-	-	-	110.26-641.1	T20P-7	WS1920-T20P
A32T-...R16	-	136.26-621	136.26-651	136.26-650	3SMS795	110.26-640.1	-	117.26-655
A40U-...R16	-	136.26-621	136.26-651	136.26-650	3SMS795	110.26-640.1	-	117.26-655
A32T-...L16	-	136.26-621	136.26-651	136.26-650	3SMS795	110.26-641.1	-	117.26-655
A40U-...L16	-	136.26-621	136.26-651	136.26-650	3SMS795	110.26-641.1	-	117.26-655
A40U-...R22	-	136.26-624	136.26-651	136.26-652	-	110.26-642.1	4SMS795	170.26-655
A50V-...R22	-	136.26-624	136.26-651	136.26-652	-	110.26-642.1	4SMS795	170.26-655
A40U-...L22	-	136.26-624	136.26-651	136.26-652	-	110.26-643.1	4SMS795	170.26-655
A50V-...L22	-	136.26-624	136.26-651	136.26-652	-	110.26-643.1	4SMS795	170.26-655

Akcesoria

Dla wielkości	Moment dokręcania	Klucz do płytki	Wybijak	Wkładka do wymiany	Klucz podkładki	Klucz dynamometryczny
...R11	3.0NM	2SMS795	-	-	-	H00-2530
...L11	3.0NM	2SMS795	-	-	-	H00-2530
A20R-...R16	3.5NM	2.5SMS795	-	T00-20P	-	T00-20P35
A25S-...R16	3.5NM	2.5SMS795	-	T00-20P	-	T00-20P35
A20R-...L16	3.5NM	2.5SMS795	-	T00-20P	-	T00-20P35
A25S-...L16	3.5NM	2.5SMS795	-	T00-20P	-	T00-20P35
A32T-...R16	5.0NM	-	117.26-686	H00T-3.0	-	H00T-3050
A40U-...R16	5.0NM	-	117.26-686	H00T-3.0	-	H00T-3050
A32T-...L16	5.0NM	-	117.26-686	H00T-3.0	-	H00T-3050
A40U-...L16	5.0NM	-	117.26-686	H00T-3.0	-	H00T-3050
A40U-...R22	6.0NM	-	117.26-687	H00T-4.0	3SMS795	H00T-4060
A50V-...R22	6.0NM	-	117.26-687	H00T-4.0	3SMS795	H00T-4060
A40U-...L22	6.0NM	-	117.26-687	H00T-4.0	3SMS795	H00T-4060
A50V-...L22	6.0NM	-	117.26-687	H00T-4.0	3SMS795	H00T-4060

PVLNR/L, PVPNR/L – Oprawki do płytek VNMU – Metryczne

PVLNR/L
KAPR = 95,0°

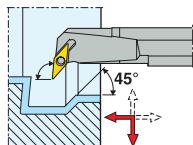

PVPNR/L
KAPR = 117,5°

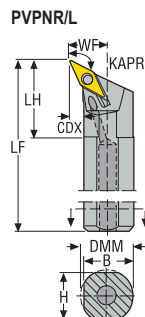
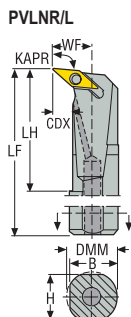
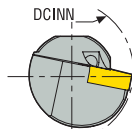
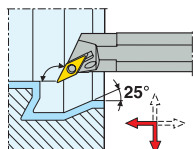

CTWS



- Pokazano wersję prawą
- Asortyment płytek, patrz str. 586, 587
- Oznaczenia oprawek, patrz str. 19-20
- Objasnienia atrybutów ISO, patrz strona 81

Oznaczenie	Numer produktu	DMM	H	B	LF	WF	LH	CDX	DCINN	KAPR°	GAMO°	LAMS°	Waga	CTWS
		mm	mm	mm	mm	mm	mm	mm	mm				kg	
A25R-PVLNR13	00083566	25,0	23	24	200	18,0	57,0	9,5	32,0	95,0	-5,0	-14,0	0,6	VNMU1304.. VNMU2.5.
A32S-PVLNR13	00091720	32,0	30	31	250	23,0	50,0	6,5	40,0	95,0	-5,0	-14,0	1,3	VNMU1304.. VNMU2.5.
A25R-PVLNL13	00083568	25,0	23	24	200	18,0	57,0	9,5	32,0	95,0	-5,0	-14,0	0,6	VNMU1304.. VNMU2.5.
A32S-PVLNL13	00091721	32,0	30	31	250	23,0	50,0	6,5	40,0	95,0	-5,0	-14,0	1,3	VNMU1304.. VNMU2.5.
A25R-PVPNR13	00091722	25,0	23	24	200	17,0	34,0	4,0	32,0	117,5	-5,0	-19,0	0,7	VNMU1304.. VNMU2.5.
A32S-PVPNR13	00089737	32,0	30	31	250	22,0	35,0	5,5	40,0	117,5	-5,0	-15,5	1,3	VNMU1304.. VNMU2.5.
A25R-PVPNL13	00091723	25,0	23	24	200	17,0	34,0	4,0	32,0	117,5	-5,0	-19,0	0,7	VNMU1304.. VNMU2.5.
A32S-PVPNL13	00089738	32,0	30	31	250	22,0	35,0	5,5	40,0	117,5	-5,0	-15,5	1,3	VNMU1304.. VNMU2.5.

Części zamienne, zawarte w dostawie

Dla wielkości	Klucz do płytki	Kołek do płytki	Podkładka
-.13	T09P-2	PL1403-T09P	PVN130308

Ogólne toczenie ISO
Poradnik

Ogólne toczenie ISO
Oprawki

Ogólne toczenie ISO
Płytki

Steadyline®

MDT

Mini-Shaft™

Obróbka rowków

Przecinanie

X4

Adaptory
Moduły mocujące

Akcesoria i części
zamiennne

Ogólne toczenie ISO Poradnik
Ogólne toczenie ISO Oprawki
Ogólne toczenie ISO Płytki
Steadyline®
MDT
Mini-Shaft™
Obróbka rowków
Przecinanie
X4
Adaptory Moduły mocujące
Akcesoria i części zamienne

PVLNR/L, PVPNR/L – Oprawki do płytek VNMU – Cal.

CTWS



- Pokazano wersję prawą
- Asortyment płytek, patrz str. 586, 587
- Oznaczenia oprawek, patrz str. 21-22
- Objaśnienia atrybutów ISO, patrz strona 81

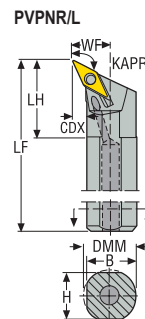
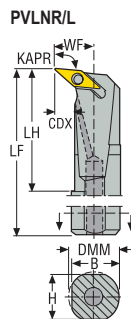
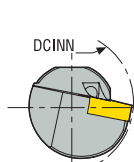

PVLNR/L
KAPR = 95,0 °

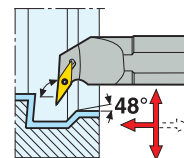

PVPNR/L
KAPR = 117,5 °

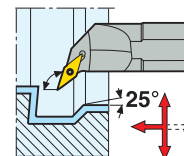

Oznaczenie	Numer produktu	DMM	H	B	LF	WF	LH	DCINN	KAPR°	GAMO°	LAMS°	Waga	CTWS
		cal.	cal.	cal.	cal.	cal.	cal.	cal.				lbs	
A16-PVLNR-2.5	00015229	1.000	0.866	0.906	12.000	0.640	1.000	1.200	95,0	-3,0	-12,0	2.200	VNMU1304.. VNMU2.5.
A16-PVPNR-2.5	00015234	1.000	0.866	0.906	12.000	0.750	1.098	1.300	117,5	-3,0	-12,0	2.200	VNMU1304.. VNMU2.5.
A16-PVPNL-2.5	00015235	1.000	0.866	0.906	12.000	0.750	1.098	1.300	117,5	-3,0	-12,0	2.200	VNMU1304.. VNMU2.5.

Części zamienne, zawarte w dostawie

Dla wielkości	Klucz do płytki	Kołek do płytki	Podkładka
...-2.5	T09P-2	PL1403-T09P	PVN130308

PWLNLR/L – Oprawki do płytek WNGA, WNGG, WNMA, WNMG, WNMM – Metryczne

PWLNLR/L
KAPR = 95,0°

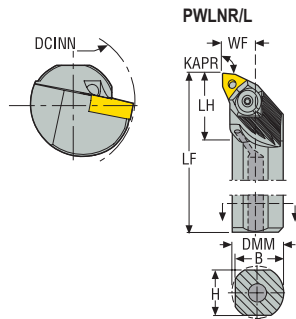
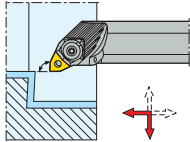

- Pokazano wersję prawą
- Asortyment płytek, patrz str. 588, 589, 590, 591, 617
- Oznaczenia oprawek, patrz str. 19-20
- * Użyć odpowiedniej podkładki i śruby dla wybranej płytki. Szczegółowe informacje, patrz str. 99
- Objasnienia atrybutów ISO, patrz strona 81

Oznaczenie	Numer produktu	DMM	H	B	LF	WF	LH	DCINN	KAPR°	GAMO°	LAMS°	Waga	CTWS
		mm	mm	mm	mm	mm	mm	mm				kg	
A20Q-PWLNLR06	75036892	20,0	18	19	180	13,0	27,0	25,0	95,0	-5,0	-14,0	0,4	WN..0604.. WN..33.
A25R-PWLNLR06	75036894	25,0	23	24	200	17,0	30,0	32,0	95,0	-5,0	-12,0	0,7	WN..0604.. WN..33.
A32S-PWLNLR06	75036896	32,0	30	31	250	22,0	31,0	40,0	95,0	-5,0	-12,0	1,3	WN..0604.. WN..33.
A40T-PWLNLR06	75036898	40,0	37	39	300	27,0	40,0	50,0	95,0	-5,0	-12,0	2,5	WN..0604.. WN..33.
A20Q-PWLNLR06	75036893	20,0	18	19	180	13,0	27,0	25,0	95,0	-5,0	-14,0	0,4	WN..0604.. WN..33.
A25R-PWLNLR06	75036895	25,0	23	24	200	17,0	30,0	32,0	95,0	-5,0	-12,0	0,7	WN..0604.. WN..33.
A32S-PWLNLR06	75036897	32,0	30	31	250	22,0	31,0	40,0	95,0	-5,0	-12,0	1,3	WN..0604.. WN..33.
A40T-PWLNLR06	75036899	40,0	37	39	300	27,0	40,0	50,0	95,0	-5,0	-12,0	2,5	WN..0604.. WN..33.
A25R-PWLNLR08	75065808	25,0	23	24	200	17,0	30,0	32,0	95,0	-5,0	-11,0	0,6	WN..0804.. WN..43.
A32S-PWLNLR08	75065810	32,0	30	31	250	22,0	31,0	40,0	95,0	-5,0	-11,0	1,3	WN..0804.. WN..43.
A40T-PWLNLR08	75065812	40,0	37	39	300	27,0	35,0	50,0	95,0	-5,0	-14,0	2,5	WN..0804.. WN..43.
A25R-PWLNLR08	75065809	25,0	23	24	200	17,0	30,0	32,0	95,0	-5,0	-11,0	0,6	WN..0804.. WN..43.
A32S-PWLNLR08	75065811	32,0	30	31	250	22,0	31,0	40,0	95,0	-5,0	-11,0	1,3	WN..0804.. WN..43.
A40T-PWLNLR08	75065813	40,0	37	39	300	27,0	35,0	50,0	95,0	-5,0	-14,0	2,5	WN..0804.. WN..43.

Ogólne toczenie ISO Poradnik
Ogólne toczenie ISO Oprawki
Ogólne toczenie ISO Płytki
Steadyline®
MDT
Mini-Shaft™
Obróbka rowków
Przecinanie
X4
Adaptory Moduły mocujące
Akcesoria i części zamienne

Części zamienne, zawarte w dostawie

Dla wielkości	Podkładka	Śruba ustawcza	Kołek podkładki	Docisk mocujący	Klucz docisku	Śruba docisku
A20Q-...06	WAI060212	L82511-T07P	PP1209-T09P	WNW06HD	T20P-7	WS1620-T20P
A25R-...06	WAI060212	L82511-T07P	PP1209-T09P	WNW06HD	T20P-7	WS1920-T20P
A32S-...06	WAE060312	L82511-T07P	PP1409-T09P	WNW06HD	T20P-7	WS1920-T20P
A40T-...06	WAE060312	L82511-T07P	PP1409-T09P	WNW06HD	T20P-7	WS1920-T20P
A25R-...08	WAI080312	L82511-T07P	PP1415-T15P	WNW08HD	T25P-7	WS2325-T25P
A32S-...08	WAI080312	L82511-T07P	PP1415-T15P	WNW08HD	T25P-7	WS2325-T25P
A40T-...08	WAI080312	L82511-T07P	PP1415-T15P	WNW08HD	T25P-7	WS2325-T25P

Akcesoria

Dla wielkości	Moment dokręcania	Wkładka do wymiany	Klucz podkładki	Klucz dynamometryczny
A20Q-...06	3.5NM	T00-20P	T09P-2	T00-20P35
A25R-...06	3.5NM	T00-20P	T09P-2	T00-20P35
A32S-...06	3.5NM	T00-20P	T09P-2	T00-20P35
A40T-...06	3.5NM	T00-20P	T09P-2	T00-20P35
A25R-...08	5.0NM	T00T-25P	T15P-2	T00T-25P50
A32S-...08	5.0NM	T00T-25P	T15P-2	T00T-25P50
A40T-...08	5.0NM	T00T-25P	T15P-2	T00T-25P50

Ogólne toczenie ISO Poradnik
Ogólne toczenie ISO Oprawki
Ogólne toczenie ISO Płytki
Steadyline®
MDT
Mini-Shaft™
Obróbka rowków
Przecinanie
X4
Adaptory Moduły mocujące
Akcesoria i części zamienne

SCFCR/L – Oprawki do płytek CCGT, CCGW, CCMT, CCMW – Metryczne

SCFCR/L, ...R
KAPR = 91,0°

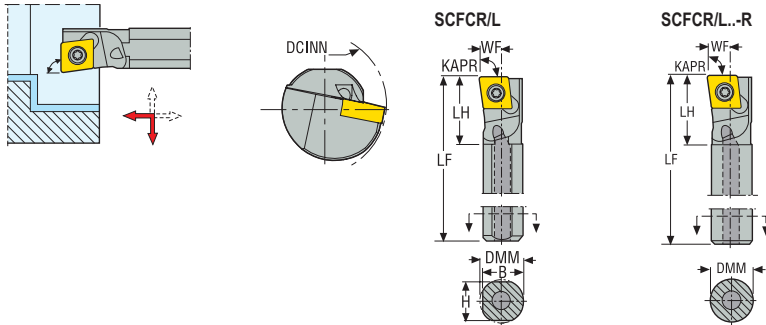

CTWS



- Pokazano wersję prawą
- Asortyment płytek, patrz str. 544, 545, 546, 547, 593, 594, 618, 620
- Oznaczenia oprawek, patrz str. 19-20
- Objasnienia atrybutów ISO, patrz strona 81

Oznaczenie	Numer produktu	DMM	H	B	LF	WF	LH	DCINN	KAPR°	GAMO°	LAMS°	Waga	CTWS
		mm	mm	mm	mm	mm	mm	mm				kg	
A08K-SCFCR06	00093710	8,0	7	8	125	5,0	12,0	10,0	91,0	0,0	-11,0	0,1	CC..0602.. CC..21.5.
A08K-SCFCR06-R	02516556	8,0	–	–	125	5,0	12,0	10,0	91,0	0,0	-11,0	0,1	CC..0602.. CC..21.5.
A10L-SCFCR06	00093712	10,0	9	10	140	7,0	18,0	13,0	91,0	0,0	-11,0	0,1	CC..0602.. CC..21.5.
A10L-SCFCR06-R	02516568	10,0	–	–	140	7,0	18,0	13,0	91,0	0,0	-11,0	0,1	CC..0602.. CC..21.5.
A08K-SCFCL06	00093711	8,0	7	8	125	5,0	12,0	10,0	91,0	0,0	-11,0	0,1	CC..0602.. CC..21.5.
A08K-SCFCL06-R	02516589	8,0	–	–	125	5,0	12,0	10,0	91,0	0,0	-11,0	0,1	CC..0602.. CC..21.5.
A10L-SCFCL06	00093713	10,0	9	10	140	7,0	18,0	13,0	91,0	0,0	-11,0	0,1	CC..0602.. CC..21.5.
A10L-SCFCL06-R	02516595	10,0	–	–	140	7,0	18,0	13,0	91,0	0,0	-11,0	0,1	CC..0602.. CC..21.5.
A12N-SCFCR09	00093714	12,0	11	12	160	9,0	20,0	17,0	91,0	0,0	-11,0	0,2	CC..09T3.. CC..32.5.
A12N-SCFCR09-R	02516559	12,0	–	–	160	9,0	20,0	17,0	91,0	0,0	-11,0	0,2	CC..09T3.. CC..32.5.
A16Q-SCFCR09	00093716	16,0	15	16	180	11,0	22,0	22,0	91,0	0,0	-5,0	0,3	CC..09T3.. CC..32.5.
A16Q-SCFCR09-R	02516585	16,0	–	–	180	11,0	22,0	22,0	91,0	0,0	-5,0	0,4	CC..09T3.. CC..32.5.
A20R-SCFCR09	00093718	20,0	18	19	200	13,0	32,0	25,0	91,0	0,0	-5,0	0,4	CC..09T3.. CC..32.5.
A20R-SCFCR09-R	02516601	20,0	–	–	200	13,0	32,0	25,0	91,0	0,0	-5,0	0,4	CC..09T3.. CC..32.5.
A12N-SCFCL09	00093715	12,0	11	12	160	9,0	20,0	17,0	91,0	0,0	-11,0	0,2	CC..09T3.. CC..32.5.
A12N-SCFCL09-R	02516590	12,0	–	–	160	9,0	20,0	17,0	91,0	0,0	-11,0	0,2	CC..09T3.. CC..32.5.
A16Q-SCFCL09	00093717	16,0	15	16	180	11,0	22,0	22,0	91,0	0,0	-5,0	0,3	CC..09T3.. CC..32.5.
A16Q-SCFCL09-R	02516602	16,0	–	–	180	11,0	22,0	22,0	91,0	0,0	-5,0	0,3	CC..09T3.. CC..32.5.
A20R-SCFCL09	00093719	20,0	18	19	200	13,0	32,0	25,0	91,0	0,0	-5,0	0,4	CC..09T3.. CC..32.5.
A20R-SCFCL09-R	00734207	20,0	–	–	200	13,0	32,0	25,0	91,0	0,0	-5,0	0,4	CC..09T3.. CC..32.5.

Ogólne toczenie ISO
Poradnik

Ogólne toczenie ISO
Oprawki

Ogólne toczenie ISO
Płytki

Steadyline®

MDT

Mini-Shaft™

Obrobka rowków

Przecinanie

X4



Adaptory
Moduly mocu-
jące

Akcesoria i części
zamienne

Części zamienne, zawarte w dostawie

Dla wielkości	Klucz do płytki	Śruba do płytki
		
A08K-...06/R	T07P-2	C02505-T07P
A10L-...06/R	T07P-2	C02506-T07P
A12N-...09/R	T15P-2	C04008-T15P
A16Q-...09/R	T15P-2	C04008-T15P
A20R-...09/R	T15P-2	C04008-T15P

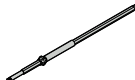
Akcesoria

Dla wielkości	Moment dokręcania	Wkładka do wymiany	Klucz dynamometryczny
			
A08K-...06/R	0.9NM	T00-07P	T00-07P09
A10L-...06/R	0.9NM	T00-07P	T00-07P09
A12N-...09/R	3.5NM	T00-15P	T00-15P35
A16Q-...09/R	3.5NM	T00-15P	T00-15P35
A20R-...09/R	3.5NM	T00-15P	T00-15P35

- Ogólne toczenie ISO Poradnik
- Ogólne toczenie ISO Oprawki
- Ogólne toczenie ISO Płytki
- Steadyline®
- MDT
- Mini-Shaft™
- Obróbka rowków
- Przecinanie
- X4
- Adaptory Moduły mocujące
- Akcesoria i części zamienne

SCFCR/L – Oprawki do płytek CCGT, CCGW, CCMT, CCMW
– Metryczne

E..-SCFCR/L...-R
KAPR = 91,0°

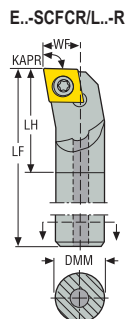
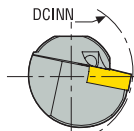
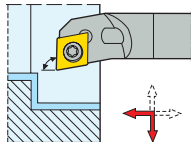

CTWS



- Pokazano wersję prawą
- Asortyment płytek, patrz str. 544, 545, 546, 547, 593, 594, 618, 620
- Oznaczenia oprawek, patrz str. 19-20
- E = Oprawka węglkowa
- Objasnienia atrybutów ISO, patrz strona 81

Oznaczenie	Numer produktu	DMM	LF	WF	LH	DCINN	KAPR°	GAMO°	LAMS°	Waga	CTWS
		mm	mm	mm	mm	mm				kg	
E08K-SCFCR06-R	75011692	8,0	125	5,0	21,0	10,0	91,0	0,0	-11,0	0,1	CC..0602.. CC..21.5
E10M-SCFCR06-R	75011690	10,0	150	7,0	27,0	13,0	91,0	0,0	-11,0	0,2	CC..0602.. CC..21.5
E08K-SCFCL06-R	75011691	8,0	125	5,0	21,0	10,0	91,0	0,0	-11,0	0,1	CC..0602.. CC..21.5
E10M-SCFCL06-R	75011689	10,0	150	7,0	27,0	13,0	91,0	0,0	-11,0	0,2	CC..0602.. CC..21.5
E12R-SCFCR09-R	75011688	12,0	200	9,0	27,0	17,0	91,0	0,0	-11,0	0,3	CC..09T3.. CC..32.5
E16X-SCFCR09-R	75011686	16,0	230	11,0	34,0	22,0	91,0	0,0	-5,0	0,6	CC..09T3.. CC..32.5
E12R-SCFCL09-R	75011687	12,0	200	9,0	27,0	17,0	91,0	0,0	-11,0	0,3	CC..09T3.. CC..32.5
E16X-SCFCL09-R	75011685	16,0	230	11,0	34,0	22,0	91,0	0,0	-5,0	0,6	CC..09T3.. CC..32.5

Części zamienne, zawarte w dostawie

Dla wielkości	Klucz do płytki	Śruba do płytki
E08K-...06-R	T07P-2	C02505-T07P
E10M-...06-R	T07P-2	C02506-T07P
-...09-R	T15P-2	C04008-T15P

Akcesoria

Dla wielkości	Moment dokręcania	Wkładka do wymiany	Klucz dynamometryczny
E08K-...06-R	0.9NM	T00-07P	T00-07P09
E10M-...06-R	0.9NM	T00-07P	T00-07P09
-...09-R	3.5NM	T00-15P	T00-15P35

Ogólne toczenie ISO
Poradnik

Ogólne toczenie ISO
Oprawki

Ogólne toczenie ISO
Płytki

Steadyline®

MDT

Mini-Shaft™

Obróbka rowków

Przecinanie

X4

Adaptory i części zamienne

Akcesoria i części zamienne

Ogólne toczenie ISO
Poradnik

SCFCR/L, SCLCR/L – Oprawki do płytek CCGT, CCGW, CCMT, CCMW – Cal.

Ogólne toczenie ISO
Oprawki



Ogólne toczenie ISO
Płytki

CTWS



- Pokazano wersję prawą
- Asortyment płytek, patrz str. 544, 545, 546, 547, 593, 594, 618, 620
- Oznaczenia oprawek, patrz str. 21-22
- Objaśnienia atrybutów ISO, patrz strona 81

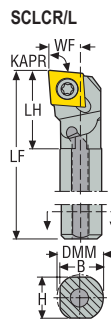
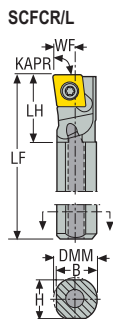

KAPR = 91,0°

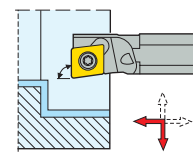

KAPR = 95,0°

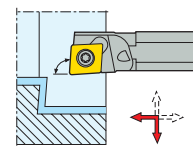

Steadyline®

MDT

Oznaczenie	Numer produktu	DMM	H	B	LF	WF	LH	DCINN	KAPR°	GAMO°	LAMS°	Waga	CTWS
A06-SCFCR-2	02829665	0.315	0.906	0.945	6.000	0.252	0.402	0.508	91,0	0,0	-11,0	0.220	CC..0602.. CC..21.5
A08-SCFCR-3	02829670	0.500	0.425	0.463	8.000	0.315	1.551	0.630	91,0	0,0	-11,0	0.440	CC..09T3.. CC..32.5
A06-SCLCR-2	02829667	0.375	0.315	0.345	6.000	0.250	1.025	0.472	95,0	0,0	-10,7	0.220	CC..0602.. CC..21.5
A08-SCLCR-2	02829673	0.500	0.425	0.463	6.000	0.312	1.550	0.571	95,0	0,0	-7,9	0.440	CC..0602.. CC..21.5
A10-SCLCR-2	02829681	0.625	0.531	0.578	8.000	0.406	1.250	0.728	95,0	0,0	-5,34	0.660	CC..0602.. CC..21.5
A06-SCLCL-2	02829666	0.375	0.315	0.345	6.000	0.250	1.025	0.472	95,0	0,0	-10,7	0.220	CC..0602.. CC..21.5
A08-SCLCL-2	02829671	0.500	0.425	0.463	6.000	0.312	1.550	0.571	95,0	0,0	-7,9	0.440	CC..0602.. CC..21.5
A10-SCLCL-2	02829679	0.625	0.531	0.578	8.000	0.406	1.250	0.728	95,0	0,0	-5,34	0.440	CC..0602.. CC..21.5
A08-SCLCR-3	02829674	0.500	0.425	0.481	8.000	0.315	0.551	0.630	95,0	0,0	-11,0	0.440	CC..09T3.. CC..32.5
A10-SCLCR-3	02829682	0.625	0.531	0.578	8.000	0.406	1.250	0.812	95,0	0,0	-8,7	0.660	CC..09T3.. CC..32.5
A12-SCLCR-3	02829690	0.750	0.650	0.732	10.000	0.500	0.752	1.000	95,0	0,0	-10,0	1.100	CC..09T3.. CC..32.5
A16-SCLCR-3	02829697	1.000	0.902	0.951	12.000	0.640	1.906	1.250	95,0	0,0	-3,84	2.200	CC..09T3.. CC..32.5
A08-SCLCL-3	02829672	0.500	0.425	0.463	8.000	0.315	1.551	0.630	95,0	0,0	-11,0	0.440	CC..09T3.. CC..32.5
A10-SCLCL-3	02829680	0.625	0.531	0.578	8.000	0.406	1.250	0.812	95,0	0,0	-8,7	0.660	CC..09T3.. CC..32.5
A12-SCLCL-3	02829689	0.750	0.650	0.732	10.000	0.500	0.752	1.000	95,0	0,0	-6,3707	1.100	CC..09T3.. CC..32.5
A16-SCLCL-3	02829696	1.000	0.902	0.951	12.000	0.640	1.906	1.250	95,0	0,0	-3,84	2.200	CC..09T3.. CC..32.5

Mini-Shaft™

Obróbka rowków

Przecinanie

X4

Adaptory
Moduły mocu-
jące

Części zamienne, zawarte w dostawie

Dla wielkości	Klucz do płytki	Śruba do płytki
..-2	T07P-2 	C02506-T07P
..-3	T15P-2	C04008-T15P

Akcesoria i części zamienne

Akcesoria

Dla wielkości	Moment dokręcania	Wkładka do wymiany	Klucz dynamometryczny
..-2	0.9NM	T00-07P	T00-07P09
..-3	3.5NM	T00-15P	T00-15P35

Ogólne toczenie
ISO
PoradnikOgólne toczenie
ISO
OprawkiOgólne toczenie
ISO
Płytki

Steadyline®

MDT

Mini-Shaft™

Obróbka rowków

Przecinanie

X4

Adaptery
Moduły mocująceAkcesoria i części
zamienne

Ogólne toczenie ISO Poradnik
Ogólne toczenie ISO Oprawki
Ogólne toczenie ISO Płytki
Steadyline®
MDT
Mini-Shaft™
Obróbka rowków
Przecinanie
X4
Adaptory Moduły mocujące
Akcesoria i części zamienne

SCLCR/L – Oprawki do płytek CCGT, CCGW, CCGX, CCMT, CCMW – Metryczne

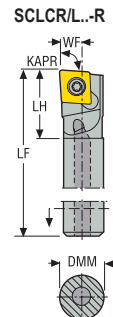
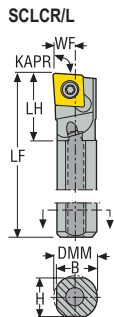
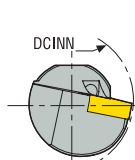

SCLCR/L, ..-R
KAPR = 95,0 °

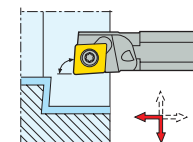

CTWS



- Pokazano wersję prawą
- Asortyment płytek, patrz str. 544, 545, 546, 547, 593, 594, 618, 620
- Oznaczenia oprawek, patrz str. 19-20
- Objasnienia atrybutów ISO, patrz strona 81

Oznaczenie	Numer produktu	DMM	H	B	LF	WF	LH	DCINN	KAPR°	GAMO°	LAMS°	Waga	CTWS
		mm	mm	mm	mm	mm	mm	mm				kg	
A08K-SCLCR06	02413804	8,0	7	8	125	5,0	12,0	10,0	95,0	0,0	-11,0	0,1	CC..0602.. CC..21.5
A08K-SCLCR06-R	02413806	8,0	-	-	125	5,0	12,0	10,0	95,0	0,0	-11,0	0,1	CC..0602.. CC..21.5
A10L-SCLCR06	02413808	10,0	9	10	140	7,0	18,0	13,0	95,0	0,0	-11,0	0,1	CC..0602.. CC..21.5
A10L-SCLCR06-R	02413809	10,0	-	-	140	7,0	18,0	13,0	95,0	0,0	-11,0	0,1	CC..0602.. CC..21.5
A12N-SCLCR06	02413810	12,0	11	12	160	9,0	20,0	17,0	95,0	0,0	-11,0	0,2	CC..0602.. CC..21.5
A16Q-SCLCR06	02413811	16,0	15	16	180	11,0	22,0	22,0	95,0	0,0	-5,0	0,3	CC..0602.. CC..21.5
A08K-SCLCL06	02434528	8,0	7	8	125	5,0	12,0	10,0	95,0	0,0	-11,0	0,1	CC..0602.. CC..21.5
A08K-SCLCL06-R	02434553	8,0	-	-	125	5,0	12,0	10,0	95,0	0,0	-11,0	0,1	CC..0602.. CC..21.5
A10L-SCLCL06	02434560	10,0	9	10	140	7,0	18,0	13,0	95,0	0,0	-11,0	0,1	CC..0602.. CC..21.5
A10L-SCLCL06-R	02434564	10,0	-	-	140	7,0	18,0	13,0	95,0	0,0	-11,0	0,1	CC..0602.. CC..21.5
A12N-SCLCL06	02434566	12,0	11	12	160	9,0	20,0	17,0	95,0	0,0	-11,0	0,2	CC..0602.. CC..21.5
A16Q-SCLCL06	02434568	16,0	15	16	180	11,0	22,0	22,0	95,0	0,0	-5,0	0,3	CC..0602.. CC..21.5
A12N-SCLCR09	02413812	12,0	11	12	160	9,0	20,0	17,0	95,0	0,0	-11,0	0,2	CC..09T3.. CC..32.5
A12N-SCLCR09-R	02413858	12,0	-	-	160	9,0	20,0	17,0	95,0	0,0	-11,0	0,2	CC..09T3.. CC..32.5
A16Q-SCLCR09	02413859	16,0	15	16	180	11,0	22,0	22,0	95,0	0,0	-5,0	0,3	CC..09T3.. CC..32.5
A16Q-SCLCR09-R	02413860	16,0	-	-	180	11,0	22,0	22,0	95,0	0,0	-5,0	0,3	CC..09T3.. CC..32.5
A20R-SCLCR09	02413861	20,0	18	19	200	13,0	32,0	25,0	95,0	0,0	-5,0	0,4	CC..09T3.. CC..32.5
A20R-SCLCR09-R	02413862	20,0	-	-	200	13,0	32,0	25,0	95,0	0,0	-5,0	0,5	CC..09T3.. CC..32.5
A12N-SCLCL09	02434572	12,0	11	12	160	9,0	20,0	17,0	95,0	0,0	-11,0	0,2	CC..09T3.. CC..32.5
A12N-SCLCL09-R	02434573	12,0	-	-	160	9,0	20,0	17,0	95,0	0,0	-11,0	0,2	CC..09T3.. CC..32.5
A16Q-SCLCL09	02434574	16,0	15	16	180	11,0	22,0	22,0	95,0	0,0	-5,0	0,3	CC..09T3.. CC..32.5
A16Q-SCLCL09-R	02434578	16,0	-	-	180	11,0	22,0	22,0	95,0	0,0	-5,0	0,3	CC..09T3.. CC..32.5

Oznaczenie	Numer produktu	DMM	H	B	LF	WF	LH	DCINN	KAPR°	GAMO°	LAMS°	Waga	CTWS
		mm	mm	mm	mm	mm	mm	mm				kg	
A20R-SCLCL09	02434581	20,0	18	19	200	13,0	32,0	25,0	95,0	0,0	-5,0	0,4	CC..09T3.. CC..32.5.
A20R-SCLCL09-R	02434584	20,0	-	-	200	13,0	32,0	25,0	95,0	0,0	-5,0	0,5	CC..09T3.. CC..32.5.

Części zamienne, zawarte w dostawie

Dla wielkości	Klucz do płytki	Śruba do płytki
A08K-..	T07P-2	C02505-T07P
A10L-..	T07P-2	C02505-T07P
A12N-..	T07P-2	C02506-T07P
A16Q-..	T07P-2	C02506-T07P
A12N-..	T15P-2	C04008-T15P
A16Q-..	T15P-2	C04008-T15P
A20R-..	T15P-2	C04008-T15P

Akcesoria

Dla wielkości	Moment dokręcania	Wkładka do wymiany	Klucz dynamometryczny
A08K-..	0.9NM	T00-07P	T00-07P09
A10L-..	0.9NM	T00-07P	T00-07P09
A12N-..	0.9NM	T00-07P	T00-07P09
A16Q-..	0.9NM	T00-07P	T00-07P09
A12N-..	3.5NM	T00-15P	T00-15P35
A16Q-..	3.5NM	T00-15P	T00-15P35
A20R-..	3.5NM	T00-15P	T00-15P35

Ogólne toczenie ISO
Poradnik

Ogólne toczenie ISO
Oprawki

Ogólne toczenie ISO
Płytki

Steadyline®

MDT

Mini-Shaft™

Obróbka rowków

Przecinanie

X4

Adaptory
Moduły mocujące

Akcesoria i części
zamienne

**SCLCR/L – Oprawki do płytek CCGT, CCGW, CCMT, CCMW
– Cal.**

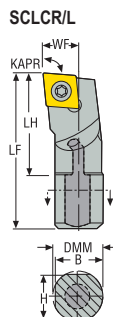

SCLCR/L
KAPR = 95,0 °

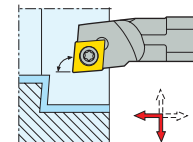

CTWS



- Pokazano wersję prawą
- Asortyment płytek, patrz str. 544, 545, 546, 547, 593, 594, 618, 620
- Oznaczenia oprawek, patrz str. 21-22
- E = Oprawka węglikowa
- Objaśnienia atrybutów ISO, patrz strona 81

Oznaczenie	Numer produktu	DMM	H	B	LF	WF	LH	DCINN	KAPR°	GAMO°	LAMS°	Waga	CTWS
		cal.	cal.	cal.	cal.	cal.	cal.	cal.				lbs	
E06-SCLCR-2	00093165	0.375	0.315	0.350	6.000	0.250	1.063	0.500	95,0	0,0	-15,0	0.440	CC..0602.. CC..21.5.
E08-SCLCR-2	00093167	0.500	0.425	0.465	8.000	0.313	1.063	0.625	95,0	0,0	-9,0	0.880	CC..0602.. CC..21.5.
E10-SCLCR-2	00093179	0.625	0.579	0.579	10.000	0.406	1.339	0.812	95,0	0,0	-7,0	1.540	CC..0602.. CC..21.5.
E06-SCLCL-2	00093166	0.375	0.315	0.350	6.000	0.250	1.063	0.500	95,0	0,0	-15,0	0.440	CC..0602.. CC..21.5.
E08-SCLCL-2	00093178	0.500	0.425	0.465	8.000	0.313	1.063	0.625	95,0	0,0	-9,0	0.880	CC..0602.. CC..21.5.
E10-SCLCL-2	00093181	0.625	0.579	0.579	10.000	0.406	1.339	0.812	95,0	0,0	-7,0	1.540	CC..0602.. CC..21.5.
E12-SCLCR-3	00093183	0.750	0.704	0.704	10.000	0.500	1.457	1.000	95,0	0,0	-10,0	2.200	CC..09T3.. CC..32.5.
E12-SCLCL-3	00093184	0.750	0.704	0.704	10.000	0.500	0.984	1.000	95,0	0,0	-10,0	2.200	CC..09T3.. CC..32.5.

Części zamienne, zawarte w dostawie

Dla wielkości	Klucz do płytki	Śruba do płytki
...-2	T07P-2	C02506-T07P
...-3	T15P-2	C04008-T15P

Akcesoria

Dla wielkości	Moment dokręcania	Wkładka do wymiany	Klucz dynamometryczny
...-2	0.9NM	T00-07P	T00-07P09
...-3	3.5NM	T00-15P	T00-15P35

SCLDR/L, SCFDR/L – Oprawki do płytek CDCB – Metryczne

SCLDR/L
KAPR = 95,0°

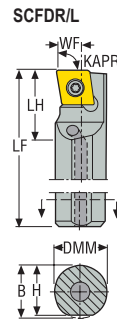
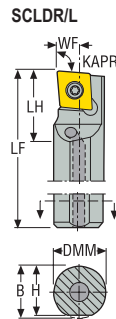
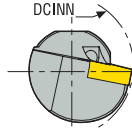
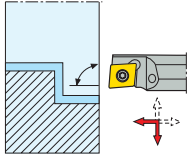

SCFDR/L
KAPR = 91,0°

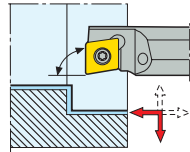

CTWS



- Pokazano wersję prawą
- Asortyment płytek, patrz str. 547
- Oznaczenia oprawek, patrz str. 19-20
- Objasnienia atrybutów ISO, patrz strona 81

Oznaczenie	Numer produktu	DMM	H	B	LF	WF	LH	DCINN	KAPR°	GAMO°	LAMS°	Waga	CTWS
		mm	mm	mm	mm	mm	mm	mm				kg	
A05D-SCLDR04	00054546	5,0	5	5	60	3,0	9,7	5,5	95,0	0,0	-12,0	0,1	CD..04T0.. CD..1.21.2.
A06E-SCLDR04	00054660	6,0	6	6	70	3,5	10,2	6,5	95,0	0,0	-12,0	0,1	CD..04T0.. CD..1.21.2.
A08F-SCLDR04	00054692	8,0	8	8	80	4,5	11,2	8,5	95,0	0,0	-8,0	0,1	CD..04T0.. CD..1.21.2.
A05D-SCLDL04	00054545	5,0	5	5	60	3,0	9,7	5,5	95,0	0,0	-12,0	0,1	CD..04T0.. CD..1.21.2.
A06E-SCLDL04	00054547	6,0	6	6	70	3,5	10,2	6,5	95,0	0,0	-12,0	0,1	CD..04T0.. CD..1.21.2.
A08F-SCLDL04	00054679	8,0	8	8	80	4,5	11,2	8,5	95,0	0,0	-8,0	0,1	CD..04T0.. CD..1.21.2.
A05D-SCFDR04	00054762	5,0	5	5	60	3,0	9,7	5,5	91,0	0,0	-12,0	0,1	CD..04T0.. CD..1.21.2.
A06E-SCFDR04	00054765	6,0	6	6	70	3,5	10,2	6,5	91,0	0,0	-12,0	0,1	CD..04T0.. CD..1.21.2.
A05D-SCFDL04	00054761	5,0	5	5	60	3,0	9,7	5,5	91,0	0,0	-12,0	0,1	CD..04T0.. CD..1.21.2.
A06E-SCFDL04	00054763	6,0	6	6	70	3,5	10,2	6,5	91,0	0,0	-12,0	0,1	CD..04T0.. CD..1.21.2.

Części zamienne, zawarte w dostawie

Dla wielkości	Klucz do płytki	Śruba do płytki
..04	 T06P-2	 C11804-T06P

Akcesoria

Dla wielkości	Moment dokręcania	Wkładka do wymiany	Klucz dynamometryczny
..04	 0.5NM	 T00-06P	 T00-06P05

Ogólne toczenie ISO
Poradnik

Ogólne toczenie ISO
Oprawki

Ogólne toczenie ISO
Płytki

Steadyline®

MDT

Mini-Shaft™

Obróbka rowków

Przecinanie

X4

Adaptory Moduły mocujące

Akcesoria i części zamienne

**SCLDR/L – Oprawki do płytek CDCB
– Cal.**

Ogólne toczenie ISO Poradnik
Ogólne toczenie ISO Oprawki
Ogólne toczenie ISO Płytki
Steadyline®
MDT
Mini-Shaft™
Obróbka rowków
Przecinanie
X4
Adaptory Moduły mocujące
Akcesoria i części zamienne

CTWS



- Pokazano wersję prawą
- Asortyment płytek, patrz str. 547
- Oznaczenia oprawek, patrz str. 21-22
- Opisy belek zaczynające się od litery H oznaczają ciężkie konstrukcje metalowe.
- Objaśnienia atrybutów ISO, patrz strona 81



SCLDR/L

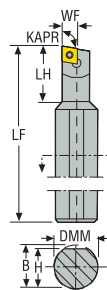
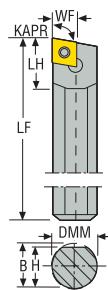

SCLDR/L
KAPR = 95,0 °

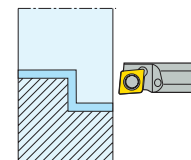

Oznaczenie	Numer produktu	DMM	H	B	LF	WF	LH	DCINN	KAPR°	GAMO°	LAMS°	Waga	CTWS
		cal.	cal.	cal.	cal.	cal.	cal.	cal.				lbs	
S03-SCLDR-1.2	00057644	0.187	0.177	0.187	2.500	0.101	0.526	0.180	95,0	0,0	-17,0	0.440	CD..04T0.. CD..1.21.2.
S04-SCLDR-1.2	00057646	0.250	0.235	0.250	3.000	0.140	–	0.265	95,0	0,0	-12,0	0.220	CD..04T0.. CD..1.21.2.
S04-SCLDL-1.2	00057647	0.250	0.235	0.250	3.000	0.141	–	0.265	95,0	0,0	-12,0	0.220	CD..04T0.. CD..1.21.2.
H03-SCLDR-1.2	00057648	0.187	0.177	0.187	4.000	0.110	0.394	0.204	95,0	0,0	-17,0	0.220	CD..04T0.. CD..1.21.2.
S0306-SCLDR-1.2	00057649	0.375	0.358	0.375	2.500	0.101	0.520	0.183	95,0	0,0	-12,0	0.220	CD..04T0.. CD..1.21.2.
S0406-SCLDR-1.2	00057650	0.375	0.358	0.358	2.500	0.152	1.250	0.277	95,0	0,0	-12,0	0.220	CD..04T0.. CD..1.21.2.
H0308-SCLDR-1.2	00057651	0.500	0.476	0.500	4.000	0.118	1.120	0.212	95,0	0,0	-17,0	0.440	CD..04T0.. CD..1.21.2.

Części zamienne, zawarte w dostawie

Dla wielkości	Śruba do płytki
S03	CS110
S04/ H03	CS115



SDQCR/L – Oprawki do płytek DCGT, DGMT, DCMW
– Metryczne

SDQCR/L, -R
KAPR = 107,5°

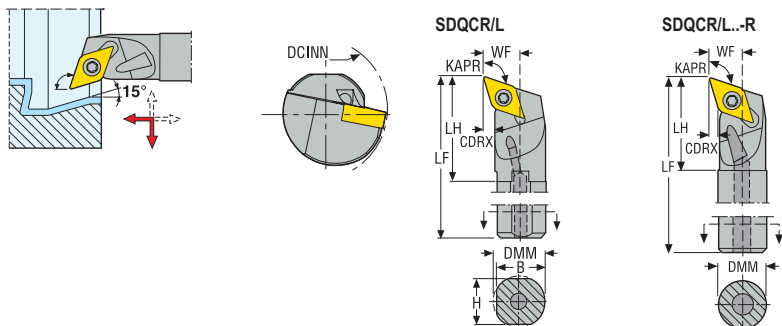

CTWS



- Pokazano wersję prawą
- Asortyment płytek, patrz str. 555, 556, 557, 621
- Oznaczenia oprawek, patrz str. 19-20
- Objasnienia atrybutów ISO, patrz strona 81

Oznaczenie	Numer produktu	DMM	H	B	LF	WF	LH	CDX	DCINN	KAPR°	GAMO°	LAMS°	Waga	CTWS
		mm	mm	mm	mm	mm	mm	mm	mm				kg	
A10L-SDQCR07-R	00093833	10,0	–	–	140	7,0	18,0	1,5	13,0	107,5	0,0	-11,0	0,1	DC..0702.. DC..21.5.
A12N-SDQCR07-R	00093835	12,0	–	–	160	9,0	20,0	2,5	17,0	107,5	0,0	-11,0	0,2	DC..0702.. DC..21.5.
A16Q-SDQCR07	00093837	16,0	15	16	180	11,0	22,0	2,5	22,0	107,5	0,0	-5,0	0,3	DC..0702.. DC..21.5.
A10L-SDQCL07-R	00093834	10,0	–	–	140	7,0	18,0	1,5	13,0	107,5	0,0	-11,0	0,1	DC..0702.. DC..21.5.
A12N-SDQCL07-R	00093836	12,0	–	–	160	9,0	20,0	2,5	17,0	107,5	0,0	-11,0	0,2	DC..0702.. DC..21.5.
A16Q-SDQCL07-R	00093838	16,0	–	–	180	11,0	22,0	2,5	22,0	107,5	0,0	-5,0	0,3	DC..0702.. DC..21.5.
A20R-SDQCR11	00093839	20,0	18	19	200	13,0	32,0	2,5	25,0	107,5	0,0	-5,0	0,4	DC..11T3.. DC..32.5.
A20R-SDQCL11-R	00093840	20,0	–	–	200	13,0	32,0	2,5	25,0	107,5	0,0	-5,0	0,4	DC..11T3.. DC..32.5.
A25S-SDQCR15	00030964	25,0	23	24	250	17,0	40,0	4,0	32,0	107,5	0,0	-5,0	0,8	DC..1504.. DC..43.
A25S-SDQCL15	00030965	25,0	23	24	250	17,0	40,0	4,0	32,0	107,5	0,0	-5,0	0,8	DC..1504.. DC..43.

Części zamienne, zawarte w dostawie

Dla wielkości	Klucz do płytki	Śruba do płytki
		
A10L-...07	T07P-2	C02506-T07P
A12N-...07/R	T07P-2	C02506-T07P
A16Q-...07/R	T07P-2	C02506-T07P
...11	T15P-2	C04008-T15P
...15	T15P-2	C04512-T15P

Ogólne toczenie ISO
Poradnik

Ogólne toczenie ISO
Oprawki

Ogólne toczenie ISO
Płytki

Steadyline®

MDT

Mini-Shaft™

Obróbka rowków

Przecinanie

X4

Adaptory i części zamienne

Aksesoria i części zamienne

Akcesoria

Dla wielkości	Moment dokręcania	Wkładka do wymiany	Klucz dynamometryczny
A10L-...07	0.9NM	T00-07P	T00-07P09
A12N-...07/R	0.9NM	T00-07P	T00-07P09
A16Q-...07/R	0.9NM	T00-07P	T00-07P09
...11	3.5NM	T00-15P	T00-15P35
...15	5.0NM	T00-15P	T00-15P50

- Ogólne toczenie ISO Poradnik
- Ogólne toczenie ISO Oprawki
- Ogólne toczenie ISO Płytki
- Steadyline®
- MDT
- Mini-Shaft™
- Obróbka rowków
- Przecinanie
- X4
- Adaptory Moduły mocujące
- Akcesoria i części zamienne

SDQCR/L – Oprawki do płytek DCGT, DCGW, DCMT, DCMW – Cal.

SDQCR
KAPR = 107,5°

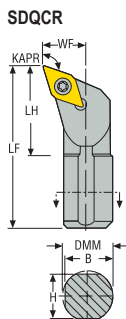
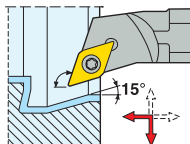



CTWS



- Pokazano wersję prawą
- Asortyment płytek, patrz str. 555, 556, 557, 598, 599, 621
- Oznaczenia oprawek, patrz str. 21-22
- Objaśnienia atrybutów ISO, patrz strona 81

Oznaczenie	Numer produktu	DMM	H	B	LF	WF	LH	DCINN	KAPR°	GAMO°	LAMS°	Waga	CTWS
		cal.	cal.	cal.	cal.	cal.	cal.	cal.				lbs	
S08-SDQCR-2	00073944	0.500	0.394	0.425	8.000	0.437	1.175	0.780	107,5	0,0	-11,0	0.660	DC..0702.. DC..21.5.

Części zamienne, zawarte w dostawie

Dla wielkości	Klucz do płytki	Śruba do płytki
..2	 T07P-2	 C02506-T07P

Akcesoria

Dla wielkości	Moment dokręcania	Wkładka do wymiany	Klucz dynamometryczny
..2	 0.9NM	 T00-07P	 T00-07P09

Ogólne toczenie ISO
Poradnik

Ogólne toczenie ISO
Oprawki

Ogólne toczenie ISO
Płytki

Steadyline®

MDT

Mini-Shaft™

Obróbka rowków

Przecinanie

X4

Adaptory
Moduły mocujące

Akcesoria i części
zamiennne

Ogólne toczenie ISO
Poradnik

SDQNR/L, PDQNR/L – Oprawki do płytek DNMA, DNMU – Metryczne

Ogólne toczenie ISO
Oprawki

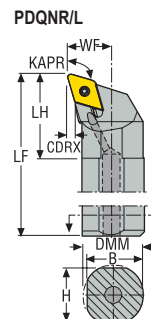
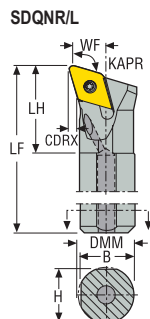
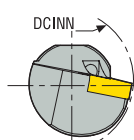

SDQNR/L
KAPR = 107,5°

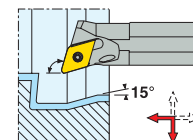

PDQNR/L
KAPR = 107,5°

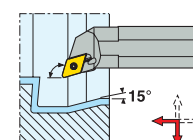

Ogólne toczenie ISO
Płytki

CTWS



Steadyline®

- Pokazano wersję prawą
- Asortyment płytek, patrz str. 558, 559, 560, 561, 601
- Oznaczenia oprawek, patrz str. 19-20
- Objasnienia atrybutów ISO, patrz strona 81

MDT

Oznaczenie	Numer produktu	DMM	H	B	LF	WF	LH	CDX	DCINN	KAPR°	GAMO°	LAMS°	Waga	CTWS
		mm	mm	mm	mm	mm	mm	mm	mm				kg	
A16M-SDQNR11	00083822	16,0	15	16	150	11,0	20,0	4,5	20,0	107,5	-5,0	-20,0	0,3	DNMU1104.. DNMU33.
A20Q-SDQNR11	75077819	20,0	18	19	180	13,0	30,0	4,7	25,0	107,5	-5,0	-18,0	0,4	DNMU1104.. DNMU33.
A16M-SDQNL11	00083824	16,0	15	16	150	11,0	20,0	4,5	20,0	107,5	-5,0	-20,0	0,3	DNMU1104.. DNMU33.
A20Q-SDQNL11	75077820	20,0	18	19	180	13,0	30,0	4,7	25,0	107,5	-5,0	-18,0	0,4	DNMU1104.. DNMU33.
A25R-PDQNR11	75077821	25,0	23	24	200	17,0	35,0	4,7	32,0	107,5	-5,0	-16,0	0,7	DNMU1104.. DNMU33.
A32S-PDQNR11	75077823	32,0	30	31	250	22,0	32,0	4,7	40,0	107,5	-5,0	-14,0	1,3	DNMU1104.. DNMU33.
A25R-PDQNL11	75077822	25,0	23	24	200	17,0	35,0	4,7	32,0	107,5	-5,0	-16,0	0,7	DNMU1104.. DNMU33.
A32S-PDQNL11	75079497	32,0	30	31	250	22,0	32,0	4,7	40,0	107,5	-5,0	-14,0	1,3	DNMU1104.. DNMU33.

Mini-Shaft™

Obróbka rowków

Części zamienne, zawarte w dostawie

Przecinanie

Dla wielkości	Klucz do płytki	Kolek do płytki	Śruba do płytki	Podkładka	Śruba podkładki
A16M-...11	T09P-2	–	C03511-T09P	–	–
A20Q-...11	T09P-2	–	C03511-T09P	DAI110212	CA3507
A25R-...11	T09P-2	PL1403-T09P	–	DAE110312	–
A32S-...11	T09P-2	PL1403-T09P	–	DAE110312	–

X4

Akcesoria

Adaptory Moduły mocujące

Dla wielkości	Moment dokręcania	Wkładka do wymiany	Klucz podkładki	Klucz dynamometryczny
A16M-...11	2.0NM	T00-09P	–	T00-09P20
A20Q-...11	2.0NM	T00-09P	9/64SMS875	T00-09P20
A25R-...11	–	–	–	–
A32S-...11	–	–	–	–

Akcesoria i części zamienne

SDQNR/L, PDQNR/L – Oprawki do płytek DNMA, DNMG, DNMP, DNMU – Cal.

SDQNR
KAPR = 107,5°

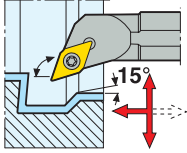

PDQNR
KAPR = 107,5°

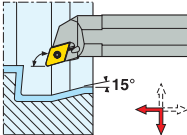

SDQNR/L

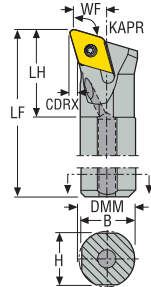

PDQNR/L

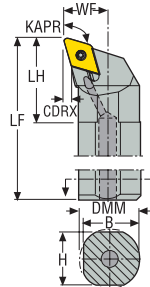

CTWS



- Pokazano wersję prawą
- Asortyment płytek, patrz str. 558, 559, 560, 561, 601
- Oznaczenia oprawek, patrz str. 21-22
- Objasnienia atrybutów ISO, patrz strona 81

Oznaczenie	Numer produktu	DMM	H	B	LF	WF	LH	DCINN	KAPR°	GAMO°	LAMS°	Waga	CTWS
		cal.	cal.	cal.	cal.	cal.	cal.	cal.				lbs	
A12-SDQNR-3	00015216	0.750	0.709	0.728	10.000	0.562	1.839	0.980	107,5	-6,0	-14,0	1.540	DNMU1104.. DNMU33.
A16-PDQNR-3	00015218	1.000	0.866	0.933	12.000	0.750	1.921	1.299	107,5	-5,0	-12,0	2.430	DNMU1104.. DNMU33.

Części zamienne, zawarte w dostawie

Dla wielkości	Klucz do płytki	Kolek do płytki	Śruba do płytki	Podkładka	Klucz	Śruba podkładki
12..-3	T09P-2	-	C03511-T09P	DAE110312	-	CA3507
16..-3	-	PL1403-T09P	-	DAE110312	T09P-2	-

Akcesoria

Dla wielkości	Moment dokręcania	Klucz	Wkładka do wymiany	Klucz dynamometryczny
12..-3	2.0NM	3.5SMS795	T00-09P	T00-09P20
16..-3	-	-	-	-

Ogólne toczenie ISO
Poradnik

Ogólne toczenie ISO
Oprawki

Ogólne toczenie ISO
Płytki

Steadyline®

MDT

Mini-Shaft™

Obróbka rowków

Przecinanie

X4

Adaptory i części mocujące

Akcesoria i części zamienne

**SDUCR/L – Oprawki do płytek DCGT, DCMT, DCMW, DCMX
– Metryczne**

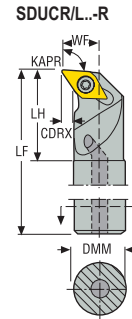
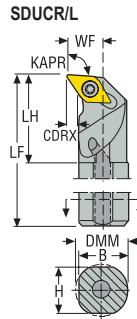
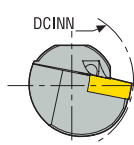

SDUCR/L..-R
KAPR = 93,0°

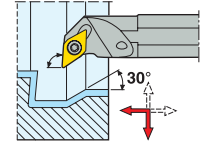

CTWS





- Pokazano wersję prawą
- Asortyment płytek, patrz str. 555, 556, 557, 621
- Oznaczenia opravek, patrz str. 19-20
- Objasnienia atrybutów ISO, patrz strona 81

Oznaczenie	Numer produktu	DMM	H	B	LF	WF	LH	CDX	DCINN	KAPR°	GAMO°	LAMS°	Waga	CTWS
		mm	mm	mm	mm	mm	mm	mm	mm				kg	
A12N-SDUCR07	02516530	12,0	11	12	160	9,0	20,0	0,9	17,0	93,0	0,0	-11,0	0,2	DC..0702.. DC..21.5
A12N-SDUCR07-R	00093821	12,0	-	-	160	9,0	20,0	0,9	17,0	93,0	0,0	-11,0	0,2	DC..0702.. DC..21.5
A16Q-SDUCR07	75066214	16,0	15	16	180	11,0	22,0	1,0	22,0	93,0	0,0	-5,0	0,3	DC..0702.. DC..21.5
A16Q-SDUCR07-R	00093825	16,0	-	-	180	11,0	22,0	1,0	22,0	93,0	0,0	-5,0	0,3	DC..0702.. DC..21.5
A12N-SDUCL07	75066213	12,0	11	12	160	9,0	20,0	0,9	17,0	93,0	0,0	-11,0	0,2	DC..0702.. DC..21.5
A12N-SDUCL07-R	00093822	12,0	-	-	160	9,0	20,0	0,9	17,0	93,0	0,0	-11,0	0,2	DC..0702.. DC..21.5
A16Q-SDUCL07	75066215	16,0	15	16	180	11,0	22,0	1,0	22,0	93,0	0,0	-5,0	0,3	DC..0702.. DC..21.5
A16Q-SDUCL07-R	00734206	16,0	-	-	180	11,0	22,0	1,0	22,0	93,0	0,0	-5,0	0,3	DC..0702.. DC..21.5
A20R-SDUCR11	00734209	20,0	18	19	200	13,0	30,0	1,7	25,0	93,0	0,0	-5,0	0,4	DC..11T3.. DC..32.5
A20R-SDUCR11-R	00093829	20,0	-	-	200	13,0	30,0	1,7	25,0	93,0	0,0	-5,0	0,4	DC..11T3.. DC..32.5
A25S-SDUCR11	02516541	25,0	23	24	250	17,0	40,0	1,9	32,0	93,0	0,0	-5,0	0,8	DC..11T3.. DC..32.5
A25S-SDUCR11-R	02516599	25,0	-	-	250	17,0	40,0	1,9	32,0	93,0	0,0	-5,0	0,9	DC..11T3.. DC..32.5
A20R-SDUCL11	02516546	20,0	18	19	200	13,0	30,0	1,7	25,0	93,0	0,0	-5,0	0,4	DC..11T3.. DC..32.5
A20R-SDUCL11-R	00093830	20,0	-	-	200	13,0	30,0	1,7	25,0	93,0	0,0	-5,0	0,4	DC..11T3.. DC..32.5
A25S-SDUCL11	02516549	25,0	23	24	250	17,0	40,0	1,9	32,0	93,0	0,0	-5,0	0,8	DC..11T3.. DC..32.5
A25S-SDUCL11-R	02516600	25,0	-	-	250	17,0	40,0	1,9	32,0	93,0	0,0	-5,0	0,9	DC..11T3.. DC..32.5
A32T-SDUCR15	00030967	32,0	30	31	300	22,0	50,0	2,3	40,0	93,0	0,0	-5,0	1,6	DC..1504.. DC..43
A32T-SDUCL15	00030968	32,0	30	31	300	22,0	50,0	2,3	40,0	93,0	0,0	-5,0	1,6	DC..1504.. DC..43

Części zamienne, zawarte w dostawie

Dla wielkości	Klucz do płytki	Śruba do płytki
		
A12N...07/R	T07P-2	C02506-T07P
A16Q...07/R	T07P-2	C02506-T07P
A20R...11/R	T15P-2	C04008-T15P
A25S...11/R	T15P-2	C04008-T15P
A32T...15/R	T15P-2	C04512-T15P

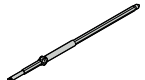
Akcesoria

Dla wielkości	Moment dokręcania	Wkładka do wymiany	Klucz dynamometryczny
			
A12N...07/R	0.9NM	T00-07P	T00-07P09
A16Q...07/R	0.9NM	T00-07P	T00-07P09
A20R...11/R	3.5NM	T00-15P	T00-15P35
A25S...11/R	3.5NM	T00-15P	T00-15P35
A32T...15/R	5.0NM	T00-15P	T00-15P50

Ogólne toczenie ISO
Poradnik

Ogólne toczenie ISO
Oprawki

Ogólne toczenie ISO
Płytki

Steadyline®

MDT

Mini-Shaft™

Obróbka rowków

Przecinanie

X4

Adaptory
Moduły mocujące

Akcesoria i części zamienne

Ogólne toczenie ISO Poradnik
Ogólne toczenie ISO Oprawki
Ogólne toczenie ISO Płytki
Steadyline®
MDT
Mini-Shaft™
Obróbka rowków
Przecinanie
X4
Adaptory Moduły mocujące
Akcesoria i części zamienne

SDUNR/L – Oprawki do płytek DNMA, DNMU, DNMX – Metryczne

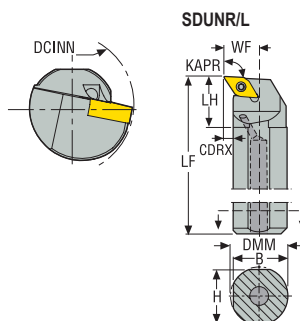

SDUNR/L
KAPR = 93,0°

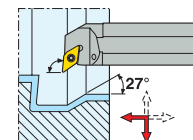

CTWS



- Pokazano wersję prawą
- Asortyment płytek, patrz str. 558, 559, 560, 561, 601
- Oznaczenia oprawek, patrz str. 19-20
- Objaśnienia atrybutów ISO, patrz strona 81

Oznaczenie	Numer produktu	DMM	H	B	LF	WF	LH	CDX	DCINN	KAPR°	GAMO°	LAMS°	Waga	CTWS
		mm	mm	mm	mm	mm	mm	mm	mm				kg	
A16M-SDUNR11	00083816	16,0	15	16	150	11,0	20,0	1,9	20,0	93,0	-5,0	-17,0	0,3	DNMU1104.. DNMU33.
A20Q-SDUNR11	75066111	20,0	18	19	180	13,0	30,0	2,3	25,0	93,0	-5,0	-14,0	0,3	DNMU1104.. DNMU33.
A16M-SDUNL11	00083817	16,0	15	16	150	11,0	20,0	1,9	20,0	93,0	-5,0	-17,0	0,3	DNMU1104.. DNMU33.
A20Q-SDUNL11	75066112	20,0	18	19	180	13,0	30,0	2,3	25,0	93,0	-5,0	-14,0	0,4	DNMU1104.. DNMU33.

Części zamienne, zawarte w dostawie

Dla wielkości	Klucz do płytki	Śruba do płytki	Podkładka	Śruba podkładki
A16M-..11	T09P-2	C03511-T09P	-	-
A20Q-..11	T09P-2	C03511-T09P	DAI110212	CA3507

Akcesoria

Dla wielkości	Moment dokręcania	Wkładka do wymiany	Klucz podkładki	Klucz dynamometryczny
A16M-..11	2.0NM	T00-09P	-	T00-09P20
A20Q-..11	2.0NM	T00-09P	9/64SMS875	T00-09P20

SDUCR/L, SDQCR/L – Oprawki do płytek DCGT, DCGW, DCMT, DCMW – Cal.

SDUCR/L
KAPR = 93,0°

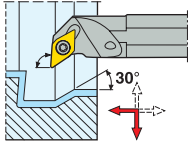

SDQCR/L
KAPR = 107,5°

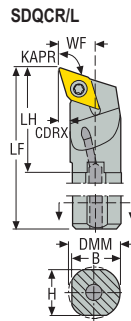
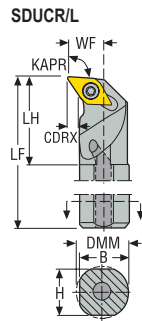
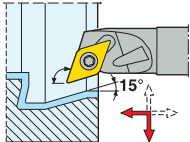

CTWS



- Pokazano wersję prawą
- Asortyment płytek, patrz str. 555, 556, 557, 598, 599, 621
- Oznaczenia oprawek, patrz str. 21-22
- Objasnienia atrybutów ISO, patrz strona 81

Oznaczenie	Numer produktu	DMM	H	B	LF	WF	LH	DCINN	KAPR°	GAMO°	LAMS°	Waga	CTWS
		cal.	cal.	cal.	cal.	cal.	cal.	cal.				lbs	
A08-SDUCR-2	02829675	0.500	0.425	0.463	8.020	0.437	0.550	0.780	93,0	0,0	-11,0	0.440	DC..0702.. DC..21.5
A10-SDUCR-2	02829685	0.500	0.425	0.463	8.000	0.500	1.250	1.000	93,0	0,0	-3,7	0.440	DC..0702.. DC..21.5
A10-SDUCL-2	02829684	0.500	0.425	0.463	8.000	0.500	1.250	0.500	93,0	0,0	-3,7	0.440	DC..0702.. DC..21.5
A12-SDUCR-3	02829693	0.750	0.902	0.957	12.000	0.750	0.906	1.125	93,0	0,0	-4,0	1.100	DC..11T3.. DC..32.5
A16-SDUCR-3	02829700	1.000	0.902	0.957	12.000	0.750	1.906	1.500	93,0	0,0	-3,16	2.200	DC..11T3.. DC..32.5
A12-SDUCL-3	02829692	0.750	0.650	0.707	10.000	0.625	1.750	1.125	93,0	0,0	-5,07	1.100	DC..11T3.. DC..32.5
A16-SDUCL-3	02829699	1.000	0.902	0.957	12.000	0.750	1.906	1.500	93,0	0,0	-3,16	2.200	DC..11T3.. DC..32.5
A10-SDQCR-2	02829683	0.625	0.535	0.578	10.000	0.500	0.625	0.840	107,5	0,0	-5,0	0.660	DC..0702.. DC..21.5
A12-SDQCR-3	02829691	0.750	0.708	0.729	10.000	0.562	0.773	1.125	107,5	0,0	-5,95	0.880	DC..11T3.. DC..32.5
A16-SDQCR-3	02829698	1.000	0.858	0.929	12.000	0.750	0.906	1.500	107,5	0,0	-3,27	2.200	DC..11T3.. DC..32.5

Części zamienne, zawarte w dostawie

Dla wielkości	Klucz do płytki	Śruba do płytki
..-2	T07P-2	C02506-T07P
..-3	T15P-2	C04008-T15P

Akcesoria

Dla wielkości	Moment dokręcania	Wkładka do wymiany	Klucz dynamometryczny
..-2	0.9NM	T00-07P	T00-07P09
..-3	3.5NM	T00-15P	T00-15P35

Ogólne toczenie ISO
Poradnik

Ogólne toczenie ISO
Oprawki

Ogólne toczenie ISO
Płytki

Steadyline®

MDT

Mini-Shaft™

Obróbka rowków

Przecinanie

X4

Adaptory i części zamienne

Akcesoria i części zamienne

SDUNR/L – Oprawki do płytek DNMU
– Cal.

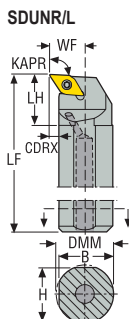

SDUNR
KAPR = 93,0 °

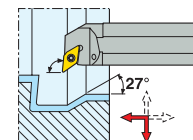

CTWS



- Pokazano wersję prawą
- Asortyment płytek, patrz str. 558, 559, 560, 561
- Oznaczenia oprawek, patrz str. 21-22
- Objaśnienia atrybutów ISO, patrz strona 81

Oznaczenie	Numer produktu	DMM	H	B	LF	WF	LH	DCINN	KAPR°	GAMO°	LAMS°	Waga	CTWS
		cal.	cal.	cal.	cal.	cal.	cal.	cal.				lbs	
A10-SDUNR-3	00014820	0.625	0.532	0.602	10.000	0.500	1.598	0.850	93,0	-5,0	-14,0	0.660	DNMU1104.. DNMU33.
A12-SDUNR-3	00014822	0.750	0.709	0.728	10.000	0.562	1.799	0.980	93,0	-5,0	-14,0	1.540	DNMU1104.. DNMU33.

Części zamienne, zawarte w dostawie

Dla wielkości	Klucz do płytki	Śruba do płytki	Podkładka	Śruba podkładki
..10-3	T09P-2	C03511-T09P	-	-
..12-3	T09P-2	C03511-T09P	DAE110312	CA3507

Akcesoria

Dla wielkości	Moment dokręcania	Wkładka do wymiany	Klucz podkładki	Klucz dynamometryczny
..10-3	2.0NM	T00-09P	-	T00-09P20
..12-3	2.0NM	T00-09P	3.5SMS795	T00-09P20

SDXCR/L – Oprawki do płytek DCGT, DCGW, DCMT, DCMW, DCMX – Metryczne

KAPR = 120,0 °

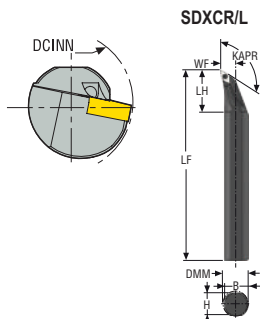
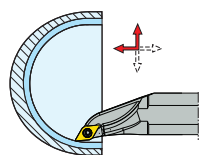

CTWS



- Pokazano wersję prawą
- Asortyment płytek, patrz str. 555, 556, 557, 598, 599, 621
- Oznaczenia oprawek, patrz str. 19-20
- Objasnienia atrybutów ISO, patrz strona 81

Oznaczenie	Numer produktu	DMM	H	B	LF	WF	LH	CDX	DCINN	KAPR°	GAMO°	LAMS°	Waga	CTWS
		mm	mm	mm	mm	mm	mm	mm	mm				kg	
A20M-SDXCR07	10102581	20,0	18	19	150	11,87	33,48	4,0	22,0	120,0	0,0	-3,0	0,3	DC..0702.. DC..21.5.
A20M-SDXCL07	10102580	20,0	18	19	150	11,87	33,48	4,0	22,0	120,0	0,0	-3,0	0,3	DC..0702.. DC..21.5.
A20R-SDXCR11	10102582	20,0	18	19	200	11,88	32,1	5,8	24,0	120,0	0,0	-3,0	0,4	DC..11T3.. DC..32.5.
A20R-SDXCL11	10102583	20,0	18	19	200	11,88	32,1	5,8	24,0	120,0	0,0	-3,0	0,4	DC..11T3.. DC..32.5.

Części zamienne, zawarte w dostawie

Dla wielkości	Klucz do płytki	Śruba do płytki
..-07	T07P-2	C02506-T07P
..-11	T15P-2	C04008-T15P

Akcesoria

Dla wielkości	Dysza	Klucz do dyszy
..-07	JET-CN03040020	1.5SMS795
..-11	JET-CN03040020	1.5SMS795

Ogólne toczenie ISO
Poradnik

Ogólne toczenie ISO
Oprawki

Ogólne toczenie ISO
Płytki

Steadyline®

MDT

Mini-Shaft™

Obróbka rowków

Przecinanie

X4

Adaptory i części zamienne

Adaptory i części zamienne

Ogólne toczenie ISO
Poradnik

SDYNR/L, PDYNR/L – Oprawki do płytek DNMA, DNMU – Metryczne

Ogólne toczenie ISO
Oprawki

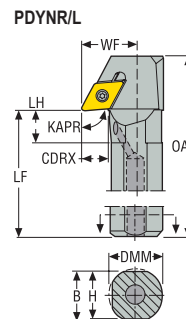
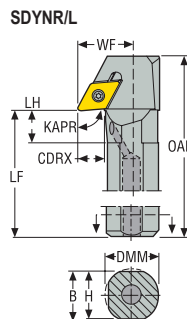
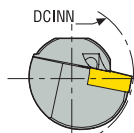

SDYNR/L
KAPR = 95,0 °

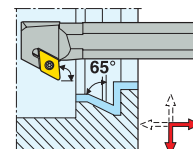

PDYNR/L
KAPR = 95,0 °

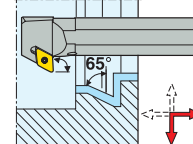

Ogólne toczenie ISO
Płytki

CTWS



Steadyline®

- Pokazano wersję prawą
- Asortyment płytek, patrz str. 558, 559, 560, 561, 601
- Oznaczenia oprawek, patrz str. 19-20
- Objaśnienia atrybutów ISO, patrz strona 81

MDT

Oznaczenie	Numer produktu	DMM	H	B	OAL	LF	WF	LH	CDRX	DCINN	KAPR°	GAMO°	LAMS°	Waga	CTWS
		mm	mm	mm	mm	mm	mm	mm	mm	mm				kg	
A20Q-SDYNR11	75079498	20,0	18	19	200	180	20,0	15,0	10,9	40,0	95,0	-5,0	-14,0	0,5	DNMU1104.. DNMU33.
A20Q-SDYNL11	75079499	20,0	18	19	200	180	20,0	15,0	10,9	40,0	95,0	-5,0	-14,0	0,5	DNMU1104.. DNMU33.
A25R-PDYNR11	75079500	25,0	23	24	220	200	22,5	13,0	10,9	45,0	95,0	-5,0	-13,0	0,8	DNMU1104.. DNMU33.
A32S-PDYNR11	75079502	32,0	30	31	270	250	25,5	23,0	11,1	51,0	95,0	-5,0	-11,0	1,5	DNMU1104.. DNMU33.
A25R-PDYNL11	75079501	25,0	23	24	220	200	22,5	13,0	10,9	45,0	95,0	-5,0	-13,0	0,8	DNMU1104.. DNMU33.
A32S-PDYNL11	75079503	32,0	30	31	270	250	25,5	23,0	11,1	51,0	95,0	-5,0	-11,0	1,5	DNMU1104.. DNMU33.

Mini-Shaft™

Obróbka rowków

Części zamienne, zawarte w dostawie

Dla wielkości	Klucz do płytki	Kolek do płytki	Śruba do płytki	Podkładka	Śruba podkładki
A20Q-...11	T09P-2	-	C03511-T09P	DAI110212	CA3507
A25R-...11	T09P-2	PL1403-T09P	-	DAE110312	-
A32S-...11	T09P-2	PL1403-T09P	-	DAE110312	-

Przecinanie

Akcesoria

Dla wielkości	Moment dokręcania	Wkładka do wymiany	Klucz podkładki	Klucz dynamometryczny
A20Q-...11	2.0NM	T00-09P	9/64SMS875	T00-09P20
A25R-...11	-	-	-	-
A32S-...11	-	-	-	-

X4

Adaptory Moduły mocujące

Akcesoria i części zamienne

SRXCR/L – Oprawki do płytek RCMT
– Metryczne

KAPR = 90,0°

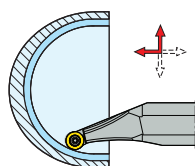

SRXCR/L

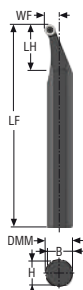



CTWS





- Pokazano wersję prawą
- Asortyment płytek, patrz str. 564, 565
- Oznaczenia oprawek, patrz str. 19-20
- Objasnienia atrybutów ISO, patrz strona 81

Oznaczenie	Numer produktu	DMM	H	B	LF	WF	LH	CDX	DCINN	KAPR°	GAMO°	LAMS°	Waga	CTWS
		mm	mm	mm	mm	mm	mm	mm	mm				kg	
A20M-SRXCR08	10102584	20,0	18	19	150	10,88	33,04	4,3	32,0	90,0	0,0	0,0	0,3	RC..0803..
A20M-SRXCL08	10102586	20,0	18	19	150	10,88	33,04	4,3	32,0	90,0	0,0	0,0	0,3	RC..0803..

Części zamienne, zawarte w dostawie

Dla wielkości	Klucz do płytki	Śruba do płytki
..08	 T08P-2	 C03007-T08P

Akcesoria

Dla wielkości	Dysza	Klucz do dyszy
..08	 JET-CN03040020	 1.5SMS795

Ogólne toczenie ISO
Poradnik

Ogólne toczenie ISO
Oprawki

Ogólne toczenie ISO
Płytki

Steadyline®

MDT

Mini-Shaft™

Obróbka rowków

Przecinanie

X4

Adaptory
Moduły mocujące

Akcesoria i części zamienne

Ogólne toczenie ISO Poradnik
Ogólne toczenie ISO Oprawki
Ogólne toczenie ISO Płytki
Steadyline®
MDT
Mini-Shaft™
Obróbka rowków
Przecinanie
X4
Adaptory Moduły mocujące
Akcesoria i części zamienne

STFCR/L – Oprawki do płytek TCGT, TCMT, TCMW – Metryczne

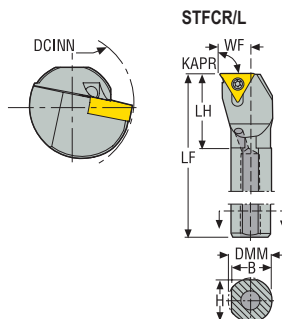

STFCR/L
KAPR = 91,0°

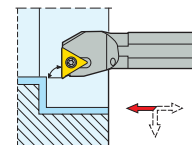

CTWS





- Pokazano wersję prawą
- Asortyment płytek, patrz str. 573, 574, 622
- Oznaczenia oprawek, patrz str. 19-20
- Objaśnienia atrybutów ISO, patrz strona 81

Oznaczenie	Numer produktu	DMM	H	B	LF	WF	LH	DCINN	KAPR°	GAMO°	LAMS°	Waga	CTWS
		mm	mm	mm	mm	mm	mm	mm				kg	
A12M-STFCR11	00093843	12,0	11	12	150	9,0	21,0	16,0	91,0	0,0	-10,0	0,2	TC..1102.. TC..21.5
A16R-STFCR11	00093845	16,0	15	15	200	11,0	25,0	20,0	91,0	0,0	-6,0	0,3	TC..1102.. TC..21.5
A20S-STFCR11	00093847	20,0	18	19	250	13,0	25,0	25,0	91,0	0,0	-3,0	0,5	TC..1102.. TC..21.5
A12M-STFCL11	00093844	12,0	11	12	150	9,0	21,0	16,0	91,0	0,0	-10,0	0,2	TC..1102.. TC..21.5
A16R-STFCL11	00093846	16,0	15	15	200	11,0	25,0	20,0	91,0	0,0	-6,0	0,3	TC..1102.. TC..21.5
A20S-STFCL11	00093848	20,0	18	19	250	13,0	25,0	25,0	91,0	0,0	-3,0	0,5	TC..1102.. TC..21.5
A25R-STFCR16	00093857	25,0	23	24	200	17,0	36,0	32,0	91,0	0,0	-6,0	0,7	TC..16T3.. TC..32.5
A32S-STFCR16	00093859	32,0	30	31	250	22,0	42,0	40,0	91,0	0,0	-10,0	1,3	TC..16T3.. TC..32.5
A40T-STFCR16	00093861	40,0	37	39	300	27,0	50,0	50,0	91,0	0,0	-8,0	2,6	TC..16T3.. TC..32.5
A25R-STFCL16	00093858	25,0	23	24	200	17,0	36,0	32,0	91,0	0,0	-6,0	0,7	TC..16T3.. TC..32.5
A32S-STFCL16	00093860	32,0	30	31	250	22,0	42,0	40,0	91,0	0,0	-10,0	1,3	TC..16T3.. TC..32.5
A40T-STFCL16	00093862	40,0	37	39	300	27,0	50,0	50,0	91,0	0,0	-8,0	2,6	TC..16T3.. TC..32.5

Części zamienne, zawarte w dostawie

Dla wielkości	Klucz do płytki	Śruba do płytki	Podkładka	Śruba podkładki
A12M-...11	T07P-2	C02506-T07P	-	-
A16R-...11	T07P-2	C02506-T07P	-	-
A20S-...11	T07P-2	C02506-T07P	-	-
A25R-...16	T15P-2	C03509-T15P	-	-
A32S-...16	T15P-2	C03509-T15P	STN160312	CA3510
A40T-...16	T15P-2	C03509-T15P	STN160312	CA3510

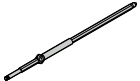
Akcesoria

Dla wielkości	Moment dokręcania	Wkładka do wymiany	Klucz podkładki	Klucz dynamometryczny
				
A12M-...11	0.9NM	T00-07P	-	T00-07P09
A16R-...11	0.9NM	T00-07P	-	T00-07P09
A20S-...11	0.9NM	T00-07P	-	T00-07P09
A25R-...16	3.0NM	T00-15P	-	T00-15P30
A32S-...16	3.0NM	T00-15P	9/64SMS875	T00-15P30
A40T-...16	3.0NM	T00-15P	9/64SMS875	T00-15P30

Ogólne toczenie ISO
Poradnik

Ogólne toczenie ISO
Oprawki

Ogólne toczenie ISO
Płytki

Steadyline®

MDT

Mini-Shaft™

Obróbka rowków

Przecinanie

X4

Adaptory
Moduły mocujące

Akcesoria i części
zamienne

**STFCR/L, STUCR/L – Oprawki do płytek TCMT, TCMW
– Cal.**

Ogólne toczenie ISO
Poradnik

Ogólne toczenie ISO
Oprawki

Ogólne toczenie ISO
Płytki

Steadyline®

MDT

Mini-Shaft™

Obróbka rowków

Przecinanie

X4

Adaptory
Moduły mocujące

Akcesoria i części
zamienne



CTWS



- Pokazano wersję prawą
- Asortyment płytek, patrz str. 573, 574, 622
- Oznaczenia oprawek, patrz str. 21-22
- Objaśnienia atrybutów ISO, patrz strona 81

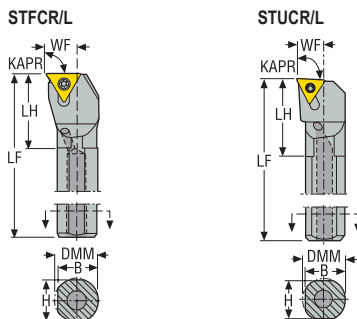

STFCR/L
KAPR = 91,0 °

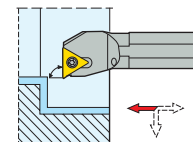

STUCR/L
KAPR = 93,0 °

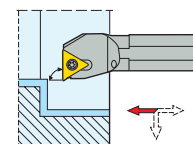

Oznaczenie	Numer produktu	DMM	H	B	LF	WF	LH	DCINN	KAPR°	GAMO°	LAMS°	Waga	CTWS
		cal.	cal.	cal.	cal.	cal.	cal.	cal.				lbs	
A06-STFCR-2	02829668	0.375	0.315	0.345	6.000	0.250	1.400	0.512	91,0	0,0	-10,07	0.220	TC..1102.. TC..21.5
A08-STFCR-2	02829676	0.500	0.425	0.463	6.000	0.312	1.550	0.625	91,0	0,0	-7,21	0.220	TC..1102.. TC..21.5
A10-STFCR-2	02829686	0.625	0.531	0.578	8.000	0.406	1.250	0.812	91,0	0,0	-4,7	0.660	TC..1102.. TC..21.5
A12-STFCR-2	02829694	0.750	0.650	0.707	10.000	0.500	0.750	1.000	91,0	0,0	-3,16	0.880	TC..1102.. TC..21.5
A06-STUCR-2	02829669	0.375	0.532	0.579	6.000	0.406	0.625	0.500	93,0	0,0	-7,0	0.220	TC..1102.. TC..21.5
A08-STUCR-2	02829678	0.500	0.532	0.579	8.000	0.406	0.625	0.625	93,0	0,0	-7,0	0.440	TC..1102.. TC..21.5
A10-STUCR-2	02829688	0.625	0.532	0.579	10.000	0.406	0.625	0.812	93,0	0,0	-7,0	0.880	TC..1102.. TC..21.5
A08-STUCL-2	02829677	0.500	0.532	0.579	8.000	0.406	0.625	0.630	93,0	0,0	-7,0	0.440	TC..1102.. TC..21.5
A10-STUCL-2	02829687	0.625	0.532	0.579	10.000	0.406	0.625	0.812	93,0	0,0	-7,0	0.880	TC..1102.. TC..21.5
A12-STUCR-3	02829695	0.750	0.708	0.729	10.000	0.500	0.750	1.000	93,0	0,0	-6,0	1.100	TC..16T3.. TC..32.5
A16-STUCR-3	02829701	1.000	0.858	0.929	12.000	0.640	0.906	1.280	93,0	0,0	-4,0	2.200	TC..16T3.. TC..32.5

Części zamienne, zawarte w dostawie

Dla wielkości	Klucz do płytki	Śruba do płytki
...-2	T07P-2	C02506-T07P
...-3	T15P-2	C04008-T15P

Akcesoria

Dla wielkości	Moment dokręcania	Wkładka do wymiany	Klucz dynamometryczny
...-2	0.9NM	T00-07P	T00-07P09
...-3	3.5NM	T00-15P	T00-15P35

STFCR/L – Oprawki do płytek TCGT, TCGW, TCMT, TCMW
– Cal.

STFCR
KAPR = 91,0°

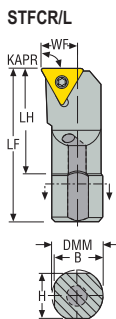
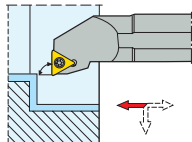



CTWS



- Pokazano wersję prawą
- Asortyment płytek, patrz str. 573, 574, 610, 622
- Oznaczenia oprawek, patrz str. 21-22
- E = Oprawka węglkowa
- Objaśnienia atrybutów ISO, patrz strona 81

Oznaczenie	Numer produktu	DMM	H	B	LF	WF	LH	DCINN	KAPR°	GAMO°	LAMS°	Waga	CTWS
		cal.	cal.	cal.	cal.	cal.	cal.	cal.				lbs	
E06-STFCR-2	00093116	0.375	0.315	0.350	6.000	0.250	1.063	0.500	91,0	0,0	-15,0	0.440	TC..1102.. TC..21.5.
E08-STFCR-2	00093118	0.500	0.465	0.465	8.000	0.313	1.063	0.625	91,0	0,0	-9,0	0.880	TC..1102.. TC..21.5.

Części zamienne, zawarte w dostawie

Dla wielkości	Klucz do płytki	Śruba do płytki
..-2	 T07P-2	 C02506-T07P

Akcesoria

Dla wielkości	Moment dokręcania	Wkładka do wymiany	Klucz dynamometryczny
..-2	 0.9NM	 T00-07P	 T00-07P09

Ogólne toczenie ISO
Poradnik

Ogólne toczenie ISO
Oprawki

Ogólne toczenie ISO
Płytki

Steadyline®

MDT

Mini-Shaft™

Obróbka rowków

Przecinanie

X4

Adaptory i części zamienne

Akcesoria i części zamienne

Ogólne toczenie ISO
Poradnik

STLDR/L, STFDR/L – Oprawki do płytek TDAB, TDCH – Metryczne

Ogólne toczenie ISO
Oprawki

Ogólne toczenie ISO
Płytki

CTWS



- Pokazano wersję prawą
- Asortyment płytek, patrz str. 575
- Oznaczenia oprawek, patrz str. 19-20
- Objaśnienia atrybutów ISO, patrz strona 81

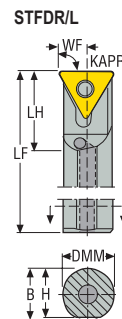
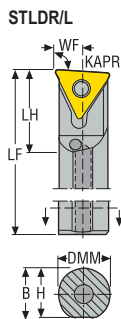
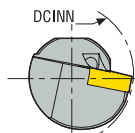

STLDR/L
KAPR = 95,0 °

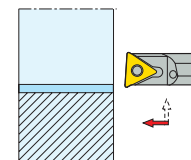

STFDR/L
KAPR = 91,0 °

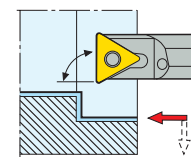

Steadyline®

MDT

Oznaczenie	Numer produktu	DMM	H	B	LF	WF	LH	DCINN	KAPR°	GAMO°	LAMS°	Waga	CTWS
		mm	mm	mm	mm	mm	mm	mm				kg	
A05D-STLDR06	00054775	5,0	5	5	60	3,0	9,7	6,8	95,0	0,0	-12,0	0,1	TD..06T0.. TD..1.21.5.
A06E-STLDR06	00054777	6,0	6	6	70	3,5	10,2	7,2	95,0	0,0	-12,0	0,1	TD..06T0.. TD..1.21.5.
A08F-STLDR06	00054780	8,0	8	8	80	4,5	11,2	8,8	95,0	0,0	-8,0	0,1	TD..06T0.. TD..1.21.5.
A05D-STLDR06	00054768	5,0	5	5	60	3,0	9,7	6,8	95,0	0,0	-12,0	0,1	TD..06T0.. TD..1.21.5.
A06E-STLDR06	00054776	6,0	6	6	70	3,5	10,2	7,2	95,0	0,0	-12,0	0,1	TD..06T0.. TD..1.21.5.
A08F-STLDR06	00054778	8,0	8	8	80	4,5	11,2	8,8	95,0	0,0	-8,0	0,1	TD..06T0.. TD..1.21.5.
A05D-STFDR06	00054839	5,0	5	5	60	3,0	9,7	6,8	91,0	0,0	-12,0	0,1	TD..06T0.. TD..1.21.5.
A06E-STFDR06	00054841	6,0	6	6	70	3,5	10,2	7,2	91,0	0,0	-12,0	0,1	TD..06T0.. TD..1.21.5.
A08F-STFDR06	00054843	8,0	8	8	80	4,5	11,2	8,8	91,0	0,0	-8,0	0,1	TD..06T0.. TD..1.21.5.
A05D-STFDR06	00054810	5,0	5	5	60	3,0	9,7	6,8	91,0	0,0	-12,0	0,1	TD..06T0.. TD..1.21.5.
A06E-STFDR06	00054840	6,0	6	6	70	3,5	10,2	7,2	91,0	0,0	-12,0	0,1	TD..06T0.. TD..1.21.5.
A08F-STFDR06	00054842	8,0	8	8	80	4,5	11,2	8,8	91,0	0,0	-8,0	0,1	TD..06T0.. TD..1.21.5.

Mini-Shaft™

Obróbka rowków

Przecinanie

Części zamienne, zawarte w dostawie

X4

Dla wielkości	Klucz do płytki	Śruba do płytki
...06	T06P-2	C82204-T06P

Adaptory Moduły mocujące

Akcesoria

Akcesoria i części zamienne

Dla wielkości	Moment dokręcania	Wkładka do wymiany	Klucz dynamometryczny
...06	0.5NM	T00-06P	T00-06P05

STLDR/L, STFDR/L – Oprawki do płytek TDAB, TDCH – Cal.

STLDR/L
KAPR = 95,0°

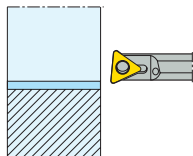

STFDR/L
KAPR = 90,0°

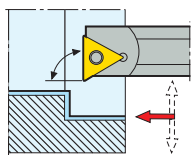

STLDR

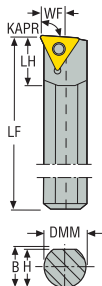

XX408.STLDR

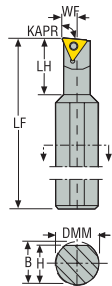

STFDR

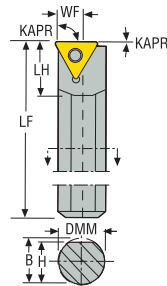

CTWS



- Pokazano wersję prawą
- Asortyment płytek, patrz str. 575
- Oznaczenia oprawek, patrz str. 21-22
- Opisy belek zaczynające się od litery H oznaczają ciężkie konstrukcje metalowe.
- Objasnienia atrybutów ISO, patrz strona 81

Oznaczenie	Numer produktu	DMM	H	B	LF	WF	LH	DCINN	KAPR°	GAMO°	LAMS°	Waga	CTWS
		cal.	cal.	cal.	cal.	cal.	cal.	cal.				lbs	
S04-STLDR-1.2	00057658	0.250	0.235	0.250	4.000	0.165	0.394	0.290	95,0	0,0	-12,0	0.220	TD..06T0.. TD..1.21.5.
S05-STLDR-1.2	00057659	0.312	0.295	0.295	4.000	0.194	–	0.350	95,0	0,0	-12,0	0.440	TD..06T0.. TD..1.21.5.
H04STLDR-1.2	00057661	0.250	0.235	0.250	4.000	0.165	0.394	0.290	95,0	0,0	-12,0	0.440	TD..06T0.. TD..1.21.5.
H05STLDR-1.2	00057662	0.312	0.295	0.313	6.000	0.194	0.394	0.350	95,0	0,0	-8,0	0.220	TD..06T0.. TD..1.21.5.
S0408-STLDR-1.2	00057664	0.500	0.480	0.480	3.250	0.175	1.250	0.300	95,0	0,0	-12,0	0.220	TD..06T0.. TD..1.21.5.
H0408STLDR-1.2	00057666	0.500	0.480	0.500	3.250	0.175	1.250	0.300	95,0	0,0	-12,0	0.440	TD..06T0.. TD..1.21.5.
S05-STFDR-1.2	00057667	0.313	0.295	0.295	4.000	0.194	–	0.350	90,0	0,0	-12,0	0.220	TD..1.21.5.

Części zamienne, zawarte w dostawie

Dla wielkości

Śruba do płytki



..-1.2

CS120

Ogólne toczenie ISO Poradnik

Ogólne toczenie ISO Oprawki

Ogólne toczenie ISO Płytki

Steadyline®

MDT

Mini-Shaft™

Obróbka rowków

Przecinanie

X4

Adaptory Moduły mocujące

Akcesoria i części zamienne

SVQBR/L, SVUBR/L – Oprawki do płytek VBGT, VBGW, VBMT, VBMT, VBMW, VCGT – Metryczne

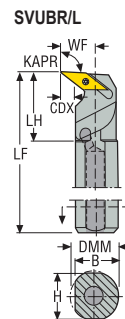
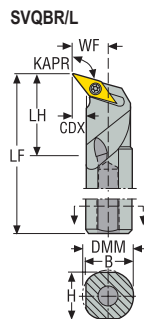
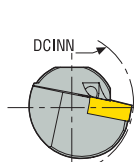

SVQBR/L
KAPR = 107,5°

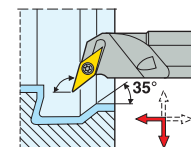

SVUBR/L
KAPR = 93,0°

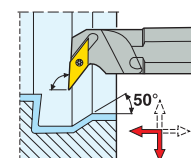

CTWS



- Pokazano wersję prawą
- Asortyment płytek, patrz str. 584, 585, 585, 615, 623
- Oznaczenia opravek, patrz str. 19-20
- Objasnienia atrybutów ISO, patrz strona 81

Oznaczenie	Numer produktu	DMM	H	B	LF	WF	LH	CDX	DCINN	KAPR°	GAMO°	LAMS°	Waga	CTWS
		mm	mm	mm	mm	mm	mm	mm	mm				kg	
A16R-SVQBR11	00093873	16,0	15	15	200	13,0	25,0	4,5	22,0	107,5	0,0	-7,0	0,3	VB..1102.. VB..21.5.
A20S-SVQBR11	00093875	20,0	18	19	250	15,0	25,0	4,5	27,0	107,5	0,0	-6,0	0,3	VB..1102.. VB..21.5.
A25T-SVQBR11	00093877	25,0	23	23	300	18,0	35,0	5,0	33,0	107,5	0,0	-4,0	1,0	VB..1102.. VB..21.5.
A16R-SVQBL11	00093874	16,0	15	15	200	13,0	25,0	4,5	22,0	107,5	0,0	-7,0	0,3	VB..1102.. VB..21.5.
A20S-SVQBL11	00093876	20,0	18	19	250	15,0	25,0	4,5	27,0	107,5	0,0	-6,0	0,5	VB..1102.. VB..21.5.
A25T-SVQBL11	00093878	25,0	23	23	300	18,0	35,0	5,0	33,0	107,5	0,0	-4,0	1,0	VB..1102.. VB..21.5.
A25S-SVQBR16	00030970	25,0	23	24	250	17,0	65,0	4,0	32,0	107,5	0,0	-8,0	0,8	VB..1604-VC..1604 VB..33-VC..33.
A32T-SVQBR16	00030971	32,0	30	31	300	22,0	70,0	5,5	40,0	107,5	0,0	-8,0	1,5	VB..1604-VC..1604 VB..33-VC..33.
A40U-SVQBR16	00030974	40,0	37	39	350	27,0	80,0	6,5	50,0	107,5	0,0	-8,0	2,9	VB..1604-VC..1604 VB..33-VC..33.
A25S-SVQBL16	00030977	25,0	23	24	250	17,0	65,0	4,0	32,0	107,5	0,0	-8,0	0,8	VB..1604-VC..1604 VB..33-VC..33.
A32T-SVQBL16	00030979	32,0	30	31	300	22,0	70,0	5,5	40,0	107,5	0,0	-8,0	1,5	VB..1604-VC..1604 VB..33-VC..33.
A40U-SVQBL16	00030983	40,0	37	39	350	27,0	80,0	6,5	50,0	107,5	0,0	-8,0	2,9	VB..1604-VC..1604 VB..33-VC..33.
A16R-SVUBR11	00093867	16,0	15	15	200	13,0	25,0	4,5	22,0	93,0	0,0	-7,0	0,3	VB..1102.. VB..21.5.
A20S-SVUBR11	00093869	20,0	18	19	250	15,0	25,0	4,5	27,0	93,0	0,0	-5,0	0,5	VB..1102.. VB..21.5.
A25T-SVUBR11	00093871	25,0	23	23	300	18,0	35,0	5,0	33,0	93,0	0,0	-3,0	1,0	VB..1102.. VB..21.5.
A16R-SVUBL11	00093868	16,0	15	15	200	13,0	25,0	4,5	22,0	93,0	0,0	-7,0	0,3	VB..1102.. VB..21.5.
A20S-SVUBL11	00093870	20,0	18	19	250	15,0	25,0	4,5	27,0	93,0	0,0	-5,0	0,5	VB..1102.. VB..21.5.
A25T-SVUBL11	00093872	25,0	23	23	300	18,0	35,0	5,0	33,0	93,0	0,0	-3,0	1,0	VB..1102.. VB..21.5.

Części zamienne, zawarte w dostawie

Dla wielkości	Klucz do płytki	Śruba do płytki	Podkładka	Śruba podkładki
A16R...11	T07P-2	C02506-T07P	-	-
A20S...11	T07P-2	C02506-T07P	-	-
A25T...11	T07P-2	C02506-T07P	-	-
A25S...16	T15P-2	C03510-T15P	171.19-620	CA3507
A32T...16	T15P-2	C03510-T15P	171.19-620	CA3507
A40U...16	T15P-2	C03510-T15P	171.19-620	CA3507

Akcesoria

Dla wielkości	Moment dokręcania	Wkładka do wymiany	Klucz podkładki	Klucz dynamometryczny
A16R...11	0.9NM	T00-07P	-	T00-07P09
A20S...11	0.9NM	T00-07P	-	T00-07P09
A25T...11	0.9NM	T00-07P	-	T00-07P09
A25S...16	3.0NM	T00-15P	9/64SMS875	T00-15P30
A32T...16	3.0NM	T00-15P	9/64SMS875	T00-15P30
A40U...16	3.0NM	T00-15P	9/64SMS875	T00-15P30

Ogólne toczenie ISO
Poradnik

Ogólne toczenie ISO
Oprawki

Ogólne toczenie ISO
Płytki

Steadyline®

MDT

Mini-Shaft™

Obróbka rowków

Przecinanie

X4

Adaptory
Moduły mocujące

Akcesoria i części zamienne

SVQBR/L, SVUBR/L – Oprawki do płytek VBGT, VBMT – Cal.

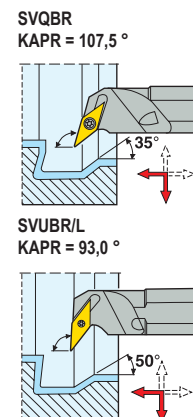
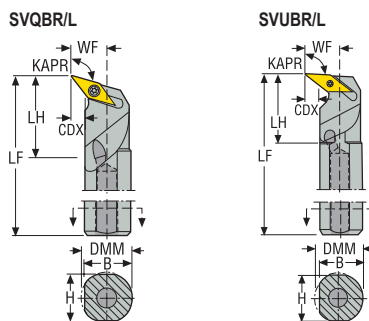

CTWS



- Pokazano wersję prawą
- Asortyment płytek, patrz str. 584, 585
- Oznaczenia oprawek, patrz str. 21-22
- Objaśnienia atrybutów ISO, patrz strona 81

Oznaczenie	Numer produktu	DMM	H	B	LF	WF	LH	DCINN	KAPR°	GAMO°	LAMS°	Waga	CTWS
		cal.	cal.	cal.	cal.	cal.	cal.	cal.				lbs	
A12-SVQBR-2	00002730	0.750	0.709	0.728	10.000	1.125	1.429	1.125	107,5	0,0	-5,0	1.320	VB..1102.. VB..21.5.
A10-SVUBR-2	00002696	0.625	0.532	0.602	10.000	0.840	1.240	0.840	93,0	0,0	-7,0	0.660	VB..1102.. VB..21.5.
A12-SVUBR-2	00002698	0.750	0.709	0.728	10.000	1.125	1.429	1.125	93,0	0,0	-5,0	1.100	VB..1102.. VB..21.5.
A16-SVUBR-2	00002725	1.000	0.866	0.933	12.000	1.500	1.921	1.500	93,0	0,0	-3,0	2.430	VB..1102.. VB..21.5.
A12-SVUBL-2	00002703	0.750	0.709	0.728	10.000	1.125	1.429	1.125	93,0	0,0	-5,0	1.320	VB..1102.. VB..21.5.

Części zamienne, zawarte w dostawie

Dla wielkości	Klucz do płytki	Śruba do płytki
..-2	T07P-2	C02506-T07P

Akcesoria

Dla wielkości	Moment dokręcania	Wkładka do wymiany	Klucz dynamometryczny
..-2	0.9NM	T00-07P	T00-07P09

SWLCR/L – Oprawki do płytek WCMT
– Metryczne

SWLCR/L
KAPR = 95,0°

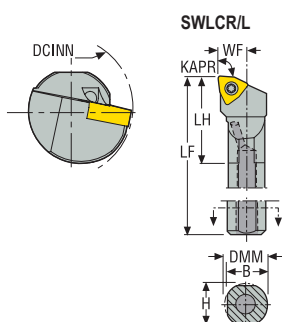
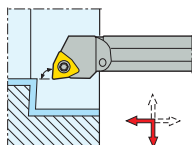

CTWS



- Pokazano wersję prawą
- Asortyment płytek, patrz str. 587
- Oznaczenia oprawek, patrz str. 19-20
- Objasnienia atrybutów ISO, patrz strona 81

Oznaczenie	Numer produktu	DMM	H	B	LF	WF	LH	DCINN	KAPR°	GAMO°	LAMS°	Waga	CTWS
		mm	mm	mm	mm	mm	mm	mm				kg	
A16M-SWLCR06	75034418	16,0	15	16	150	11,0	21,0	20,0	95,0	0,0	-5,0	0,3	WC..06T3.. WC..32.5.
A20Q-SWLCR06	75055235	20,0	18	19	180	13,0	37,0	25,0	95,0	0,0	-5,0	0,4	WC..06T3.. WC..32.5.
A16M-SWLCL06	75034442	16,0	15	16	150	11,0	21,0	20,0	95,0	0,0	-5,0	0,3	WC..06T3.. WC..32.5.
A20Q-SWLCL06	75055236	20,0	18	19	180	13,0	37,0	25,0	95,0	0,0	-5,0	0,4	WC..06T3.. WC..32.5.

Części zamienne, zawarte w dostawie

Dla wielkości	Klucz do płytki	Śruba do płytki
A16M-...06	T15P-2	C03508-T15P
A20Q-...06	T15P-2	C03508-T15P

Akcesoria

Dla wielkości	Moment dokręcania	Wkładka do wymiany	Klucz dynamometryczny
A16M-...06	3.0NM	T00-15P	T00-15P30
A20Q-...06	3.0NM	T00-15P	T00-15P30

Ogólne toczenie ISO
Poradnik

Ogólne toczenie ISO
Oprawki

Ogólne toczenie ISO
Płytki

Steadyline®

MDT

Mini-Shaft™

Obrobka rowków

Przecinanie

X4

Adaptory i części zamienne

Akcesoria i części zamienne

MCLNR/L – Oprawki do płytek CNGA, CNGG, CNMA, CNMG, CNMM, CNMN – Metryczne

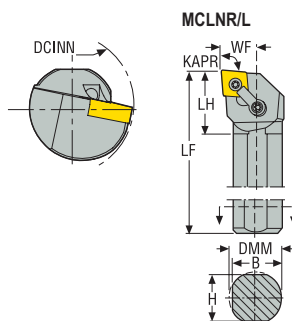

MCLNR/L
KAPR = 95,0°

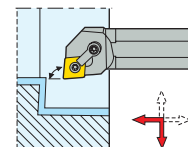

CTWS



- Pokazano wersję prawą
- Asortyment płytek, patrz str. 548, 549, 550, 551, 552, 553, 595, 596
- Oznaczenia opravek, patrz str. 19-20
- Objaśnienia atrybutów ISO, patrz strona 81

Oznaczenie	Numer produktu	DMM	H	B	LF	WF	LH	DCINN	KAPR°	GAMO°	LAMS°	Waga	CTWS
		mm	mm	mm	mm	mm	mm	mm				kg	
S25S-MCLNR12	75002242	25,0	23	24	250	17,0	40,0	32,0	95,0	-5,0	-14,0	0,9	CN..1204.. CN..43.
S32T-MCLNR12	75002244	32,0	30	31	300	22,0	50,0	40,0	95,0	-5,0	-14,0	1,8	CN..1204.. CN..43.
S40U-MCLNR12	75071545	40,0	37	39	350	27,0	50,0	50,0	95,0	-5,0	-14,0	3,3	CN..1204.. CN..43.
S25S-MCLNL12	75002243	25,0	23	24	250	17,0	40,0	32,0	95,0	-5,0	-14,0	0,9	CN..1204.. CN..43.
S32T-MCLNL12	75002245	32,0	30	31	300	22,0	50,0	40,0	95,0	-5,0	-14,0	1,8	CN..1204.. CN..43.
S40U-MCLNL12	75002247	40,0	37	39	350	27,0	50,0	50,0	95,0	-5,0	-14,0	3,3	CN..1204.. CN..43.
S50V-MCLNR16	00018830	50,0	47	49	400	35,0	70,0	63,0	95,0	-5,0	-14,0	5,9	CN..1606.. CN..54.
S50V-MCLNL16	00018816	50,0	47	49	400	35,0	70,0	63,0	95,0	-5,0	-14,0	5,9	CN..1606.. CN..54.
S50V-MCLNR19	00018833	50,0	47	49	400	35,0	70,0	63,0	95,0	-5,0	-14,0	5,9	CN..1906.. CN..64.
S50V-MCLNL19	00018820	50,0	47	49	400	35,0	70,0	63,0	95,0	-5,0	-14,0	5,8	CN..1906.. CN..64.

Części zamienne, zawarte w dostawie

Dla wielkości	Mocowanie dźwignią	Śruba mocująca	Płytki/Klucz	Kolek do płytki	Podkładka	Podkładka/Klucz do mocowania	Kolek podkładki
X4							
S25S-...12	MC20	LD6020-T15P	T15P-2	MN1215S-T15P	-	-	-
S32T-...12	MC20	LD6020-T15P	-	-	CSN120412	T15P-2	MN1215R-T15P
S40U-...12	MC20	LD6020-T15P	-	-	CSN120412	T15P-2	MN1215R-T15P
-...16	MC12	LD8030-T25P	-	-	CSN160412	T25P-7	MN1515-T15P
-...19	MC12	LD8030-T25P	-	-	CSN190412	T25P-7	MN1925-T25P

Akcesoria

Dla wielkości	Moment dokręcania	Zaślepka	Wkładka do wymiany	Klucz podkładki	Śruba podkładki	Klucz dynamometryczny
S25S-...12	3.0NM	P3	T00-15P	-	-	T00-15P30
S32T-...12	3.0NM	P3	T00-15P	-	CS6313-T15P	T00-15P30
S40U-...12	3.0NM	P3	T00-15P	-	CS6313-T15P	T00-15P30
-...16	6.0NM	P4	T00T-25P	T15P-2	CS8016-T15P	T00T-25P60
-...19	6.0NM	P4	T00T-25P	-	-	T00T-25P60

Ogólne toczenie ISO
Poradnik

Ogólne toczenie ISO
Oprawki

Ogólne toczenie ISO
Płytki

Steadyline®

MDT

Mini-Shaft™

Obróbka rowków

Przecinanie

X4

Adaptery
Moduły mocujące

Akcesoria i części
zamienne

MCLNR/L – Oprawki do płytek CNGA, CNGP, CNMA, CNMG, CNMM, CNMN, CNMP – Cal.

Ogólne toczenie ISO
Poradnik

Ogólne toczenie ISO
Oprawki

Ogólne toczenie ISO
Płytki

Steadyline®

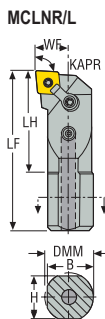

MCLNR/L
KAPR = 95,0°

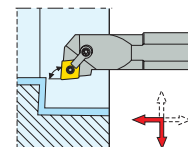

CTWS



- Pokazano wersję prawą
- Asortyment płytek, patrz str. 548, 549, 550, 551, 552, 553, 595, 596
- Oznaczenia oprawek, patrz str. 21-22
- Objaśnienia atrybutów ISO, patrz strona 81

Oznaczenie	Numer produktu	DMM	H	B	LF	WF	LH	DCINN	KAPR°	GAMO°	LAMS°	Waga	CTWS
		cal.	cal.	cal.	cal.	cal.	cal.	cal.	cal.	cal.	lbs		
A16-MCLNR-4	00012116	1.000	0.921	0.961	12.000	0.640	1.260	1.280	95,0	-5,0	-14,0	2.430	CN..1204.. CN..43.
A20-MCLNR-4	00041050	1.250	1.171	1.211	14.000	0.765	2.134	1.530	95,0	-5,0	-14,0	4.410	CN..1204.. CN..43.
A24-MCLNR-4	00041052	1.500	0.902	1.461	14.000	0.890	2.224	1.780	95,0	-5,0	-12,0	6.170	CN..1204.. CN..43.
A32-MCLNR-4	00002683	2.000	1.882	1.941	16.000	1.281	2.413	2.559	95,0	-5,0	-12,0	13.450	CN..1204.. CN..43.
A16-MCLNL-4	00012112	1.000	0.921	0.961	12.000	0.640	1.496	1.280	95,0	-5,0	-14,0	2.200	CN..1204.. CN..43.
A20-MCLNL-4	00041051	1.250	1.171	1.211	14.000	0.765	2.134	1.530	95,0	-5,0	-14,0	4.410	CN..1204.. CN..43.
A24-MCLNL-4	00041053	1.500	0.902	1.461	14.000	0.890	2.224	1.780	95,0	-5,0	-12,0	6.390	CN..1204.. CN..43.
A32-MCLNL-4	00002684	2.000	1.882	1.941	16.000	1.281	2.413	2.559	95,0	-5,0	-12,0	13.230	CN..1204.. CN..43.
A32-MCLNR-5	00012118	2.000	1.882	1.941	16.000	1.281	2.413	2.559	95,0	-5,0	-12,0	13.450	CN..1606.. CN..54.
A32-MCLNL-5	00012114	2.000	1.882	1.941	16.000	1.281	2.413	2.559	95,0	-5,0	-12,0	13.230	CN..1606.. CN..54.

Części zamienne, zawarte w dostawie

Dla wielkości	Mocowanie dźwignią	Śruba mocująca	Port chłodziwa	Kolek do płytki	Podkładka
16/ 20-4	CL-20	XNS-47	CP-0800	NL-44	-
24/ 32-4	CL-20	XNS-47	CP-0800	NL-46	CSN120408
32-5	CL-12	XNS-510	CP-0800	NL-58	CSN160412

X4

Adaptory
Moduły mocujące

Akcesoria i części zamienne

MCLNR/L – Oprawki do płytek CNGA, CNGP, CNMA, CNMG, CNMM, CNMN, CNMP – Cal.

MCLNR/L
KAPR = 95,0°

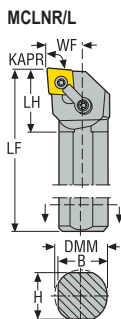
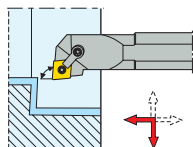

CTWS



- Pokazano wersję prawą
- Asortyment płytek, patrz str. 548, 549, 550, 551, 552, 553, 595, 596
- Oznaczenia oprawek, patrz str. 21-22
- Objasnienia atrybutów ISO, patrz strona 81

Oznaczenie	Numer produktu	DMM	H	B	LF	WF	LH	DCINN	KAPR°	GAMO°	LAMS°	Waga	CTWS
		cal.	cal.	cal.	cal.	cal.	cal.	cal.				lbs	
S12-MCLNR-3	00043201	0.750	0.709	0.728	10.000	0.500	1.750	1.000	95,0	-5,0	-14,0	1.320	CN..0903.. CN..32.
S12-MCLNL-3	00043196	0.750	0.709	0.728	10.000	0.500	1.750	1.000	95,0	-5,0	-14,0	1.320	CN..0903.. CN..32.
S16-MCLNR-4	00043203	1.000	0.807	0.866	12.000	0.640	0.965	1.280	95,0	-5,0	-14,0	2.430	CN..1204.. CN..43.
S20-MCLNR-4	00043204	1.250	1.122	1.142	14.000	0.765	1.168	1.520	95,0	-5,0	-14,0	5.070	CN..1204.. CN..43.
S24-MCLNR-4	00043205	1.500	1.299	1.338	14.000	0.890	1.203	1.780	95,0	-5,0	-14,0	6.610	CN..1204.. CN..43.
S16-MCLNL-4	00043198	1.000	0.807	0.866	12.000	0.640	0.965	1.280	95,0	-5,0	-14,0	2.650	CN..1204.. CN..43.

Części zamienne, zawarte w dostawie

Dla wielkości	Mocowanie dźwignią	Śruba mocująca	Kolek do płytki	Podkładka
..-3	 CL-7	 XNS-35	 NL-33	-
16-..R-4	 CLM-20	 XNS-47	 NL-44	-
20-..R-4	 CL-20	 XNS-47	 NL-44	-
24-..R-4	 CL-20	 XNS-47	 NL-46	CSN120408
16-..L-4	 CL-20	 XNS-47	 NL-44	-

Ogólne toczenie ISO Poradnik

Ogólne toczenie ISO Oprawki

Ogólne toczenie ISO Płytki

Steadyline®

MDT

Mini-Shaft™

Obróbka rowków

Przecinanie

X4

Adaptory Moduły mocujące

Akcesoria i części zamienne

MDUNR/L – Oprawki do płytek DNGA, DNGM, DNGP, DNMA, DNMG, DNMM, DNMP – Cal.

Ogólne toczenie ISO
Poradnik

Ogólne toczenie ISO
Oprawki

Ogólne toczenie ISO
Płytki

Steadyline®

MDT

Mini-Shaft™

Obróbka rowków

Przecinanie

X4

Adaptory
Moduły mocujące

Akcesoria i części zamienne

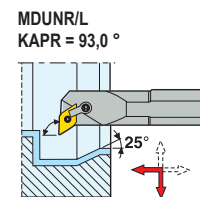
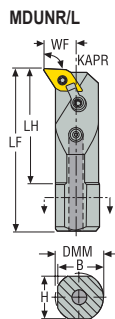

CTWS



- Pokazano wersję prawą
- Asortyment płytek, patrz str. 558, 559, 560, 561, 600, 601, 619
- Oznaczenia oprawek, patrz str. 21-22
- * Użyć odpowiedniej podkładki i śruby dla wybranej płytki. Szczegółowe informacje, patrz str. 98
- Objaśnienia atrybutów ISO, patrz strona 81

Oznaczenie	Numer produktu	DMM	H	B	LF	WF	LH	DCINN	KAPR°	GAMO°	LAMS°	Waga	CTWS
		cal.	cal.	cal.	cal.	cal.	cal.	cal.				lbs	
A24-MDUNR-4	00041064	1.500	1.339	1.419	14.000	1.125	2.141	2.250	93,0	-5,0	-10,0	6.610	DN..1504.. DN..43.
A32-MDUNR-4	00043209	2.000	1.880	1.940	16.000	1.375	2.756	3.000	93,0	-5,0	-10,0	13.230	DN..1504.. DN..43.
A24-MDUNL-4	00041065	1.500	1.339	1.419	14.000	1.125	2.141	2.250	93,0	-5,0	-10,0	6.390	DN..1504.. DN..43.

Części zamienne, zawarte w dostawie

Dla wielkości	Mocowanie dźwignią	Śruba mocująca	Port chłodziwa	Kołek do płytki	Podkładka
24...4					
32...4	CL-12	XNS-59	CP-0800	NL-46	DSN423

Akcesoria

Dla wielkości	Podkładka
24...4	
32...4	DSN150412

MDUNR/L – Oprawki do płytek DNGA, DNGM, DNGP, DNMA, DNMG, DNMM, DNMP, DNMU – Cal.

MDUNR/L
KAPR = 93,0°

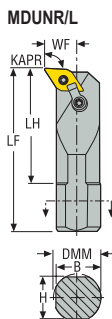
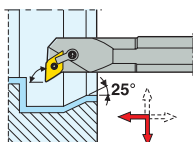







CTWS



- Pokazano wersję prawą
- Asortyment płytek, patrz str. 558, 559, 560, 561, 600, 601, 619
- Oznaczenia oprawek, patrz str. 21-22
- Objasnienia atrybutów ISO, patrz strona 81

Oznaczenie	Numer produktu	DMM	H	B	LF	WF	LH	DCINN	KAPR°	GAMO°	LAMS°	Waga	CTWS
		cal.	cal.	cal.	cal.	cal.	cal.	cal.				lbs	
S16-MDUNR-3	75056416	1.000	0.846	0.866	12.000	0.750	0.906	1.300	93,0	-5,0	-14,0	2.650	DNMU1104.. DNMU33.
S12-MDUNL-3	75056415	0.750	0.689	0.708	10.000	0.562	0.800	0.980	93,0	-5,0	-14,0	1.320	DNMU1104.. DNMU33.

Części zamienne, zawarte w dostawie

Dla wielkości	Mocowanie dźwignią	Śruba mocująca	Kolek do płytki	Podkładka
16-..R-3	 CL-20	 XNS-46	 NL-34L	 DAE110312
12-..L-3	 CL-6	 XNS-36	 NL-34L	 DAE110312

Ogólne toczenie ISO
Poradnik

Ogólne toczenie ISO
Oprawki

Ogólne toczenie ISO
Płytki

Steadyline®

MDT

Mini-Shaft™

Obróbka rowków

Przecinanie

X4

Adaptory i części zamienne

Adaptory i części zamienne

**MSKNR/L – Oprawki do płytek SNGA, SNGN, SNMA, SNMG, SNMM
– Metryczne**

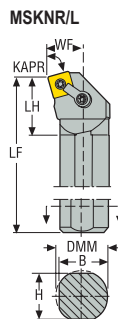
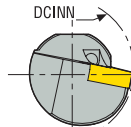

MSKNR/L
KAPR = 75,0 °

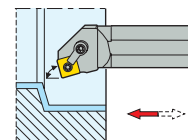

CTWS



- Pokazano wersję prawą
- Asortyment płytek, patrz str. 569, 570, 571, 572, 606, 607
- Oznaczenia oprawek, patrz str. 19-20
- Objaśnienia atrybutów ISO, patrz strona 81

Oznaczenie	Numer produktu	DMM	H	B	LF	WF	LH	DCINN	KAPR°	GAMO°	LAMS°	Waga	CTWS
		mm	mm	mm	mm	mm	mm	mm				kg	
S32T-MSKNR12	75002262	32,0	30	31	300	22,0	50,0	40,0	75,0	-5,0	-13,0	1,8	SN..1204.. SN..43.
S40U-MSKNR12	75002264	40,0	37	39	350	27,0	60,0	50,0	75,0	-5,0	-12,0	3,3	SN..1204.. SN..43.
S32T-MSKNL12	75002263	32,0	30	31	300	22,0	50,0	40,0	75,0	-5,0	-13,0	1,8	SN..1204.. SN..43.
S40U-MSKNL12	75002265	40,0	37	39	350	27,0	60,0	50,0	75,0	-5,0	-12,0	3,3	SN..1204.. SN..43.
S50V-MSKNR15	00018835	50,0	47	49	400	35,0	55,0	63,0	75,0	-5,0	-12,0	5,9	SN..1506.. SN..54.
S50V-MSKNL15	00018834	50,0	47	49	400	35,0	55,0	63,0	75,0	-5,0	-12,0	5,9	SN..1506.. SN..54.

Części zamienne, zawarte w dostawie

Dla wielkości	Mocowanie dźwignią	Klucz mocujący	Śruba mocująca	Podkładka	Podkładka/Klucz do mocowania	Kołek podkładki
...12	MC20	-	LD6020-T15P	SSN120412	T15P-2	MN1215R-T15P
...15	MC12	T25P-7	LD8025-T25P	SSN150412	-	MN1515-T15P

Akcesoria

Dla wielkości	Moment dokręcania	Zaślepka	Wkładka do wymiany	Klucz podkładki	Śruba podkładki	Klucz dynamometryczny
...12	3.0NM	P3	T00-15P	-	CS6313-T15P	T00-15P30
...15	6.0NM	P4	T00T-25P	T15P-2	CS8016-T15P	T00T-25P60

MTFNR/L – Oprawki do płytek TNGA, TNMA, TNMG, TNMM – Metryczne

MTFNR/L
KAPR = 91,0°

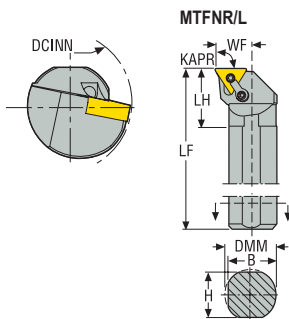
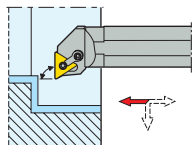





CTWS



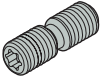

- Pokazano wersję prawą
- Asortyment płytek, patrz str. 576, 577, 578, 579, 611
- Oznaczenia oprawek, patrz str. 19-20
- Podkładka TSN160412 do płytki TN..1603.., należy zamówić oddzielnie
- Objasnienia atrybutów ISO, patrz strona 81

Oznaczenie	Numer produktu	DMM	H	B	LF	WF	LH	DCINN	KAPR°	GAMO°	LAMS°	Waga	CTWS
		mm	mm	mm	mm	mm	mm	mm				kg	
S32T-MTFNR16	75002272	32,0	30	31	300	22,0	50,0	40,0	91,0	-5,0	-14,0	1,8	TN..1604.. TN..33.
S32T-MTFNL16	75002273	32,0	30	31	300	22,0	50,0	40,0	91,0	-5,0	-14,0	1,8	TN..1604.. TN..33.

Części zamienne, zawarte w dostawie

Dla wielkości	Mocowanie dźwignią	Śruba mocująca	Podkładka	Podkładka/Klucz do mocowania	Kołek podkładki
...16	 MC06	 LD5020-T09P	 TSN160312	 T09P-2	 MN0909L-T09P

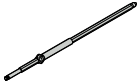
Akcesoria

Dla wielkości	Moment dokręcania	Wkładka do wymiany	Śruba podkładki	Klucz dynamometryczny
...16	 2.0NM	 T00-09P	 CS5008-T09P	 T00-09P20

Ogólne toczenie ISO
Poradnik

Ogólne toczenie ISO
Oprawki

Ogólne toczenie ISO
Płytki

Steadyline®

MDT

Mini-Shaft™

Obróbka rowków

Przecinanie

X4

Adaptory
Moduły mocujące

Akcesoria i części
zamienne

MTFNR/L – Oprawki do płytek TNGA, TNGN, TNMA, TNMG, TNMM, TNMN, TNMP – Cal.

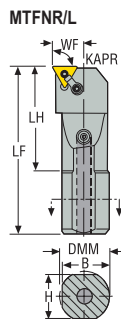

MTFNR/L
KAPR = 91,0 °

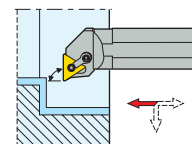

CTWS



- Pokazano wersję prawą
- Asortyment płytek, patrz str. 576, 577, 578, 579, 611, 613
- Oznaczenia oprawek, patrz str. 21-22
- Objasnienia atrybutów ISO, patrz strona 81

Oznaczenie	Numer produktu	DMM	H	B	LF	WF	LH	DCINN	KAPR°	GAMO°	LAMS°	Waga	CTWS
		cal.	cal.	cal.	cal.	cal.	cal.	cal.				lbs	
A16-MTFNR-3	00041090	1.000	0.866	0.933	12.000	0.640	1.924	1.280	91,0	-5,0	-12,0	2.200	TN..1604.. TN..33.
A20-MTFNR-3	00041092	1.250	0.472	0.571	14.000	0.765	1.902	1.530	91,0	-5,0	-12,0	4.850	TN..1604.. TN..33.
A24-MTFNR-4	00041094	1.500	1.339	1.419	14.000	1.031	1.969	2.559	91,0	-5,0	-10,0	6.170	TN..2204.. TN..43.
A32-MTFNR-4	00041098	2.000	1.880	1.940	16.000	1.292	2.203	2.559	91,0	-5,0	-8,0	13.010	TN..2204.. TN..43.

Części zamienne, zawarte w dostawie

Dla wielkości	Mocowanie dźwignią	Śruba mocująca	Port chłodziwa	Kolek do płytki	Podkładka
..-3	CL-7	XNS-35	CP-0800	NL-33L	-
..-4	CL-9	XNS-59	CP-0800	NL-46	TSN220412

Akcesoria

Dla wielkości	Podkładka
..-3	-
..-4	TSNS220316

MTFNR/L – Oprawki do płytek TNGA, TNGN, TNMA, TNMG, TNMM, TNMN, TNMP – Cal.

MTFNR/L
KAPR = 91,0°

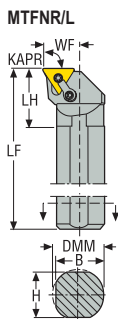
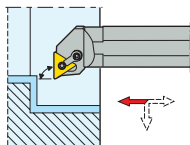



CTWS



- Pokazano wersję prawą
- Asortyment płytek, patrz str. 576, 577, 578, 579, 611, 612, 613
- Oznaczenia oprawek, patrz str. 21-22
- Objasnienia atrybutów ISO, patrz strona 81

Oznaczenie	Numer produktu	DMM	H	B	LF	WF	LH	DCINN	KAPR°	GAMO°	LAMS°	Waga	CTWS
		cal.	cal.	cal.	cal.	cal.	cal.	cal.				lbs	
S12-MTFNR-3	00043212	0.750	0.650	0.707	10.000	0.500	1.750	1.000	91,0	-5,0	-14,0	1.320	TN..1604.. TN..33.
S16-MTFNR-3	00043214	1.000	0.846	0.866	12.000	0.640	0.906	1.280	91,0	-5,0	-13,0	2.650	TN..1604.. TN..33.

Części zamienne, zawarte w dostawie

Dla wielkości	Mocowanie dźwignia	Śruba mocująca	Kołek do płytki
...3	 CL-7	 XNS-35	 NL-33L

Ogólne toczenie ISO
Poradnik

Ogólne toczenie ISO
Oprawki

Ogólne toczenie ISO
Płytki

Steadyline®

MDT

Mini-Shaft™

Obróbka rowków

Przecinanie

X4

Adaptory
Moduły mocujące

Akcesoria i części
zamienne

MTUNR/L – Oprawki do płytek TNGA, TNGN, TNMA, TNMG, TNMM, TNMN, TNMX – Cal.

Ogólne toczenie ISO
Poradnik

Ogólne toczenie ISO
Oprawki

Ogólne toczenie ISO
Płytki

Steadyline®

MDT

Mini-Shaft™

Obróbka rowków

Przecinanie

X4

Adaptory
Moduły mocujące

Aksesoria i części
zamiennne

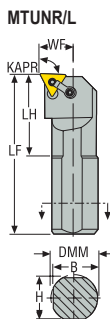

MTUNR/L
KAPR = 93,0 °

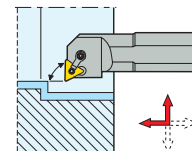

CTWS



- Pokazano wersję prawą
- Asortyment płytek, patrz str. 576, 577, 578, 579, 611, 612, 613
- Oznaczenia opravek, patrz str. 21-22
- Objaśnienia atrybutów ISO, patrz strona 81

Oznaczenie	Numer produktu	DMM	H	B	LF	WF	LH	DCINN	KAPR°	GAMO°	LAMS°	Waga	CTWS
		cal.	cal.	cal.	cal.	cal.	cal.	cal.				lbs	
S20-MTUNR-3	00043220	1.250	1.142	1.205	14.016	0.765	2.122	1.530	93,0	-5,0	-11,0	5.070	TN..1603.. TN..32.

Części zamienne, zawarte w dostawie

Dla wielkości	Mocowanie dźwignią	Śruba mocująca	Kolek do płytki	Podkładka
..-3	 CL-7	 XNS-35	 NL-34	 TSN160312

MVPCR/L, MVLNR/L – Oprawki do płytek VNGA, VNGG, VNGM, VNMA, VNMG – Metryczne

MVPCR/L
KAPR = 117,5°

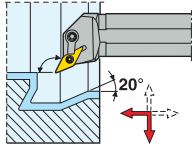

MVLNR/L
KAPR = 95,0°

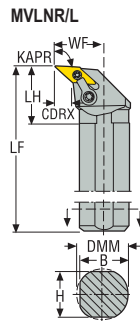
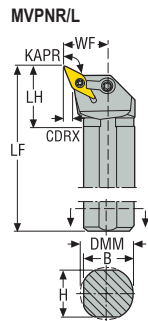
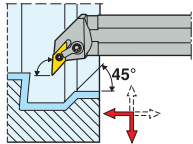





CTWS

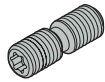

- Pokazano wersję prawą
- Asortyment płytek, patrz str. 586, 587, 616
- Oznaczenia opravek, patrz str. 19-20
- Objasnienia atrybutów ISO, patrz strona 81

Oznaczenie	Numer produktu	DMM	H	B	LF	WF	LH	CDRX	DCINN	KAPR°	GAMO°	LAMS°	Waga	CTWS
		mm	mm	mm	mm	mm	mm	mm	mm				kg	
S32T-MVPCR16	75002282	32,0	30	31	300	27,0	50,0	10,0	46,0	117,5	-5,0	-12,0	1,8	VN..1604.. VN..33.
S32T-MVPCR16	75002283	32,0	30	31	300	27,0	50,0	10,0	46,0	117,5	-5,0	-12,0	1,8	VN..1604.. VN..33.
S32T-MVLNR16	75002280	32,0	30	31	300	30,0	50,0	13,0	48,0	95,0	-5,0	-12,0	1,8	VN..1604.. VN..33.
S32T-MVLNR16	75002281	32,0	30	31	300	30,0	50,0	13,0	48,0	95,0	-5,0	-12,0	1,8	VN..1604.. VN..33.

Części zamienne, zawarte w dostawie

Dla wielkości	Mocowanie dźwignią	Śruba mocująca	Podkładka	Podkładka/Klucz do mocowania	Kołek podkładki
...16	 MC20	 LD6021-T09P	 VSN160316	 T09P-2	 MN0909L-T09P

Akcesoria

Dla wielkości	Moment dokręcania	Wkładka do wymiany	Klucz dynamometryczny
...16	 2.0NM	 T00-09P	 T00-09P20

Ogólne toczenie ISO
Poradnik

Ogólne toczenie ISO
Oprawki

Ogólne toczenie ISO
Płytki

Steadyline®

MDT

Mini-Shaft™

Obróbka rowków

Przecinanie

X4

Adaptory
Moduły mocujące

Akcesoria i części
zamiennne

MVPNR/L, MVLNR/L – Oprawki do płytek VNGA, VNGM, VNGP, VNMA, VNMG, VNMN, VNMP – Cal.

Ogólne toczenie ISO
Poradnik

Ogólne toczenie ISO
Oprawki

Ogólne toczenie ISO
Płytki

Steadyline®

MDT

Mini-Shaft™

Obróbka rowków

Przecinanie

X4

Adaptory
Moduły mocujące

Akcesoria i części
zamienne

CTWS



- Pokazano wersję prawą
- Asortyment płytek, patrz str. 586, 587, 616
- Oznaczenia oprawek, patrz str. 21-22
- Objasnienia atrybutów ISO, patrz strona 81

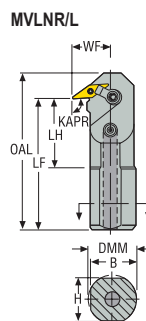
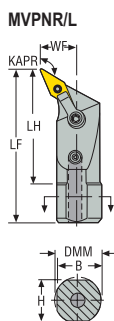

MVPNR/L
KAPR = 117,5°

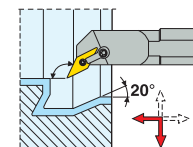

MVLNR/L
KAPR = 95,0°

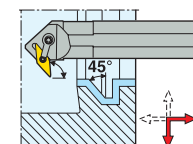

Oznaczenie	Numer produktu	DMM	H	B	LF	OAL	WF	LH	DCINN	KAPR°	GAMO°	LAMS°	Waga	CTWS
		cal.	cal.	cal.	cal.	cal.	cal.	cal.	cal.				lbs	
A20-MVPNR-3	00041126	1.250	1.142	1.196	14.000	–	0.875	3.000	1.750	117,5	-5,0	-12,0	4.410	VN..1604.. VN..33.
A32-MVPNR-3	00041128	2.000	1.880	1.940	16.000	–	1.250	3.356	2.500	117,5	-5,0	-12,0	12.790	VN..1604.. VN..33.
A20-MVPNL-3	00041127	1.250	1.142	1.196	14.000	–	0.875	3.000	1.750	117,5	-5,0	-12,0	4.630	VN..1604.. VN..33.
A32-MVPNL-3	00041129	2.000	1.880	1.940	16.000	–	1.250	3.356	2.500	117,5	-5,0	-12,0	12.570	VN..1604.. VN..33.
A24-MVLNR-3	00041118	1.500	1.339	1.419	14.000	14.795	1.125	2.620	2.248	95,0	-5,0	-12,0	6.830	VN..1604.. VN..33.
A24-MVLNL-3	00041119	1.500	1.339	1.419	14.000	14.795	1.125	2.620	2.248	95,0	-5,0	-12,0	6.830	VN..1604.. VN..33.

Części zamienne, zawarte w dostawie

Dla wielkości	Mocowanie dźwignią	Śruba mocująca	Port chłodziwa	Kolek do płytki	Podkładka
MVPNR/L	 CL-30	 XNS-58	 CP-0800	 NL-34L	 VSN160316
MVLNR/L	 CL-20	 XNS-47	 CP-0800	 NL-34L	 VSN160316

MVUNR/L – Oprawki do płytek VNGA, VNGM, VNGP, VNMA, VNMG, VNMN, VNMP – Cal.

MVUNR/L
KAPR = 93,0°

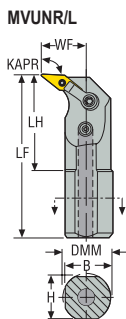
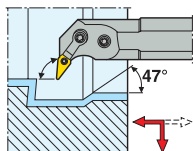





CTWS



- Pokazano wersję prawą
- Asortyment płytek, patrz str. 586, 587, 616
- Oznaczenia opravek, patrz str. 21-22
- Objasnienia atrybutów ISO, patrz strona 81

Oznaczenie	Numer produktu	DMM	H	B	LF	WF	LH	DCINN	KAPR°	GAMO°	LAMS°	Waga	CTWS
		cal.	cal.	cal.	cal.	cal.	cal.	cal.				lbs	
A20-MVUNR-3	00041106	1.250	1.142	1.196	14.000	1.125	1.969	2.250	93,0	-5,0	-12,0	4.410	VN..1604.. VN..33.
A24-MVUNR-3	00041108	1.500	1.339	1.419	14.000	1.250	1.969	2.062	93,0	-5,0	-12,0	6.390	VN..1604.. VN..33.
A32-MVUNR-4	00041112	2.000	1.880	1.940	16.000	1.625	1.969	3.250	93,0	-5,0	-12,0	13.450	VN..2204.. VN..43.

Części zamienne, zawarte w dostawie

Dla wielkości	Mocowanie dźwignią	Śruba mocująca	Port chłodziwa	Kołek do płytki	Podkładka
..-3	 CL-30	 XNS-510	 CP-0800	 NL-34L	 VSN160316
..-4	CL-30	XNS-510	CP-0800	NL-46	VSN220412

Ogólne toczenie ISO
Poradnik

Ogólne toczenie ISO
Oprawki

Ogólne toczenie ISO
Płytki

Steadyline®

MDT

Mini-Shaft™

Obróbka rowków

Przecinanie

X4

Adaptory
Moduły mocujące

Akcesoria i części
zamiennne

Ogólne toczenie ISO Poradnik
Ogólne toczenie ISO Oprawki
Ogólne toczenie ISO Płytki
Steadyline®
MDT
Mini-Shaft™
Obróbka rowków
Przecinanie
X4
Adaptory Moduły mocujące
Akcesoria i części zamienne

MVYNR/L – Oprawki do płytek VNGA, VNGG, VNGM, VNMA, VNMG – Metryczne

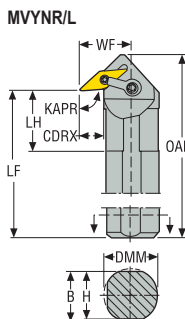

MVYNR/L
KAPR = 95,0 °

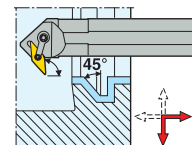

CTWS



- Pokazano wersję prawą
- Asortyment płytek, patrz str. 586, 587, 616
- Oznaczenia oprawek, patrz str. 19-20
- Objaśnienia atrybutów ISO, patrz strona 81

Oznaczenie	Numer produktu	DMM	H	B	OAL	LF	WF	LH	CDX	DCINN	KAPR°	GAMO°	LAMS°	Waga	CTWS
		mm	mm	mm	mm	mm	mm	mm	mm	mm				kg	
S32T-MVYNR16	75002284	32,0	30	31	320	301	29,88	50,0	13,0	48,0	95,0	-5,0	-12,0	2,0	VN..1604.. VN..33.
S32T-MVYNL16	75002285	32,0	30	31	320	300	30,0	50,0	13,0	48,0	95,0	-5,0	-12,0	2,0	VN..1604.. VN..33.

Części zamienne, zawarte w dostawie

Dla wielkości	Mocowanie dźwignią	Śruba mocująca	Podkładka	Podkładka/Klucz do mocowania	Kołek podkładki
...16	 MC20	 LD6021-T09P	 VSN160316	 T09P-2	 MN0909L-T09P

Akcesoria

Dla wielkości	Moment dokręcania	Wkładka do wymiany	Klucz dynamometryczny
...16	 2.0NM	 T00-09P	 T00-09P20

MWLN/L – Oprawki do płytek WNGA, WNGG, WNMA, WNMG, WNMM – Metryczne

MWLN/L
KAPR = 95,0°

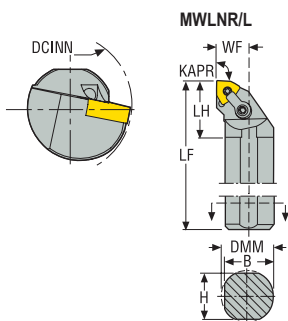
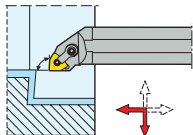

CTWS



- Pokazano wersję prawą
- Asortyment płytek, patrz str. 588, 589, 590, 591, 617
- Oznaczenia opravek, patrz str. 19-20
- * Użyć odpowiedniej podkładki i śruby dla wybranej płytki. Szczegółowe informacje, patrz str. 99
- Objasnienia atrybutów ISO, patrz strona 81

Oznaczenie	Numer produktu	DMM	H	B	LF	WF	LH	DCINN	KAPR°	GAMO°	LAMS°	Waga	CTWS
		mm	mm	mm	mm	mm	mm	mm				kg	
S25S-MWLN/L08	75002963	25,0	23	24	250	17,0	40,0	32,0	95,0	-5,0	-11,0	0,9	WN..0804.. WN..43.
S32T-MWLN/L08	75002965	32,0	30	31	300	22,0	50,0	40,0	95,0	-5,0	-14,0	1,8	WN..0804.. WN..43.
S40U-MWLN/L08	75002967	40,0	37	39	350	27,0	50,0	50,0	95,0	-5,0	-12,0	3,2	WN..0804.. WN..43.
S25S-MWLN/L08	75002964	25,0	23	24	250	17,0	40,0	32,0	95,0	-5,0	-11,0	0,9	WN..0804.. WN..43.
S32T-MWLN/L08	75002966	32,0	30	31	300	22,0	50,0	40,0	95,0	-5,0	-14,0	1,8	WN..0804.. WN..43.
S40U-MWLN/L08	75002968	40,0	37	39	350	27,0	50,0	50,0	95,0	-5,0	-12,0	3,2	WN..0804.. WN..43.

Części zamienne, zawarte w dostawie

Dla wielkości	Mocowanie dźwigni	Śruba mocująca	Płytki/Klucz	Kolek do płytki	Podkładka	Podkładka/Klucz do mocowania	Kolek podkładki
S25S-...08	MC20	LD6020-T15P	T15P-2	MN1215S-T15P	-	-	-
S32T-...08	MC21	LD6025-T15P	-	-	MWN080412	T15P-2	MN1215T-T15P
S40U-...08	MC21	LD6025-T15P	-	-	MWN080412	T15P-2	MN1215T-T15P

Akcesoria

Dla wielkości	Moment dokręcania	Zaślepka	Wkładka do wymiany	Klucz dynamometryczny
S25S-...08	3.0NM	P3	T00-15P	T00-15P30
S32T-...08	3.0NM	P3	T00-15P	T00-15P30
S40U-...08	3.0NM	P3	T00-15P	T00-15P30

Ogólne toczenie ISO
Poradnik

Ogólne toczenie ISO
Oprawki

Ogólne toczenie ISO
Płytki

Steadyline®

MDT

Mini-Shaft™

Obrobka rowków

Przecinanie

X4

Adaptory
Moduły mocujące

Akcesoria i części
zamienne

MWLNRL/L – Oprawki do płytek WNGA, WNGP, WNMA, WNMG, WNMM, WNMP – Cal.

Ogólne toczenie ISO
Poradnik

Ogólne toczenie ISO
Oprawki

Ogólne toczenie ISO
Płytki

Steadyline®

MDT

Mini-Shaft™

Obróbka rowków

Przecinanie

X4

Adaptory
Moduły mocujące

Akcesoria i części zamienne

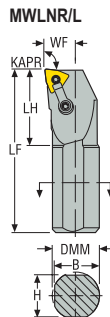

MWLNRL/L
KAPR = 95,0°

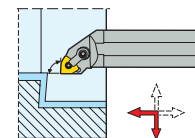





CTWS





- Pokazano wersję prawą
- Asortyment płytek, patrz str. 588, 589, 590, 591, 617
- Oznaczenia oprawek, patrz str. 21-22
- * Użyć odpowiedniej podkładki i śruby dla wybranej płytki. Szczegółowe informacje, patrz str. 99
- Objaśnienia atrybutów ISO, patrz strona 81

Oznaczenie	Numer produktu	DMM	H	B	LF	WF	LH	DCINN	KAPR°	GAMO°	LAMS°	Waga	CTWS
		cal.	cal.	cal.	cal.	cal.	cal.	cal.				lbs	
A32-MWLNRL-4	00014792	2.000	1.882	1.941	16.000	1.281	2.230	2.559	95,0	-5,0	-12,0	13.450	WN..0804.. WN..43.
A32-MWLNRL-4	00014793	2.000	1.882	1.941	16.000	1.281	2.230	2.559	95,0	-5,0	-12,0	13.450	WN..0804.. WN..43.

Części zamienne, zawarte w dostawie

Dla wielkości	Mocowanie dźwignią	Śruba mocująca	Port chłodziwa	Kolek do płytki	Podkładka
..-4	 CL-20	 XNS-47	 CP-0800	 NL-46	 MWLN080412

Akcesoria

Dla wielkości	Kolek do płytki	Podkładka
..-4	 NL-46L	 IWSN-423

MWLNLR/L – Oprawki do płytek WNGA, WNGP, WNMA, WNMG, WNMM, WNMP – Cal.

MWLNLR/L
KAPR = 95,0°

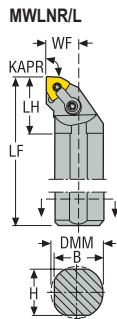
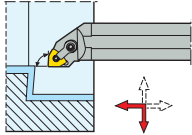

CTWS



- Pokazano wersję prawą
- Asortyment płytek, patrz str. 588, 589, 590, 591, 617
- Oznaczenia oprawek, patrz str. 21-22
- * Użyć odpowiedniej podkładki i śruby dla wybranej płytki. Szczegółowe informacje, patrz str. 99
- Objasnienia atrybutów ISO, patrz strona 81

Oznaczenie	Numer produktu	DMM	H	B	LF	WF	LH	DCINN	KAPR°	GAMO°	LAMS°	Waga	CTWS
		cal.	cal.	cal.	cal.	cal.	cal.	cal.				lbs	
S12-MWLNLR-3	75051589	0.750	0.709	0.728	10.000	0.500	1.752	0.930	95,0	-5,0	-14,0	1.320	WN..0604.. WN..33.
S16-MWLNLR-3	75051590	1.000	0.846	0.866	12.000	0.640	0.906	1.200	95,0	-5,0	-14,0	2.650	WN..0604.. WN..33.
S20-MWLNLR-3	75051591	1.250	1.122	1.142	14.000	0.765	1.173	1.470	95,0	-5,0	-14,0	5.070	WN..0604.. WN..33.
S12-MWLNLR-4	75051592	0.750	0.709	0.728	10.000	0.500	1.752	0.930	95,0	-5,0	-14,0	1.320	WN..0604.. WN..33.
S16-MWLNLR-4	75051593	1.000	0.846	0.866	12.000	0.640	0.906	1.200	95,0	-5,0	-14,0	2.650	WN..0604.. WN..33.
S20-MWLNLR-4	75051595	1.250	1.122	1.142	14.000	0.765	1.173	1.470	95,0	-5,0	-14,0	5.070	WN..0604.. WN..33.
S16-MWLNLR-4	00043225	1.000	0.846	0.866	12.000	0.640	0.901	1.280	95,0	-5,0	-14,0	2.650	WN..0804.. WN..43.
S20-MWLNLR-4	00043226	1.250	1.122	1.142	14.000	0.765	1.173	1.470	95,0	-5,0	-14,0	5.070	WN..0804.. WN..43.
S24-MWLNLR-4	00043227	1.500	1.319	1.339	14.000	0.890	1.188	1.780	95,0	-5,0	-13,0	6.390	WN..0804.. WN..43.
S16-MWLNLR-4	00043222	1.000	0.846	0.866	12.000	0.640	0.901	1.280	95,0	-5,0	-14,0	2.650	WN..0804.. WN..43.
S20-MWLNLR-4	00043223	1.250	1.122	1.142	14.000	0.765	1.173	1.470	95,0	-5,0	-14,0	5.070	WN..0804.. WN..43.
S24-MWLNLR-4	00043224	1.500	1.319	1.339	14.000	0.890	1.188	1.780	95,0	-5,0	-13,0	6.830	WN..0804.. WN..43.

Części zamienne, zawarte w dostawie

Dla wielkości	Mocowanie dźwignią	Śruba mocująca	Kolek do płytki	Podkładka
12/ 16-3	CL-6	XNS-36	NL-33L	-
20-3	CL-6	XNS-36	NL-34L	WSN060312
16-4	XNS-47	CL-20	NL-44	-
20/ 24-4	CL-20	XNS-47	NL-46	MWN080412

Ogólne toczenie ISO
Poradnik

Ogólne toczenie ISO
Oprawki

Ogólne toczenie ISO
Płytki

Steadyline®

MDT

Mini-Shaft™

Obróbka rowków

Przecinanie

X4

Adaptory
Moduły mocujące

Akcesoria i części
zamienne

Ogólne toczenie ISO Poradnik
Ogólne toczenie ISO Oprawki
Ogólne toczenie ISO Płytki
Steadyline®
MDT
Mini-Shaft™
Obróbka rowków
Przecinanie
X4
Adaptory Moduły mocujące
Akcesoria i części zamienne

Akcesoria

Dla wielkości	Kolek do płytki	Podkładka
12/ 16-3	-	-
20-3	-	-
16-4	-	-
20/ 24-4	NL-46L	IWSN-423



CCLNR/L – Oprawki do płytek PCBN – CNMN
– Metryczne

CCLNR/L
KAPR = 95,0°

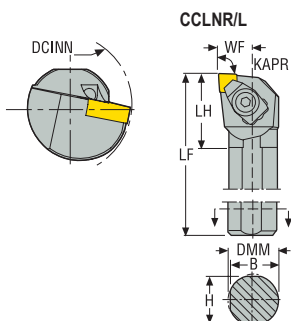
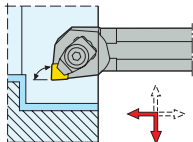





CTWS



- Pokazano wersję prawą
- Asortyment płytek, patrz str. 597
- Oznaczenia oprawek, patrz str. 19-20
- Objasnienia atrybutów ISO, patrz strona 81

Oznaczenie	Numer produktu	DMM	H	B	LF	WF	LH	DCINN	KAPR°	GAMO°	LAMS°	Waga	CTWS
		mm	mm	mm	mm	mm	mm	mm				kg	
S25R-CCLNR09	75069268	25,0	23	24	200	17,0	40,0	32,0	95,0	-6,0	-12,0	0,8	CN.N0903.. CN.N32.
S32S-CCLNR09	75069270	32,0	30	31	250	22,0	44,0	40,0	95,0	-6,0	-12,0	1,5	CN.N0903.. CN.N32.
S25R-CCLNL09	75069269	25,0	23	24	200	17,0	40,0	32,0	95,0	-6,0	-12,0	0,8	CN.N0903.. CN.N32.
S32S-CCLNL09	75069271	32,0	30	31	250	22,0	44,0	40,0	95,0	-6,0	-12,0	1,5	CN.N0903.. CN.N32.

Części zamienne, zawarte w dostawie

Dla wielkości	Mocowanie dźwignią	Klucz mocujący	Podkładka	Śruba podkładki
...09	 CC14	 4SMS795	 CCN090316	 174.10-652-T07P

Akcesoria

Dla wielkości	Klucz podkładki
...09	 T07P-2

Ogólne toczenie ISO
Poradnik

Ogólne toczenie ISO
Oprawki

Ogólne toczenie ISO
Płytki

Steadyline®

MDT

Mini-Shaft™

Obrobka rowków

Przecinanie

X4

Adaptory
Moduły mocujące

Akcesoria i części
zamiennne

Ogólne toczenie ISO Poradnik
Ogólne toczenie ISO Oprawki
Ogólne toczenie ISO Płytki
Steadyline®
MDT
Mini-Shaft™
Obróbka rowków
Przecinanie
X4
Adaptory Moduły mocujące
Akcesoria i części zamienne

CRSNR/L – Oprawki do płytek PCBN – RNGN, RNMN – Metryczne

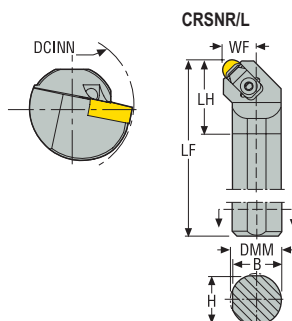

CRSNR/L
KAPR = 45,0 °

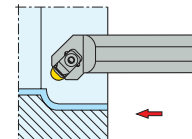

CTWS



- Pokazano wersję prawą
- Asortyment płytek, patrz str. 603, 622, 625
- Oznaczenia oprawek, patrz str. 19-20
- Objasnienia atrybutów ISO, patrz strona 81

Oznaczenie	Numer produktu	DMM	H	B	LF	WF	LH	DCINN	KAPR°	GAMO°	LAMS°	Waga	CTWS
		mm	mm	mm	mm	mm	mm	mm				kg	
S25R-CRSNR06	75069272	25,0	23	24	200	17,0	37,0	32,0	45,0	-6,0	-12,0	0,8	RN.N0603.. RN.N22.
S32S-CRSNR06	75069278	32,0	30	31	250	22,0	40,0	40,0	45,0	-6,0	-12,0	0,2	RN.N0603.. RN.N22.
S40T-CRSNR06	75069280	40,0	37	39	300	27,0	40,0	50,0	45,0	-6,0	-12,0	2,8	RN.N0603.. RN.N22.
S25R-CRSNL06	75069273	25,0	23	24	200	17,0	37,0	32,0	45,0	-6,0	-12,0	0,8	RN.N0603.. RN.N22.
S32S-CRSNL06	75069279	32,0	30	31	250	22,0	40,0	40,0	45,0	-6,0	-12,0	1,6	RN.N0603.. RN.N22.
S40T-CRSNL06	75069281	40,0	37	39	300	27,0	40,0	50,0	45,0	-6,0	-12,0	2,8	RN.N0603.. RN.N22.
S32S-CRSNR09	75069286	32,0	30	31	250	22,0	40,0	40,0	45,0	-6,0	-12,0	1,5	RN.N0903.. RN.N32.
S40T-CRSNR09	75069276	40,0	37	39	300	27,0	43,0	50,0	45,0	-6,0	-12,0	2,8	RN.N0903.. RN.N32.
S32S-CRSNL09	75069287	32,0	30	31	250	22,0	40,0	40,0	45,0	-6,0	-12,0	1,5	RN.N0903.. RN.N32.
S40T-CRSNL09	75069277	40,0	37	39	300	27,0	43,0	50,0	45,0	-6,0	-12,0	2,8	RN.N0903.. RN.N32.

Części zamienne, zawarte w dostawie

Dla wielkości	Mocowanie dźwignią	Klucz mocujący	Podkładka	Śruba podkładki
...06	CC14	4SMS795	CRN0603M0	CS2507-T07P
...09	CC16	4SMS795	117.10-620	174.10-652-T07P

Akcesoria

Dla wielkości	Klucz podkładki
...06	T07P-2
...09	T07P-2

CSKNR/L – Oprawki do płytek PCBN – SNGF, SNGN, SNMN
– Metryczne

CSKNR/L
KAPR = 75,0°

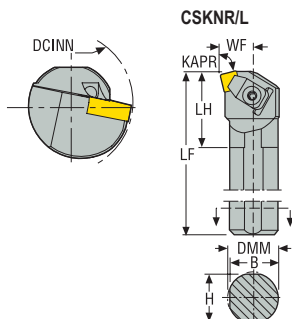
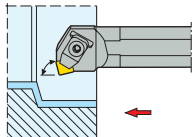

CTWS



- Pokazano wersję prawą
- Asortyment płytek, patrz str. 606
- Oznaczenia opravek, patrz str. 19-20
- Objasnienia atrybutów ISO, patrz strona 81

Oznaczenie	Numer produktu	DMM	H	B	LF	WF	LH	DCINN	KAPR°	GAMO°	LAMS°	Waga	CTWS
		mm	mm	mm	mm	mm	mm	mm				kg	
S25R-CSKNR09	75069282	25,0	23	24	200	17,0	35,0	32,0	75,0	-6,0	-12,0	0,8	SN..0903.. SN..32

Części zamienne, zawarte w dostawie

Dla wielkości	Mocowanie dźwignią	Klucz mocujący	Podkładka	Śruba podkładki
S25R...09	CC14	4SMS795	174.10-620	174.10-652-T07P

Akcesoria

Dla wielkości	Klucz podkładki
S25R...09	T07P-2

Ogólne toczenie ISO
Poradnik

Ogólne toczenie ISO
Oprawki

Ogólne toczenie ISO
Płytki

Steadyline®

MDT

Mini-Shaft™

Obróbka rowków

Przecinanie

X4

Adaptory
Moduły mocujące

Akcesoria i części
zamienne

CTFPR/L – Oprawki do płytek TPGN, TPMM, TPMR, TPUN
– Metryczne

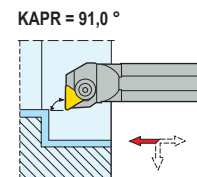
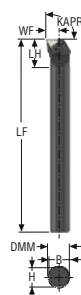

CTWS



- Pokazano wersję prawą
- Asortyment płytek, patrz str. 580, 580, 581, 582, 583, 614, 623
- Oznaczenia oprawek, patrz str. 19-20
- Objaśnienia atrybutów ISO, patrz strona 81

Oznaczenie	Numer produktu	DMM	H	B	LF	WF	LH	DCINN	KAPR°	GAMO°	LAMS°	Waga	CTWS
		mm	mm	mm	mm	mm	mm	mm				kg	
S16Q-CTFPR11	75007394	16,0	14	15	180	11,0	40,0	20,0	91,0	5,0	0,0	0,3	TP..1103.. TP..22.
S20R-CTFPR16	75006033	20,0	18	19	200	13,0	50,0	25,0	91,0	5,0	0,0	0,5	TP..1603.. TP..32.
S25S-CTFPR16	75006035	25,0	22	24	250	17,0	65,0	32,0	91,0	5,0	0,0	0,9	TP..1603.. TP..32.
S32T-CTFPR16	75006037	32,0	29	31	300	22,0	70,0	40,0	91,0	5,0	0,0	1,8	TP..1603.. TP..32.
S40U-CTFPR22	75000255	40,0	34	37	350	27,0	80,0	50,0	91,0	5,0	0,0	3,2	TP..2204.. TP..43.

Części zamienne, zawarte w dostawie

Dla wielkości	Łamacz	Klucz mocujący	Śruba mocująca	Podkładka	Śruba podkładki
S16Q	PT220	2.5SMS795	174.18-639	–	–
S20R	PT320	3SMS795	174.18-635	–	–
S25S	PT320	3SMS795	174.18-645	–	–
S32T	PT320	3SMS795	174.18-645	175.11-621	F94009-T09P
S40U	PT445	4SMS795	174.18-649	175.11-624	F94009-T09P

CTUNR/L – Oprawki do płytek PCBN – TNGN, TNGX, TNMN, TNMX – Metryczne

CTUNR/L
KAPR = 93,0°

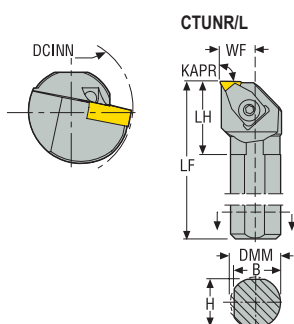
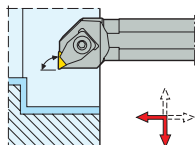





CTWS



- Pokazano wersję prawą
- Asortyment płytek, patrz str. 576, 577, 578, 579, 612
- Oznaczenia oprawek, patrz str. 19-20
- Podkładka regulacyjna CTN110312 do płytki TN.N110312 i TNMX110308S-WZ, należy zamówić oddzielnie
- Objasnienia atrybutów ISO, patrz strona 81

Oznaczenie	Numer produktu	DMM	H	B	LF	WF	LH	DCINN	KAPR°	GAMO°	LAMS°	Waga	CTWS
		mm	mm	mm	mm	mm	mm	mm				kg	
S25R-CTUNR11	75069290	25,0	23	24	200	17,0	40,0	32,0	93,0	-6,0	-10,0	0,8	TN..1103.. TN..22.
S32S-CTUNR11	75069292	32,0	30	31	250	22,0	40,0	40,0	93,0	-6,0	-10,0	1,5	TN..1103.. TN..22.
S25R-CTUNL11	75069291	25,0	23	24	200	17,0	40,0	32,0	93,0	-6,0	-10,0	0,8	TN..1103.. TN..22.
S32S-CTUNL11	75069293	32,0	30	31	250	22,0	40,0	40,0	93,0	-6,0	-10,0	1,5	TN..1103.. TN..22.

Części zamienne, zawarte w dostawie

Dla wielkości	Mocowanie dźwignią	Klucz mocujący	Podkładka	Śruba podkładki
...11	 CC14	 4SMS795	 CTN110308	 CS2507-T07P

Akcesoria

Dla wielkości	Klucz podkładki
...11	 T07P-2

Ogólne toczenie ISO
Poradnik

Ogólne toczenie ISO
Oprawki

Ogólne toczenie ISO
Płytki

Steadyline®

MDT

Mini-Shaft™

Obróbka rowków

Przecinanie

X4

Adaptory
Moduły mocujące

Akcesoria i części
zamienne

DDUNR/L..-C – Oprawki do płytek PCBN – DNMA – Metryczne

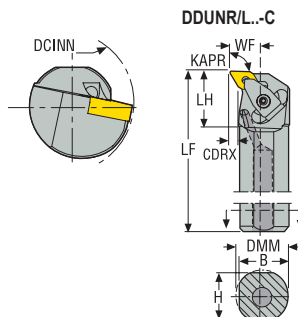

DDUNR/L..-C
KAPR = 93,0°

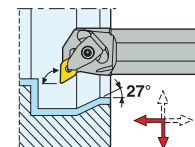

CTWS



- Pokazano wersję prawą
- Asortyment płytek, patrz str. 558, 559, 560, 561, 601
- Oznaczenia oprawek, patrz str. 19-20
- Objaśnienia atrybutów ISO, patrz strona 81

Oznaczenie	Numer produktu	DMM	H	B	LF	WF	LH	CDX	DCINN	KAPR°	GAMO°	LAMS°	Waga	CTWS
		mm	mm	mm	mm	mm	mm	mm	mm				kg	
A25R-DDUNR11-C	02598549	25,0	23	24	200	17,0	27,0	4,0	32,0	93,0	-6,0	-13,0	0,7	DNMA1104.. DNMA33.
A25R-DDUNL11-C	02598552	25,0	23	24	200	17,0	27,0	4,0	32,0	93,0	-6,0	-13,0	0,7	DNMA1104.. DNMA33.
A32S-DDUNL11-C	02598613	32,0	30	31	250	22,0	31,0	6,0	40,0	93,0	-5,0	-11,0	1,4	DNMA1104.. DNMA33.

Części zamienne, zawarte w dostawie

Dla wielkości	Kolek mocujący	Śruba mocująca	Mocowanie dociskiem pływającym	Podkładka	Podkładka/Klucz do mocowania	Śruba podkładki	Sprężyna
...11	FP1508	L84017-T09P	CC09P-D11	DDN110310	T09P-2	C03007-T09P	S5608

Akcesoria

Dla wielkości	Zestaw mocujący	Moment dokręcania	Wkładka do wymiany	Klucz dynamometryczny
...11	CC09P-SET	2.0NM	T00-09P	T00-09P20

SCACL, SCECL – Oprawki do płytek CCGT, CCGW, CCGX, CCMT, CCMW – Metryczne

SCACL
KAPR = 90,0°

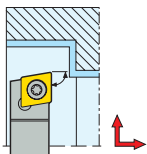

SCECL
KAPR = 60,0°

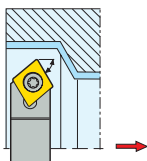

SCACL

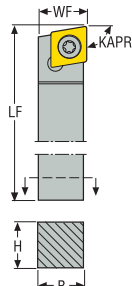

SCECL

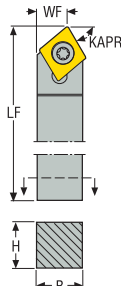

CTWS



- Pokazano wersję lewą
- Asortyment płytek, patrz str. 544, 545, 546, 547, 593, 594, 618, 620
- Oznaczenia oprawek, patrz str. 15-16
- Objasnienia atrybutów ISO, patrz strona 81

Oznaczenie	Numer produktu	H	DMM	B	LF	WF	KAPR°	GAMO°	LAMS°	Waga	CTWS
		mm	mm	mm	mm	mm				kg	
SCACL1212D09	75011223	12	-	12	60	13,0	90,0	0,0	0,0	0,1	CC..09T3.. CC..32.5
SCECL1010C06	75011225	10	-	10	50	6,2	60,0	0,0	0,0	0,1	CC..0602.. CC..21.5

Części zamienne, zawarte w dostawie

Dla wielkości	Klucz do płytki	Śruba do płytki
...09	T15P-2	C04008-T15P
...06	T07P-2	C02506-T07P

Akcesoria

Dla wielkości	Moment dokręcania	Wkładka do wymiany	Klucz dynamometryczny
...09	3.5NM	T00-15P	T00-15P35
...06	0.9NM	T00-07P	T00-07P09

Ogólne toczenie ISO
Poradnik

Ogólne toczenie ISO
Oprawki

Ogólne toczenie ISO
Płytki

Steadyline®

MDT

Mini-Shaft™

Obróbka rowków

Przecinanie

X4

Adaptory i części zamienne

Akcesoria i części zamienne

**SCACL, SCECL – Oprawki do płytek CCGT, CCGW, CCMT, CCMW
– Metryczne**

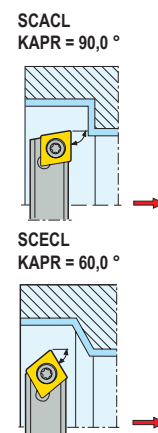
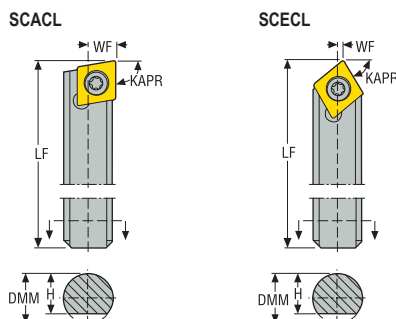

CTWS



- Pokazano wersję lewą
- Asortyment płytek, patrz str. 544, 545, 546, 547, 593, 594, 618, 620
- Oznaczenia oprawek, patrz str. 19-20
- Objasnienia atrybutów ISO, patrz strona 81

Oznaczenie	Numer produktu	H	DMM	B	LF	WF	KAPR°	GAMO°	LAMS°	Waga	CTWS
		mm	mm	mm	mm	mm				kg	
S08A-SCACL06	75011125	6	8,0	–	32	4,2	90,0	0,0	0,0	0,1	CC..0602.. CC..21.5.
S10C-SCACL06	75011127	8	10,0	–	50	5,2	90,0	0,0	0,0	0,1	CC..0602.. CC..21.5.
S12D-SCACL09	75011129	10	12,0	–	60	6,7	90,0	0,0	0,0	0,1	CC..09T3.. CC..32.5.
S08A-SCECL06	75011131	6	8,0	–	32	1,5	60,0	0,0	0,0	0,1	CC..0602.. CC..21.5.
S10C-SCECL06	75011133	8	10,0	–	50	2,4	60,0	0,0	0,0	0,1	CC..0602.. CC..21.5.
S12D-SCECL09	75011135	10	12,0	–	60	2,3	60,0	0,0	0,0	0,1	CC..09T3.. CC..32.5.

Części zamienne, zawarte w dostawie

Dla wielkości	Klucz do płytki	Śruba do płytki
S08A-...06	T07P-2	C02505-T07P
S10C-...06	T07P-2	C02506-T07P
...09	T15P-2	C04008-T15P

Akcesoria

Dla wielkości	Moment dokręcania	Wkładka do wymiany	Klucz dynamometryczny
S08A-...06	0.9NM	T00-07P	T00-07P09
S10C-...06	0.9NM	T00-07P	T00-07P09
...09	3.5NM	T00-15P	T00-15P35

SCDCL – Oprawki do płytek CCGT, CCGW, CCMT, CCMW
– Metryczne

SCDCL
KAPR = 45,0°

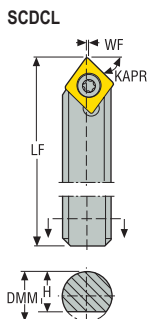
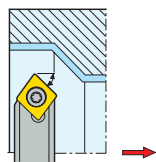

CTWS



- Pokazano wersję lewą
- Asortyment płytek, patrz str. 544, 545, 546, 547, 593, 594, 618, 620
- Oznaczenia oprawek, patrz str. 19-20
- Objasnienia atrybutów ISO, patrz strona 81

Oznaczenie	Numer produktu	H	DMM	B	LF	WF	KAPR°	GAMO°	LAMS°	Waga	CTWS
		mm	mm	mm	mm	mm				kg	
S08A-SCDCL06	75011161	6	8,0	–	32	0,3	45,0	0,0	0,0	0,1	CC..0602.. CC..21.5
S10C-SCDCL06	75011137	8	10,0	–	50	1,2	45,0	0,0	0,0	0,1	CC..0602.. CC..21.5
S12D-SCDCL09	75011163	10	12,0	–	60	0,5	45,0	0,0	0,0	0,1	CC..09T3.. CC..32.5

Części zamienne, zawarte w dostawie

Dla wielkości	Klucz do płytki	Śruba do płytki
S08A-...06	T07P-2	C02505-T07P
S10C-...06	T07P-2	C02506-T07P
...09	T15P-2	C04008-T15P

Akcesoria

Dla wielkości	Moment dokręcania	Wkładka do wymiany	Klucz dynamometryczny
S08A-...06	0.9NM	T00-07P	T00-07P09
S10C-...06	0.9NM	T00-07P	T00-07P09
...09	3.5NM	T00-15P	T00-15P35

Ogólne toczenie ISO
Poradnik

Ogólne toczenie ISO
Oprawki

Ogólne toczenie ISO
Płytki

Steadyline®

MDT

Mini-Shaft™

Obróbka rowków

Przecinanie

X4

Adaptory i moduły mocujące

Akcesoria i części zamienne

SCLCR/L, SCFCR/L, SCWCR/L – Wkładki do płytek CCGT, CCGW, CCGX, CCMT, CCMW
– Metrycznej/ Calowe

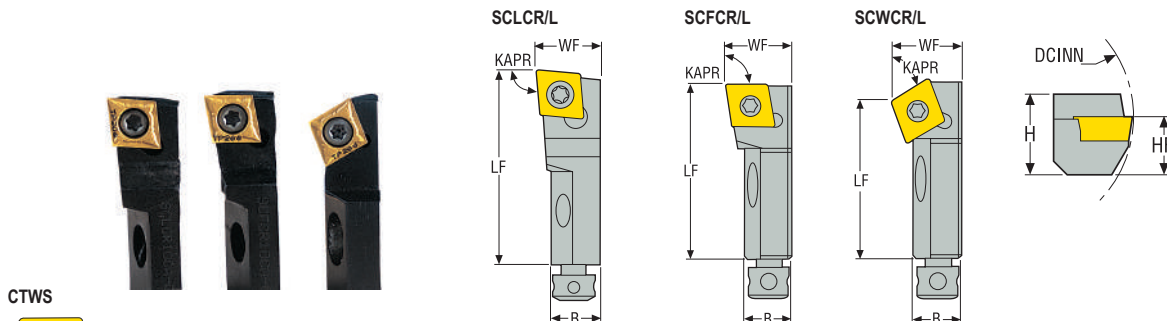

CTWS







- Pokazano wersję prawą
- Asortyment płytek, patrz str. 544, 545, 546, 547, 593, 594, 618, 620
- Informacje na temat montażu wkładek, patrz strona 122
- Objaśnienia atrybutów ISO, patrz strona 81

Oznaczenie	Numer produktu	H	B	LF	WF	HF	DCINN	KAPR°	GAMO°	LAMS°	Waga	CTWS
		mm cal.	mm cal.	mm cal.	mm cal.	mm cal.	mm cal.				kg lbs	
SCLCR10CA-09	75011811	15 0.591	11 0.433	50 1.969	13,96 0.550	10,0 0.394	40,0 1.575	95,0	0,0	0,0	0,1 0.220	CC..09T3.. CC..32.5.
SCLCL10CA-09	00009143	15 0.591	11 0.433	50 1.969	14,0 0.551	10,0 0.394	40,0 1.575	95,0	0,0	0,0	0,1 0.220	CC..09T3.. CC..32.5.
SCLCR12CA-12	00013239	20 0.787	16 0.630	55 2.165	19,96 0.786	12,0 0.472	50,0 1.969	95,0	0,0	0,0	0,1 0.220	CC..1204.. CC..43.
SCLCL12CA-12	75606498	20 0.787	16 0.630	55 2.165	19,96 0.786	12,0 0.472	50,0 1.969	95,0	0,0	0,0	0,2 0.440	CC..1204.. CC..43.
SCFCR08CA-06	75029427	11 0.433	7 0.276	26 1.024	10,0 0.394	8,0 0.315	25,0 0.984	90,0	0,0	0,0	0,1 0.220	CC..0602.. CC..21.5.
SCFCL08CA-06	00008880	11 0.433	7 0.276	26 1.024	10,0 0.394	8,0 0.315	25,0 0.984	90,0	0,0	0,0	0,1 0.220	CC..0602.. CC..21.5.
SCFCR10CA-09	75011682	15 0.591	11 0.433	50 1.969	13,96 0.550	10,0 0.394	40,0 1.575	90,0	0,0	0,0	0,1 0.220	CC..09T3.. CC..32.5.
SCFCL10CA-09	75011810	15 0.591	11 0.433	50 1.969	13,96 0.550	10,0 0.394	40,0 1.575	90,0	0,0	0,0	0,1 0.220	CC..09T3.. CC..32.5.
SCFCR12CA-12	75011863	20 0.787	16 0.630	55 2.165	19,96 0.786	12,0 0.472	50,0 1.969	90,0	0,0	0,0	0,1 0.220	CC..1204.. CC..43.
SCFCL12CA-12	75011864	20 0.787	16 0.630	55 2.165	19,96 0.786	12,0 0.472	50,0 1.969	90,0	0,0	0,0	0,1 0.220	CC..1204.. CC..43.
SCWCL08CA-06	00008682	11 0.433	7 0.276	28 1.102	9,96 0.392	8,0 0.315	25,0 0.984	60,0	0,0	0,0	0,1 0.220	CC..0602.. CC..21.5.
SCWCR10CA-09	00008694	15 0.591	11 0.433	44 1.732	13,96 0.550	10,0 0.394	40,0 1.575	60,0	0,0	0,0	0,1 0.220	CC..09T3.. CC..32.5.
SCWCL10CA-09	00008698	15 0.591	11 0.433	44 1.732	13,96 0.550	10,0 0.394	40,0 1.575	60,0	0,0	0,0	0,1 0.220	CC..09T3.. CC..32.5.

Części zamienne, zawarte w dostawie

Dla wielkości	Klucz do płytki	Śruba do płytki	Śruba mocująca	Śruba ustawcza (osiowa)	Śruba ustawcza (promieniowa)
-09	T15P-2	C04008-T15P	179.17-696-T25P	179.17-680	179.17-686
-12	T20P-7	C05010-T20P	179.17-697-T25P	179.17-680	179.17-687
-06	T07P-2	C02505-T07P	179.17-698-T09P	179.17-683	179.17-684

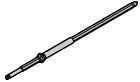
Akcesoria

Dla wielkości	Moment dokręcania	Klucz mocujący	Wkładka do wymiany	Klucz ustawczy	Klucz dynamometryczny
					
-09	3.5NM	T25P-7	T00-15P	2SMS795	T00-15P35
-12	5.0NM	T25P-7	T00-20P	2SMS795	T00-20P50
-06	0.9NM	T09P-2	T00-07P	1.5SMS795	T00-07P09

Ogólne toczenie ISO
Poradnik

Ogólne toczenie ISO
Oprawki

Ogólne toczenie ISO
Płytki

Steadyline®

MDT

Mini-Shaft™

Obróbka rowków

Przecinanie

X4

Adaptory
Moduły mocujące

Akcesoria i części
zamienne

Ogólne toczenie ISO
Poradnik

SCSCR/L, SCGCR/L – Wkładki do płytek CCGT, CCGW, CCGX, CCMT, CCMW
– *Metryczne/ Calowe*

Ogólne toczenie ISO
Oprawki

Ogólne toczenie ISO
Płytki

CTWS



- Pokazano wersję prawą
- Asortyment płytek, patrz str. 544, 545, 546, 547, 593, 594, 618, 620
- Informacje na temat montażu wkładek, patrz strona 122
- Objaśnienia atrybutów ISO, patrz strona 81

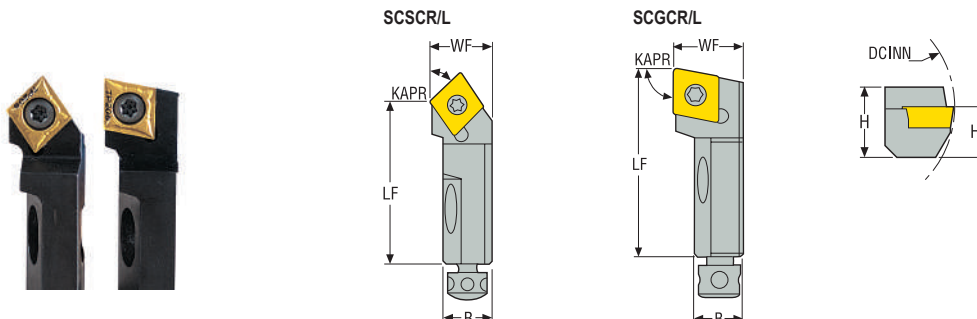

Steadyline®

MDT

Mini-Shaft™

Obróbka rowków

Przecinanie

X4

Adaptory
Moduły mocujące

Akcesoria i części zamienne

Oznaczenie	Numer produktu	H	B	LF	WF	HF	DCINN	KAPR°	GAMO°	LAMS°	Waga	CTWS
		mm cal.	mm cal.	mm cal.	mm cal.	mm cal.	mm cal.				kg lbs	
SCSCR08CA-06	00008677	11 0.433	7 0.276	28 1.102	9,96 0.392	8,0 0.315	25,0 0.984	45,0	0,0	0,0	0,1 0.220	CC..0602.. CC..21.5
SCSCL08CA-06	00008877	11 0.433	7 0.276	28 1.102	9,96 0.392	8,0 0.315	25,0 0.984	45,0	0,0	0,0	0,1 0.220	CC..0602.. CC..21.5
SCSCR10CA-09	00034179	15 0.591	11 0.433	44 1.732	13,96 0.550	10,0 0.394	40,0 1.575	45,0	0,0	0,0	0,1 0.220	CC..09T3.. CC..32.5
SCSCR12CA-12	75011862	20 0.787	16 0.630	47 1.850	19,96 0.786	12,0 0.472	50,0 1.969	45,0	0,0	0,0	0,1 0.220	CC..1204.. CC..43
SCGCR08CA-06	00009129	11 0.433	7 0.276	32 1.260	9,96 0.392	8,0 0.315	25,0 0.984	90,0	0,0	0,0	0,1 0.220	CC..0602.. CC..21.5
SCGCL08CA-06	00008883	11 0.433	7 0.276	32 1.260	9,96 0.392	8,0 0.315	25,0 0.984	90,0	0,0	0,0	0,1 0.220	CC..0602.. CC..21.5
SCGCR10CA-09	00009131	15 0.591	11 0.433	50 1.969	13,96 0.550	10,0 0.394	40,0 1.575	90,0	0,0	0,0	0,1 0.220	CC..09T3.. CC..32.5
SCGCR12CA-12	75011860	20 0.787	16 0.630	55 2.165	19,96 0.786	12,0 0.472	50,0 1.969	90,0	0,0	0,0	0,1 0.220	CC..1204.. CC..43
SCGCL12CA-12	00045802	20 0.787	16 0.630	55 2.165	19,96 0.786	12,0 0.472	50,0 1.969	90,0	0,0	0,0	0,1 0.220	CC..1204.. CC..43

Części zamienne, zawarte w dostawie

Dla wielkości	Klucz do płytki	Śruba do płytki	Śruba mocująca	Śruba ustawcza (osiowa)	Śruba ustawcza (promieniowa)
-06	T07P-2	C02505-T07P	179.17-698-T09P	179.17-683	179.17-684
-09	T15P-2	C04008-T15P	179.17-696-T25P	179.17-680	179.17-686
-12	T20P-7	C05010-T20P	179.17-697-T25P	179.17-680	179.17-687

Akcesoria

Dla wielkości	Moment dokręcania	Klucz mocujący	Wkładka do wymiany	Klucz ustawczy	Klucz dynamometryczny
-06	0.9NM	T09P-2	T00-07P	1.5SMS795	T00-07P09
-09	3.5NM	T25P-7	T00-15P	2SMS795	T00-15P35
-12	5.0NM	T25P-7	T00-20P	2SMS795	T00-20P50

SCRCLR/L, SCTCLR/L – Wkładki do płytek CCGT, CCGW, CCGX, CCMT, CCMW
– Metryczne/ Calowe

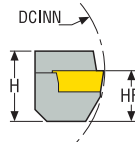
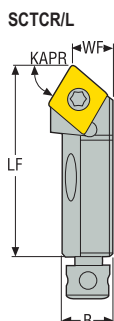
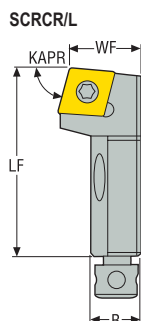

CTWS



- Pokazano wersję prawą
- Asortyment płytek, patrz str. 544, 545, 546, 547, 593, 594, 618, 620
- Informacje na temat montażu wkładek, patrz strona 122
- Objasnienia atrybutów ISO, patrz strona 81

Oznaczenie	Numer produktu	H	B	LF	WF	HF	DCINN	KAPR°	GAMO°	LAMS°	Waga	CTWS
		mm cal.	mm cal.	mm cal.	mm cal.	mm cal.	mm cal.				kg lbs	
SCRCLR10CA-09	00008684	15 0.591	11 0.433	50 1.969	13,96 0.550	10,0 0.394	40,0 1.575	75,0	0,0	0,0	0,1 0.220	CC..09T3.. CC..32.5
SCRCLR10CA-09	00008685	15 0.591	11 0.433	50 1.969	13,96 0.550	10,0 0.394	40,0 1.575	75,0	0,0	0,0	0,1 0.220	CC..09T3.. CC..32.5
SCTCLR08CA-06	00008891	11 0.433	7 0.276	26 1.024	6,0 0.236	8,0 0.315	25,0 0.984	60,0	0,0	0,0	0,1 0.220	CC..0602.. CC..21.5
SCTCLR10CA-09	00034258	15 0.591	11 0.433	50 1.969	8,96 0.353	10,0 0.394	40,0 1.575	60,0	0,0	0,0	0,1 0.220	CC..09T3.. CC..32.5
SCTCLR10CA-09	00008689	15 0.591	11 0.433	50 1.969	8,96 0.353	10,0 0.394	40,0 1.575	60,0	0,0	0,0	0,1 0.220	CC..09T3.. CC..32.5
SCTCLR12CA-12	00008705	20 0.787	16 0.630	55 2.165	12,96 0.510	12,0 0.472	50,0 1.969	60,0	0,0	0,0	0,1 0.220	CC..1204.. CC..43
SCTCLR12CA-12	00008720	20 0.787	16 0.630	55 2.165	12,96 0.510	12,0 0.472	50,0 1.969	60,0	0,0	0,0	0,1 0.220	CC..1204.. CC..43

Części zamienne, zawarte w dostawie

Dla wielkości	Klucz do płytki	Śruba do płytki	Śruba mocująca	Śruba ustawcza (osiowa)	Śruba ustawcza (promieniowa)
-09	T15P-2	C04008-T15P	179.17-696-T25P	179.17-680	179.17-686
-06	T07P-2	C02505-T07P	179.17-698-T09P	179.17-683	179.17-684
-12	T20P-7	C05010-T20P	179.17-697-T25P	179.17-680	179.17-687

Akcesoria

Dla wielkości	Moment dokręcania	Klucz mocujący	Wkładka do wymiany	Klucz ustawczy	Klucz dynamometryczny
-09	3.5NM	T25P-7	T00-15P	2SMS795	T00-15P35
-06	0.9NM	T09P-2	T00-07P	1.5SMS795	T00-07P09
-12	5.0NM	T25P-7	T00-20P	2SMS795	T00-20P50

Ogólne toczenie ISO
Poradnik

Ogólne toczenie ISO
Oprawki

Ogólne toczenie ISO
Płytki

Steadyline®

MDT

Mini-Shaft™

Obróbka rowków

Przecinanie

X4

Adaptory i części zamienne

Akcesoria i części zamienne

SSKCR/L – Wkładki do płytek SCGW, SCMT
– Metryczne/ Calowe

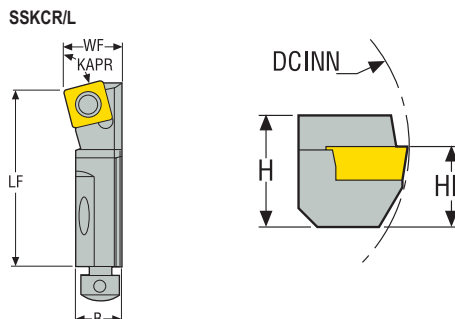

CTWS



- Pokazano wersję prawą
- Asortyment płytek, patrz str. 567, 568, 605
- Informacje na temat montażu wkładek, patrz strona 122
- Objaśnienia atrybutów ISO, patrz strona 81

Oznaczenie	Numer produktu	H	B	LF	WF	HF	DCINN	KAPR°	GAMO°	LAMS°	Waga	CTWS
		mm cal.	mm cal.	mm cal.	mm cal.	mm cal.	mm cal.				kg lbs	
SSKCR10CA-09	00009139	15 0.591	11 0.433	50 1.969	14,0 0.551	10,0 0.394	40,0 1.575	75,0	0,0	0,0	0,1 0.220	SC..09T3.. SC..32.5.
SSKCL10CA-09	75209709	15 0.591	11 0.433	50 1.969	14,0 0.551	10,0 0.394	40,0 1.575	75,0	0,0	0,0	0,1 0.220	SC..09T3.. SC..32.5.
SSKCR12CA-12	00009167	20 0.787	16 0.630	55 2.165	19,96 0.786	12,0 0.472	50,0 1.969	75,0	0,0	0,0	0,2 0.440	SC..1204.. SC..43.
SSKCR16CA-12	00009191	25 0.984	20 0.787	63 2.480	24,96 0.983	16,0 0.630	60,0 2.362	75,0	-4,0	0,0	0,2 0.440	SC..1204.. SC..43.

Części zamienne, zawarte w dostawie

Dla wielkości	Klucz do płytki	Śruba do płytki	Podkładka	Śruba mocująca	Śruba ustawcza (osiowa)	Śruba ustawcza (promieniowa)	Śruba podkładki
-09	T15P-2	C04008-T15P	–	179.17-696-T25P	179.17-680	179.17-686	–
.12..-12	T20P-7	C05010-T20P	–	179.17-697-T25P	179.17-680	179.17-687	–
.16..-12	T15P-2	C05012-T15P	110.19-621	179.17-693	179.17-680	179.17-685	CA5008

Akcesoria

Dla wielkości	Moment dokręcania	Klucz mocujący	Wkładka do wymiany	Klucz ustawczy	Klucz dynamometryczny
-09	3.5NM	T25P-7	T00-15P	2SMS795	T00-15P35
.12..-12	5.0NM	T25P-7	T00-20P	2SMS795	T00-20P50
.16..-12	5.0NM	5SMS795	T00-15P	2.5SMS795	T00-15P50

STFCR/L, STWCR/L, STSCR/L – Wkładki do płytek TCGT, TCMT, TCMW
– Metryczne/ Calowe

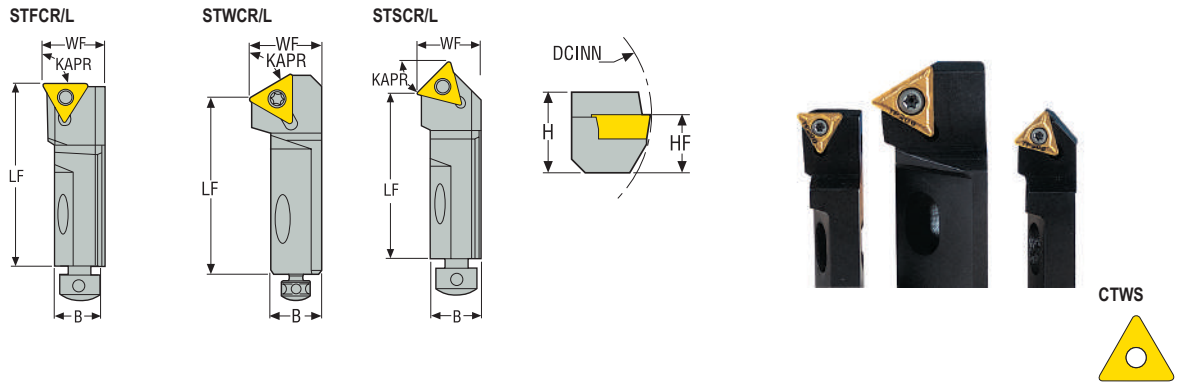

- Pokazano wersję prawą
- Asortyment płytek, patrz str. 573, 574, 622
- Informacje na temat montażu wkładek, patrz strona 122
- Objasnienia atrybutów ISO, patrz strona 81

Oznaczenie	Numer produktu	H	B	LF	WF	HF	DCINN	KAPR°	GAMO°	LAMS°	Waga	CTWS
		mm cal.	mm cal.	mm cal.	mm cal.	mm cal.	mm cal.				kg lbs	
STFCR10CA-11	00009136	15 0.591	11 0.433	50 1.969	13,96 0.550	10,0 0.394	40,0 1.575	90,0	0,0	0,0	0,1 0.220	TC..1102.. TC..21.5.
STFCR12CA-11	00009166	20 0.787	16 0.630	55 2.165	19,96 0.786	12,0 0.472	50,0 1.969	90,0	0,0	0,0	0,1 0.220	TC..1102.. TC..21.5.
STFCL10CA-11	00009146	15 0.591	11 0.433	50 1.969	13,96 0.550	10,0 0.394	40,0 1.575	90,0	0,0	0,0	0,1 0.220	TC..1102.. TC..21.5.
STFCR16CA-16	00009184	25 0.984	20 0.787	63 2.480	25,0 0.984	16,0 0.630	60,0 2.362	90,0	-2,0	0,0	0,2 0.440	TC..16T3.. TC..32.5.
STFCL16CA-16	00009187	25 0.984	20 0.787	63 2.480	14,96 0.589	16,0 0.630	60,0 2.362	90,0	-2,0	0,0	0,2 0.440	TC..16T3.. TC..32.5.
STWCR16CA-16	00008753	25 0.984	20 0.787	53 2.087	24,96 0.983	16,0 0.630	60,0 2.362	60,0	0,0	0,0	0,2 0.440	TC..16T3.. TC..32.5.
STWCL16CA-16	00008754	25 0.984	20 0.787	53 2.087	24,96 0.983	16,0 0.630	60,0 2.362	60,0	0,0	0,0	0,2 0.440	TC..16T3.. TC..32.5.
STSCR10CA-11	00009140	15 0.591	11 0.433	44 1.732	14,0 0.551	10,0 0.394	40,0 1.575	45,0	0,0	0,0	0,1 0.220	TC..1102.. TC..21.5.
STSQL10CA-11	00009155	15 0.591	11 0.433	44 1.732	14,0 0.551	10,0 0.394	40,0 1.575	45,0	0,0	0,0	0,1 0.220	TC..1102.. TC..21.5.
STSCR12CA-16	00009171	20 0.787	16 0.630	47 1.850	19,96 0.786	12,0 0.472	50,0 1.969	45,0	0,0	0,0	0,2 0.440	TC..16T3.. TC..32.5.
STSCR16CA-16	00009192	25 0.984	20 0.787	53 2.087	24,96 0.983	16,0 0.630	60,0 2.362	45,0	-6,0	0,0	0,2 0.440	TC..16T3.. TC..32.5.
STSQL12CA-16	00009169	20 0.787	16 0.630	47 1.850	19,96 0.786	12,0 0.472	50,0 1.969	45,0	0,0	0,0	0,1 0.220	TC..16T3.. TC..32.5.
STSQL16CA-16	00009193	25 0.984	20 0.787	53 2.087	24,96 0.983	16,0 0.630	60,0 2.362	45,0	-6,0	0,0	0,2 0.440	TC..16T3.. TC..32.5.

Części zamienne, zawarte w dostawie

Dla wielkości	Klucz do płytki	Śruba do płytki	Podkładka	Śruba mocująca	Śruba ustawcza (osiowa)	Śruba ustawcza (promieniowa)	Śruba podkładki
..10..-11	T07P-2	C02506-T07P	-	179.17-696-T25P	179.17-680	179.17-686	-
..12..-11	T07P-2	C02506-T07P	-	179.17-697-T25P	179.17-680	179.17-687	-
..16..-16	T15P-2	C03509-T15P	STN160312	179.17-693	179.17-680	179.17-685	CA3510
..12..-16	T15P-2	C03509-T15P	-	179.17-697-T25P	179.17-680	179.17-687	-

Ogólne toczenie ISO
Poradnik

Ogólne toczenie ISO
Oprawki

Ogólne toczenie ISO
Płytki

Steadyline®

MDT

Mini-Shaft™

Obróbka rowków

Przecinanie

X4

Adaptory
Moduły mocujące

Akcesoria i części
zamienne

Akcesoria

Dla wielkości	Moment dokręcania	Klucz mocujący	Wkładka do wymiany	Klucz ustawczy	Klucz podkładki	Klucz dynamometryczny
..10..-11	0.9NM	T25P-7	T00-07P	2SMS795	-	T00-07P09
..12..-11	0.9NM	T25P-7	T00-07P	2SMS795	-	T00-07P09
..16..-16	3.0NM	5SMS795	T00-15P	2.5SMS795	9/64SMS875	T00-15P30
..12..-16	3.0NM	T25P-7	T00-15P	2SMS795	-	T00-15P30

- Ogólne toczenie ISO Poradnik
- Ogólne toczenie ISO Oprawki
- Ogólne toczenie ISO Płytki
- Steadyline®
- MDT
- Mini-Shaft™
- Obróbka rowków
- Przecinanie
- X4
- Adaptory Moduły mocujące
- Akcesoria i części zamienne

STGCR/L, STRCR/L, STTCR/L – Wkładki do płytek TCGT, TCGW, TCMT, TCMW
– Metryczne/ Calowe

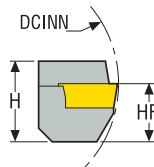
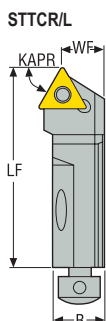
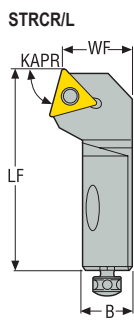
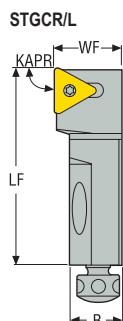

CTWS



- Pokazano wersję prawą
- Asortyment płytek, patrz str. 573, 574, 610, 622
- Informacje na temat montażu wkładek, patrz strona 122
- Objasnienia atrybutów ISO, patrz strona 81

Oznaczenie	Numer produktu	H	B	LF	WF	HF	DCINN	KAPR°	GAMO°	LAMS°	Waga	CTWS
		mm cal.	mm cal.	mm cal.	mm cal.	mm cal.	mm cal.				kg lbs	
STGCR12CA-16	00009175	20 0.787	16 0.630	55 2.165	19,96 0.786	12,0 0.472	50,0 1.969	90,0	0,0	0,0	0,1 0.220	TC..16T3.. TC..32.5.
STGCR16CA-16	00009196	25 0.984	20 0.787	63 2.480	24,96 0.983	16,0 0.630	60,0 2.362	90,0	-5,0	0,0	0,2 0.440	TC..16T3.. TC..32.5.
STGCL12CA-16	00009174	20 0.787	16 0.630	55 2.165	19,96 0.786	12,0 0.472	50,0 1.969	90,0	0,0	0,0	0,2 0.440	TC..16T3.. TC..32.5.
STGCL16CA-16	00009197	25 0.984	20 0.787	63 2.480	24,96 0.983	16,0 0.630	60,0 2.362	90,0	-5,0	0,0	0,2 0.440	TC..16T3.. TC..32.5.
STGCL16CA-22	02600181	20 0.787	18 0.689	55 2.165	25,0 0.984	16,0 0.630	50,0 1.969	90,0	0,0	0,0	0,2 0.440	TC..2204.. TC..43.
STRCR16CA-16	00008747	25 0.984	20 0.787	63 2.480	24,96 0.983	16,0 0.630	60,0 2.362	75,0	-5,0	0,0	0,2 0.440	TC..16T3.. TC..32.5.
STRCL16CA-16	00008750	25 0.984	20 0.787	63 2.480	24,96 0.983	16,0 0.630	60,0 2.362	75,0	-5,0	0,0	0,2 0.440	TC..16T3.. TC..32.5.
STRCL16CA-22	02585320	20 0.787	18 0.689	63 2.480	25,0 0.984	16,0 0.630	60,0 2.362	75,0	0,0	0,0	0,2 0.440	TC..2204.. TC..43.
STTCR12CA-16	00009172	20 0.787	16 0.630	55 2.165	12,96 0.510	12,0 0.472	50,0 1.969	60,0	0,0	0,0	0,2 0.440	TC..16T3.. TC..32.5.
STTCR16CA-16	00009195	25 0.984	20 0.787	63 2.480	14,96 0.589	16,0 0.630	60,0 2.362	60,0	-4,0	0,0	0,2 0.440	TC..16T3.. TC..32.5.
STTCL16CA-16	00009194	25 0.984	20 0.787	63 2.480	14,96 0.589	16,0 0.630	60,0 2.362	60,0	-4,0	0,0	0,2 0.440	TC..16T3.. TC..32.5.

Części zamienne, zawarte w dostawie

Dla wielkości	Klucz do płytki	Śruba do płytki	Podkładka	Śruba mocująca	Śruba ustawcza (osiowa)	Śruba ustawcza (promieniowa)	Śruba podkładki
..12...16	T15P-2	C03509-T15P	–	179.17-697-T25P	179.17-680	179.17-687	–
..16...16	T15P-2	C03509-T15P	STN160312	179.17-693	179.17-680	179.17-685	CA3510
..16...22	T15P-2	C05012-T15P	–	179.17-693	179.17-680	179.17-690-T15P	–

Ogólne toczenie ISO
Poradnik

Ogólne toczenie ISO
Oprawki

Ogólne toczenie ISO
Płytki

Steadyline®

MDT

Mini-Shaft™

Obróbka rowków

Przecinanie

X4

Adaptory
Moduły mocujące

Akcesoria i części zamienne

Aksesoria

Dla wielkości	Moment dokręcania	Klucz mocujący	Wkładka do wymiany	Klucz ustawczy	Klucz podkładki	Klucz dynamometryczny
..12..-16	3.0NM	T25P-7	T00-15P	2SMS795	-	T00-15P30
..16..-16	3.0NM	5SMS795	T00-15P	2.5SMS795	9/64SMS875	T00-15P30
..16..-22	5.0NM	5SMS795	T00-15P	2SMS795	-	T00-15P50

- Ogólne toczenie ISO Poradnik
- Ogólne toczenie ISO Oprawki
- Ogólne toczenie ISO Płytki
- Steadyline®
- MDT
- Mini-Shaft™
- Obróbka rowków
- Przecinanie
- X4
- Adaptory Moduły mocujące
- Aksesoria i części zamienne

MCLNR/L, MCFNR/L – Wkładki do płytek CNGA, CNGN, CNGP, CNMA, CNMG, CNMM, CNMN, CNMP – Cal.

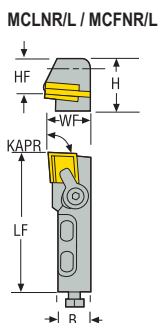

CTWS



- Pokazano wersję prawą
- Asortyment płytek, patrz str. 548, 549, 550, 551, 552, 553, 595, 596, 624
- Informacje na temat montażu wkładek, patrz strona 122
- Objasnienia atrybutów ISO, patrz strona 81

Oznaczenie	Numer produktu	H	B	LF	WF	HF	DCINN	KAPR°	GAMO°	LAMS°	Waga	CTWS
		cal.	cal.	cal.	cal.	cal.	cal.				lbs	
MCLNR12CA-12	00041850	0.787	0.551	2.165	0.787	0.472	1.969	95,0	-5,0	-10,0	0.220	CN..1204.. CN..43.
MCLNL-12CA-12	00054313	0.787	0.551	2.165	0.787	0.472	1.969	95,0	-5,0	-10,0	0.220	CN..1204.. CN..43.
MCLNR-25CA-19	00041853	1.378	0.945	3.937	1.260	0.984	3.937	95,0	-6,0	-9,0	1.100	CN..1906.. CN..64.
MCFNR-12CA-12	02506169	0.791	0.551	2.165	0.787	0.472	1.969	90,0	-5,0	-10,0	0.220	CN..1204.. CN..43.
MCFNR-16CA-12	02506171	0.984	0.709	2.480	0.984	0.630	2.362	90,0	-5,0	-10,0	0.220	CN..1204.. CN..43.

Części zamienne, zawarte w dostawie

Dla wielkości	Mocowanie dźwignią	Śruba mocująca	Kolek do płytki	Podkładka	Śruba ustawcza (osiowa)	Śruba ustawcza (promieniowa)
..12..12				–		
..25..19						
..16..12						

Akcesoria

Dla wielkości	Śruba podkładki
..12..12	–
..25..19	S-68M
..16..12	S-46MS

Ogólne toczenie ISO
Poradnik

Ogólne toczenie ISO
Oprawki

Ogólne toczenie ISO
Płytki

Steadyline®

MDT

Mini-Shaft™

Obróbka rowków

Przecinanie

X4

Adaptory
Moduły mocujące

Akcesoria i części
zamiennne

MSKNR, MSSNR – Wkładki do płytek SNGA, SNGN, SNMA, SNMG, SNMM, SNMN, SNMP
– Cal.

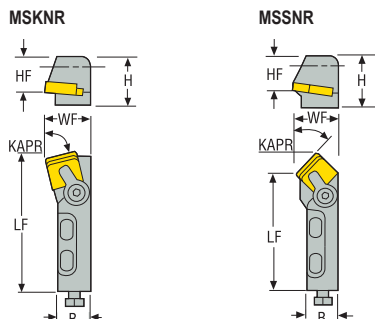





CTWS



- Pokazano wersję prawą
- Asortyment płytek, patrz str. 569, 570, 571, 572, 606, 607
- Informacje na temat montażu wkładek, patrz strona 122
- Objaśnienia atrybutów ISO, patrz strona 81

Oznaczenie	Numer produktu	H	B	LF	WF	HF	DCINN	KAPR°	GAMO°	LAMS°	Waga	CTWS
		cal.	cal.	cal.	cal.	cal.	cal.				lbs	
MSKNR12CA-12	00041855	0.787	0.551	2.165	0.787	0.472	1.969	75,0	-10,0	-5,0	0.220	SN..1204.. SN..43.
MSSNR12CA-12	00041865	0.787	0.551	2.177	0.787	0.472	1.969	45,0	-9,0	-9,0	0.220	SN..1204.. SN..43.

Części zamienne, zawarte w dostawie

Dla wielkości	Mocowanie dźwignią	Śruba mocująca	Kołek do płytki	Śruba ustawcza (osiowa)	Śruba ustawcza (promieniowa)
...12	 CLM-6	 XNSM-0515	 NLM-43	 EASM-0510F	 SASM-0412



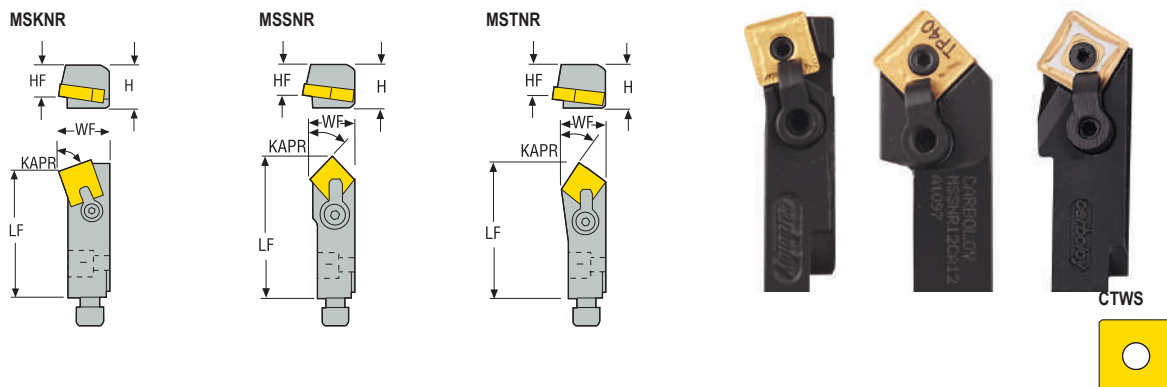







MSKNR, MSSNR, MSTNR – Wkładki do płytek SNGA, SNGN, SNMA, SNMG, SNMM, SNMN, SNMP – Cal.



- Pokazano wersję prawą
- Asortyment płytek, patrz str. 569, 570, 571, 572, 606, 607
- Informacje na temat montażu wkładek, patrz strona 122
- Objasnienia atrybutów ISO, patrz strona 81

Oznaczenie	Numer produktu	H	B	LF	WF	HF	DCINN	KAPR°	GAMO°	LAMS°	Waga	CTWS
		cal.	cal.	cal.	cal.	cal.	cal.				lbs	
MSKNR-41CX-3	00036450	0.563	0.441	1.969	0.531	0.406	1.500	15,0	-5,0	-8,0	0.220	SN..0903.. SN..32.
MSSNR-41CX-4	00036422	0.563	0.559	2.306	0.528	0.406	2.000	45,0	-8,0	-8,0	1.540	SN..1204.. SN..43.
MSTNR-41CX-3	00036470	0.563	0.441	1.969	0.531	0.406	1.500	30,0	-6,0	-10,0	0.220	SN..0903.. SN..32.
MSTNR-41CX-4	00054341	0.563	0.563	2.386	0.689	0.406	2.000	30,0	-6,0	-10,0	0.220	SN..1204.. SN..43.

Części zamienne, zawarte w dostawie

Dla wielkości	Mocowanie dźwignią	Śruba mocująca	Kolek do płytki	Śruba ustawcza (osiowa)	Śruba ustawcza (promieniowa)
..-3	 CL-5	 XNS-35	 NL-33	 EAS-253	 SC-605
..-4	 CL-6	 XNS-35	 NL-43	 EAS-253	 SC-605

Ogólne toczenie ISO
Poradnik

Ogólne toczenie ISO
Oprawy

Ogólne toczenie ISO
Płytki

Steadyline®

MDT

Mini-Shaft™

Obróbka rowków

Przecinanie

X4

Adaptory
Moduły mocujące

Akcesoria i części
zamiennne

MTFNR/L – Wkładki do płytek TNGA, TNGN, TNMA, TNMG, TNMM, TNMN, TNMP
– Cal.

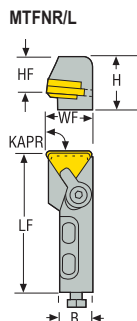













CTWS



- Pokazano wersję prawą
- Asortyment płytek, patrz str. 576, 577, 578, 579, 611, 612, 613
- Informacje na temat montażu wkładek, patrz strona 122
- Objaśnienia atrybutów ISO, patrz strona 81

Oznaczenie	Numer produktu	H	B	LF	WF	HF	DCINN	KAPR°	GAMO°	LAMS°	Waga	CTWS
		cal.	cal.	cal.	cal.	cal.	cal.				lbs	
MTFNR12CA-16	00041880	0.787	0.551	2.165	0.787	0.472	1.969	90,0	-5,0	-10,0	0.220	TN..1603.. TN..32.
MTFNL12CA-16	00041771	0.787	0.551	2.165	0.787	0.472	1.969	90,0	-5,0	-10,0	0.220	TN..1603.. TN..32.
MTFNR20CA-22	00041882	1.181	0.709	2.756	0.984	0.787	2.756	90,0	-5,0	-10,0	0.440	TN..2204.. TN..43.

Części zamienne, zawarte w dostawie

Dla wielkości	Mocowanie dźwignią	Śruba mocująca	Kolek do płytki	Podkładka	Śruba ustawcza (osiowa)	Śruba ustawcza (promieniowa)
..-16	 CLM-17	 XNSM-0515	 NLM-33	 –	 EASM-0510F	 SASM-0412
..-22	 CLM-20	 XNSM-0620	 NLM-46	 TSN220412	 EASM-0610F	 SASM-0516

Akcesoria

Dla wielkości	Śruba podkładki
..-16	–
..-22	S-46M

MTFNR/L – Wkładki do płytek TNGA, TNGN, TNMA, TNMG, TNMM, TNMN, TNMP – Cal.

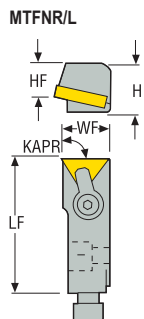











CTWS



- Pokazano wersję prawą
- Asortyment płytek, patrz str. 576, 577, 578, 579, 611, 612, 613
- Informacje na temat montażu wkładek, patrz strona 122
- Objasnienia atrybutów ISO, patrz strona 81

Oznaczenie	Numer produktu	H	B	LF	WF	HF	DCINN	KAPR°	GAMO°	LAMS°	Waga	CTWS
		cal.	cal.	cal.	cal.	cal.	cal.				lbs	
MTFNR-41CX-2	00036500	0.563	0.441	1.969	0.531	0.406	1.500	90,0	-5,0	-10,0	0.220	TN..1103.. TN..22.
MTFNR-41CX-3	00036502	0.563	0.559	1.969	0.685	0.406	2.000	90,0	-5,0	-8,0	0.220	TN..1604.. TN..33.

Części zamienne, zawarte w dostawie

Dla wielkości	Mocowanie dźwignią	Śruba mocująca	Kolek do płytki	Śruba ustawcza (osiowa)	Śruba ustawcza (promieniowa)
..-2	 CL-5	 XNS-35	 NL-23	 EAS-253	 SC-605
..-3	 CL-6	 XNS-35	 NL-33L	 EAS-253	 SC-605

Ogólne toczenie ISO
Poradnik

Ogólne toczenie ISO
Oprawki

Ogólne toczenie ISO
Płytki

Steadyline®

MDT

Mini-Shaft™

Obróbka rowków

Przecinanie

X4

Adaptory
Moduły mocujące

Akcesoria i części
zamienne

Ogólne toczenie ISO Poradnik
Ogólne toczenie ISO Oprawki
Ogólne toczenie ISO Płytki
Steadyline®
MDT
Mini-Shaft™
Obróbka rowków
Przecinanie
X4
Adaptory Moduły mocujące
Akcesoria i części zamienne

CT-PLANR/L – Oprawki/kasety do płytek LNMX – Metryczne/ Calowe



CT-PLANR/L

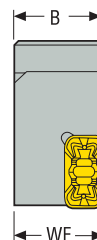
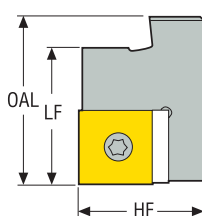

CT-PLANR/L
KAPR = 90,0°

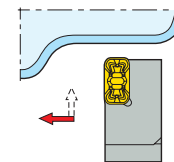

CTWS



- Pokazano wersję prawą
- Asortyment płytek, patrz str. 561, 562
- CT-PLANR/L 3223-19 to uaktualniona wersja R/L175.32-3223-19. Mają lepsze tolerancje produkcyjne. R/L175.32-3223-19 zostanie w przyszłości usunięty z asortymentu.
- Objaśnienia atrybutów ISO, patrz strona 81

Oznaczenie	Numer produktu	HF	WF	B	LF	OAL	KAPR°	Waga	CTWS
		mm cal.	mm cal.	mm cal.	mm cal.	mm cal.		kg lbs	
CT-PLANR3223-19	02809911	32,0 1.260	23,0 0.906	23 0.890	35 1.378	42 1.661	90,0°	0,2 0.440	LN..1919..
CT-PLANL3223-19	02809912	32,0 1.260	23,0 0.906	23 0.890	35 1.378	42 1.661	90,0°	0,2 0.440	LN..1919..

Części zamienne, zawarte w dostawie

Dla wielkości	Klucz do płytki	Śruba do płytki	Podkładka	Śruba podkładki
...-19	 T15P-2	 MN1515SL-T15P	 LN190450	 174.10-650.9-T07P

Akcesoria

Dla wielkości	Moment dokręcania	Wkładka do wymiany	Klucz podkładki	Klucz dynamometryczny
...-19	 3.0NM	 T00-15P	 T07P-2	 T00-15P30

CT-PLANR/L – Oprawki/kasety do płytek LNMX
– Metryczne/ Calowe

CT-PLANR/L
KAPR = 90,0 °

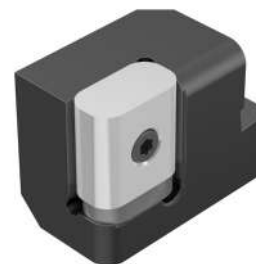
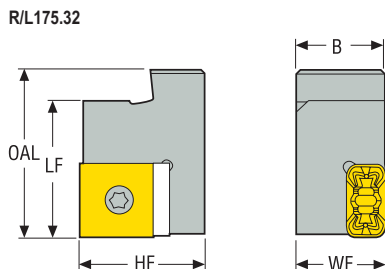
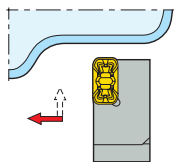

CTWS



- Pokazano wersję prawą
- Asortyment płytek, patrz str. 561, 562
- CT-PLANR/L 3223-19 to uaktualniona wersja R/L175.32-3223-19. Mają lepsze tolerancje produkcyjne. R/L175.32-3223-19 zostanie w przyszłości usunięty z asortymentu.
- Objasnienia atrybutów ISO, patrz strona 81

Oznaczenie	Numer produktu	HF	WF	B	LF	OAL	KAPR°	Waga	CTWS
		mm cal.	mm cal.	mm cal.	mm cal.	mm cal.			
R175.32-3223-30	00013035	32,0 1.260	23,0 0.906	23 0.890	35 1.378	42 1.661	90,0 °	0,2 0.440	LN..3019..
L175.32-3223-30	00013036	32,0 1.260	23,0 0.906	23 0.890	35 1.378	42 1.661	90,0 °	0,2 0.440	LN..3019..

Części zamienne, zawarte w dostawie

Dla wielkości	Klucz do płytki	Śruba do płytki	Podkładka	Śruba podkładki
...-30	T15P-2	MN1515SL-T15P	LN300450	174.10-650.9-T07P

Akcesoria

Dla wielkości	Moment dokręcania	Wkładka do wymiany	Klucz podkładki	Klucz dynamometryczny
...-30	3.0NM	T00-15P	T07P-2	T00-15P30

Ogólne toczenie ISO
Poradnik

Ogólne toczenie ISO
Oprawki

Ogólne toczenie ISO
Płytki

Steadyline®

MDT

Mini-Shaft™

Obróbka rowków

Przecinanie

X4

Adaptory
Moduły mocujące

Akcesoria i części
zamiennne

Ogólne toczenie ISO Poradnik
 Ogólne toczenie ISO Oprawki
 Ogólne toczenie ISO Płytki
 Steadylite®
 MDT
 Mini-Shaft™
 Obróbka rowków
 Przecinanie
 X4
 Adaptery Moduły mocujące
 Akcesoria i części zamienne

CT-PLFNR/L – Oprawki/kasety do płytek LNMX – Metryczne/ Calowe



CT-PLFNR/L

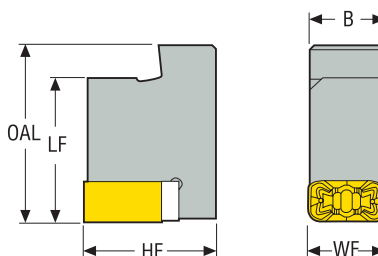

CT-PLFNR/L
KAPR = 90,0°

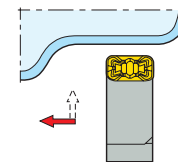

CTWS



- Pokazano wersję prawą
- Asortyment płytek, patrz str. 561, 562
- Objaśnienia atrybutów ISO, patrz strona 81

Oznaczenie	Numer produktu	HF	WF	B	LF	OAL	KAPR°	Waga	CTWS
		mm cal.	mm cal.	mm cal.	mm cal.	mm cal.		kg lbs	
CT-PLFNR3219-19	02809915	32,0 1.260	19,0 0.748	18 0.719	35 1.378	43 1.693	90,0°	0,2 0.440	LN..1919..
CT-PLFNL3219-19	02809910	32,0 1.260	19,0 0.748	18 0.719	35 1.378	43 1.693	90,0°	0,2 0.440	LN..1919..

Części zamienne, zawarte w dostawie

Dla wielkości	Klucz do płytki	Śruba do płytki	Podkładka	Śruba podkładki
...-19	T15P-2	MN1515SL-T15P	LN190450	174.10-650.9-T07P

Akcesoria

Dla wielkości	Moment dokręcania	Wkładka do wymiany	Klucz podkładki	Klucz dynamometryczny
...-19	3.0NM	T00-15P	T07P-2	T00-15P30



Płytki do toczenia ogólnego

Wszystko jest możliwe, jeśli chodzi o nasz szeroki wybór ogólnych gatunków produktów do toczenia i łamaczy wiórów. W celu zapewnienia wsparcia dla płytek o różnych kształtach, rozmiarach i grubościach, opracowaliśmy każde z tych rozwiązań z myślą o jednym celu: aby zwiększyć wydajność i trwałość narzędzi w zastosowaniach związanych z toczeniem. Ta wszechstronna, obejmująca wszystkie grupy materiałów oferta, pozwala osiągnąć cele w zakresie szybkości usuwania materiału, trwałości narzędzia i gładkości powierzchni.

- Duratomic® to wyjątkowa technologia powłok zapewniająca różnorodnym gatunkom płytek Seco połączenie doskonałych parametrów w zakresie odporności na ścieranie i ciągłości krawędzi.
- Szeroka gama gatunków płytek do wszystkich grup materiałów.
- Gatunki pokrywane, niepokrywane i cermet.

CCGT, CCGX, CCMT

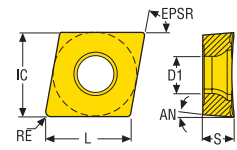

CCGT, CCGX
Tolerancje:
IC = $\pm 0,025/0,001$
S = $\pm 0,05/0,002$
RE = ($\geq 0,2/0,008$) = $\pm 0,1/0,0039$
RE = ($\leq 0,1/0,004$) = $\pm 0,025/0,001$

CCMT
Tolerancje: Wielkość:
IC = $\pm 0,05/0,002$ 06-09/2-3
IC = $\pm 0,08/0,0031$ 12/4
IC = $\pm 0,10/0,0039$ 16/5
IC = $\pm 0,13/0,0051$ 25/8
S = $\pm 0,05/0,002$ 06-09/2-3
S = $\pm 0,13/0,0051$ 12-25/4-8
RE = $\pm 0,1/0,0039$

* Pokazano wersję prawą

Objaśnienia atrybutów ISO, patrz strona 81

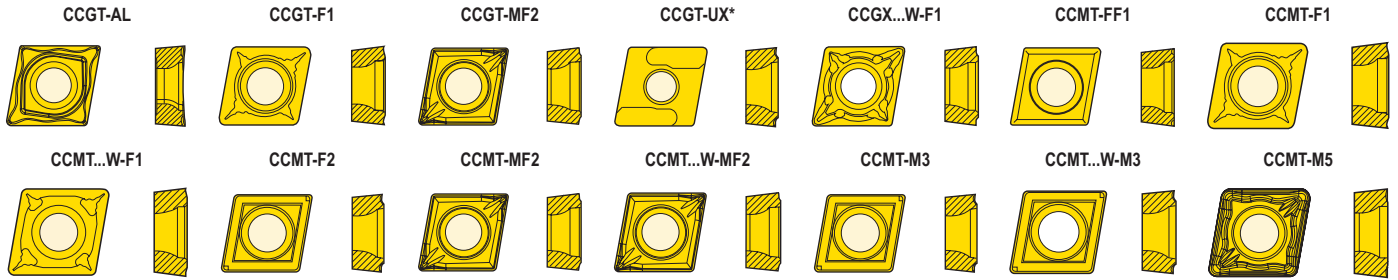

Oznaczenie	Gatunki węgla i cermetu							Pokrywane												Niepokr.		Cermet												
	RE	IC	L	S	D1	EPSR	AN°	TP0501	TP1501	TP2501	TP3501	TP25	TP40	TM1501	TM2501	TM3501	TK0501	TK1501	TS2000	TS2050	TS2500	TH1000	TH1501	CP200	CP500	CP600	HX	KX	883	890	TP1030	TP1020		
	mm cal.	mm cal.	mm cal.	mm cal.	mm cal.																													
CCGT0602005-F1 CCGT21.50.0-F1	0,05 0.002	6,35 0.250	6,5 0.256	2,38 0.094	2,9 0.114	80,0	7,0																											
CCGT060201-F1 CCGT21.50-F1	0,1 0.004	6,35 0.250	6,5 0.256	2,38 0.094	2,9 0.114	80,0	7,0																											
CCGT060201-MF2 CCGT21.50-MF2	0,1 0.004	6,35 0.250	6,5 0.256	2,38 0.094	2,9 0.114	80,0	7,0																											
CCGT060202F-AL CCGT21.50.5F-AL	0,2 0.008	6,35 0.250	6,5 0.256	2,38 0.094	2,8 0.110	80,0	7,0																											
CCGT060202-MF2 CCGT21.50.5-MF2	0,2 0.008	6,35 0.250	6,45 0.254	2,38 0.094	2,9 0.114	80,0	7,0																											
CCGX060202W-F1 CCGX21.50.5W-F1	0,2 0.008	6,35 0.250	6,5 0.256	2,38 0.094	2,9 0.114	80,0	7,0																											
CCMT060202-F1 CCMT21.50.5-F1	0,2 0.008	6,35 0.250	6,5 0.256	2,38 0.094	2,9 0.114	80,0	7,0																											
CCMT060202-F2 CCMT21.50.5-F2	0,2 0.008	6,35 0.250	6,5 0.256	2,38 0.094	2,9 0.114	80,0	7,0																											
CCMT060202-FF1 CCMT21.50.5-FF1	0,2 0.008	6,35 0.250	6,5 0.256	2,38 0.094	2,9 0.114	80,0	7,0																											
CCMT060202-M3 CCMT21.50.5-M3	0,2 0.008	6,35 0.250	6,5 0.256	2,38 0.094	2,9 0.114	80,0	7,0																											
CCMT060202-MF2 CCMT21.50.5-MF2	0,2 0.008	6,35 0.250	6,5 0.256	2,38 0.094	2,9 0.114	80,0	7,0																											
CCGT060204F-AL CCGT21.51F-AL	0,4 0.016	6,35 0.250	6,5 0.256	2,38 0.094	2,8 0.110	80,0	7,0																											
CCGT060204-F1 CCGT21.51-F1	0,4 0.016	6,35 0.250	6,5 0.256	2,38 0.094	2,9 0.114	80,0	7,0																											
CCGT060204-MF2 CCGT21.51-MF2	0,4 0.016	6,35 0.250	6,5 0.256	2,38 0.094	2,9 0.114	80,0	7,0																											
CCGT060204R-UX CCGT21.51R-UX	0,4 0.016	6,35 0.250	6,5 0.256	2,38 0.094	2,8 0.110	80,0	7,0																											
CCGT060204L-UX CCGT21.51L-UX	0,4 0.016	6,35 0.250	6,5 0.256	2,38 0.094	2,8 0.110	80,0	7,0																											
CCMT060204-F1 CCMT21.51-F1	0,4 0.016	6,35 0.250	6,5 0.256	2,38 0.094	2,9 0.114	80,0	7,0																											
CCMT060204W-F1 CCMT21.51W-F1	0,4 0.016	6,35 0.250	6,5 0.256	2,38 0.094	2,9 0.114	80,0	7,0																											
CCMT060204-F2 CCMT21.51-F2	0,4 0.016	6,35 0.250	6,5 0.256	2,38 0.094	2,9 0.114	80,0	7,0																											
CCMT060204-FF1 CCMT21.51-FF1	0,4 0.016	6,35 0.250	6,5 0.256	2,38 0.094	2,9 0.114	80,0	7,0																											

Oznaczenie	Gatunki węgla i cermetu																Niepokr.		Cermet													
	RE	IC	L	S	D1	EPSR	AN°	Pokrywane										HX	KX	883	890	TP1030	TP1020									
	mm cal.	mm cal.	mm cal.	mm cal.	mm cal.			TP0501	TP1501	TP2501	TP3501	TP25	TP40	TM1501	TM2501	TM3501	TK0501	TK1501	TS2000	TS2050	TS2500	TH1000	TH1501	CP200	CP500	CP600						
CCMT160516-M5	1,6	15,875	16,1	5,56	5,6	80,0	7,0			■					■																	
CCMT53.54-M5	0.063	0.625	0.634	0.219	0.220																											

Objaśnienia atrybutów ISO, patrz strona 81

Tolerancje:
IC = ±0,025/0,001
S = ±0,025/0,001
RE = ±0,025/0,001

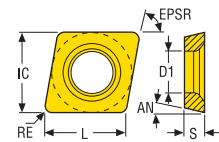

CDCB

CDCB

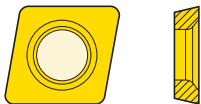

Oznaczenie	Gatunki węgla i cermetu																Niepokr.		Cermet															
	RE	IC	L	S	D1	EPSR	AN°	Pokrywane										HX	KX	883	890	TP1030	TP1020											
	mm cal.	mm cal.	mm cal.	mm cal.	mm cal.			TP0501	TP1501	TP2501	TP3501	TP25	TP40	TM1501	TM2501	TM3501	TK0501	TK1501	TS2000	TS2050	TS2500	TH1000	TH1501	CP200	CP500	CP600								
CDCB04T0005	0,05	3,969	4,03	0,966	2,04	80,0	15,0																		■									
CDCB1.21.20	0.002	0.156	0.159	0.038	0.080																													
CDCB04T002	0,2	3,969	4,03	0,966	2,04	80,0	15,0																		■									
CDCB1.21.20.5	0.008	0.156	0.159	0.038	0.080																													
CDCB04T004	0,4	3,969	4,03	0,966	2,04	80,0	15,0																		■									
CDCB1.21.21	0.016	0.156	0.159	0.038	0.080																													

Ogólne toczenie ISO
Poradnik

Ogólne toczenie ISO
Oprawkę

Ogólne toczenie ISO
Płytki

Steadyline®

MDT

Mini-Shaft™

Obróbka rowków

Przecinanie

X4

Adaptery
Moduły mocujące

Akcesoria i części
zamiennicze

CNGG, CNMA, CNMG, CNMM

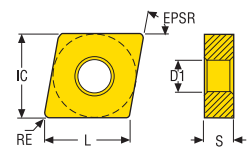

CNGG
Tolerancje:
IC = $\pm 0,025/0,001$
S = $\pm 0,13/0,005$
RE = $\pm 0,1/0,004$

CNMA, CNMG, CNMM
Tolerancje:
IC = $\pm 0,05/0,002$
IC = $\pm 0,08/0,003$
IC = $\pm 0,10/0,004$
IC = $\pm 0,13/0,005$
S = $\pm 0,13/0,005$
RE = $\pm 0,1/0,004$

Wielkość:
09/3
12/4
16-19/5-6
25/8

Objaśnienia atrybutów ISO, patrz strona 81



Oznaczenie	RE	IC	L	S	D1	EPSR	AN°	Gatunki węgla i cermetu																													
								Pokrywane								Niepokr.		Cermet																			
mm cal.	mm cal.	mm cal.	mm cal.	mm cal.	mm cal.			TP0501	TP1501	TP2501	TP3501	TP25	TP40	TM1501	TM2501	TM3501	TK0501	TK1501	TS2000	TS2050	TS2500	TH1000	TH1501	CP200	CP500	CP800	HX	KX	883	890	TP1030	TP1020					
CNMG090304-M3 CNMG321-M3	0,4 0.016	9,525 0.375	9,7 0.382	3,18 0.125	3,81 0.150		80,0	0,0		■					■																						
CNMG090308-M3 CNMG322-M3	0,8 0.031	9,525 0.375	9,7 0.382	3,18 0.125	3,81 0.150		80,0	0,0		■					■																						
CNGG120401-MF1 CNGP430-MF1	0,1 0.004	12,7 0.500	12,9 0.508	4,76 0.187	5,15 0.203		80,0	0,0											■					■													
CNGG120402-M1 CNGP430.5-M1	0,2 0.008	12,7 0.500	12,9 0.508	4,76 0.187	5,15 0.203		80,0	0,0												■																	
CNGG120402-MF1 CNGP430.5-MF1	0,2 0.008	12,7 0.500	12,9 0.508	4,76 0.187	5,15 0.203		80,0	0,0											■					■	■								■				
CNMG120402-FF2 CNMG430.5-FF2	0,2 0.008	12,7 0.500	12,9 0.508	4,76 0.187	5,15 0.203		80,0	0,0		■															■												
CNGG120404-M1 CNGP431F-M1	0,4 0.016	12,7 0.500	12,9 0.508	4,76 0.187	5,15 0.203		80,0	0,0																					■								
CNGG120404-MF1 CNGP431-MF1	0,4 0.016	12,7 0.500	12,9 0.508	4,76 0.187	5,15 0.203		80,0	0,0											■					■	■									■			
CNMA120404 CNMA431	0,4 0.016	12,7 0.500	12,9 0.508	4,76 0.187	5,15 0.203		80,0	0,0									■																				

Ogólne toczanie ISO Poradnik	Gatunki węglik i cermetu																																						
	Oznaczenie	RE	IC	L	S	D1	EPSR	AN°	Pokrywane										Niepokr.			Cermet																	
		mm cal.	mm cal.	mm cal.	mm cal.	mm cal.				TP0501	TP1501	TP2501	TP3501	TP25	TP40	TM1501	TM2501	TM3501	TK0501	TK1501	TS2000	TS2050	TS2500	TH1000	TH1501	CP200	CP500	CP600	HX	KX	883	890	TP1030	TP1020					
Ogólne toczanie ISO Oprawk	CNMM160612-R6 CNMM543-R6	1,2 0.047	15,875 0.625	16,1 0.634	6,35 0.250	6,35 0.250	80,0	0,0				■		■																									
	CNMM160612-R7 CNMM543-R7	1,2 0.047	15,875 0.625	16,1 0.634	6,35 0.250	6,35 0.250	80,0	0,0				■																											
	CNMM160612-RR6 CNMM543-RR6	1,2 0.047	15,875 0.625	16,12 0.635	6,35 0.250	6,35 0.250	80,0	0,0			■				■	■	■																						
Ogólne toczanie ISO Płytki	CNMA160616 CNMA544	1,6 0.063	15,875 0.625	16,1 0.634	6,35 0.250	6,35 0.250	80,0	0,0										■	■																				
	CNMA160616-MR9 CNMA544-MR9	1,6 0.063	15,875 0.625	16,12 0.635	6,35 0.250	6,35 0.250	80,0	0,0											■																				
	CNMG160616-M3 CNMG544-M3	1,6 0.063	15,875 0.625	16,1 0.634	6,35 0.250	6,35 0.250	80,0	0,0		■	■					■																							
Steadyline®	CNMG160616-M5 CNMG544-M5	1,6 0.063	15,875 0.625	16,1 0.634	6,35 0.250	6,35 0.250	80,0	0,0	■	■	■	■	■	■	■	■																							
	CNMG160616-M6 CNMG544-M6	1,6 0.063	15,875 0.625	16,1 0.634	6,35 0.250	6,35 0.250	80,0	0,0	■	■	■	■								■																			
	CNMG160616W-M6 CNMG544W-M6	1,6 0.063	15,875 0.625	16,1 0.634	6,35 0.250	6,35 0.250	80,0	0,0		■																													
MDT	CNMG160616-MR7 CNMG544-MR7	1,6 0.063	15,875 0.625	16,1 0.634	6,35 0.250	6,35 0.250	80,0	0,0	■	■	■	■	■	■		■				■																			
	CNMM160616-R4 CNMM544-R4	1,6 0.063	15,875 0.625	16,1 0.634	6,35 0.250	6,35 0.250	80,0	0,0	■	■	■	■	■																										
	CNMM160616-R5 CNMM544-R5	1,6 0.063	15,875 0.625	16,1 0.634	6,35 0.250	6,35 0.250	80,0	0,0		■																													
	CNMM160616-R7 CNMM544-R7	1,6 0.063	15,875 0.625	16,1 0.634	6,35 0.250	6,35 0.250	80,0	0,0				■	■																										
Mini-Shaft™	CNMM160616-RR6 CNMM544-RR6	1,6 0.063	15,875 0.625	16,1 0.634	6,35 0.250	6,35 0.250	80,0	0,0		■	■				■	■	■																						
	CNMG160624-M6 CNMG546-M6	2,4 0.094	15,875 0.625	16,1 0.634	6,35 0.250	6,35 0.250	80,0	0,0				■																											
Obróbka rowków	CNMG160624-MR7 CNMG546-MR7	2,4 0.094	15,875 0.625	16,1 0.634	6,35 0.250	6,35 0.250	80,0	0,0		■																													
	CNMM160624-R7 CNMM546-R7	2,4 0.094	15,875 0.625	16,1 0.634	6,35 0.250	6,35 0.250	80,0	0,0	■																														
	CNMG190608-M1 CNMP642-M1	0,8 0.031	19,05 0.750	19,3 0.760	6,35 0.250	7,92 0.312	80,0	0,0																															
Przecinanie	CNMG190608-M3 CNMG642-M3	0,8 0.031	19,05 0.750	19,3 0.760	6,35 0.250	7,92 0.312	80,0	0,0		■	■	■	■				■																						
	CNMG190608-M5 CNMG642-M5	0,8 0.031	19,05 0.750	19,3 0.760	6,35 0.250	7,92 0.312	80,0	0,0		■	■	■		■		■																							
	CNMG190608-MR7 CNMG642-MR7	0,8 0.031	19,05 0.750	19,3 0.760	6,35 0.250	7,92 0.312	80,0	0,0				■																											
X4	CNMA190612 CNMA643	1,2 0.047	19,05 0.750	19,3 0.760	6,35 0.250	7,92 0.312	80,0	0,0											■	■																			
	CNMG190612-M1 CNMP643-M1	1,2 0.047	19,05 0.750	19,3 0.760	6,35 0.250	7,92 0.312	80,0	0,0																															
	CNMG190612-M3 CNMG643-M3	1,2 0.047	19,05 0.750	19,3 0.760	6,35 0.250	7,92 0.312	80,0	0,0		■	■	■	■				■																						
Adaptory Moduły mocu- jące	CNMG190612-M5 CNMG643-M5	1,2 0.047	19,05 0.750	19,3 0.760	6,35 0.250	7,92 0.312	80,0	0,0		■	■	■	■	■	■	■				■																			
	CNMG190612-M6 CNMG643-M6	1,2 0.047	19,05 0.750	19,3 0.760	6,35 0.250	7,92 0.312	80,0	0,0	■	■	■	■																											
	CNMG190612-MF4 CNMG643-MF4	1,2 0.047	19,05 0.750	19,34 0.761	6,35 0.250	7,92 0.312	80,0	0,0							■	■	■																						
	CNMG190612-MR4 CNMG643-MR4	1,2 0.047	19,05 0.750	19,3 0.760	6,35 0.250	7,92 0.312	80,0	0,0															■																
Akcesoria i części zamienne	CNMG190612-MR7 CNMG643-MR7	1,2 0.047	19,05 0.750	19,3 0.760	6,35 0.250	7,92 0.312	80,0	0,0	■	■	■	■	■	■	■	■																							
	CNMM190612-R4 CNMM643-R4	1,2 0.047	19,05 0.750	19,3 0.760	6,35 0.250	7,92 0.312	80,0	0,0	■	■	■	■	■																										

Oznaczenie	RE	IC	L	S	D1	EPSR	AN°	Gatunki węglik i cermetalu																			
								Pokrywane												Niepokr.		Cermet					
								TP0501	TP1501	TP2501	TP3501	TP25	TP40	TM1501	TM2501	TM3501	TK0501	TK1501	TS2000	TS2050	TS2500	TH1000	TH1501	CP200	CP500	CP600	HX
mm cal.	mm cal.	mm cal.	mm cal.	mm cal.																							
DCMT11T308-MF2 DCMT32.52-MF2	0,8 0.031	9,525 0.375	11,6 0.457	3,97 0.156	4,5 0.177	55,0	7,0	■	■	■	■															■	
DCMX11T308W-F1 DCMX32.52W-F1	0,8 0.031	9,525 0.375	11,6 0.457	3,97 0.156	4,5 0.177	55,0	7,0		■	■																	■
DCMT11T312-F1 DCMT32.53-F1	1,2 0.047	9,525 0.375	11,6 0.457	3,97 0.156	4,5 0.177	55,0	7,0		■	■																	
DCMT11T312-M5 DCMT32.53-M5	1,2 0.047	9,525 0.375	11,6 0.457	3,97 0.156	4,5 0.177	55,0	7,0			■	■																
DCMT11T312-MF2 DCMT32.53-MF2	1,2 0.047	9,525 0.375	11,6 0.457	3,97 0.156	4,5 0.177	55,0	7,0				■																
DCMT150404-F2 DCMT431-F2	0,4 0.016	12,7 0.500	15,5 0.610	4,76 0.187	5,6 0.220	55,0	7,0																				
DCGT150404-M3 DCGT431-M3	0,4 0.016	12,7 0.500	15,5 0.610	4,76 0.187	5,6 0.220	55,0	7,0																				
DCMT150404-M3 DCMT431-M3	0,4 0.016	12,7 0.500	15,5 0.610	4,76 0.187	5,6 0.220	55,0	7,0		■	■	■	■															
DCGT150408-M3 DCGT150408-M3	0,8 0.031	12,7 0.500	15,5 0.610	4,76 0.187	5,6 0.220	55,0	7,0																				
DCMT150408-F2 DCMT432-F2	0,8 0.031	12,7 0.500	15,5 0.610	4,76 0.187	5,6 0.220	55,0	7,0																				
DCMT150408-M3 DCMT432-M3	0,8 0.031	12,7 0.500	15,5 0.610	4,76 0.187	5,6 0.220	55,0	7,0		■	■	■	■															
DCMT150412-M3 DCMT433-M3	1,2 0.047	12,7 0.500	15,5 0.610	4,76 0.187	5,6 0.220	55,0	7,0		■	■	■																

- Ogólne toczenie ISO Poradnik
- Ogólne toczenie ISO Oprawki
- Ogólne toczenie ISO Płytki
- Steadyline®
- MDT
- Mini-Shaft™
- Obróbka rowków
- Przecinanie
- X4
- Adaptory Moduły mocujące
- Akcesoria i części zamienne

Ogólne toczenie ISO	Gatunki węglik i cermetu																																	
	Oznaczenie	RE	IC	L	S	D1	EPSR	AN°	Pokrywane							Niepokr.			Cermet															
		mm cal.	mm cal.	mm cal.	mm cal.	mm cal.	TP0501	TP1501	TP2501	TP3501	TP25	TP40	TM1501	TM2501	TM3501	TK0501	TK1501	TS2000	TS2050	TS2500	TH1000	TH1501	CP200	CP500	CP600	HX	KX	883	890	TP1030	TP1020			
Poradnik	DNMX150408W-M3 DNMX432W-M3	0,8 0.031	12,7 0.500	15,5 0.610	4,762 0.187	5,15 0.203	55,0	0,0		■																								
Oprawkę	DNMX150408W-MF4 DNMX432W-MF4	0,8 0.031	12,7 0.500	15,5 0.610	4,76 0.187	5,15 0.203	55,0	0,0			■																							
	DNMA150412-MR9 DNMA433-MR9	1,2 0.047	12,7 0.500	15,5 0.610	4,76 0.187	5,15 0.203	55,0	0,0							■																			
Płytki	DNMG150412-M1 DNMG433-M1	1,2 0.047	12,7 0.500	15,5 0.610	4,76 0.187	5,15 0.203	55,0	0,0																			■							
	DNMG150412-M3 DNMG433-M3	1,2 0.047	12,7 0.500	15,5 0.610	4,76 0.187	5,15 0.203	55,0	0,0	■	■	■	■	■		■																			
	DNMG150412-M5 DNMG433-M5	1,2 0.047	12,7 0.500	15,5 0.610	4,76 0.187	5,15 0.203	55,0	0,0		■	■	■		■																				
Steadyline®	DNMG150412-M6 DNMG433-M6	1,2 0.047	12,7 0.500	15,5 0.610	4,76 0.187	5,15 0.203	55,0	0,0		■	■																							
	DNMG150412-MF2 DNMG433-MF2	1,2 0.047	12,7 0.500	15,5 0.610	4,76 0.187	5,15 0.203	55,0	0,0			■																							
	DNMG150412-MF4 DNMG433-MF4	1,2 0.047	12,7 0.500	15,5 0.610	4,762 0.187	5,15 0.203	55,0	0,0					■	■	■			■		■														
	DNMG150412-MF5 DNMG433-MF5	1,2 0.047	12,7 0.500	15,5 0.610	4,76 0.187	5,15 0.203	55,0	0,0			■							■		■														
MDT	DNMG150412-MR3 DNMG433-MR3	1,2 0.047	12,7 0.500	15,5 0.610	4,76 0.187	5,15 0.203	55,0	0,0						■	■			■				■												
	DNMG150604-FF1 DNMG441-FF1	0,4 0.016	12,7 0.500	15,5 0.610	6,35 0.250	5,15 0.203	55,0	0,0							■																			■
	DNMG150604-FF2 DNMG441-FF2	0,4 0.016	12,7 0.500	15,5 0.610	6,35 0.250	5,15 0.203	55,0	0,0		■	■												■											■
Mini-Shaft™	DNMG150604-M3 DNMG441-M3	0,4 0.016	12,7 0.500	15,5 0.610	6,35 0.250	5,15 0.203	55,0	0,0		■	■	■	■	■			■																	
	DNMG150604-M5 DNMG441-M5	0,4 0.016	12,7 0.500	15,5 0.610	6,35 0.250	5,15 0.203	55,0	0,0			■	■																						
Obróbka rowków	DNMG150604-MF1 DNMG441-MF1	0,4 0.016	12,7 0.500	15,5 0.610	6,35 0.250	5,15 0.203	55,0	0,0						■	■	■		■			■	■										■		
	DNMG150604-MF2 DNMG441-MF2	0,4 0.016	12,7 0.500	15,5 0.610	6,35 0.250	5,15 0.203	55,0	0,0		■	■	■	■																				■	
	DNMG150604-MF3 DNMG441-MF3	0,4 0.016	12,7 0.500	15,5 0.610	6,35 0.250	5,15 0.203	55,0	0,0				■																						
	DNMG150604-MF4 DNMG441-MF4	0,4 0.016	12,7 0.500	15,5 0.610	6,35 0.250	5,15 0.203	55,0	0,0					■	■	■																			
Przecinanie	DNMG150604L-UX DNMG441L-UX	0,4 0.016	12,7 0.500	15,5 0.610	6,35 0.250	5,16 0.203	55,0	0,0		■	■									■														
	DNMG150604R-UX DNMG441R-UX	0,4 0.016	12,7 0.500	15,5 0.610	6,35 0.250	5,16 0.203	55,0	0,0		■	■									■														
X4	DNMA150608 DNMA442	0,8 0.031	12,7 0.500	15,5 0.610	6,35 0.250	5,15 0.203	55,0	0,0							■																			
	DNMG150608-FF2 DNMG442-FF2	0,8 0.031	12,7 0.500	15,5 0.610	6,35 0.250	5,15 0.203	55,0	0,0	■	■	■																							■
	DNMG150608-M3 DNMG442-M3	0,8 0.031	12,7 0.500	15,5 0.610	6,35 0.250	5,15 0.203	55,0	0,0	■	■	■	■	■	■		■						■												
Adaptory i części zamienne	DNMG150608-M5 DNMG442-M5	0,8 0.031	12,7 0.500	15,5 0.610	6,35 0.250	5,15 0.203	55,0	0,0	■	■	■	■	■			■	■																	
	DNMG150608-M6 DNMG442-M6	0,8 0.031	12,7 0.500	15,5 0.610	6,35 0.250	5,15 0.203	55,0	0,0		■	■	■				■																		
	DNMG150608-MF1 DNMG442-MF1	0,8 0.031	12,7 0.500	15,5 0.610	6,35 0.250	5,15 0.203	55,0	0,0						■	■	■		■		■	■	■									■			
	DNMG150608-MF2 DNMG442-MF2	0,8 0.031	12,7 0.500	15,5 0.610	6,35 0.250	5,15 0.203	55,0	0,0	■	■	■	■	■			■					■	■											■	
	DNMG150608-MF3 DNMG442-MF3	0,8 0.031	12,7 0.500	15,5 0.610	6,35 0.250	5,15 0.203	55,0	0,0			■			■																				
	DNMG150608-MF4 DNMG442-MF4	0,8 0.031	12,7 0.500	15,5 0.610	6,35 0.250	5,15 0.203	55,0	0,0			■	■		■				■		■														

Oznaczenie	RE	IC	L	S	D1	EPSR	AN°	Gatunki węgla i cermetu																		
								Pokrywane											Niepokr.				Cermet			
								TP0501	TP1501	TP2501	TP3501	TP25	TP40	TM1501	TM2501	TM3501	TK0501	TK1501	TS2000	TS2050	TS2500	TH1000	TH1501	CP200	CP500	CP600
mm cal.	mm cal.	mm cal.	mm cal.	mm cal.																						
DNMG150608-MF5 DNMG442-MF5	0,8 0.031	12,7 0.500	15,5 0.610	6,35 0.250	5,15 0.203	55,0	0,0																			
DNMG150608-MR3 DNMG442-MR3	0,8 0.031	12,7 0.500	15,5 0.610	6,35 0.250	5,15 0.203	55,0	0,0																			
DNMG150608-MR7 DNMG442-MR7	0,8 0.031	12,7 0.500	15,5 0.610	6,35 0.250	5,15 0.203	55,0	0,0																			
DNMG150608L-UX DNMG442L-UX	0,8 0.031	12,7 0.500	15,5 0.610	6,35 0.250	5,16 0.203	55,0	0,0																			
DNMG150608R-UX DNMG442R-UX	0,8 0.031	12,7 0.500	15,5 0.610	6,35 0.250	5,16 0.203	55,0	0,0																			
DNMM150608-R4 DNMM442-R4	0,8 0.031	12,7 0.500	15,5 0.610	6,35 0.250	5,15 0.203	55,0	0,0																			
DNMX150608W-M3 DNMX442W-M3	0,8 0.031	12,7 0.500	15,5 0.610	6,35 0.250	5,15 0.203	55,0	0,0																			
DNMX150608W-MF4 DNMX442W-MF4	0,8 0.031	12,7 0.500	15,5 0.610	6,35 0.250	5,15 0.203	55,0	0,0																			
DNMA150612 DNMA443	1,2 0.047	12,7 0.500	15,5 0.610	6,35 0.250	5,15 0.203	55,0	0,0																			
DNMA150612-MR9 DNMA443-MR9	1,2 0.047	12,7 0.500	15,5 0.610	6,35 0.250	5,15 0.203	55,0	0,0																			
DNMG150612-M3 DNMG443-M3	1,2 0.047	12,7 0.500	15,5 0.610	6,35 0.250	5,15 0.203	55,0	0,0																			
DNMG150612-M5 DNMG443-M5	1,2 0.047	12,7 0.500	15,5 0.610	6,35 0.250	5,15 0.203	55,0	0,0																			
DNMG150612-M6 DNMG443-M6	1,2 0.047	12,7 0.500	15,5 0.610	6,35 0.250	5,15 0.203	55,0	0,0																			
DNMG150612-MF2 DNMG443-MF2	1,2 0.047	12,7 0.500	15,5 0.610	6,35 0.250	5,15 0.203	55,0	0,0																			
DNMG150612-MF4 DNMG443-MF4	1,2 0.047	12,7 0.500	15,5 0.610	6,35 0.250	5,15 0.203	55,0	0,0																			
DNMG150612-MF5 DNMG443-MF5	1,2 0.047	12,7 0.500	15,5 0.610	6,35 0.250	5,15 0.203	55,0	0,0																			
DNMG150612-MR3 DNMG443-MR3	1,2 0.047	12,7 0.500	15,5 0.610	6,35 0.250	5,15 0.203	55,0	0,0																			
DNMG150612-MR7 DNMG443-MR7	1,2 0.047	12,7 0.500	15,5 0.610	6,35 0.250	5,15 0.203	55,0	0,0																			
DNMM150612-R4 DNMM443-R4	1,2 0.047	12,7 0.500	15,5 0.610	6,35 0.250	5,15 0.203	55,0	0,0																			
DNMX150612W-M3 DNMX443W-M3	1,2 0.047	12,7 0.500	15,5 0.610	6,35 0.250	5,15 0.203	55,0	0,0																			
DNMG150616-M3 DNMG444-M3	1,6 0.063	12,7 0.500	15,5 0.610	6,35 0.250	5,15 0.203	55,0	0,0																			
DNMG150616-M5 DNMG444-M5	1,6 0.063	12,7 0.500	15,5 0.610	6,35 0.250	5,15 0.203	55,0	0,0																			
DNMG150616-M6 DNMG444-M6	1,6 0.063	12,7 0.500	15,5 0.610	6,35 0.250	5,15 0.203	55,0	0,0																			
DNMM150616-R4 DNMM444-R4	1,6 0.063	12,7 0.500	15,5 0.610	6,35 0.250	5,15 0.203	55,0	0,0																			
DNMG190608-M5 DNMG542-M5	0,8 0.031	15,875 0.625	19,4 0.764	6,35 0.250	6,35 0.250	55,0	0,0																			
DNMG190612-M5 DNMG543-M6	1,2 0.047	15,875 0.625	19,4 0.764	6,35 0.250	6,35 0.250	55,0	0,0																			
DNMG190612-MR4 DNMG543-MR4	1,2 0.047	15,875 0.625	19,386 0.763	6,35 0.250	6,35 0.250	55,0	0,0																			

Ogólne toczenie ISO Poradnik

Ogólne toczenie ISO Oprawki

Ogólne toczenie ISO Płytki

Steadyline®

MDT

Mini-Shaft™

Obróbka rowków

Przecinanie

X4

Adaptory Moduły mocujące

Akcesoria i części zamienne

Ogólne toczenie ISO Poradnik
Ogólne toczenie ISO Oprawki
Ogólne toczenie ISO Płytki
Steadyline®
MDT
Mini-Shaft™
Obróbka rowków
Przecinanie
X4
Adaptory Moduły mocujące
Akcesoria i części zamienne

Objaśnienia atrybutów ISO, patrz strona 81

Tolerancje:
W1 = ±0,13/0.005
L = ±0,15/0.006
S = ±0,15/0.006
RE = ±0,1/0.004

LNMX

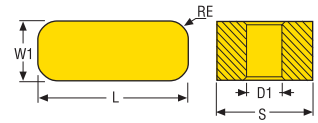

LNMX-MF



LNMX-MR



LNMX-R2



LNMX-RR94



Oznaczenie	Gatunki węgla i cermetu																																			
	RE	IC	L	S	D1	EPSR	AN°	Pokrywane										Niepokr.		Cermet																
	mm cal.	mm cal.	mm cal.	mm cal.	mm cal.			TP0501	TP1501	TP2501	TP3501	TP25	TP40	TM1501	TM2501	TM3501	TK0501	TK1501	TS2000	TS2050	TS2500	TH1000	TH1501	CP200	CP500	CP600	HX	KX	883	890	TP1030	TP1020				
LNMX191940-MF LNMX191940-MF	4,0 0.157	10,0 0.394	19,05 0.750	19,05 0.750	6,35 0.250	90,0	0,0		■			■																								
LNMX191940-MR LNMX191940-MR	4,0 0.157	10,0 0.394	19,05 0.750	19,05 0.750	6,35 0.250	90,0	0,0	■	■			■																								
LNMX191940-R2 LNMX191940-R2	4,0 0.157	10,0 0.394	19,05 0.750	19,05 0.750	6,35 0.250	90,0	0,0		■																											
LNMX191940-RR94 LNMX191940-RR94	4,0 0.157	10,0 0.394	19,05 0.750	19,05 0.750	6,35 0.250	90,0	0,0	■	■			■																								
LNMX301940-MF LNMX301940-MF	4,0 0.157	12,0 0.472	30,0 1.181	19,05 0.750	6,35 0.250	90,0	0,0	■	■	■																										
LNMX301940-MR LNMX301940-MR	4,0 0.157	12,0 0.472	30,0 1.181	19,05 0.750	6,35 0.250	90,0	0,0			■																										
LNMX301940-R2 LNMX301940-R2	4,0 0.157	12,0 0.472	30,0 1.181	19,05 0.750	6,35 0.250	90,0	0,0	■	■																											
LNMX301940-RR94 LNMX301940-RR94	4,0 0.157	12,0 0.472	30,0 1.181	19,05 0.750	6,35 0.250	90,0	0,0	■																												

Objaśnienia atrybutów ISO, patrz strona 81

Tolerancje:
W1 = ±0,13/0.005
L = ±0,15/0.006
S = ±0,15/0.006
RE = ±0,1/0.004

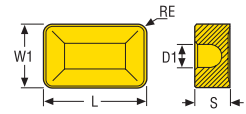

LNMX-RR96

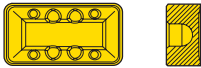

Oznaczenie	RE	IC	L	S	D1	EPSR	AN°	Gatunki węglik i cermetu																				
								Pokrywane												Niepokr.		Cermet						
								TP0501	TP1501	TP2501	TP3501	TP25	TP40	TM1501	TM2501	TM3501	TK0501	TK1501	TS2000	TS2050	TS2500	TH1000	TH1501	CP200	CP500	CP600	HX	KX
LNMX401432-RR96	3,2	25,2	40,0	14,0	9,3	90,0	0,0			■	■																	
LNMX401432-RR96	0.126	0.992	1.575	0.551	0.366																							

Objaśnienia atrybutów ISO, patrz strona 81

Tolerancje:
INSD = ±0,025/0.001
S = ±0,25/0.010

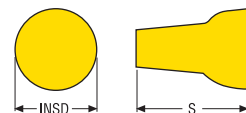

RCGS-46

RCGS-PS

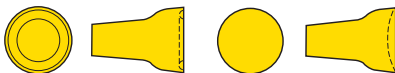

Oznaczenie	INSD	S	EPSR	AN°	Gatunki węglik i cermetu																								
					Pokrywane												Niepokr.		Cermet										
					TP0501	TP1501	TP2501	TP3501	TP25	TP40	TM1501	TM2501	TM3501	TK0501	TK1501	TS2000	TS2050	TS2500	TH1000	TH1501	CP200	CP500	CP600	HX	KX	883	890	TP1030	TP1020
RCGS12.7-46	12,7	16,67		7,0																									
RCGS4-46	0.500	0.656																											
RCGS12.7-PS	12,7	16,67		7,0																									
RCGS4F-PS	0.500	0.656																											
RCGS4.76-46	4,76	6,35		7,0																									
RCGS1.5-46	0.187	0.250																											
RCGS4.76-PS	4,76	6,35		7,0																									
RCGS1.5-PS	0.187	0.250																											
RCGS6.35-46	6,35	9,13		7,0																									
RCGS2-46	0.250	0.359																											
RCGS6.35-PS	6,35	9,13		7,0																									
RCGS2-PS	0.250	0.359																											
RCGS9.525-46	9,525	13,1		7,0																									
RCGS3-46	0.375	0.516																											
RCGS9.525-PS	9,525	13,1		7,0																									
RCGS3-PS	0.375	0.516																											

LNMX

Ogólne toczenie ISO
Poradnik
Ogólne toczenie ISO
Oprawki

Ogólne toczenie ISO
Płytki

Steadyline®

RCGS

MDT

Mini-Shaft™

Obrobka rowków

Przecinanie

X4

Adaptory i części
mocujące

Akcesoria i części
zamienne

RCGT, RCMM, RCMT, RCMX

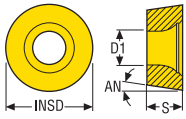

RCMM
Tolerancje: Wielkość:
INSD = ±0,08/.003 12-19/4-6
INSD = ±0,10/.004 25/8
S = ±0,05/.002

RCMT
Tolerancje: Wielkość:
INSD = ±0,05/.002 06-10/2-10
INSD = ±0,08/.003 12/4
INSD = ±0,10/.004 16/16
S = ±0,05/.002 06-10/2-10
S = ±0,13/.005 12-16/4-16

RCGT, RCMX
Tolerancje: Wielkość:
INSD = ±0,08/.003 10-20/10-20
INSD = ±0,10/.004 25-32/25-32
S = ±0,05/.002 10/10
S = ±0,13/.005 12-32/12-32

Kształt otworu mocującego różni się dla RCMM, RCMT i RCMX, patrz www.secotools.com

Objaśnienia atrybutów ISO, patrz strona 81

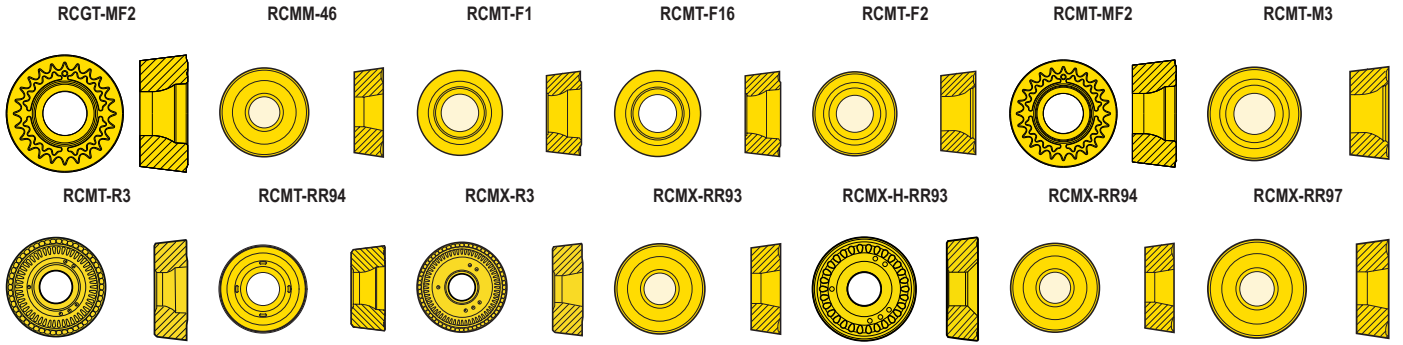

Oznaczenie	INSD mm cal.	S mm cal.	D1 mm cal.	EPSR	AN°	Gatunki węglik i cermetalu																					
						Pokrywane														Niepokr.		Cermet					
						TP0501	TP1501	TP2501	TP3501	TP25	TP40	TM1501	TM2501	TM3501	TK0501	TK1501	TS2000	TS2050	TS2500	TH1000	TH1501	CP200	CP500	CP600	HX	KX	883
RCMT0602M0-F1 RCMT0602M0-F1	6,0 0.236	2,38 0.094	2,9 0.114		7,0			■	■										■								
RCMT0602M0-F2 RCMT0602M0-F2	6,0 0.236	2,38 0.094	2,9 0.114		7,0								■							■							
RCMT0602M0-M3 RCMT0602M0-M3	6,0 0.236	2,38 0.094	2,9 0.114	0,0	7,0			■		■																	
RCMT060300-F16 RCMT22-F16	6,35 0.250	3,21 0.126	2,79 0.110		7,0					■																	
RCGT0803M0-MF2 RCGT0803M0-MF2	8,0 0.315	3,18 0.125	3,5 0.138		7,0								■						■					■			
RCMT0803M0-MF2 RCMT0803M0-MF2	8,0 0.315	3,18 0.125	3,5 0.138		7,0			■		■																	
RCMT0803M0-F1 RCMT0803M0-F1	8,0 0.315	3,18 0.125	3,5 0.138	0,0	7,0			■	■	■									■								
RCMT0803M0-F2 RCMT0803M0-F2	8,0 0.315	3,18 0.125	3,5 0.138		7,0								■						■								
RCMT0803M0-M3 RCMT0803M0-M3	8,0 0.315	3,18 0.125	3,5 0.138	0,0	7,0			■	■	■	■																
RCMT09T300-F16 RCMT32.5-F16	9,525 0.375	3,97 0.156	3,9 0.154		7,0					■																	
RCMX100300-RR94 RCMX100300-RR94	10,0 0.394	3,18 0.125	3,6 0.142		7,0					■																	
RCGT10T3M0-MF2 RCGT10T3M0-MF2	10,0 0.394	3,97 0.156	4,5 0.177		7,0								■						■					■			
RCMT10T3M0-MF2 RCMT10T3M0-MF2	10,0 0.394	3,97 0.156	4,5 0.177		7,0			■	■	■	■																
RCMT10T3M0-F1 RCMT10T3M0-F1	10,0 0.394	3,97 0.156	4,5 0.177	0,0	7,0			■	■										■								
RCMT10T3M0-F2 RCMT10T3M0-F2	10,0 0.394	3,97 0.156	4,5 0.177		7,0								■														
RCMT10T3M0-M3 RCMT10T3M0-M3	10,0 0.394	3,97 0.156	4,5 0.177	0,0	7,0			■	■	■	■																
RCMT120400-F16 RCMT43-F16	12,7 0.500	4,76 0.187	4,5 0.177		7,0					■																	
RCMM120400-46 RCMM43-46	12,7 0.500	4,89 0.193	5,16 0.203		7,0					■																	
RCMX120400-RR94 RCMX120400-RR94	12,0 0.472	4,76 0.187	4,2 0.165		7,0			■	■																		

Oznaczenie	Gatunki węglik i cermetalu						Pokrywane												Niepokr.				Cermet								
	INSD	S	D1	EPSR	AN°	TP0501	TP1501	TP2501	TP3501	TP25	TP40	TM1501	TM2501	TM3501	TK0501	TK1501	TS2000	TS2050	TS2500	TH1000	TH1501	CP200	CP500	CP600	HX	KX	883	890	TP1030	TP1020	
	mm cal.	mm cal.	mm cal.																												
RCGT1204M0-MF2 RCGT1204M0-MF2	12,0 0.472	4,76 0.187	4,5 0.177		7,0																										
RCMT1204M0-MF2 RCMT1204M0-MF2	12,0 0.472	4,76 0.187	4,5 0.177		7,0	■	■	■	■		■				■		■		■			■									
RCMT1204M0-F1 RCMT1204M0-F1	12,0 0.472	4,76 0.187	4,5 0.177	0,0	7,0	■	■	■			■				■					■											
RCMT1204M0-F2 RCMT1204M0-F2	12,0 0.472	4,76 0.187	4,5 0.177		7,0					■							■								■						
RCMT1204M0-M3 RCMT1204M0-M3	12,0 0.472	4,76 0.187	4,5 0.177	0,0	7,0	■	■	■	■		■			■	■				■	■											
RCMT1204M0-RR94 RCMT1204M0-RR94	12,0 0.472	4,76 0.187	4,5 0.177		7,0																										
RCMX160600-RR94 RCMX160600-RR94	16,0 0.630	6,35 0.250	5,2 0.205		7,0	■	■	■																							
RCGT1606M0-MF2 RCGT1606M0-MF2	16,0 0.630	6,35 0.250	5,6 0.220		7,0	■	■	■									■					■									
RCMT1606M0-F1 RCMT1606M0-F1	16,0 0.630	6,35 0.250	5,6 0.220		7,0	■	■	■	■																						
RCMT1606M0-F2 RCMT1606M0-F2	16,0 0.630	6,35 0.250	5,6 0.220		7,0					■															■						
RCMT1606M0-M3 RCMT1606M0-M3	16,0 0.630	6,35 0.250	5,6 0.220	0,0	7,0	■	■	■	■	■																					
RCMM190600-46 RCMM64-46	19,05 0.750	6,35 0.250	7,95 0.313		7,0					■																					
RCMX200600-R3 RCMX200600-R3	20,0 0.787	6,35 0.250	6,5 0.256		7,0	■	■	■																							
RCMX200600-RR93 RCMX200600-RR93	20,0 0.787	6,35 0.250	6,5 0.256	0,0	7,0	■	■	■		■																					
RCMX200600-RR94 RCMX200600-RR94	20,0 0.787	6,35 0.250	6,5 0.256		7,0																										
RCMT2006M0-R3 RCMT2006M0-R3	20,0 0.787	6,35 0.250	6,6 0.260		7,0			■																							
RCMM250600-46 RCMM84-46	25,4 1.000	6,35 0.250	7,95 0.313		7,0																										
RCMX250700-R3 RCMX250700-R3	25,0 0.984	7,94 0.313	7,2 0.283		7,0	■	■	■																							
RCMX250700-RR93 RCMX250700-RR93	25,0 0.984	7,94 0.313	7,2 0.283	0,0	7,0	■	■			■																					
RCMX250700-RR94 RCMX250700-RR94	25,0 0.984	7,94 0.313	7,2 0.283		7,0																										
RCMX320900-R3 RCMX320900-R3	32,0 1.260	9,52 0.375	9,5 0.374		7,0																										
RCMX320900-RR93 RCMX320900-RR93	32,0 1.260	9,52 0.375	9,5 0.374	0,0	7,0	■	■			■																					
RCMX320900-H-RR93 RCMX320900-H-RR93	32,0 1.260	9,52 0.375	10,4 0.409		7,0	■	■	■																							
RCMX320900-RR94 RCMX320900-RR94	32,0 1.260	9,52 0.375	9,5 0.374		7,0			■	■																						
RCMX320900-RR97 RCMX320900-RR97	32,0 1.260	9,52 0.375	9,5 0.374		7,0	■																									

Ogólne toczenie ISO
Poradnik

Ogólne toczenie ISO
Oprawkę

Ogólne toczenie ISO
Płytki

Steadyline®

MDT

Mini-Shaft™

Obróbka rowków

Przecinanie

X4

Adaptory i części zamienne

RNMA, RNMG

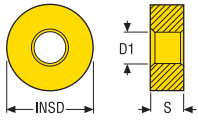

Tolerancje: Wielkość:
 INSD = ±0,08/0.003 12/4
 INSD = ±0,10/0.004 19/6
 INSD = ±0,13/0.005 25/8
 S = ±0,13/0.005

Objaśnienia atrybutów ISO, patrz strona 81

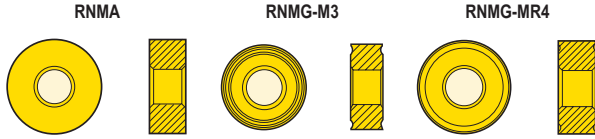

Oznaczenie	Gatunki węgla i cermetalu																											
	INSD	S	D1	EPSR	AN°	Pokrywane										Niepokr.		Cermet										
						TP0501	TP1501	TP2501	TP3501	TP25	TP40	TM1501	TM2501	TM3501	TK0501	TK1501	TS2000	TS2050	TS2500	TH1000	TH1501	CP200	CP500	CP600	HX	KX	883	890
RNMA120400 RNMA43	12,7 0.500	4,76 0.187	5,15 0.203		0,0											■												
RNMG120400-M3 RNMG43-M3	12,7 0.500	4,76 0.187	5,15 0.203		0,0		■	■	■																			
RNMG120400-MR4 RNMG43-MR4	12,7 0.500	4,76 0.187	5,15 0.203		0,0																							■
RNMG190600-MR4 RNMG64-MR4	19,05 0.750	6,35 0.250	7,92 0.312		0,0																							■
RNMG250900-MR4 RNMG86-MR4	25,4 1.000	9,52 0.375	9,12 0.359		0,0																							■

RNMF

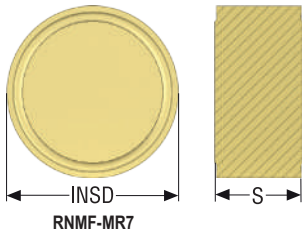

Tolerancje:
 INSD = ±0,08/0.003
 S = ±0,13/0.005

Objaśnienia atrybutów ISO, patrz strona 81

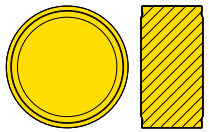

Oznaczenie	Gatunki węgla i cermetalu																												
	INSD	S	D1	EPSR	AN°	Pokrywane										Niepokr.		Cermet											
						TP0501	TP1501	TP2501	TP3501	TP25	TP40	TM1501	TM2501	TM3501	TK0501	TK1501	TS2000	TS2050	TS2500	TH1000	TH1501	CP200	CP500	CP600	HX	KX	883	890	TP1030
RNMF150700-MR7 RNMF55-MR7	15,875 0.625	8,067 0.318	0,0 -		0,0		■																						

Objaśnienia atrybutów ISO, patrz strona 81

Tolerancje:
L = ±0,05/0.002
L = ±0,08/0.003
L = ±0,13/0.005
L = ±0,15/0.006
S = ±0,05/0.002
S = ±0,13/0.005
S = ±0,15/0.006
RE = ±0,1/0.004

Wielkość:
06-09/2-3
12/4
15-25/5-8
38/12
06-09/2-3
12-25/4-8
38/12

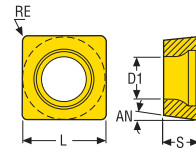

SCMT

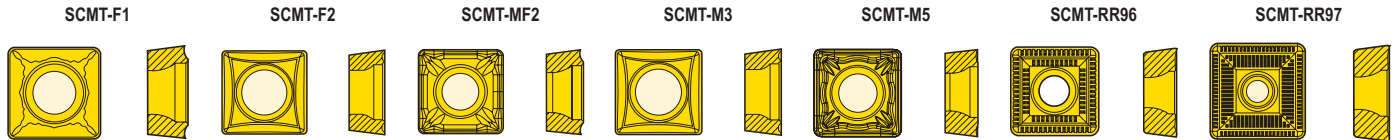

Oznaczenie	RE	L	S	D1	EPRS	AN°	Gatunki węgla i cermetu																				
							Pokrywane														Niepokr.		Cermet				
							TP0501	TP1501	TP2501	TP3501	TP25	TP40	TM1501	TM2501	TM3501	TK0501	TK1501	TS2000	TS2050	TS2500	TH1000	TH1501	CP200	CP500	CP600	HX	KX
SCMT060204-F2 SCMT21.51-F2	0,4 0.016	6,35 0.250	2,38 0.094	2,9 0.114	90,0	7,0																					
SCMT060204-M3 SCMT21.51-M3	0,4 0.016	6,35 0.250	2,38 0.094	2,9 0.114	90,0	7,0																					
SCMT070308-F2 SCMT2.522-F2	0,8 0.031	7,94 0.313	3,18 0.125	3,5 0.138	90,0	7,0																					
SCMT070308-M3 SCMT2.522-M3	0,8 0.031	7,94 0.313	3,18 0.125	3,5 0.138	90,0	7,0																					
SCMT09T304-F1 SCMT32.51-F1	0,4 0.016	9,52 0.375	3,97 0.156	4,5 0.177	90,0	7,0																					
SCMT09T304-F2 SCMT32.51-F2	0,4 0.016	9,52 0.375	3,97 0.156	4,5 0.177	90,0	7,0																					
SCMT09T304-M3 SCMT32.51-M3	0,4 0.016	9,52 0.375	3,97 0.156	4,5 0.177	90,0	7,0																					
SCMT09T304-MF2 SCMT32.51-MF2	0,4 0.016	9,52 0.375	3,97 0.156	4,5 0.177	90,0	7,0																					
SCMT09T308-F1 SCMT32.52-F1	0,8 0.031	9,52 0.375	3,97 0.156	4,5 0.177	90,0	7,0																					
SCMT09T308-F2 SCMT32.52-F2	0,8 0.031	9,52 0.375	3,97 0.156	4,5 0.177	90,0	7,0																					
SCMT09T308-M3 SCMT32.52-M3	0,8 0.031	9,52 0.375	3,97 0.156	4,5 0.177	90,0	7,0																					
SCMT09T308-M5 SCMT32.52-M5	0,8 0.031	9,52 0.375	3,97 0.156	4,5 0.177	90,0	7,0																					
SCMT09T308-MF2 SCMT32.52-MF2	0,8 0.031	9,52 0.375	3,97 0.156	4,5 0.177	90,0	7,0																					
SCMT09T312-F1 SCMT32.53-F1	1,2 0.047	9,52 0.375	3,97 0.156	4,5 0.177	90,0	7,0																					
SCMT09T312-M5 SCMT32.53-M5	1,2 0.047	9,52 0.375	3,97 0.156	4,5 0.177	90,0	7,0																					
SCMT09T312-MF2 SCMT32.53-MF2	1,2 0.047	9,52 0.375	3,97 0.156	4,5 0.177	90,0	7,0																					
SCMT120408-F1 SCMT432-F1	0,8 0.031	12,7 0.500	4,76 0.187	5,6 0.220	90,0	7,0																					
SCMT120408-F2 SCMT432-F2	0,8 0.031	12,7 0.500	4,76 0.187	5,6 0.220	90,0	7,0																					
SCMT120408-M3 SCMT432-M3	0,8 0.031	12,7 0.500	4,76 0.187	5,6 0.220	90,0	7,0																					
SCMT120408-M5 SCMT432-M5	0,8 0.031	12,7 0.500	4,76 0.187	5,6 0.220	90,0	7,0																					
SCMT120408-MF2 SCMT432-MF2	0,8 0.031	12,7 0.500	4,76 0.187	5,6 0.220	90,0	7,0																					
SCMT120412-F1 SCMT433-F1	1,2 0.047	12,7 0.500	4,76 0.187	5,6 0.220	90,0	7,0																					

Ogólne toczenie ISO Poradnik
Ogólne toczenie ISO Oprawki
Ogólne toczenie ISO Płytki
Steadyline®
MDT
Mini-Shaft™
Obróbka rowków
Przecinanie
X4
Adaptory Moduły mocujące
Akcesoria i części zamienne

Objaśnienia atrybutów ISO, patrz strona 81

Tolerancje: Wielkość:
 L = ±0,05/0.002 09/3
 L = ±0,08/0.003 12/4
 L = ±0,10/0.004 15-19/5-6
 L = ±0,13/0.005 25/8
 S = ±0,13/0.005
 RE = ±0,1/0.004

SNMA, SNMG, SNMM

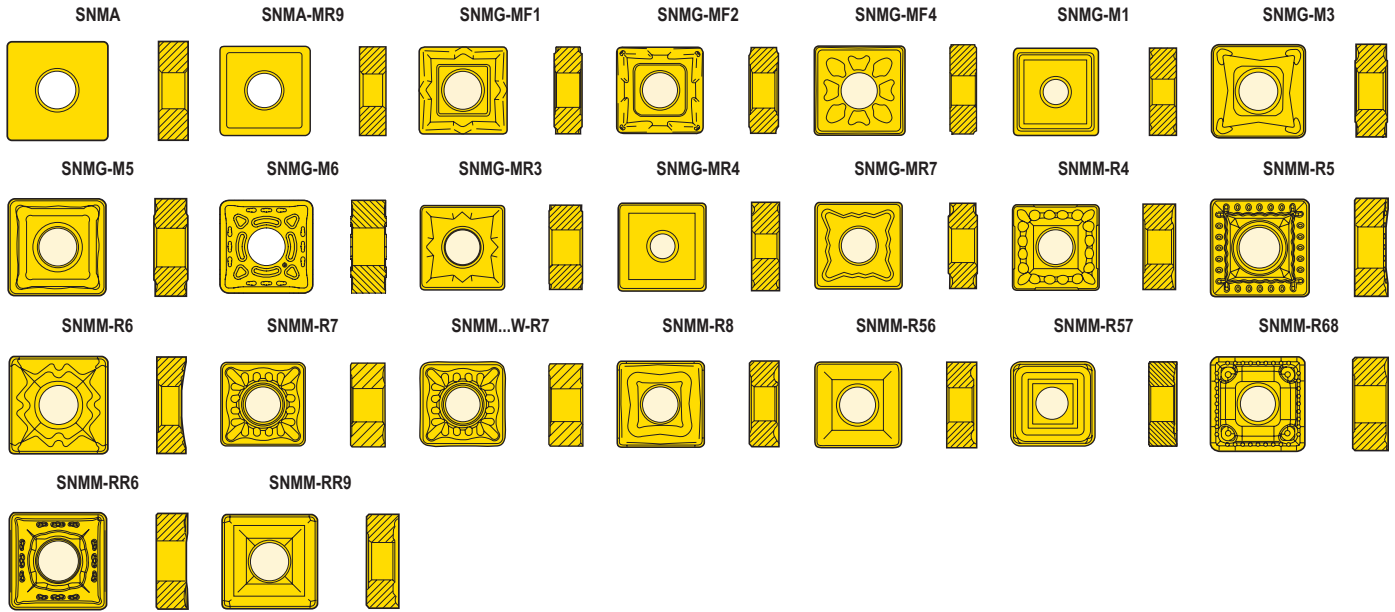
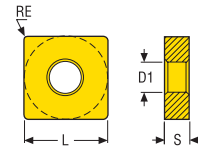

Oznaczenie	RE	L	S	D1	EPSR	AN°	Gatunki węgla i cermetu													Niepokr.	Cermet					
							Pokrywane																			
							TP0501	TP1501	TP2501	TP3501	TP25	TP40	TM1501	TM2501	TM3501	TK0501	TK1501	TS2000	TS2050			TS2500	TH1000	TH1501	CP200	CP500
SNMG090304-MF2 SNMG321-MF2	0,4 0.016	9,525 0.375	3,18 0.125	3,81 0.150	90,0	0,0				■																
SNMG090308-M5 SNMG322-M5	0,8 0.031	9,525 0.375	3,18 0.125	3,81 0.150	90,0	0,0				■	■															
SNMG090308-MF2 SNMG322-MF2	0,8 0.031	9,525 0.375	3,18 0.125	3,81 0.150	90,0	0,0				■																
SNMG120404-M3 SNMG431-M3	0,4 0.016	12,7 0.500	4,76 0.187	5,15 0.203	90,0	0,0				■	■															
SNMA120408-MR9 SNMA432-MR9	0,8 0.031	12,7 0.500	4,76 0.187	5,15 0.203	90,0	0,0										■										
SNMA120408 SNMA432	0,8 0.031	12,7 0.500	4,76 0.187	5,15 0.203	90,0	0,0									■	■										
SNMG120408-M1 SNMP432-M1	0,8 0.031	12,7 0.500	4,76 0.187	5,15 0.203	90,0	0,0																		■		
SNMG120408-M3 SNMG432-M3	0,8 0.031	12,7 0.500	4,76 0.187	5,15 0.203	90,0	0,0		■	■	■	■	■				■			■							
SNMG120408-M5 SNMG432-M5	0,8 0.031	12,7 0.500	4,76 0.187	5,15 0.203	90,0	0,0			■	■	■	■	■			■			■	■						
SNMG120408-M6 SNMG432-M6	0,8 0.031	12,7 0.500	4,76 0.187	5,15 0.203	90,0	0,0		■	■	■																
SNMG120408-MF1 SNMP432-MF1	0,8 0.031	12,7 0.500	4,76 0.187	5,15 0.203	90,0	0,0										■			■	■				■		
SNMG120408-MF2 SNMG432-MF2	0,8 0.031	12,7 0.500	4,76 0.187	5,15 0.203	90,0	0,0		■	■	■	■							■							■	
SNMG120408-MF4 SNMG432-MF4	0,8 0.031	12,7 0.500	4,76 0.187	5,15 0.203	90,0	0,0									■	■	■									
SNMG120408-MR3 SNMG432-MR3	0,8 0.031	12,7 0.500	4,76 0.187	5,15 0.203	90,0	0,0										■	■			■	■					

Ogólne toczenie ISO Poradnik
 Ogólne toczenie ISO Oprawki
 Ogólne toczenie ISO Płytki
 Steadystate®
 MDT
 Mini-Shaft™
 Obróbka rowków
 Przecinanie
 X4
 Adaptery Moduły mocujące
 Akcesoria i części zamienne

Ogólne toczenie ISO Poradnik	Gatunki węglik i cermetu																														
	Oznaczenie	RE	L	S	D1	EPSR	AN°	Pokrywane										Niepokr.				Cermet									
								TP0501	TP1501	TP2501	TP3501	TP25	TP40	TM1501	TM2501	TM3501	TK0501	TK1501	TS2000	TS2050	TS2500	TH1000	TH1501	CP200	CP500	CP600	HX	KX	883	890	TP1030
	mm cal.	mm cal.	mm cal.	mm cal.																											
SNMG120408-MR4 SNMG432-MR4	0,8 0.031	12,7 0.500	4,76 0.187	5,15 0.203	90,0	0,0																									
SNMG120408-MR7 SNMG432-MR7	0,8 0.031	12,7 0.500	4,76 0.187	5,15 0.203	90,0	0,0			■	■		■		■																	
SNMM120408-R4 SNMM432-R4	0,8 0.031	12,7 0.500	4,76 0.187	5,15 0.203	90,0	0,0									■																
SNMM120408-R6 SNMM432-R6	0,8 0.031	12,7 0.500	4,76 0.187	5,15 0.203	90,0	0,0									■																
SNMM120408-RR6 SNMM432-RR6	0,8 0.031	12,7 0.500	4,76 0.187	5,15 0.203	90,0	0,0										■															
SNMA120412-MR9 SNMA433-MR9	1,2 0.047	12,7 0.500	4,76 0.187	5,15 0.203	90,0	0,0													■	■											
SNMA120412 SNMA433	1,2 0.047	12,7 0.500	4,76 0.187	5,15 0.203	90,0	0,0															■										
SNMG120412-M3 SNMG433-M3	1,2 0.047	12,7 0.500	4,76 0.187	5,15 0.203	90,0	0,0			■	■	■	■	■																		
SNMG120412-M5 SNMG433-M5	1,2 0.047	12,7 0.500	4,76 0.187	5,15 0.203	90,0	0,0			■	■	■	■	■												■						
SNMG120412-M6 SNMG433-M6	1,2 0.047	12,7 0.500	4,76 0.187	5,15 0.203	90,0	0,0			■																						
SNMG120412-MF1 SNMP433-MF1	1,2 0.047	12,7 0.500	4,76 0.187	5,15 0.203	90,0	0,0																					■	■			
SNMG120412-MF2 SNMG433-MF2	1,2 0.047	12,7 0.500	4,76 0.187	5,15 0.203	90,0	0,0			■	■																		■			
SNMG120412-MF4 SNMG433-MF4	1,2 0.047	12,7 0.500	4,76 0.187	5,15 0.203	90,0	0,0									■	■	■														
SNMG120412-MR3 SNMG433-MR3	1,2 0.047	12,7 0.500	4,76 0.187	5,15 0.203	90,0	0,0																								■	
SNMG120412-MR4 SNMG433-MR4	1,2 0.047	12,7 0.500	4,76 0.187	5,15 0.203	90,0	0,0																									■
SNMG120412-MR7 SNMG433-MR7	1,2 0.047	12,7 0.500	4,76 0.187	5,15 0.203	90,0	0,0				■	■																			■	
SNMM120412-R4 SNMM433-R4	1,2 0.047	12,7 0.500	4,76 0.187	5,15 0.203	90,0	0,0																									■
SNMA120416-MR9 SNMA434-MR9	1,6 0.063	12,7 0.500	4,76 0.187	5,15 0.203	90,0	0,0																									■
SNMA120416 SNMA434	1,6 0.063	12,7 0.500	4,76 0.187	5,15 0.203	90,0	0,0																									■
SNMG120416-M3 SNMG434-M3	1,6 0.063	12,7 0.500	4,76 0.187	5,15 0.203	90,0	0,0				■	■	■																			
SNMG120416-M5 SNMG434-M5	1,6 0.063	12,7 0.500	4,76 0.187	5,15 0.203	90,0	0,0				■	■	■																			
SNMG120416-M6 SNMG434-M6	1,6 0.063	12,7 0.500	4,76 0.187	5,15 0.203	90,0	0,0				■																					
SNMG120416-MR4 SNMG434-MR4	1,6 0.063	12,7 0.500	4,76 0.187	5,15 0.203	90,0	0,0																									■
SNMG120416-MR7 SNMG434-MR7	1,6 0.063	12,7 0.500	4,76 0.187	5,15 0.203	90,0	0,0																									■
SNMG150608-M5 SNMG542-M5	0,8 0.031	15,875 0.625	6,35 0.250	6,35 0.250	90,0	0,0					■																				
SNMA150612 SNMA543	1,2 0.047	15,875 0.625	6,35 0.250	6,35 0.250	90,0	0,0																									■
SNMG150612-M3 SNMG543-M3	1,2 0.047	15,875 0.625	6,35 0.250	6,35 0.250	90,0	0,0				■	■																				
SNMG150612-M5 SNMG543-M5	1,2 0.047	15,875 0.625	6,35 0.250	6,35 0.250	90,0	0,0				■	■	■	■	■																	■
SNMG150612-M6 SNMG543-M6	1,2 0.047	15,875 0.625	6,35 0.250	6,35 0.250	90,0	0,0				■	■																				
SNMG150612-MR4 SNMG543-MR4	1,2 0.047	15,875 0.625	6,35 0.250	6,35 0.250	90,0	0,0																									■

Ogólne toczanie ISO Poradnik	Gatunki węgla i cermetalu																																			
	Oznaczenie	RE	L	S	D1	EPSR	AN°	Pokrywane												Niepokr.		Cermet														
		mm cal.	mm cal.	mm cal.	mm cal.				TP0501	TP1501	TP2501	TP3501	TP25	TP40	TM1501	TM2501	TM3501	TK0501	TK1501	TS2000	TS2050	TS2500	TH1000	TH1501	CP200	CP500	CP600	HX	KX	883	890	TP1030	TP1020			
Ogólne toczanie ISO Oprawki	SNMM190616-R7 SNMM644-R7	1,6 0.063	19,05 0.750	6,35 0.250	7,92 0.312	90,0	0,0			■	■	■																								
	SNMM190616W-R7 SNMM644W-R7	1,6 0.063	19,05 0.750	6,35 0.250	7,92 0.312	90,0	0,0			■																										
Ogólne toczanie ISO Płytki	SNMM190616-R8 SNMM643-R8	1,6 0.063	19,05 0.750	6,35 0.250	7,92 0.312	90,0	0,0				■		■																							
	SNMM190616-RR6 SNMM644-RR6	1,6 0.063	19,05 0.750	6,35 0.250	7,92 0.312	90,0	0,0			■	■				■																					
Steadyline®	SNMG190624-M6 SNMG646-M6	2,4 0.094	19,05 0.750	6,35 0.250	7,92 0.312	90,0	0,0				■																									
	SNMM190624-R4 SNMM646-R4	2,4 0.094	19,05 0.750	6,35 0.250	7,92 0.312	90,0	0,0	■		■	■	■																								
MDT	SNMM190624-R57 SNMM646-R57	2,4 0.094	19,05 0.750	6,35 0.250	7,92 0.312	90,0	0,0	■			■																									
	SNMM190624-R7 SNMM646-R7	2,4 0.094	19,05 0.750	6,35 0.250	7,92 0.312	90,0	0,0			■	■	■																								
Mini-Shaft™	SNMM250724-R56 SNMM856-R56	2,4 0.094	25,4 1.000	7,94 0.313	9,12 0.359	90,0	0,0			■	■																									
	SNMM250724-R57 SNMM856-R57	2,4 0.094	25,4 1.000	7,94 0.313	9,12 0.359	90,0	0,0				■	■																								
Obróbka rowków	SNMM250724-RR6 SNMM856-RR6	2,4 0.094	25,4 1.000	7,94 0.313	9,12 0.359	90,0	0,0			■	■			■	■																					
	SNMM250724-RR9 SNMM856-RR9	2,4 0.094	25,4 1.000	7,94 0.313	9,12 0.359	90,0	0,0				■		■																							
Przecinanie	SNMG250924-MR4 SNMG866-MR4	2,4 0.094	25,4 1.000	9,52 0.375	9,12 0.359	90,0	0,0																													
	SNMG250924-MR7 SNMG866-MR7	2,4 0.094	25,4 1.000	9,52 0.375	9,12 0.359	90,0	0,0	■		■	■	■																								
X4	SNMM250924-R68 SNMM866-R68	2,4 0.094	25,4 1.000	9,52 0.375	9,12 0.359	90,0	0,0	■		■					■																					
	SNMM250924-R7 SNMM866-R7	2,4 0.094	25,4 1.000	9,52 0.375	9,12 0.359	90,0	0,0	■		■	■	■																								

* Pokazano wersję prawą

Objaśnienia atrybutów ISO, patrz strona 81

TCGT
Tolerancje:
IC = ±0,025/0.001
S = ±0,05/0.002
RE (≥0,2/0.008) = ±0,1/0.004
RE (≤0,1/0.004) = ±0,025/0.001

TCGX
Tolerancje:
IC = ±0,025/0.001
S = ±0,13/0.005
RE = ±0,1/0.004

TCMT, TCMX
Tolerancje:
IC = ±0,05/0.002
S = ±0,08/0.003
S = ±0,05/0.002
S = ±0,13/0.005
RE = ±0,1/0.004

Wielkość:
11-16/2-3
22/4
11-16/2-3
22/4

TCGT, TCGX, TCMT, TCMX

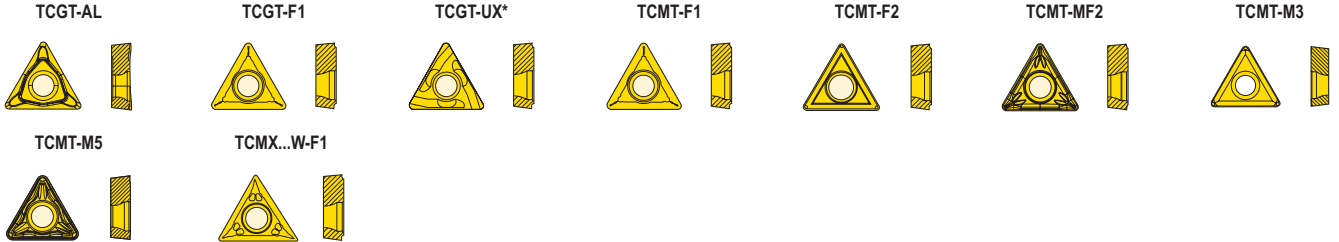
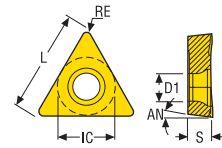

Oznaczenie	Gatunki węglik i cermetu													Niepokr.		Cermet																				
	RE	IC	L	S	D1	EPSR	AN°	Pokrywane										HX	KX	883	890	TP1030	TP1020													
	mm cal.	mm cal.	mm cal.	mm cal.	mm cal.			TP0501	TP1501	TP2501	TP3501	TP25	TP40	TM1501	TM2501	TM3501	TK0501	TK1501	TS2000	TS2050	TS2500	TH1000	TH1501	CP200	CP500	CP600										
TCGT090202F-AL TCGT1.81.50.5F-AL	0,2 0.008	5,56 0.219	9,63 0.379	2,38 0.094	2,5 0.098	60,0	7,0													■														■		
TCGT090204F-AL TCGT1.81.51F-AL	0,4 0.016	5,56 0.219	9,63 0.379	2,38 0.094	2,5 0.098	60,0	7,0													■														■		
TCGT110201-F1 TCGT21.50-F1	0,1 0.004	6,35 0.250	11,0 0.433	2,38 0.094	2,9 0.114	60,0	7,0																	■												
TCGT110202F-AL TCGT21.50.5F-AL	0,2 0.008	6,35 0.250	11,0 0.433	2,38 0.094	2,8 0.110	60,0	7,0													■														■		
TCGT110202R-UX TCGT21.50.5R-UX	0,2 0.008	6,35 0.250	11,0 0.433	2,38 0.094	2,8 0.110	60,0	7,0																		■											
TCGT110202L-UX TCGT21.50.5L-UX	0,2 0.008	6,35 0.250	11,0 0.433	2,38 0.094	2,8 0.110	60,0	7,0																		■											
TCMT110202-F1 TCMT21.50.5-F1	0,2 0.008	6,35 0.250	11,0 0.433	2,38 0.094	2,9 0.114	60,0	7,0				■		■												■											
TCGT110204F-AL TCGT21.51F-AL	0,4 0.016	6,35 0.250	11,0 0.433	2,38 0.094	2,8 0.110	60,0	7,0													■														■		
TCGT110204R-UX TCGT21.51R-UX	0,4 0.016	6,35 0.250	11,0 0.433	2,38 0.094	2,8 0.110	60,0	7,0																		■											
TCGT110204L-UX TCGT21.51L-UX	0,4 0.016	6,35 0.250	11,0 0.433	2,38 0.094	2,8 0.110	60,0	7,0																		■											
TCMT110204-F1 TCMT21.51-F1	0,4 0.016	6,35 0.250	11,0 0.433	2,38 0.094	2,9 0.114	60,0	7,0	■	■	■	■	■	■	■	■	■									■											
TCMT110204-MF2 TCMT21.51-MF2	0,4 0.016	6,35 0.250	11,0 0.433	2,38 0.094	2,9 0.114	60,0	7,0				■	■				■									■											
TCGT110208F-AL TCGT21.52F-AL	0,8 0.031	6,35 0.250	11,0 0.433	2,38 0.094	2,8 0.110	60,0	7,0																												■	
TCMT110208-F1 TCMT21.52-F1	0,8 0.031	6,35 0.250	11,0 0.433	2,38 0.094	2,9 0.114	60,0	7,0	■	■	■	■	■	■												■											
TCMT110208-MF2 TCMT21.52-MF2	0,8 0.031	6,35 0.250	11,0 0.433	2,38 0.094	2,9 0.114	60,0	7,0				■	■				■									■											
TCMT16T302-F1 TCMT32.50.5-F1	0,2 0.008	9,525 0.375	16,5 0.650	3,97 0.156	4,5 0.177	60,0	7,0				■					■																				
TCGT16T304F-AL TCGT32.51F-AL	0,4 0.016	9,525 0.375	16,5 0.650	3,97 0.156	4,4 0.173	60,0	7,0																												■	
TCMT16T304-F1 TCMT32.51-F1	0,4 0.016	9,525 0.375	16,5 0.650	3,97 0.156	4,5 0.177	60,0	7,0	■	■	■	■	■	■	■	■	■				■					■										■	
TCMT16T304-F2 TCMT32.51-F2	0,4 0.016	9,525 0.375	16,5 0.650	3,97 0.156	4,5 0.177	60,0	7,0																												■	
TCMT16T304-M3 TCMT32.51-M3	0,4 0.016	9,525 0.375	16,5 0.650	3,97 0.156	4,5 0.177	60,0	7,0	■	■	■	■	■	■	■	■	■																				■

Ogólne toczenie ISO Poradnik
Ogólne toczenie ISO Oprawki
Ogólne toczenie ISO Płytki
Steadyline®
MDT
Mini-Shaft™
Obróbka rowków
Przecinanie
X4
Adaptory i części zamienne

Ogólne toczenie ISO	Poradnik	Gatunki węgla i cermetu																																				
		Oznaczenie	RE	IC	L	S	D1	EPSR	AN°	Pokrywane										Niepokr.			Cermet															
			mm cal.	mm cal.	mm cal.	mm cal.	mm cal.			TP0501	TP1501	TP2501	TP3501	TP25	TP40	TM1501	TM2501	TM3501	TK0501	TK1501	TS2000	TS2050	TS2500	TH1000	TH1501	CP200	CP500	CP600	HX	KX	883	890	TP1030	TP1020				
Ogólne toczenie ISO	Oprawk	TCMT16T304-MF2	0,4	9,525	16,5	3,97	4,5	60,0	7,0			■	■				■									■												
		TCMT32.51-MF2	0.016	0.375	0.650	0.156	0.177																															
Ogólne toczenie ISO	Oprawk	TCGT16T308F-AL	0,8	9,525	16,5	3,97	4,4	60,0	7,0																					■								
		TCGT32.52F-AL	0.031	0.375	0.650	0.156	0.173																															
Ogólne toczenie ISO	Płytki	TCMT16T308-F1	0,8	9,525	16,5	3,97	4,5	60,0	7,0		■	■	■	■		■	■				■						■											
		TCMT32.52-F1	0.031	0.375	0.650	0.156	0.177																															
Ogólne toczenie ISO	Płytki	TCMT16T308-F2	0,8	9,525	16,5	3,97	4,5	60,0	7,0						■												■											
		TCMT32.52-F2	0.031	0.375	0.650	0.156	0.177																															
Steadyline®		TCMT16T308-M3	0,8	9,525	16,5	3,97	4,5	60,0	7,0		■	■	■	■		■		■	■	■																		
		TCMT32.52-M3	0.031	0.375	0.650	0.156	0.177																															
Steadyline®		TCMT16T308-M5	0,8	9,525	16,5	3,97	4,5	60,0	7,0	■		■	■		■					■																		
		TCMT32.52-M5	0.031	0.375	0.650	0.156	0.177																															
Steadyline®		TCMT16T308-MF2	0,8	9,525	16,5	3,97	4,5	60,0	7,0			■	■													■												
		TCMT32.52-MF2	0.031	0.375	0.650	0.156	0.177																															
Steadyline®		TCMX16T308W-F1	0,8	9,525	16,5	3,97	4,5	60,0	7,0		■	■																										
		TCMX32.52W-F1	0.031	0.375	0.650	0.156	0.177																															
Steadyline®		TCMT16T312-F1	1,2	9,525	16,5	3,97	4,5	60,0	7,0		■		■																									
		TCMT32.53-F1	0.047	0.375	0.650	0.156	0.177																															
MDT		TCMT16T312-M5	1,2	9,525	16,5	3,97	4,5	60,0	7,0			■	■																									
		TCMT32.53-M5	0.047	0.375	0.650	0.156	0.177																															
MDT		TCMT220404-F2	0,4	12,7	22,0	4,76	5,6	60,0	7,0																		■											
		TCMT431-F2	0.016	0.500	0.866	0.187	0.220																															
MDT		TCMT220408-M3	0,8	12,7	22,0	4,76	5,6	60,0	7,0		■	■	■	■																								
		TCMT432-M3	0.031	0.500	0.866	0.187	0.220																															

* Pokazano wersję prawą

Objaśnienia atrybutów ISO, patrz strona 81

Tolerancje:
IC = $\pm 0,025/0,001$
S = $\pm 0,025/0,001$
RE = $\pm 0,025/0,001$

TDAB, TDCH

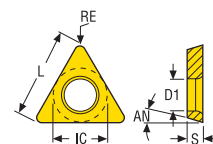

TDAB

TDCH*



Oznaczenie	RE	IC	L	S	D1	EPSR	AN°	Gatunki węglik i cermetu												Niepokr.		Cermet											
								Pokrywane												HX	KX	883	890	TP1030	TP1020								
	mm cal.	mm cal.	mm cal.	mm cal.	mm cal.			TP0501	TP1501	TP2501	TP3501	TP25	TP40	TM1501	TM2501	TM3501	TK0501	TK1501	TS2000	TS2050	TS2500	TH1000	TH1501	CP200	CP500	CP600							
TDAB06T0005 TDAB1.21.50	0,05 0.002	4,064 0.160	6,8 0.268	1,194 0.047	2,36 0.093	60,0	15,0																			■							
TDAB06T002 TDAB1.21.50.5	0,2 0.008	4,064 0.160	6,8 0.268	1,194 0.047	2,36 0.093	60,0	15,0																			■							
TDCH06T002L TDCH1.21.50.5L	0,2 0.008	4,064 0.160	6,8 0.268	1,194 0.047	2,36 0.093	60,0	15,0																			■							
TDCH06T002R TDCH1.21.50.5R	0,2 0.008	4,064 0.160	6,8 0.268	1,194 0.047	2,36 0.093	60,0	15,0																			■							
TDAB06T004 TDAB1.21.51	0,4 0.016	4,064 0.160	6,8 0.268	1,194 0.047	2,36 0.093	60,0	15,0																			■							
TDCH06T004L TDCH1.21.51L	0,4 0.016	4,064 0.160	6,8 0.268	1,194 0.047	2,36 0.093	60,0	15,0																			■							
TDCH06T004R TDCH1.21.51R	0,4 0.016	4,064 0.160	6,8 0.268	1,194 0.047	2,36 0.093	60,0	15,0																			■							

Ogólne toczenie ISO
Poradnik

Ogólne toczenie ISO
Oprawki

Ogólne toczenie ISO
Płytki

Steadyline®

MDT

Mini-Shaft™

Obróbka rowków

Przecinanie

X4

Adaptery
Moduły mocujące

Akcesoria i części
zamiennicze

TNMA, TNMG, TNMM, TNMX

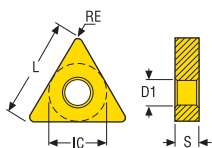

Tolerancje: Wielkość:
 IC = ±0,05/0.002 11-16/2-3
 IC = ±0,08/0.003 22/4
 IC = ±0,10/0.004 27-33/5-6
 S = ±0,13/0.005
 RE = ±0,1/0.004

* Pokazano wersję prawą
 Objasnienia atrybutów ISO, patrz strona 81

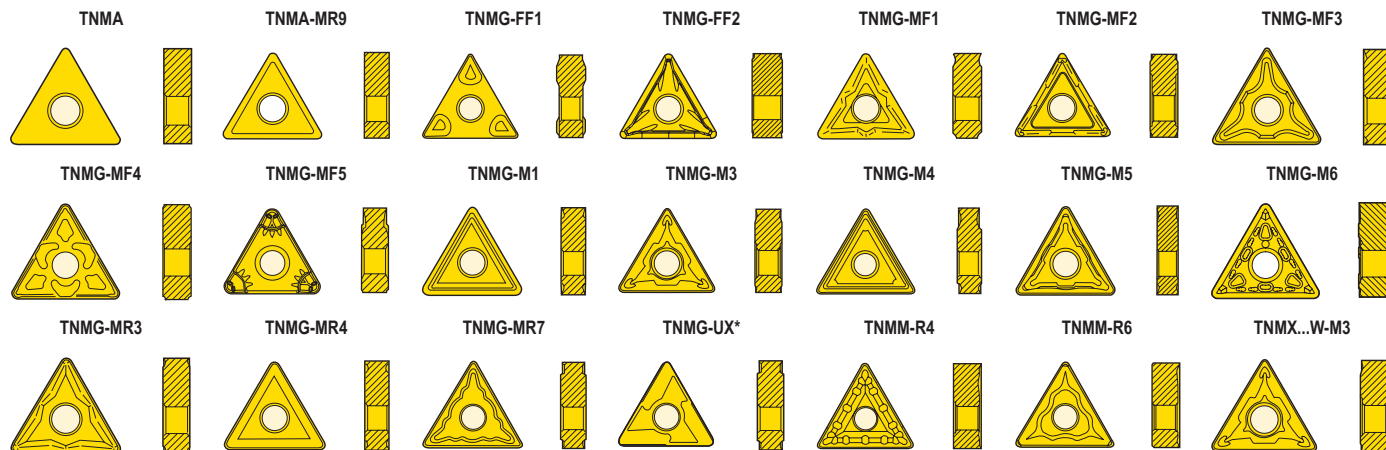

Oznaczenie	Gatunki węgliką i cermetu																																			
	RE	IC	L	S	D1	EPSR	AN*	Pokrywane							Niepokr.		Cermet																			
	mm cal.	mm cal.	mm cal.	mm cal.	mm cal.			TP0501	TP1501	TP2501	TP3501	TP25	TP40	TM1501	TM2501	TM3501	TK0501	TK1501	TS2000	TS2050	TS2500	TH1000	TH1501	CP200	CP500	CP600	HX	KX	883	890	TP1030	TP1020				
TNMG110304-MF2 TNMG221-MF2	0,4 0.016	6,35 0.250	11,0 0.433	3,18 0.125	2,26 0.089	60,0	0,0			■																										
TNMG110304-MR4 TNMG221-MR4	0,4 0.016	6,35 0.250	11,0 0.433	3,18 0.125	2,26 0.089	60,0	0,0																						■							
TNMG160304-MR4 TNMG321-MR4	0,4 0.016	9,525 0.375	16,5 0.650	3,18 0.125	3,81 0.150	60,0	0,0																					■								
TNMG160308-M5 TNMG322-M5	0,8 0.031	9,525 0.375	16,5 0.650	3,18 0.125	3,81 0.150	60,0	0,0			■		■																								
TNMG160308-MF3 TNMG322-MF3	0,8 0.031	9,525 0.375	16,5 0.650	3,18 0.125	3,81 0.150	60,0	0,0			■																										
TNMG160308-MR4 TNMG322-MR4	0,8 0.031	9,525 0.375	16,5 0.650	3,18 0.125	3,81 0.150	60,0	0,0																					■								
TNMG160404-FF1 TNMG331-FF1	0,4 0.016	9,525 0.375	16,5 0.650	4,76 0.187	3,81 0.150	60,0	0,0									■																		■		
TNMG160404-FF2 TNMG331-FF2	0,4 0.016	9,525 0.375	16,5 0.650	4,76 0.187	3,81 0.150	60,0	0,0		■	■															■										■	
TNMG160404-M3 TNMG331-M3	0,4 0.016	9,525 0.375	16,5 0.650	4,76 0.187	3,81 0.150	60,0	0,0		■	■	■	■	■																							
TNMG160404-M5 TNMG331-M5	0,4 0.016	9,525 0.375	16,5 0.650	4,76 0.187	3,81 0.150	60,0	0,0			■	■																									
TNMG160404-MF1 TNMG331-MF1	0,4 0.016	9,525 0.375	16,5 0.650	4,76 0.187	3,81 0.150	60,0	0,0							■	■	■			■					■												
TNMG160404-MF2 TNMG331-MF2	0,4 0.016	9,525 0.375	16,5 0.650	4,76 0.187	3,81 0.150	60,0	0,0		■	■	■	■																							■	■
TNMG160404-MF3 TNMG331-MF3	0,4 0.016	9,525 0.375	16,5 0.650	4,76 0.187	3,81 0.150	60,0	0,0				■																									
TNMG160404-MF4 TNMG331-MF4	0,4 0.016	9,525 0.375	16,5 0.650	4,76 0.187	3,81 0.150	60,0	0,0							■	■	■																				
TNMG160404-MF5 TNMG331-MF5	0,4 0.016	9,525 0.375	16,5 0.650	4,76 0.187	3,81 0.150	60,0	0,0																													
TNMG160404R-UX TNMG331R-UX	0,4 0.016	9,525 0.375	16,5 0.650	4,76 0.187	3,81 0.150	60,0	0,0			■																										
TNMG160404L-UX TNMG331L-UX	0,4 0.016	9,525 0.375	16,5 0.650	4,76 0.187	3,81 0.150	60,0	0,0			■																										

Oznaczenie	Gatunki węgla i cermetu																																	
	RE	IC	L	S	D1	EPSR	AN°	Pokrywane										Niepokr.		Cermet														
	mm cal.	mm cal.	mm cal.	mm cal.	mm cal.			TP0501	TP1501	TP2501	TP3501	TP25	TP40	TM1501	TM2501	TM3501	TK0501	TK1501	TS2000	TS2050	TS2500	TH1000	TH1501	CP200	CP500	CP600	HX	KX	883	890	TP1030	TP1020		
TNMM160404-R6 TNMM331-R6	0,4 0.016	9,525 0.375	16,5 0.650	4,76 0.187	3,81 0.150	60,0	0,0				■																							
TNMA160408 TNMA332	0,8 0.031	9,525 0.375	16,5 0.650	4,76 0.187	3,81 0.150	60,0	0,0									■	■																	
TNMG160408-FF1 TNMG332-FF1	0,8 0.031	9,525 0.375	16,5 0.650	4,76 0.187	3,81 0.150	60,0	0,0		■	■					■																			
TNMG160408-FF2 TNMG332-FF2	0,8 0.031	9,525 0.375	16,5 0.650	4,76 0.187	3,81 0.150	60,0	0,0		■	■																							■	
TNMG160408-M3 TNMG332-M3	0,8 0.031	9,525 0.375	16,5 0.650	4,76 0.187	3,81 0.150	60,0	0,0	■	■	■	■	■	■		■	■								■										
TNMG160408-M4 TNMG332-M4	0,8 0.031	9,525 0.375	16,5 0.650	4,76 0.187	3,81 0.150	60,0	0,0									■																		
TNMG160408-M5 TNMG332-M5	0,8 0.031	9,525 0.375	16,5 0.650	4,76 0.187	3,81 0.150	60,0	0,0	■	■	■	■	■	■	■		■	■																	
TNMG160408-M6 TNMG332-M6	0,8 0.031	9,525 0.375	16,5 0.650	4,76 0.187	3,81 0.150	60,0	0,0		■	■	■																							
TNMG160408-MF1 TNMG332-MF1	0,8 0.031	9,525 0.375	16,5 0.650	4,76 0.187	3,81 0.150	60,0	0,0							■	■	■		■					■	■							■			
TNMG160408-MF2 TNMG332-MF2	0,8 0.031	9,525 0.375	16,5 0.650	4,76 0.187	3,81 0.150	60,0	0,0	■	■	■	■	■									■											■		
TNMG160408-MF3 TNMG332-MF3	0,8 0.031	9,525 0.375	16,5 0.650	4,76 0.187	3,81 0.150	60,0	0,0				■		■			■																		
TNMG160408-MF4 TNMG332-MF4	0,8 0.031	9,525 0.375	16,5 0.650	4,76 0.187	3,81 0.150	60,0	0,0							■	■	■		■						■										
TNMG160408-MF5 TNMG332-MF5	0,8 0.031	9,525 0.375	16,498 0.650	4,76 0.187	3,81 0.150	60,0	0,0				■										■	■												
TNMG160408-MR4 TNMG332-MR4	0,8 0.031	9,525 0.375	16,5 0.650	4,76 0.187	3,81 0.150	60,0	0,0														■												■	
TNMG160408-MR7 TNMG332-MR7	0,8 0.031	9,525 0.375	16,5 0.650	4,76 0.187	3,81 0.150	60,0	0,0				■		■																					
TNMG160408R-UX TNMG332R-UX	0,8 0.031	9,525 0.375	16,5 0.650	4,76 0.187	3,81 0.150	60,0	0,0				■										■													
TNMG160408L-UX TNMG332L-UX	0,8 0.031	9,525 0.375	16,5 0.650	4,76 0.187	3,81 0.150	60,0	0,0				■																							
TNMM160408-R4 TNMM332-R4	0,8 0.031	9,525 0.375	16,5 0.650	4,76 0.187	3,81 0.150	60,0	0,0			■	■																							
TNMM160408-R6 TNMM332-R6	0,8 0.031	9,525 0.375	16,5 0.650	4,76 0.187	3,81 0.150	60,0	0,0						■																					
TNMX160408W-M3 TNMX332W-M3	0,8 0.031	9,525 0.375	16,5 0.650	4,76 0.187	3,81 0.150	60,0	0,0		■	■																								
TNMA160412-MR9 TNMA333-MR9	1,2 0.047	9,525 0.375	16,5 0.650	4,76 0.187	3,81 0.150	60,0	0,0										■																	
TNMA160412 TNMA333	1,2 0.047	9,525 0.375	16,5 0.650	4,76 0.187	3,81 0.150	60,0	0,0									■	■																	
TNMG160412-M3 TNMG333-M3	1,2 0.047	9,525 0.375	16,5 0.650	4,76 0.187	3,81 0.150	60,0	0,0		■	■	■	■			■	■																		
TNMG160412-M5 TNMG333-M5	1,2 0.047	9,525 0.375	16,5 0.650	4,76 0.187	3,81 0.150	60,0	0,0	■	■	■	■	■			■																			
TNMG160412-M6 TNMG333-M6	1,2 0.047	9,525 0.375	16,5 0.650	4,76 0.187	3,81 0.150	60,0	0,0		■		■																							
TNMG160412-MF1 TNMG333-MF1	1,2 0.047	9,525 0.375	16,5 0.650	4,76 0.187	3,81 0.150	60,0	0,0												■					■	■									
TNMG160412-MF2 TNMG333-MF2	1,2 0.047	9,525 0.375	16,5 0.650	4,76 0.187	3,81 0.150	60,0	0,0		■	■												■												
TNMG160412-MF4 TNMG333-MF4	1,2 0.047	9,525 0.375	16,5 0.650	4,76 0.187	3,81 0.150	60,0	0,0							■	■	■																		
TNMG160412-MF5 TNMG333-MF5	1,2 0.047	9,525 0.375	16,5 0.650	4,76 0.187	3,81 0.150	60,0	0,0																											
TNMG160412-MR3 TNMG333-MR3	1,2 0.047	9,525 0.375	16,5 0.650	4,76 0.187	3,81 0.150	60,0	0,0																		■									

Ogólne toczenie
ISO
PoradnikOgólne toczenie
ISO
OprawkęOgólne toczenie
ISO
Płytki

Steadyline®

MDT

Mini-Shaft™

Obróbka rowków

Przecinanie

X4

Adaptory
Moduły mocu-
jąceAkcesoria i części
zamienne

Ogólne toczenie ISO	Gatunki węgla i cermetu																																				
	Oznaczenie	RE mm cal.	IC mm cal.	L mm cal.	S mm cal.	D1 mm cal.	EPRS	AN°	Pokrywane											Niepokr.			Cermet														
									TP0501	TP1501	TP2501	TP3501	TP25	TP40	TM1501	TM2501	TM3501	TK0501	TK1501	TS2000	TS2050	TS2500	TH1000	TH1501	CP200	CP500	CP600	HX	KX	883	890	TP1030	TP1020				
Ogólne toczenie ISO Poradnik	TNMG160412-MR7 TNMG333-MR7	1,2 0.047	9,525 0.375	16,5 0.650	4,76 0.187	3,81 0.150	60,0	0,0	■	■																											
Ogólne toczenie ISO Oprawk	TNMX160412W-M3 TNMX333W-M3	1,2 0.047	9,525 0.375	16,5 0.650	4,76 0.187	3,81 0.150	60,0	0,0	■																												
Ogólne toczenie ISO Płytki	TNMA160416-MR9 TNMA334-MR9	1,6 0.063	9,525 0.375	16,5 0.650	4,76 0.187	3,81 0.150	60,0	0,0																													
	TNMA160416-M5 TNMG334-M5	1,6 0.063	9,525 0.375	16,5 0.650	4,76 0.187	3,81 0.150	60,0	0,0																													
Steadyline®	TNMG220404-M5 TNMG431-M5	0,4 0.016	12,7 0.500	22,0 0.866	4,76 0.187	5,15 0.203	60,0	0,0			■	■																									
	TNMG220404-MF2 TNMG431-MF2	0,4 0.016	12,7 0.500	22,0 0.866	4,76 0.187	5,15 0.203	60,0	0,0			■																										
	TNMG220404-MF3 TNMG431-MF3	0,4 0.016	12,7 0.500	22,0 0.866	4,76 0.187	5,15 0.203	60,0	0,0				■																									
MDT	TNMG220404-MR4 TNMG431-MR4	0,4 0.016	12,7 0.500	22,0 0.866	4,76 0.187	5,15 0.203	60,0	0,0																													
	TNMA220408-M1 TNMP432-M1	0,8 0.031	12,7 0.500	22,0 0.866	4,76 0.187	5,15 0.203	60,0	0,0																													
	TNMG220408-M3 TNMG432-M3	0,8 0.031	12,7 0.500	22,0 0.866	4,76 0.187	5,15 0.203	60,0	0,0			■	■	■	■																							
Mini-Shaft™	TNMG220408-M5 TNMG432-M5	0,8 0.031	12,7 0.500	22,0 0.866	4,76 0.187	5,15 0.203	60,0	0,0			■	■	■	■	■																						
	TNMG220408-M6 TNMG432-M6	0,8 0.031	12,7 0.500	22,0 0.866	4,76 0.187	5,15 0.203	60,0	0,0			■																										
	TNMG220408-MF2 TNMG432-MF2	0,8 0.031	12,7 0.500	22,0 0.866	4,76 0.187	5,15 0.203	60,0	0,0			■	■																									
Obróbka rowków	TNMG220408-MF3 TNMG432-MF3	0,8 0.031	12,7 0.500	22,0 0.866	4,76 0.187	5,15 0.203	60,0	0,0																													
	TNMG220408-MF4 TNMG432-MF4	0,8 0.031	12,7 0.500	22,0 0.866	4,76 0.187	5,15 0.203	60,0	0,0																													
	TNMG220408-MR4 TNMG432-MR4	0,8 0.031	12,7 0.500	22,0 0.866	4,76 0.187	5,15 0.203	60,0	0,0																													
Przecinanie	TNMG220408-MR7 TNMG432-MR7	0,8 0.031	12,7 0.500	22,0 0.866	4,76 0.187	5,15 0.203	60,0	0,0																													
	TNMM220408-R4 TNMM432-R4	0,8 0.031	12,7 0.500	22,0 0.866	4,76 0.187	5,15 0.203	60,0	0,0																													
	TNMM220408-R6 TNMM432-R6	0,8 0.031	12,7 0.500	22,0 0.866	4,76 0.187	5,15 0.203	60,0	0,0																													
X4	TNMA220412-M1 TNMP433-M1	1,2 0.047	12,7 0.500	22,0 0.866	4,76 0.187	5,15 0.203	60,0	0,0																													
	TNMG220412-M3 TNMG433-M3	1,2 0.047	12,7 0.500	22,0 0.866	4,76 0.187	5,15 0.203	60,0	0,0			■	■	■																								
	TNMG220412-M5 TNMG433-M5	1,2 0.047	12,7 0.500	22,0 0.866	4,76 0.187	5,15 0.203	60,0	0,0			■	■	■	■	■																						
Adaptory Moduły mocu- jące	TNMG220412-M6 TNMG433-M6	1,2 0.047	12,7 0.500	22,0 0.866	4,76 0.187	5,15 0.203	60,0	0,0			■	■																									
	TNMG220412-MF4 TNMG433-MF4	1,2 0.047	12,7 0.500	22,0 0.866	4,76 0.187	5,15 0.203	60,0	0,0																													
	TNMG220412-MR3 TNMG433-MR3	1,2 0.047	12,7 0.500	22,0 0.866	4,76 0.187	5,15 0.203	60,0	0,0																													
Akcesoria i części czymienne	TNMG220412-MR4 TNMG433-MR4	1,2 0.047	12,7 0.500	22,0 0.866	4,76 0.187	5,15 0.203	60,0	0,0																													
	TNMG220412-MR7 TNMG433-MR7	1,2 0.047	12,7 0.500	22,0 0.866	4,76 0.187	5,15 0.203	60,0	0,0																													

Oznaczenie	RE	IC	L	S	D1	EPSR	AN°	Gatunki węgla i cermetu																					
								Pokrywane											Niepokr.			Cermet							
								TP0501	TP1501	TP2501	TP3501	TP25	TP40	TM1501	TM2501	TM3501	TK0501	TK1501	TS2000	TS2050	TS2500	TH1000	TH1501	CP200	CP500	CP600	HX	KX	883
TNMM220412-R4 TNMM433-R4	1,2 0.047	12,7 0.500	22,0 0.866	4,76 0.187	5,15 0.203	60,0	0,0		■	■	■																		
TNMA220416 TNMA434	1,6 0.063	12,7 0.500	22,0 0.866	4,76 0.187	5,15 0.203	60,0	0,0																						
TNMG220416-M1 TNMP434-M1	1,6 0.063	12,7 0.500	22,0 0.866	4,76 0.187	5,15 0.203	60,0	0,0																						
TNMG220416-M5 TNMG434-M5	1,6 0.063	12,7 0.500	22,0 0.866	4,76 0.187	5,15 0.203	60,0	0,0		■	■	■																		
TNMG220416-MR4 TNMG434-MR4	1,6 0.063	12,7 0.500	22,0 0.866	4,76 0.187	5,15 0.203	60,0	0,0																						
TNMM220416-R4 TNMM434-R4	1,6 0.063	12,7 0.500	22,0 0.866	4,76 0.187	5,15 0.203	60,0	0,0				■																		
TNMM220416-R6 TNMM434-R6	1,6 0.063	12,7 0.500	22,0 0.866	4,76 0.187	5,15 0.203	60,0	0,0																						
TNMG220432-MR4 TNMG438-MR4	3,2 0.126	12,7 0.500	22,0 0.866	4,76 0.187	5,15 0.203	60,0	0,0																						
TNMG270608-M5 TNMG542-M5	0,8 0.031	15,875 0.625	27,5 1.083	6,35 0.250	6,35 0.250	60,0	0,0																						
TNMG270608-MR4 TNMG542-MR4	0,8 0.031	15,875 0.625	27,5 1.083	6,35 0.250	6,35 0.250	60,0	0,0																						
TNMG270612-M3 TNMG543-M3	1,2 0.047	15,875 0.625	27,5 1.083	6,35 0.250	6,35 0.250	60,0	0,0				■	■	■																
TNMG270612-M5 TNMG543-M5	1,2 0.047	15,875 0.625	27,5 1.083	6,35 0.250	6,35 0.250	60,0	0,0		■	■	■	■	■																
TNMG270612-M6 TNMG543-M6	1,2 0.047	15,875 0.625	27,5 1.083	6,35 0.250	6,35 0.250	60,0	0,0				■																		
TNMG270612-MR7 TNMG543-MR7	1,2 0.047	15,875 0.625	27,5 1.083	6,35 0.250	6,35 0.250	60,0	0,0				■	■																	
TNMG270616-M5 TNMG544-M5	1,6 0.063	15,875 0.625	27,5 1.083	6,35 0.250	6,35 0.250	60,0	0,0		■																				
TNMG270616-M6 TNMG544-M6	1,6 0.063	15,875 0.625	27,5 1.083	6,35 0.250	6,35 0.250	60,0	0,0		■																				
TNMG270616-MR4 TNMG544-MR4	1,6 0.063	15,875 0.625	27,5 1.083	6,35 0.250	6,35 0.250	60,0	0,0																						
TNMG270616-MR7 TNMG544-MR7	1,6 0.063	15,875 0.625	27,5 1.083	6,35 0.250	6,35 0.250	60,0	0,0				■	■																	
TNMG270632-MR4 TNMG548-MR4	3,2 0.126	15,875 0.625	27,5 1.083	6,35 0.250	6,35 0.250	60,0	0,0																						
TNMG330924-MR4 TNMG666-MR4	2,4 0.094	19,05 0.750	33,0 1.299	9,52 0.375	7,92 0.312	60,0	0,0																						
TNMG330924-MR7 TNMG666-MR7	2,4 0.094	19,05 0.750	33,0 1.299	9,52 0.375	7,92 0.312	60,0	0,0				■	■	■	■															

Ogólne toczenie ISO
Poradnik

Ogólne toczenie ISO
Oprawkę

Ogólne toczenie ISO
Płytki

Steadyline®

MDT

Mini-Shaft™

Obróbka rowków

Przecinanie

X4

Adaptory i części zamienne

TPGN

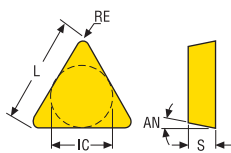

Tolerancje:
IC = ±0,025/0.001
S = ±0,13/0.005
RE = ±0,1/0.004

Objaśnienia atrybutów ISO, patrz strona 81

TPGN



Ogólne toczenie ISO Poradnik
Ogólne toczenie ISO Oprawki
Ogólne toczenie ISO Płytki
Steadyline®
MDT
Mini-Shaft™
Obróbka rowków
Przecinanie
X4
Adaptory Moduły mocy-
jące
Akcesoria i części zamienne

Oznaczenie	RE	IC	L	S	EPSR	AN°	Gatunki węglik i cermetu																									
							Pokrywane												Niepokr.		Cermet											
	mm cal.	mm cal.	mm cal.	mm cal.			TP0501	TP1501	TP2501	TP3501	TP25	TP40	TM1501	TM2501	TM3501	TK0501	TK1501	TS2000	TS2050	TS2500	TH1000	TH1501	CP200	CP500	CP600	HX	KX	883	890	TP1030	TP1020	
TPGN160302 TPG320F	0,2 0.008	9,52 0.375	16,5 0.650	3,18 0.125	60,0	11,0																										
TPGN160304 TPG321F	0,4 0.016	9,52 0.375	16,5 0.650	3,18 0.125	60,0	11,0																					■		■			
TPGN160304F TPG321F	0,4 0.016	9,52 0.375	16,5 0.650	3,18 0.125	60,0	11,0																								■		
TPGN160308 TPG322F	0,8 0.031	9,52 0.375	16,5 0.650	3,18 0.125	60,0	11,0																		■		■		■	■			
TPGN220402 TPG430F	0,2 0.008	12,7 0.500	22,0 0.866	4,76 0.187	60,0	11,0																									■	
TPGN220404 TPG431F	0,4 0.016	12,7 0.500	22,0 0.866	4,76 0.187	60,0	11,0																									■	
TPGN220408 TPG432F	0,8 0.031	12,7 0.500	22,0 0.866	4,76 0.187	60,0	11,0																								■	■	
TPGN220412 TPG433F	1,2 0.047	12,7 0.500	22,0 0.866	4,76 0.187	60,0	11,0																								■		
TPGN220416 TPG434F	1,6 0.063	12,7 0.500	22,0 0.866	4,76 0.187	60,0	11,0																								■		

Objaśnienia atrybutów ISO, patrz strona 81

Tolerancje:
IC = ±0,05/0.002
S = ±0,13/0.005
RE = ±0,1/0.004

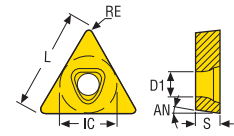

TPMM

TPMM-46



Oznaczenie	RE	IC	L	S	D1	EPSR	AN°	Gatunki węglik i cermetu																									
								Pokrywane												Niepokr.				Cermet									
	mm cal.	mm cal.	mm cal.	mm cal.	mm cal.			TP0501	TP1501	TP2501	TP3501	TP25	TP40	TM1501	TM2501	TM3501	TK0501	TK1501	TS2000	TS2050	TS2500	TH1000	TH1501	CP200	CP500	CP600	HX	KX	883	890	TP1030	TP1020	
TPMM160304-46 TPMM321-46	0,4 0.016	9,52 0.375	16,5 0.650	3,18 0.125	4,19 0.165	60,0	11,0																										
TPMM160308-46 TPMM322-46	0,8 0.031	9,52 0.375	16,5 0.650	3,18 0.125	4,19 0.165	60,0	11,0																										
TPMM160312-46 TPMM323-46	1,2 0.047	9,52 0.375	16,5 0.650	3,18 0.125	4,19 0.165	60,0	11,0																										
TPMM160316-46 TPMM324-46	1,6 0.063	9,52 0.375	16,5 0.650	3,18 0.125	4,19 0.165	60,0	11,0																										
TPMM220404-46 TPMM431-46	0,4 0.016	12,7 0.500	22,0 0.866	4,76 0.187	5,16 0.203	60,0	11,0																										
TPMM220408-46 TPMM432-46	0,8 0.031	12,7 0.500	22,0 0.866	4,76 0.187	5,16 0.203	60,0	11,0																										

Ogólne toczenie ISO
Poradnik

Ogólne toczenie ISO
Oprawki

Ogólne toczenie ISO
Płytki

Steadyline®

MDT

Mini-Shaft™

Obróbka rowków

Przecinanie

X4

Adaptory
Moduły mocujące

Akcesoria i części
zamiennicze

TPMR

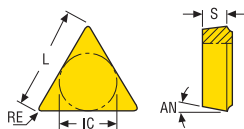

Tolerancje:
 IC = $\pm 0,05/0,002$
 IC = $\pm 0,08/0,003$
 S = $\pm 0,13/0,005$
 RE = $\pm 0,1/0,004$

Wielkość:
 11-16/2-3
 22/4

Objaśnienia atrybutów ISO, patrz strona 81

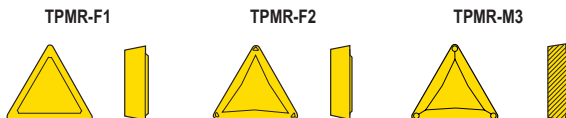

Oznaczenie	RE	IC	L	S	EPSR	AN°	Gatunki węgla i cermetu																										
							Pokrywane										Niepokr.			Cermet													
	mm cal.	mm cal.	mm cal.	mm cal.			TP0501	TP1501	TP2501	TP3501	TP25	TP40	TM1501	TM2501	TM3501	TK0501	TK1501	TS2000	TS2050	TS2500	TH1000	TH1501	CP200	CP500	CP600	HX	KX	883	890	TP1030	TP1020		
TPMR110304-F1 TPMR221-F1	0,4 0.016	6,35 0.250	11,0 0.433	3,18 0.125	60,0	11,0			■		■	■																					
TPMR110308-F1 TPMR222-F1	0,8 0.031	6,35 0.250	11,0 0.433	3,18 0.125	60,0	11,0			■																								
TPMR110308-F2 TPMR222-F2	0,8 0.031	6,35 0.250	11,0 0.433	3,18 0.125	60,0	11,0																		■									
TPMR160304-F1 TPMR321-F1	0,4 0.016	9,52 0.375	16,5 0.650	3,18 0.125	60,0	11,0		■	■		■	■		■																			
TPMR160304-M3 TPMR321-M3	0,4 0.016	9,525 0.375	16,5 0.650	3,18 0.125	60,0	11,0			■		■																						
TPMR160308-F1 TPMR322-F1	0,8 0.031	9,52 0.375	16,5 0.650	3,18 0.125	60,0	11,0		■	■		■	■		■																			
TPMR160308T-F1 TPMR322T-F1	0,8 0.031	9,52 0.375	16,5 0.650	3,18 0.125	60,0	11,0						■																					
TPMR160308-F2 TPMR322-F2	0,8 0.031	9,52 0.375	16,5 0.650	3,18 0.125	60,0	11,0						■																					
TPMR160308-M3 TPMR322-M3	0,8 0.031	9,525 0.375	16,5 0.650	3,18 0.125	60,0	11,0			■		■																						
TPMR220408-M3 TPMR432-M3	0,8 0.031	12,7 0.500	22,0 0.866	4,76 0.187	60,0	11,0			■																								
TPMR220412-M3 TPMR433-M3	1,2 0.047	12,7 0.500	22,0 0.866	4,76 0.187	60,0	11,0			■																								

Objaśnienia atrybutów ISO, patrz strona 81

Tolerancje:
IC = ±0,13/0.005
S = ±0,13/0.005
RE = ±0,1/0.004

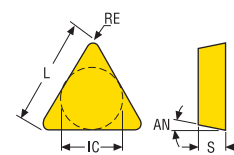

TPUN

TPUN



Oznaczenie	Gatunki węglików i cermetów																																
	RE	IC	L	S	EPSR	AN°	Pokrywane												Niepokr.		Cermet												
	mm cal.	mm cal.	mm cal.	mm cal.			TP0501	TP1501	TP2501	TP3501	TP25	TP40	TM1501	TM2501	TM3501	TK0501	TK1501	TS2000	TS2050	TS2500	TH1000	TH1501	CP200	CP500	CP600	HX	KX	883	890	TP1030	TP1020		
TPUN110308 TPU222	0,8 0.031	6,35 0.250	11,0 0.433	3,18 0.125	60,0	11,0											■																
TPUN160304 TPU321	0,4 0.016	9,52 0.375	16,5 0.650	3,18 0.125	60,0	11,0		■	■								■									■							
TPUN160308 TPU322	0,8 0.031	9,52 0.375	16,5 0.650	3,18 0.125	60,0	11,0		■	■								■									■							
TPUN160312 TPU323	1,2 0.047	9,52 0.375	16,5 0.650	3,18 0.125	60,0	11,0											■																
TPUN220404 TPU431	0,4 0.016	12,7 0.500	22,0 0.866	4,76 0.187	60,0	11,0		■																									
TPUN220408 TPU432	0,8 0.031	12,7 0.500	22,0 0.866	4,76 0.187	60,0	11,0		■									■									■							
TPUN220412 TPU433	1,2 0.047	12,7 0.500	22,0 0.866	4,76 0.187	60,0	11,0		■																									

Ogólne toczenie ISO
Poradnik

Ogólne toczenie ISO
Oprawki

Ogólne toczenie ISO
Płytki

Steadyline®

MDT

Mini-Shaft™

Obróbka rowków

Przecinanie

X4

Adaptory
Moduły mocujące

Akcesoria i części
zamiennicze

Ogólne toczenie ISO Poradnik
Ogólne toczenie ISO Oprawki
Ogólne toczenie ISO Płytki
Steadyline®
MDT
Mini-Shaft™
Obróbka rowków
Przecinanie
X4
Adaptory i części zamienne

VBGT, VBMT

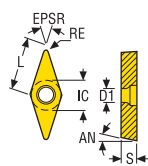

VBGT
Tolerancje:
IC = $\pm 0,025/0.001$
S = $\pm 0,05/0.002$
RE = $\pm 0,025/0.001$

VBMT
Tolerancje:
IC = $\pm 0,05/0.002$
S = $\pm 0,05/0.002$
RE = $\pm 0,1/0.004$

Objaśnienia atrybutów ISO, patrz strona 81

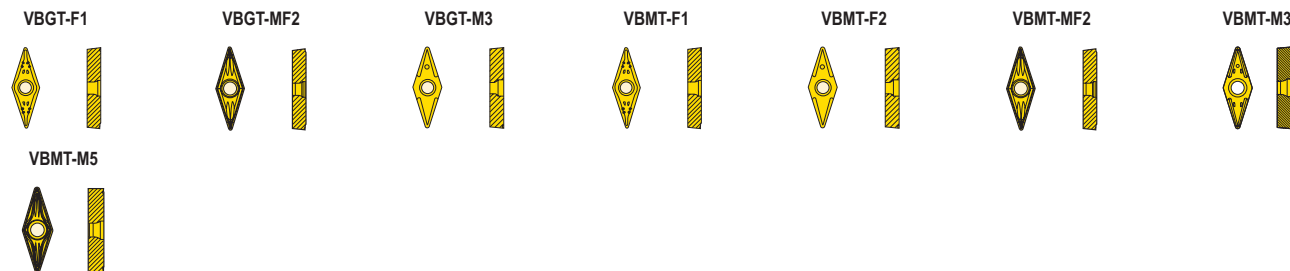

Oznaczenie	RE	IC	L	S	D1	EPSR	AN°	Gatunki węgla i cermetu																										
								Pokrywane												Niepokr.			Cermet											
	mm <i>cal.</i>	mm <i>cal.</i>	mm <i>cal.</i>	mm <i>cal.</i>	mm <i>cal.</i>			TP0501	TP1501	TP2501	TP3501	TP25	TP40	TM1501	TM2501	TM3501	TK0501	TK1501	TS2000	TS2050	TS2500	TH1000	TH1501	CP200	CP500	CP600	HX	KX	883	890	TP1030	TP1020		
VBGT110201-F1 VBGT21.50-F1	0,1 0.004	6,35 0.250	11,07 0.436	2,38 0.094	2,9 0.114	35,0	5,0																		■									
VBGT110201-MF2 VBGT21.50-MF2	0,1 0.004	6,35 0.250	11,07 0.436	2,38 0.094	2,9 0.114	35,0	5,0													■														
VBGT110202-MF2 VBGT21.50.5-MF2	0,2 0.008	6,35 0.250	11,07 0.436	2,38 0.094	2,9 0.114	35,0	5,0														■													
VBMT110202-F1 VBMT21.50.5-F1	0,2 0.008	6,35 0.250	11,07 0.436	2,38 0.094	2,9 0.114	35,0	5,0			■	■														■							■		
VBMT110202-MF2 VBMT21.50.5-MF2	0,2 0.008	6,35 0.250	11,07 0.436	2,38 0.094	2,9 0.114	35,0	5,0									■									■									
VBGT110204-MF2 VBGT21.51-MF2	0,4 0.016	6,35 0.250	11,07 0.436	2,38 0.094	2,9 0.114	35,0	5,0													■														
VBMT110204-F1 VBMT21.51-F1	0,4 0.016	6,35 0.250	11,07 0.436	2,38 0.094	2,9 0.114	35,0	5,0			■	■	■													■							■	■	
VBMT110204-MF2 VBMT21.51-MF2	0,4 0.016	6,35 0.250	11,07 0.436	2,38 0.094	2,9 0.114	35,0	5,0			■	■					■									■	■								
VBMT110208-F1 VBMT21.52-F1	0,8 0.031	6,35 0.250	11,07 0.436	2,38 0.094	2,9 0.114	35,0	5,0			■	■	■													■									
VBMT110302-F1 VBMT220.5-F1	0,2 0.008	6,35 0.250	11,07 0.436	3,18 0.125	2,9 0.114	35,0	5,0			■	■					■									■									
VBMT110304-F1 VBMT221-F1	0,4 0.016	6,35 0.250	11,07 0.436	3,18 0.125	2,9 0.114	35,0	5,0			■	■					■									■									
VBMT110308-F1 VBMT222-F1	0,8 0.031	6,35 0.250	11,07 0.436	3,18 0.125	2,9 0.114	35,0	5,0			■						■									■									
VBGT160401-F1 VBGT330-F1	0,1 0.004	9,525 0.375	16,6 0.654	4,76 0.187	4,5 0.177	35,0	5,0																		■									
VBMT160402-F1 VBMT330.5-F1	0,2 0.008	9,525 0.375	16,61 0.654	4,76 0.187	4,5 0.177	35,0	5,0			■	■														■									
VBMT160402-MF2 VBMT330.5-MF2	0,2 0.008	9,525 0.375	16,61 0.654	4,76 0.187	4,5 0.177	35,0	5,0				■					■									■									
VBGT160404-F1 VBGT331-F1	0,4 0.016	9,525 0.375	16,6 0.654	4,76 0.187	4,5 0.177	35,0	5,0														■													
VBMT160404-M3 VBGT331-M3	0,4 0.016	9,525 0.375	16,6 0.654	4,76 0.187	4,5 0.177	35,0	5,0																				■							
VBMT160404-F1 VBMT331-F1	0,4 0.016	9,525 0.375	16,61 0.654	4,76 0.187	4,5 0.177	35,0	5,0		■	■	■	■		■	■					■			■	■	■	■					■	■		
VBMT160404-F2 VBMT331-F2	0,4 0.016	9,525 0.375	16,61 0.654	4,76 0.187	4,5 0.177	35,0	5,0						■														■							
VBMT160404-M3 VBMT331-M3	0,4 0.016	9,525 0.375	16,61 0.654	4,76 0.187	4,5 0.177	35,0	5,0		■	■	■	■		■	■	■	■	■																

Oznaczenie	RE	IC	L	S	D1	EPSR	AN°	Gatunki węgla i cermetu																					
								Pokrywane																Niepokr.				Cermet	
								TP0501	TP1501	TP2501	TP3501	TP25	TP40	TM1501	TM2501	TM3501	TK0501	TK1501	TS2000	TS2050	TS2500	TH1000	TH1501	CP200	CP500	CP600	HX	KX	883
VBMT160404-MF2 VBMT331-MF2	0,4 0.016	9,525 0.375	16,61 0.654	4,76 0.187	4,5 0.177	35,0	5,0	■	■	■	■							■							■				
VBGT160408-F1 VBGT332-F1	0,8 0.031	9,525 0.375	16,6 0.654	4,762 0.187	4,5 0.177	35,0	5,0						■																
VBGT160408-M3 VBGT332-M3	0,8 0.031	9,525 0.375	16,6 0.654	4,76 0.187	4,5 0.177	35,0	5,0													■									
VBMT160408-F1 VBMT332-F1	0,8 0.031	9,525 0.375	16,61 0.654	4,76 0.187	4,5 0.177	35,0	5,0	■	■	■	■			■	■		■	■						■	■				
VBMT160408-F2 VBMT332-F2	0,8 0.031	9,525 0.375	16,61 0.654	4,76 0.187	4,5 0.177	35,0	5,0					■					■			■									
VBMT160408-M3 VBMT332-M3	0,8 0.031	9,525 0.375	16,61 0.654	4,76 0.187	4,5 0.177	35,0	5,0	■	■	■	■																		
VBMT160408-M5 VBMT332-M5	0,8 0.031	9,525 0.375	16,61 0.654	4,76 0.187	4,5 0.177	35,0	5,0	■	■	■																			
VBMT160408-MF2 VBMT332-MF2	0,8 0.031	9,525 0.375	16,61 0.654	4,76 0.187	4,5 0.177	35,0	5,0	■	■	■	■							■						■					
VBMT160412-F1 VBMT333-F1	1,2 0.047	9,525 0.375	16,61 0.654	4,76 0.187	4,5 0.177	35,0	5,0	■	■	■	■					■	■												
VBMT160412-F2 VBMT333-F2	1,2 0.047	9,525 0.375	16,61 0.654	4,76 0.187	4,5 0.177	35,0	5,0					■																	
VBMT160412-M3 VBMT333-M3	1,2 0.047	9,525 0.375	16,61 0.654	4,76 0.187	4,5 0.177	35,0	5,0	■	■	■	■																		
VBMT160412-MF2 VBMT333-MF2	1,2 0.047	9,525 0.375	16,61 0.654	4,76 0.187	4,5 0.177	35,0	5,0	■	■	■														■					

Ogólne toczenie ISO Poradnik
Ogólne toczenie ISO Oprawki
Ogólne toczenie ISO Płytki
Steadyline®
MDT

Objaśnienia atrybutów ISO, patrz strona 81

Tolerancje:
IC = ±0,025/0.001
S = ±0,05/0.002
RE = ±0,1/0.004

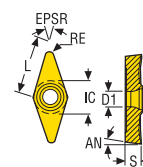

VCGT-AL

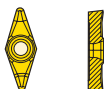

VCGT

Oznaczenie	RE	IC	L	S	D1	EPSR	AN°	Gatunki węgla i cermetu																					
								Pokrywane																Niepokr.				Cermet	
								TP0501	TP1501	TP2501	TP3501	TP25	TP40	TM1501	TM2501	TM3501	TK0501	TK1501	TS2000	TS2050	TS2500	TH1000	TH1501	CP200	CP500	CP600	HX	KX	883
VCGT110302F-AL VCGT220.5F-AL	0,2 0.008	6,35 0.250	11,1 0.437	3,18 0.125	2,8 0.110	35,0	7,0																						
VCGT110304F-AL VCGT221F-AL	0,4 0.016	6,35 0.250	11,1 0.437	3,18 0.125	2,8 0.110	35,0	7,0																						
VCGT160402F-AL VCGT330.5F-AL	0,2 0.008	9,525 0.375	16,6 0.654	4,76 0.187	4,4 0.173	35,0	7,0																						
VCGT160404F-AL VCGT331F-AL	0,4 0.016	9,525 0.375	16,6 0.654	4,76 0.187	4,4 0.173	35,0	7,0																						
VCGT160408F-AL VCGT332F-AL	0,8 0.031	9,525 0.375	16,6 0.654	4,76 0.187	4,4 0.173	35,0	7,0																						
VCGT160412F-AL VCGT333F-AL	1,2 0.047	9,525 0.375	16,6 0.654	4,76 0.187	4,4 0.173	35,0	7,0																						

Mini-Shaft™
Obróbka rowków
Przecinanie
X4
Adaptory i części zamienne

VNGG, VNGM, VNMA, VNMG, VNMU

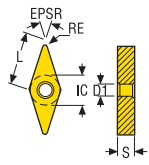

VNGG, VNGM
Tolerancje:
IC = ±0,025/0.001
S = ±0,13/0.005
RE = ±0,1/0.004

VNMA, VNMG, VNMU
Tolerancje:
IC = ±0,05/0.002
IC = ±0,08/0.003
S = ±0,13/0.005
RE = ±0,1/0.004

Objasnienia atrybutów ISO, patrz strona 81

VNGG-M1



VNGM-MF1



VNMA



VNMG-FF1



VNMG-FF2



VNMG-MF2



VNMG-MF3

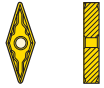

VNMG-MF4



VNMG-MF5



VNMG-M1



VNMG-M3



VNMG-MR4



VNMU-MF2



VNMU-M3

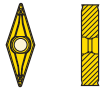

Gatunki węgliku i cermetu

Oznaczenie	RE	IC	L	S	D1	EPSR	AN°	Pokrywane												Niepokr.		Cermet						
								TP0501	TP1501	TP2501	TP3501	TP25	TP40	TM1501	TM2501	TM3501	TK0501	TK1501	TS2000	TS2050	TS2500	TH1000	TH1501	CP200	CP500	CP600	HX	KX
VNMU130404-M3 VNMU2.531-M3	0,4 0.016	7,937 0.312	13,8 0.543	4,76 0.187	3,81 0.150	35,0	0,0	■	■	■				■														
VNMU130404-MF2 VNMU2.531-MF2	0,4 0.016	7,937 0.312	13,8 0.543	4,76 0.187	3,81 0.150	35,0	0,0	■			■																	
VNMU130408-M3 VNMU2.532-M3	0,8 0.031	7,937 0.312	13,8 0.543	4,76 0.187	3,81 0.150	35,0	0,0	■	■	■				■														
VNMU130408-MF2 VNMU2.532-MF2	0,8 0.031	7,937 0.312	13,8 0.543	4,76 0.187	3,81 0.150	35,0	0,0	■			■																	
VNGG160402-M1 VNGP330.5-M1	0,2 0.008	9,525 0.375	16,6 0.654	4,76 0.187	3,81 0.150	35,0	0,0							■		■								■				
VNMG160402-FF2 VNMG330.5-FF2	0,2 0.008	9,525 0.375	16,6 0.654	4,76 0.187	3,81 0.150	35,0	0,0	■	■																		■	
VNGG160404-M1 VNGP331-M1	0,4 0.016	9,525 0.375	16,6 0.654	4,76 0.187	3,81 0.150	35,0	0,0							■		■								■				
VNGM160404-MF1 VNGM331F-MF1	0,4 0.016	9,525 0.375	16,6 0.654	4,76 0.187	3,81 0.150	35,0	0,0							■										■	■			
VNMG160404-FF1 VNMG331-FF1	0,4 0.016	9,525 0.375	16,6 0.654	4,76 0.187	3,81 0.150	35,0	0,0	■						■														
VNMG160404-FF2 VNMG331-FF2	0,4 0.016	9,525 0.375	16,6 0.654	4,76 0.187	3,81 0.150	35,0	0,0	■	■																		■	
VNMG160404-M1 VNMP331-M1	0,4 0.016	9,525 0.375	16,6 0.654	4,76 0.187	3,81 0.150	35,0	0,0																	■				
VNMG160404-M3 VNMG331-M3	0,4 0.016	9,525 0.375	16,6 0.654	4,76 0.187	3,81 0.150	35,0	0,0	■	■	■	■			■														
VNMG160404-MF2 VNMG331-MF2	0,4 0.016	9,525 0.375	16,6 0.654	4,76 0.187	3,81 0.150	35,0	0,0	■	■	■																		
VNMG160404-MF3 VNMG331-MF3	0,4 0.016	9,525 0.375	16,6 0.654	4,76 0.187	3,81 0.150	35,0	0,0				■																	
VNMG160404-MF4 VNMG331-MF4	0,4 0.016	9,525 0.375	16,61 0.654	4,76 0.187	3,81 0.150	35,0	0,0							■		■												
VNGG160408-M1 VNGP332-M1	0,8 0.031	9,525 0.375	16,6 0.654	4,76 0.187	3,81 0.150	35,0	0,0																		■			
VNGM160408-MF1 VNGM332F-MF1	0,8 0.031	9,525 0.375	16,6 0.654	4,76 0.187	3,81 0.150	35,0	0,0																	■		■		
VNMA160408 VNMA332	0,8 0.031	9,525 0.375	16,6 0.654	4,76 0.187	3,81 0.150	35,0	0,0																					
VNMG160408-FF2 VNMG332-FF2	0,8 0.031	9,525 0.375	16,6 0.654	4,76 0.187	3,81 0.150	35,0	0,0	■	■	■																		■
VNMG160408-M1 VNMP332-M1	0,8 0.031	9,525 0.375	16,6 0.654	4,76 0.187	3,81 0.150	35,0	0,0																			■		

Oznaczenie	Gatunki węgla i cermetu														Niekpr.				Cermet															
	RE	IC	L	S	D1	EPSR	AN°	Pokrywane														HX	KX	883	890	TP1030	TP1020							
	mm cal.	mm cal.	mm cal.	mm cal.	mm cal.			TP0501	TP1501	TP2501	TP3501	TP25	TP40	TM1501	TM2501	TM3501	TK0501	TK1501	TS2000	TS2050	TS2500	TH1000	TH1501	CP200	CP500	CP600								
VNMG160408-M3 VNMG332-M3	0,8 0.031	9,525 0.375	16,6 0.654	4,76 0.187	3,81 0.150	35,0	0,0	■	■	■	■	■		■			■																	
VNMG160408-MF2 VNMG332-MF2	0,8 0.031	9,525 0.375	16,6 0.654	4,76 0.187	3,81 0.150	35,0	0,0	■	■	■	■																							
VNMG160408-MF3 VNMG332-MF3	0,8 0.031	9,525 0.375	16,6 0.654	4,76 0.187	3,81 0.150	35,0	0,0				■																							
VNMG160408-MF4 VNMG332-MF4	0,8 0.031	9,525 0.375	16,61 0.654	4,76 0.187	3,81 0.150	35,0	0,0						■	■	■			■		■														
VNMG160408-MF5 VNMG332-MF5	0,8 0.031	9,525 0.375	16,6 0.654	4,76 0.187	3,81 0.150	35,0	0,0														■													
VNMG160408-MR4 VNMG332-MR4	0,8 0.031	9,525 0.375	16,6 0.654	4,76 0.187	3,81 0.150	35,0	0,0																											
VNMG160412-M3 VNMG333-M3	1,2 0.047	9,525 0.375	16,6 0.654	4,76 0.187	3,81 0.150	35,0	0,0	■	■		■	■					■																	
VNMG160412-MF2 VNMG333-MF2	1,2 0.047	9,525 0.375	16,6 0.654	4,76 0.187	3,81 0.150	35,0	0,0		■	■																								
VNMG160412-MR4 VNMG333-MR4	1,2 0.047	9,525 0.375	16,6 0.654	4,76 0.187	3,81 0.150	35,0	0,0																											
VNMG220404-MR4 VNMG431-MR4	0,4 0.016	12,7 0.500	22,0 0.866	4,76 0.187	5,918 0.233	35,0	0,0																											
VNMG220408-M1 VNGP432F-M1-203	0,8 0.031	12,7 0.500	22,0 0.866	4,76 0.187	5,15 0.203	35,0	0,0																											
VNMG220408-MF3-203 VNMG432-MF3-203	0,8 0.031	12,7 0.500	22,14 0.872	4,89 0.193	5,16 0.203	35,0	0,0					■																						
VNMG220408-MR4-203 VNMG432-MR4-203	0,8 0.031	12,7 0.500	22,0 0.866	4,76 0.187	5,15 0.203	35,0	0,0					■																						
VNMG220408-MR4 VNMG432-MR4	0,8 0.031	12,7 0.500	22,0 0.866	4,76 0.187	5,15 0.203	35,0	0,0																											
VNMG220416-MR4 VNMG434-MR4	1,6 0.063	12,7 0.500	22,0 0.866	4,76 0.187	5,15 0.203	35,0	0,0																											

Ogólne toczenie ISO Poradnik
Ogólne toczenie ISO Oprawki
Ogólne toczenie ISO Płytki
Steadyline®
MDT
Mini-Shaft™
Obróbka rowków WCMT
Przecinanie
X4
Adaptory Moduły mocujące
Akcesoria i części zamienne

Objaśnienia atrybutów ISO, patrz strona 81

Tolerancje:
IC = ±0,05/0.002
S = ±0,05/0.002
RE = ±0,1/0.004

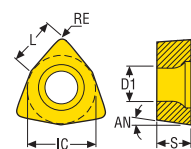

WCMT-F1



Oznaczenie	Gatunki węgla i cermetu														Niekpr.				Cermet																
	RE	IC	L	S	D1	EPSR	AN°	Pokrywane														HX	KX	883	890	TP1030	TP1020								
	mm cal.	mm cal.	mm cal.	mm cal.	mm cal.			TP0501	TP1501	TP2501	TP3501	TP25	TP40	TM1501	TM2501	TM3501	TK0501	TK1501	TS2000	TS2050	TS2500	TH1000	TH1501	CP200	CP500	CP600									
WCMT06T308-F1 WCMT32.52-F1	0,8 0.031	9,525 0.375	6,531 0.257	3,969 0.156	4,5 0.177	80,0	7,0			■																									

WNGG, WNMA, WNMG, WNMM

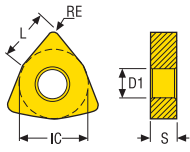

WNGG
Tolerancje:
IC = ±0,025/0.001
S = ±0,13/0.005
RE = ±0,1/0.004

WNMA, WNMG, WNMM
Tolerancje: Wielkość:
IC = ±0,05/0.002 06/3
IC = ±0,08/0.003 08/4
S = ±0,13/0.005
RE = ±0,1/0.004

Objaśnienia atrybutów ISO, patrz strona 81

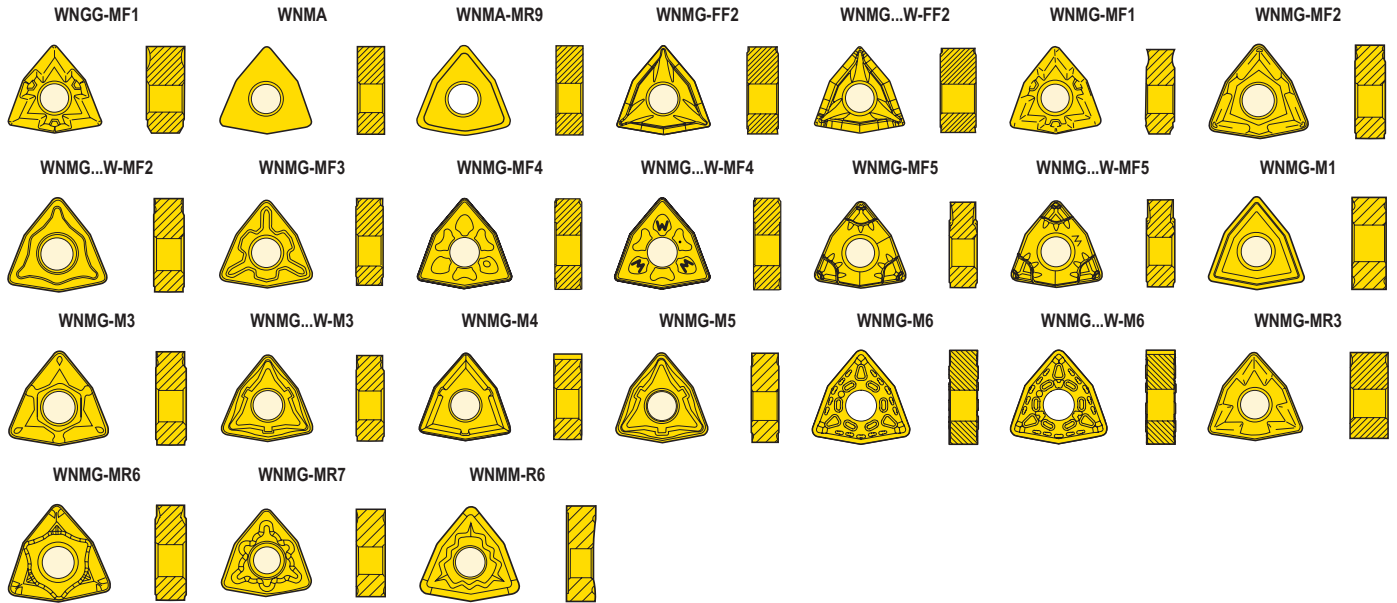

Oznaczenie	RE	IC	L	S	D1	EPSR	AN°	Gatunki węgla i cermetu																			
								Pokrywane										Niepokr.				Cermet					
								TP0501	TP1501	TP2501	TP3501	TP25	TP40	TM1501	TM2501	TM3501	TK0501	TK1501	TS2000	TS2050	TS2500	TH1000	TH1501	CP200	CP500	CP600	HX
WNGG060402-MF1 WNGP330.5-MF1	0,2 0.008	9,525 0.375	6,6 0.260	4,76 0.187	3,81 0.150	80,0	0,0																				
WNMG060402-M3 WNMG330.5-M3	0,2 0.008	9,525 0.375	6,5 0.256	4,76 0.187	3,81 0.150	80,0	0,0			■																	
WNMG060404-FF2 WNMG331-FF2	0,4 0.016	9,525 0.375	6,5 0.256	4,76 0.187	3,81 0.150	80,0	0,0			■									■								
WNMG060404W-FF2 WNMG331W-FF2	0,4 0.016	9,525 0.375	6,5 0.256	4,76 0.187	3,81 0.150	80,0	0,0			■																	
WNMG060404-M3 WNMG331-M3	0,4 0.016	9,525 0.375	6,5 0.256	4,76 0.187	3,81 0.150	80,0	0,0	■	■	■	■																
WNMG060404-MF1 WNMP331-MF1	0,4 0.016	9,525 0.375	6,5 0.256	4,76 0.187	3,81 0.150	80,0	0,0					■	■						■	■				■			
WNMG060404-MF2 WNMG331-MF2	0,4 0.016	9,525 0.375	6,5 0.256	4,76 0.187	3,81 0.150	80,0	0,0	■	■	■	■														■		
WNMG060404W-MF2 WNMG331W-MF2	0,4 0.016	9,525 0.375	6,5 0.256	4,76 0.187	3,81 0.150	80,0	0,0	■																	■		
WNMG060404-MF4 WNMG331-MF4	0,4 0.016	9,525 0.375	6,52 0.257	4,76 0.187	3,81 0.150	80,0	0,0					■	■	■													
WNMG060404-MF5 WNMG331-MF5	0,4 0.016	9,525 0.375	6,5 0.256	4,76 0.187	3,81 0.150	80,0	0,0			■																	
WNMA060408 WNMA332	0,8 0.031	9,525 0.375	6,5 0.256	4,76 0.187	3,81 0.150	80,0	0,0							■	■												
WNMG060408-FF2 WNMG332-FF2	0,8 0.031	9,525 0.375	6,5 0.256	4,76 0.187	3,81 0.150	80,0	0,0		■																		
WNMG060408W-FF2 WNMG332W-FF2	0,8 0.031	9,525 0.375	6,5 0.256	4,76 0.187	3,81 0.150	80,0	0,0			■																	
WNMG060408-M3 WNMG332-M3	0,8 0.031	9,525 0.375	6,5 0.256	4,76 0.187	3,81 0.150	80,0	0,0	■	■	■	■	■	■						■								

Oznaczenie	RE	IC	L	S	D1	EPSR	AN°	Gatunki węgla i cermetu																		
								Pokrywane													Niepokr.				Cermet	
								TP0501	TP1501	TP2501	TP3501	TP25	TP40	TM1501	TM2501	TM3501	TK0501	TK1501	TS2000	TS2050	TS2500	TH1000	TH1501	CP200	CP500	CP600
mm cal.	mm cal.	mm cal.	mm cal.	mm cal.																						
WNMG060408W-M3 WNMG332W-M3	0,8 0.031	9,525 0.375	6,5 0.256	4,76 0.187	3,81 0.150	80,0	0,0		■	■																
WNMG060408-M5 WNMG332-M5	0,8 0.031	9,525 0.375	6,5 0.256	4,76 0.187	3,81 0.150	80,0	0,0	■	■	■	■															
WNMG060408-MF1 WNMP332-MF1	0,8 0.031	9,525 0.375	6,5 0.256	4,76 0.187	3,81 0.150	80,0	0,0																			
WNMG060408-MF2 WNMG332-MF2	0,8 0.031	9,525 0.375	6,5 0.256	4,76 0.187	3,81 0.150	80,0	0,0	■	■	■	■															
WNMG060408W-MF2 WNMG332W-MF2	0,8 0.031	9,525 0.375	6,5 0.256	4,76 0.187	3,81 0.150	80,0	0,0	■	■																	
WNMG060408-MF3 WNMG332-MF3	0,8 0.031	9,525 0.375	6,5 0.256	4,76 0.187	3,81 0.150	80,0	0,0																			
WNMG060408-MF4 WNMG332-MF4	0,8 0.031	9,525 0.375	6,52 0.257	4,76 0.187	3,81 0.150	80,0	0,0			■																
WNMG060408W-MF4 WNMG332W-MF4	0,8 0.031	9,525 0.375	6,52 0.257	4,76 0.187	3,81 0.150	80,0	0,0																			
WNMG060408-MF5 WNMG332-MF5	0,8 0.031	9,525 0.375	6,5 0.256	4,76 0.187	3,81 0.150	80,0	0,0			■																
WNMG060408W-MF5 WNMG332W-MF5	0,8 0.031	9,525 0.375	6,5 0.256	4,76 0.187	3,81 0.150	80,0	0,0	■	■																	
WNMG060408-MR3 WNMG332-MR3	0,8 0.031	9,525 0.375	6,5 0.256	4,76 0.187	3,81 0.150	80,0	0,0																			
WNMA060412 WNMA333	1,2 0.047	9,525 0.375	6,5 0.256	4,76 0.187	3,81 0.150	80,0	0,0																			
WNMG060412-M3 WNMG333-M3	1,2 0.047	9,525 0.375	6,5 0.256	4,76 0.187	3,81 0.150	80,0	0,0	■	■	■																
WNMG060412W-M3 WNMG333W-M3	1,2 0.047	9,525 0.375	6,5 0.256	4,76 0.187	3,81 0.150	80,0	0,0																			
WNMG060412-M5 WNMG333-M5	1,2 0.047	9,525 0.375	6,5 0.256	4,76 0.187	3,81 0.150	80,0	0,0	■		■	■															
WNMG060412-MF1 WNMP333-MF1	1,2 0.047	9,525 0.375	6,5 0.256	4,76 0.187	3,81 0.150	80,0	0,0																			
WNMG060412-MF2 WNMG333-MF2	1,2 0.047	9,525 0.375	6,5 0.256	4,76 0.187	3,81 0.150	80,0	0,0																			
WNMG060412-MF4 WNMG333-MF4	1,2 0.047	9,525 0.375	6,52 0.257	4,76 0.187	3,81 0.150	80,0	0,0																			
WNMG060412-MF5 WNMG333-MF5	1,2 0.047	9,525 0.375	6,5 0.256	4,76 0.187	3,81 0.150	80,0	0,0	■																		
WNMG060412-MR3 WNMG333-MR3	1,2 0.047	9,525 0.375	6,5 0.256	4,76 0.187	3,81 0.150	80,0	0,0																			
WNGG080401-MF1 WNGP430-MF1	0,1 0.004	12,7 0.500	8,7 0.343	4,76 0.187	5,15 0.203	80,0	0,0																			
WNGG080402-MF1 WNGP430.5-MF1	0,2 0.008	12,7 0.500	8,7 0.343	4,76 0.187	5,15 0.203	80,0	0,0																			
WNGG080404-MF1 WNGP431-MF1	0,4 0.016	12,7 0.500	8,7 0.343	4,76 0.187	5,15 0.203	80,0	0,0																			
WNMG080404-FF2 WNMG431-FF2	0,4 0.016	12,7 0.500	8,7 0.343	4,76 0.187	5,15 0.203	80,0	0,0	■	■																	
WNMG080404-M1 WNMP431-M1	0,4 0.016	12,7 0.500	8,7 0.343	4,76 0.187	5,15 0.203	80,0	0,0																			
WNMG080404-M3 WNMG431-M3	0,4 0.016	12,7 0.500	8,7 0.343	4,76 0.187	5,15 0.203	80,0	0,0	■	■	■	■															
WNMG080404-MF1 WNMP431-MF1	0,4 0.016	12,7 0.500	8,7 0.343	4,76 0.187	5,15 0.203	80,0	0,0																			
WNMG080404-MF2 WNMG431-MF2	0,4 0.016	12,7 0.500	8,7 0.343	4,76 0.187	5,15 0.203	80,0	0,0	■	■																	
WNMG080404W-MF2 WNMG431W-MF2	0,4 0.016	12,7 0.500	8,7 0.343	4,76 0.187	5,15 0.203	80,0	0,0																			
WNMG080404-MF3 WNMG431-MF3	0,4 0.016	12,7 0.500	8,7 0.343	4,76 0.187	5,15 0.203	80,0	0,0																			

Ogólne toczenie ISO Poradnik
Ogólne toczenie ISO Oprogramowanie
Ogólne toczenie ISO Płytki
Steadyline®
MDT
Mini-Shaft™
Obróbka rowków
Przecinanie
X4
Adaptory Moduły mocujące
Akcesoria i części zamienne

Oznaczenie	Gatunki węglik i cermetalu								Pokrywane												Niepokr.				Cermet							
	RE	IC	L	S	D1	EPSR	AN°																									
	mm cal.	mm cal.	mm cal.	mm cal.	mm cal.			TP0501	TP1501	TP2501	TP3501	TP25	TP40	TM1501	TM2501	TM3501	TK0501	TK1501	TS2000	TS2050	TS2500	TH1000	TH1501	CP200	CP500	CP600	HX	KX	883	890	TP1030	TP1020
WNMG080412W-M6 WNMG433W-M6	1,2 0.047	12,7 0.500	8,7 0.343	4,76 0.187	5,15 0.203	80,0	0,0		■	■	■																					
WNMG080412-MF2 WNMG433-MF2	1,2 0.047	12,7 0.500	8,7 0.343	4,76 0.187	5,15 0.203	80,0	0,0		■													■										
WNMG080412-MF4 WNMG433-MF4	1,2 0.047	12,7 0.500	8,7 0.343	4,76 0.187	5,15 0.203	80,0	0,0			■			■	■	■				■		■											
WNMG080412W-MF4 WNMG433W-MF4	1,2 0.047	12,7 0.500	8,69 0.342	4,76 0.187	5,15 0.203	80,0	0,0						■	■	■																	
WNMG080412-MF5 WNMG433-MF5	1,2 0.047	12,7 0.500	8,7 0.343	4,76 0.187	5,15 0.203	80,0	0,0	■	■	■												■	■									
WNMG080412-MR6 WNMG433-MR6	1,2 0.047	12,7 0.500	8,7 0.343	4,76 0.187	5,15 0.203	80,0	0,0		■																							
WNMG080412-MR7 WNMG433-MR7	1,2 0.047	12,7 0.500	8,7 0.343	4,76 0.187	5,15 0.203	80,0	0,0		■	■	■	■		■		■	■															
WNMA080416 WNMA434	1,6 0.063	12,7 0.500	8,7 0.343	4,76 0.187	5,15 0.203	80,0	0,0											■														
WNMG080416-M3 WNMG434-M3	1,6 0.063	12,7 0.500	8,7 0.343	4,76 0.187	5,15 0.203	80,0	0,0			■																						
WNMG080416-M5 WNMG434-M5	1,6 0.063	12,7 0.500	8,7 0.343	4,76 0.187	5,15 0.203	80,0	0,0	■	■	■	■	■		■																		
WNMG080416-M6 WNMG434-M6	1,6 0.063	12,7 0.500	8,7 0.343	4,76 0.187	5,15 0.203	80,0	0,0	■	■	■								■														
WNMG080416-MF5 WNMG434-MF5	1,6 0.063	12,7 0.500	8,7 0.343	4,76 0.187	5,15 0.203	80,0	0,0			■																						
WNMG080416-MR7 WNMG434-MR7	1,6 0.063	12,7 0.500	8,7 0.343	4,76 0.187	5,15 0.203	80,0	0,0		■		■																					
WNMG080612-M5 WNMG443-M5	1,2 0.047	12,7 0.500	8,7 0.343	6,35 0.250	5,15 0.203	80,0	0,0		■	■	■			■																		
WNMG080612-M6 WNMG443-M6	1,2 0.047	12,7 0.500	8,7 0.343	6,35 0.250	5,15 0.203	80,0	0,0		■																							
WNMG080616-M5 WNMG444-M5	1,6 0.063	12,7 0.500	8,7 0.343	6,35 0.250	5,15 0.203	80,0	0,0		■	■	■			■																		
WNMG080616-M6 WNMG444-M6	1,6 0.063	12,7 0.500	8,7 0.343	6,35 0.250	5,15 0.203	80,0	0,0		■																							

Ogólne toczenie ISO Poradnik
Ogólne toczenie ISO Oprawki
Ogólne toczenie ISO Płytki
Steadyline®
MDT
Mini-Shaft™
Obróbka rowków
Przecinanie
X4
Adaptory Moduły mocujące
Akcesoria i części zamienne

Ogólne toczenie ISO Poradnik
Ogólne toczenie ISO Oprawki
Ogólne toczenie ISO Płytki
Steadyline®
MDT
Mini-Shaft™
Obróbka rowków
Przecinanie
X4
Adaptory Moduły mocujące
Akcesoria i części zamienne



PCBN, PCD, Ceramiczne

Nasi eksperci zajmujący się zaawansowanymi materiałami skrawającymi nieustannie poszukują nowych sposobów wykorzystania gatunków PCBN, PCD i ceramicznych w narzędziach skrawających Secomax, które charakteryzują się najwyższą wydajnością oraz trwałością podczas obróbki trudnych materiałów o dużej odporności na ścieranie.

- PCBN (polikrystaliczny azotan boru), zaawansowany materiał skrawający.
- PCD (diament polikrystaliczny), poziom twardości porównywalny do diamentu naturalnego.
- Ceramika, mamy trzy gatunki, które oferują optymalną odporność na zużycie i wytrzymałość.

CCGW

Wielkości ostrza, patrz str. 135
Zabezpieczenie krawędzi, patrz str. 131

Tolerancje:
IC = ±0,025/0.001
S = ±0,13/0.005
RE = ±0,1/0.004

Objaśnienia atrybutów ISO, patrz strona 81

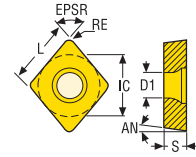

CCGW...-B



CCGW...-LF



Oznaczenie	RE	IC	L	S	D1	EPSR	AN°	Gatunki															
								Pokrywane						Niepokr.									
	mm cal.	mm cal.	mm cal.	mm cal.	mm cal.			CH0550	CH1050	CBN060K	CH2540	CH2581	CH3515	CBN300P	CK2065	CBN400C	CBN010	CBN150	CBN170	CBN200	CBN300	CBN500	CBN600
CCGW060202S-01020-LF CCGW21.50.5S-00420-LF	0,2 0.008	6,35 0.250	6,5 0.256	2,38 0.094	2,9 0.114	80,0	7,0																
CCGW060204E-L1-B CCGW21.51E-L1-B	0,4 0.016	6,35 0.250	6,5 0.256	2,38 0.094	2,9 0.114	80,0	7,0			■							■			■			
CCGW060204S-01015-L1-B CCGW21.51S-00415-L1-B	0,4 0.016	6,35 0.250	6,5 0.256	2,38 0.094	2,9 0.114	80,0	7,0			■													
CCGW060204S-01020-L1-B CCGW21.51S-00420-L1-B	0,4 0.016	6,35 0.250	6,5 0.256	2,38 0.094	2,9 0.114	80,0	7,0										■						
CCGW060204S-01020-LF CCGW21.51S-00420-LF	0,4 0.016	6,35 0.250	6,5 0.256	2,38 0.094	2,9 0.114	80,0	7,0										■			■			
CCGW060204S-01525-L1-B CCGW21.51S-00625-L1-B	0,4 0.016	6,35 0.250	6,5 0.256	2,38 0.094	2,9 0.114	80,0	7,0	■		■													
CCGW060208E-L1-B CCGW21.52E-L1-B	0,8 0.031	6,35 0.250	6,5 0.256	2,38 0.094	2,9 0.114	80,0	7,0													■			
CCGW060208S-01015-L1-B CCGW21.52S-00415-L1-B	0,8 0.031	6,35 0.250	6,5 0.256	2,38 0.094	2,9 0.114	80,0	7,0			■													
CCGW060208S-01020-LF CCGW21.52S-00420-LF	0,8 0.031	6,35 0.250	6,5 0.256	2,38 0.094	2,9 0.114	80,0	7,0													■			
CCGW060208S-01525-L1-B CCGW21.52S-00625-L1-B	0,8 0.031	6,35 0.250	6,5 0.256	2,38 0.094	2,9 0.114	80,0	7,0				■	■											
CCGW060208S-02020-L1-B CCGW21.52S-00820-L1-B	0,8 0.031	6,35 0.250	6,5 0.256	2,38 0.094	2,9 0.114	80,0	7,0						■							■			
CCGW060208S-L1-WZP-B CCGW21.52S-L1-WZP-B	0,8 0.031	6,35 0.250	6,5 0.256	2,38 0.094	2,9 0.114	80,0	7,0	■		■													
CCGW09T304E-L1-B CCGW32.51E-L1-B	0,4 0.016	9,525 0.375	9,7 0.382	3,97 0.156	4,5 0.177	80,0	7,0			■							■			■			
CCGW09T304S-01015-L1-B CCGW32.51S-00415-L1-B	0,4 0.016	9,525 0.375	9,7 0.382	3,97 0.156	4,5 0.177	80,0	7,0			■													
CCGW09T304S-01020-L1-B CCGW32.51S-00420-L1-B	0,4 0.016	9,525 0.375	9,7 0.382	3,97 0.156	4,5 0.177	80,0	7,0										■						
CCGW09T304S-01020-L1WZB CCGW32.51S-00420-L1-WZ-B	0,4 0.016	9,525 0.375	9,7 0.382	3,97 0.156	4,5 0.177	80,0	7,0										■						
CCGW09T304S-01020-LF CCGW32.51S-00420-LF	0,4 0.016	9,525 0.375	9,7 0.382	3,97 0.156	4,5 0.177	80,0	7,0										■			■			
CCGW09T304S-01525-L1-B CCGW32.51S-00625-L1-B	0,4 0.016	9,525 0.375	9,7 0.382	3,97 0.156	4,5 0.177	80,0	7,0			■													
CCGW09T304S-01525L1WZB CCGW32.51S-00625-L1-WZ-B	0,4 0.016	9,525 0.375	9,7 0.382	3,97 0.156	4,5 0.177	80,0	7,0			■													
CCGW09T304S25-02020-L1B CCGW32.51S25-00820-L1-B	0,4 0.016	9,525 0.375	9,7 0.382	3,97 0.156	4,5 0.177	80,0	7,0													■			
CCGW09T304S-L1-WZP-B CCGW32.51S-L1-WZP-B	0,4 0.016	9,525 0.375	9,7 0.382	3,97 0.156	4,5 0.177	80,0	7,0	■		■													
CCGW09T308E-L1-B CCGW32.52E-L1-B	0,8 0.031	9,525 0.375	9,7 0.382	3,97 0.156	4,5 0.177	80,0	7,0										■			■			
CCGW09T308S-01015-L1-B CCGW32.52S-00415-L1-B	0,8 0.031	9,525 0.375	9,7 0.382	3,97 0.156	4,5 0.177	80,0	7,0			■													

Ogólne toczenie ISO Poradnik
Ogólne toczenie ISO Oprawki
Ogólne toczenie ISO Płytki
Steadyline®
MDT
Mini-Shaft™
Obróbka rowków
Przecinanie
X4
Adaptory Moduły mocujące
Akcesoria i części zamienne

			Gatunki																					
	Oznaczenie	RE	IC	L	S	D1	EPSR	AN°	Pokrywane						Niepokr.									
		mm cal.	mm cal.	mm cal.	mm cal.	mm cal.			CH0550	CH1050	CBN060K	CH2540	CH2581	CH3515	CBN300P	CK2065	CBN400C	CBN010	CBN150	CBN170	CBN200	CBN300	CBN500	CBN600
Ogólne toczenie ISO Poradnik	CCGW09T308S-01020-L1-B CCGW32.52S-00420-L1-B	0,8 0.031	9,525 0.375	9,7 0.382	3,97 0.156	4,5 0.177	80,0	7,0										■	■					
Ogólne toczenie ISO Oprawki	CCGW09T308S-01020-LF CCGW32.52S-00420-LF	0,8 0.031	9,525 0.375	9,7 0.382	3,97 0.156	4,5 0.177	80,0	7,0												■				
	CCGW09T308S-01525-L1-B CCGW32.52S-00625-L1-B	0,8 0.031	9,525 0.375	9,7 0.382	3,97 0.156	4,5 0.177	80,0	7,0		■	■	■	■	■										
Ogólne toczenie ISO Płytki	CCGW09T308S-01525L1WZB CCGW32.52S-00625-L1-WZ-B	0,8 0.031	9,525 0.375	9,7 0.382	3,97 0.156	4,5 0.177	80,0	7,0			■													
	CCGW09T308S-02020-L1-B CCGW32.52S-00820-L1-B	0,8 0.031	9,525 0.375	9,7 0.382	3,97 0.156	4,5 0.177	80,0	7,0					■								■			
	CCGW09T308S25-02020-L1B CCGW32.52S25-00820-L1-B	0,8 0.031	9,525 0.375	9,7 0.382	3,97 0.156	4,5 0.177	80,0	7,0													■			
Steadyline®	CCGW09T308S-L1-WZP-B CCGW32.52S-L1-WZP-B	0,8 0.031	9,525 0.375	9,7 0.382	3,97 0.156	4,5 0.177	80,0	7,0			■													
	CCGW120404S-01020-L1-B CCGW431S-00420-L1-B	0,4 0.016	12,7 0.500	12,9 0.508	4,76 0.187	5,6 0.220	80,0	7,0											■					
	CCGW120408S-01020-L1-B CCGW432S-00420-L1-B	0,8 0.031	12,7 0.500	12,9 0.508	4,76 0.187	5,6 0.220	80,0	7,0											■					
	CCGW120408S-02020-L1-B CCGW432S-00820-L1-B	0,8 0.031	12,7 0.500	12,9 0.508	4,76 0.187	5,6 0.220	80,0	7,0													■			
MDT																								
Mini-Shaft™																								
Obróbka rowków																								
Przecinanie																								
X4																								
Adaptory Moduły mocujące																								
Aksesoria i części zamienne																								

CNGA

Wielkości ostrza, patrz str. 135
Zabezpieczenie krawędzi, patrz str. 131
Objaśnienia atrybutów ISO, patrz strona 81

Tolerancje:
IC = ±0,025/0,001
S = ±0,13/0,005
RE = ±0,1/0,004

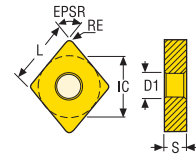

CNGA...-B

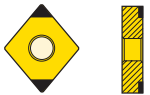

CNGA...-U



Oznaczenie	RE	IC	L	S	D1	EPSR	AN°	Gatunki																
								Pokrywane						Niepokr.										
	mm cal.	mm cal.	mm cal.	mm cal.	mm cal.			CH0550	CH1050	CBN060K	CH2540	CH2581	CH3515	CBN300P	CK2065	CBN400C	CBN010	CBN150	CBN170	CBN200	CBN300	CBN500	CBN600	
CNGA120404S-01015-L1-B CNGA431S-00415-L1-B	0,4 0.016	12,7 0.500	12,9 0.508	4,76 0.187	5,15 0.203	80,0	0,0			■														
CNGA120404S-01020-L1-B CNGA431S-00420-L1-B	0,4 0.016	12,7 0.500	12,9 0.508	4,76 0.187	5,15 0.203	80,0	0,0										■							
CNGA120404S-01525-L1-B CNGA431S-00625-L1-B	0,4 0.016	12,7 0.500	12,896 0.508	4,76 0.187	5,15 0.203	80,0	0,0	■																
CNGA120404S-01525-L1-U CNGA431S-00625-L1-U	0,4 0.016	12,7 0.500	12,9 0.508	4,76 0.187	5,15 0.203	80,0	0,0			■														
CNGA120404S-02020-L1-B CNGA431S-00820-L1-B	0,4 0.016	12,7 0.500	12,9 0.508	4,76 0.187	5,15 0.203	80,0	0,0						■											
CNGA120404S-02020-L1WZB CNGA431S-00820-L1-WZ-B	0,4 0.016	12,7 0.500	12,9 0.508	4,76 0.187	5,15 0.203	80,0	0,0						■											
CNGA120408E25-L1-U CNGA432E25-L1-U	0,8 0.031	12,7 0.500	12,9 0.508	4,76 0.187	5,15 0.203	80,0	0,0											■						
CNGA120408E-L1-B CNGA432E-L1-B	0,8 0.031	12,7 0.500	12,9 0.508	4,76 0.187	5,15 0.203	80,0	0,0												■					
CNGA120408S-01015-L1-B CNGA432S-00415-L1-B	0,8 0.031	12,7 0.500	12,9 0.508	4,76 0.187	5,15 0.203	80,0	0,0			■														
CNGA120408S-01020-L1-B CNGA432S-00420-L1-B	0,8 0.031	12,7 0.500	12,9 0.508	4,76 0.187	5,15 0.203	80,0	0,0										■							
CNGA120408S-01020-L1-U CNGA432S-00420-L1-U	0,8 0.031	12,7 0.500	12,9 0.508	4,76 0.187	5,15 0.203	80,0	0,0										■							
CNGA120408S-01020-L1WZB CNGA432S-00420-L1-WZ-B	0,8 0.031	12,7 0.500	12,9 0.508	4,76 0.187	5,15 0.203	80,0	0,0										■							
CNGA120408S-01020-L1WZU CNGA432S-00420-L1-WZ-U	0,8 0.031	12,7 0.500	12,9 0.508	4,76 0.187	5,15 0.203	80,0	0,0										■							
CNGA120408S-01525-L1-B CNGA432S-00625-L1-B	0,8 0.031	12,7 0.500	12,9 0.508	4,76 0.187	5,15 0.203	80,0	0,0	■		■	■	■	■					■						
CNGA120408S-01525-L1-U CNGA432S-00625-L1-U	0,8 0.031	12,7 0.500	12,9 0.508	4,76 0.187	5,15 0.203	80,0	0,0			■														
CNGA120408S01525L1WLB CNGA432S00625L1WLB	0,8 0.031	12,7 0.500	12,9 0.508	4,76 0.187	5,15 0.203	80,0	0,0			■														
CNGA120408S01525L1WSB CNGA432S00625L1WSB	0,8 0.031	12,7 0.500	12,9 0.508	4,76 0.187	5,15 0.203	80,0	0,0			■														
CNGA120408S-01525L1WZB CNGA432S-00625-L1-WZ-B	0,8 0.031	12,7 0.500	12,9 0.508	4,76 0.187	5,15 0.203	80,0	0,0	■	■	■	■	■												
CNGA120408S-01525-L1WZB CNGA432S-00625-L1-WZ-B	0,8 0.031	12,7 0.500	12,9 0.508	4,76 0.187	5,15 0.203	80,0	0,0						■											
CNGA120408S-01525L1WZU CNGA432S-00625-L1-WZ-U	0,8 0.031	12,7 0.500	12,9 0.508	4,76 0.187	5,15 0.203	80,0	0,0			■														
CNGA120408S-02020-L1-B CNGA432S-00820-L1-B	0,8 0.031	12,7 0.500	12,9 0.508	4,76 0.187	5,15 0.203	80,0	0,0						■							■				
CNGA120408S25-02020-L1B CNGA432S25-00820-L1-B	0,8 0.031	12,7 0.500	12,9 0.508	4,76 0.187	5,15 0.203	80,0	0,0													■				
CNGA120408S30-02035L1B CNGA432S30-00835-L1-B	0,8 0.031	12,7 0.500	12,9 0.508	4,76 0.187	5,15 0.203	80,0	0,0			■														

Ogólne toczenie ISO Poradnik
Ogólne toczenie ISO Oprawki
Ogólne toczenie ISO Płytki
Steadyline®
MDT
Mini-Shaft™
Obróbka rowków
Przecinanie
X4
Adaptory Moduły mocujące
Akcesoria i części zamienne

	Ogólne toczenie ISO								Gatunki																
	Oznaczenie	RE	IC	L	S	D1	EPSR	AN°	Pokrywane						Niepokr.										
Poradnik		mm cal.	mm cal.	mm cal.	mm cal.	mm cal.			CH050	CH1050	CBN060K	CH2540	CH2581	CH3515	CBN300P	CK2065	CBN400C	CBN010	CBN150	CBN170	CBN200	CBN300	CBN500	CBN600	
Ogólne toczenie ISO	CNGA120408S-L1-WZN-B CNGA432S-L1-WZN-B	0,8 0.031	12,7 0.500	12,9 0.508	4,76 0.187	5,15 0.203	80,0	0,0			■														
Ogólne toczenie ISO	CNGA120408S-L1-WZN-U CNGA432S-L1-WZN-U	0,8 0.031	12,7 0.500	12,9 0.508	4,76 0.187	5,15 0.203	80,0	0,0			■														
Ogólne toczenie ISO	CNGA120408S-L1-WZP-B CNGA432S-L1-WZP-B	0,8 0.031	12,7 0.500	12,9 0.508	4,76 0.187	5,15 0.203	80,0	0,0		■	■							■							
Ogólne toczenie ISO	CNGA120412S-01020-L1-B CNGA433S-00420-L1-B	1,2 0.047	12,7 0.500	12,9 0.508	4,76 0.187	5,15 0.203	80,0	0,0										■							
Ogólne toczenie ISO	CNGA120412S-01525-L1-B CNGA433S-00625-L1-B	1,2 0.047	12,7 0.500	12,9 0.508	4,76 0.187	5,15 0.203	80,0	0,0	■	■	■	■	■	■					■						
Ogólne toczenie ISO	CNGA120412S-01525-L1-U CNGA433S-00625-L1-U	1,2 0.047	12,7 0.500	12,9 0.508	4,76 0.187	5,15 0.203	80,0	0,0	■		■														
Steadyline®	CNGA120412S-01525L1WZB CNGA433S-00625-L1-WZ-B	1,2 0.047	12,7 0.500	12,9 0.508	4,76 0.187	5,15 0.203	80,0	0,0				■	■												
Steadyline®	CNGA120412S-01525L1WZU CNGA433S-00625-L1-WZ-U	1,2 0.047	12,7 0.500	12,9 0.508	4,76 0.187	5,15 0.203	80,0	0,0			■														
Steadyline®	CNGA120412S-02020-L1-B CNGA433S-00820-L1-B	1,2 0.047	12,7 0.500	12,9 0.508	4,76 0.187	5,15 0.203	80,0	0,0						■											
MDT	CNGA120412S30-02035L1B CNGA433S30-00835-L1-B	1,2 0.047	12,7 0.500	12,9 0.508	4,76 0.187	5,15 0.203	80,0	0,0			■														
Mini-Shaft™																									
Obróbka rowków																									
Przecinanie																									
X4																									
Adaptory Moduły mocujące																									
Akcesoria i części zamienne																									

Wielkości ostrza, patrz str. 135
Zabezpieczenie krawędzi, patrz str. 131
Objaśnienia atrybutów ISO, patrz strona 81

Tolerancje: Wielkość:
IC = ±0,05/0.002 09/3
IC = ±0,08/0.003 12/4
S = ±0,13/0.005
RE = ±0,1/0.004

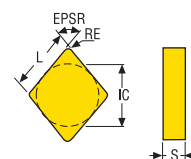

CNMN

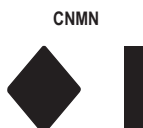

Oznaczenie	RE	IC	L	S	EPSR	AN°	Gatunki																
							Pokrywane							Niepokr.									
	mm cal.	mm cal.	mm cal.	mm cal.			CH0550	CH1050	CBN060K	CH2540	CH2581	CH3515	CBN300P	CK2065	CBN400C	CBN010	CBN150	CBN170	CBN200	CBN300	CBN500	CBN600	
CNMN090308S CNMN322S	0,8 0.031	9,525 0.375	9,7 0.382	3,18 0.125	80,0	-																	
CNMN090308S-02020 CNMN322S-00820	0,8 0.031	9,525 0.375	9,7 0.382	3,18 0.125	80,0	-									■								
CNMN090308S-02020P CNMN322S-00820	0,8 0.031	9,525 0.375	9,7 0.382	3,18 0.125	80,0	-																	■
CNMN090308S-WZ CNMN322S-WZ	0,8 0.031	9,525 0.375	9,7 0.382	3,18 0.125	80,0	0,0														■			
CNMN090312S CNMN323S	1,2 0.047	9,525 0.375	9,7 0.382	3,18 0.125	80,0	-														■			
CNMN090312S-02020 CNMN323S-00820	1,2 0.047	9,525 0.375	9,67 0.381	3,18 0.125	80,0	-								■									
CNMN090316S CNMN324S	1,6 0.063	9,525 0.375	9,7 0.382	3,18 0.125	80,0	-														■			
CNMN120408S-WZ CNMN432S-WZ	0,8 0.031	12,7 0.500	12,9 0.508	4,76 0.187	80,0	0,0														■			
CNMN120412S CNMN433S	1,2 0.047	12,7 0.500	12,9 0.508	4,76 0.187	80,0	-							■							■			
CNMN120412S-02020 CNMN433S-00820	1,2 0.047	12,7 0.500	12,9 0.508	4,76 0.187	80,0	-								■									
CNMN120412S-02020P CNMN433S-00820P	1,2 0.047	12,7 0.500	12,9 0.508	4,76 0.187	80,0	-																	■
CNMN120416S CNMN434S	1,6 0.063	12,7 0.500	12,9 0.508	4,76 0.187	80,0	-														■			
CNMN120416S-02020P CNMN434S-00820P	1,6 0.063	12,7 0.500	12,9 0.508	4,76 0.187	80,0	-																	■

Ogólne toczenie ISO Poradnik
Ogólne toczenie ISO Oprawki
Ogólne toczenie ISO Płytki
Steadyline®
MDT
Mini-Shaft™
Obróbka rowków
Przecinanie
X4
Adaptory Moduły mocujące
Akcesoria i części zamienne

DCGW

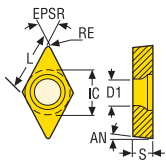

Tolerancje:
IC = ±0,025/0.001
S = ±0,13/0.005
RE = ±0,1/0.004

Wielkości ostrza, patrz str. 135
Zabezpieczenie krawędzi, patrz str. 131

Objaśnienia atrybutów ISO, patrz strona 81

DCGW...-B

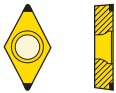

Oznaczenie	RE	IC	L	S	D1	EPSR	AN°	Gatunki															
								Pokrywane					Niepokr.										
	mm cal.	mm cal.	mm cal.	mm cal.	mm cal.			CH0550	CH1050	CBN060K	CH2540	CH2581	CH3515	CBN300P	CK2065	CBN400C	CBN010	CBN150	CBN170	CBN200	CBN300	CBN500	CBN600
DCGW070202S-01020-L1-B DCGW21.50.5S-00420-L1-B	0,2 0.008	6,35 0.250	7,8 0.307	2,38 0.094	2,9 0.114	55,0	7,0											■					
DCGW070202S-01525-L1-B DCGW21.50.5S-00625-L1-B	0,2 0.008	6,35 0.250	7,8 0.307	2,38 0.094	2,9 0.114	55,0	7,0				■												
DCGW070204E-L1-B DCGW21.51E-L1-B	0,4 0.016	6,35 0.250	7,8 0.307	2,38 0.094	2,9 0.114	55,0	7,0										■			■			
DCGW070204S-01020-L1-B DCGW21.51S-00420-L1-B	0,4 0.016	6,35 0.250	7,8 0.307	2,38 0.094	2,9 0.114	55,0	7,0										■	■					
DCGW070204S-01525-L1-B DCGW21.51S-00625-L1-B	0,4 0.016	6,35 0.250	7,8 0.307	2,38 0.094	2,9 0.114	55,0	7,0				■	■											
DCGW070204S-02020-L1-B DCGW21.51S-00820-L1-B	0,4 0.016	6,35 0.250	7,8 0.307	2,38 0.094	2,9 0.114	55,0	7,0													■			
DCGW070204S25-02020-L1B DCGW21.51S25-00820-L1-B	0,4 0.016	6,35 0.250	7,8 0.307	2,38 0.094	2,9 0.114	55,0	7,0													■			
DCGW070208S-01525-L1-B DCGW21.52S-00625-L1-B	0,8 0.031	6,35 0.250	7,8 0.307	2,38 0.094	2,9 0.114	55,0	7,0				■												
DCGW070208S-02020-L1-B DCGW21.52S-00820-L1-B	0,8 0.031	6,35 0.250	7,8 0.307	2,38 0.094	2,9 0.114	55,0	7,0													■			
DCGW11T302E-L1-B DCGW32.50E-L1-B	0,2 0.008	9,525 0.375	11,6 0.457	3,97 0.156	4,5 0.177	55,0	7,0													■			
DCGW11T302S-01020-L1-B DCGW32.50S-00420-L1-B	0,2 0.008	9,525 0.375	11,6 0.457	3,97 0.156	4,5 0.177	55,0	7,0										■						
DCGW11T304E-L1-B DCGW32.51E-L1-B	0,4 0.016	9,525 0.375	11,6 0.457	3,97 0.156	4,5 0.177	55,0	7,0										■						
DCGW11T304S-01015-L1-B DCGW32.51S-00415-L1-B	0,4 0.016	9,525 0.375	11,6 0.457	3,97 0.156	4,5 0.177	55,0	7,0			■													
DCGW11T304S-01020-L1-B DCGW32.51S-00420-L1-B	0,4 0.016	9,525 0.375	11,6 0.457	3,97 0.156	4,5 0.177	55,0	7,0										■						
DCGW11T304S-01525-L1-B DCGW32.51S-00625-L1-B	0,4 0.016	9,525 0.375	11,6 0.457	3,97 0.156	4,5 0.177	55,0	7,0	■		■	■												
DCGW11T304S-02020-L1-B DCGW32.51S-00820-L1-B	0,4 0.016	9,525 0.375	11,6 0.457	3,97 0.156	4,5 0.177	55,0	7,0						■							■			
DCGW11T304S25-02020-L1B DCGW32.51S25-00820-L1-B	0,4 0.016	9,525 0.375	11,6 0.457	3,97 0.156	4,5 0.177	55,0	7,0													■			
DCGW11T308E25-L1-B DCGW11T308E25-L1-B	0,8 0.031	9,525 0.375	11,6 0.457	3,97 0.156	-	55,0	7,0												■				
DCGW11T308E-L1-B DCGW32.52E-L1-B	0,8 0.031	9,525 0.375	11,6 0.457	3,97 0.156	4,5 0.177	55,0	7,0										■						
DCGW11T308S-01015-L1-B DCGW32.52S-00415-L1-B	0,8 0.031	9,525 0.375	11,63 0.458	3,97 0.156	4,5 0.177	55,0	7,0			■													
DCGW11T308S-01020-L1-B DCGW32.52S-00420-L1-B	0,8 0.031	9,525 0.375	11,6 0.457	3,97 0.156	4,5 0.177	55,0	7,0										■						
DCGW11T308S-01525-L1-B DCGW32.52S-00625-L1-B	0,8 0.031	9,525 0.375	11,6 0.457	3,97 0.156	4,5 0.177	55,0	7,0	■		■	■	■	■										
DCGW11T308S-02020-L1-B DCGW32.52S-00820-L1-B	0,8 0.031	9,525 0.375	11,6 0.457	3,97 0.156	4,5 0.177	55,0	7,0						■							■			

Oznaczenie	RE	IC	L	S	D1	EPSR	AN°	Gatunki																
								Pokrywane					Niepokr.											
	mm cal.	mm cal.	mm cal.	mm cal.	mm cal.			CH0550	CH1050	CBN060K	CH2540	CH2581	CH3515	CBN300P	CK2065	CBN400C	CBN010	CBN150	CBN170	CBN200	CBN300	CBN500	CBN600	
DCGW11T308S-L1-WZP-B	0,8	9,525	11,63	3,97	4,5	55,0	7,0			■														
DCGW32.52S-L1-WZP-B	0.031	0.375	0.458	0.156	0.177																			

- Ogólne toczenie ISO Poradnik
- Ogólne toczenie ISO Oprawki
- Ogólne toczenie ISO Płytki
- Steadyline®
- MDT
- Mini-Shaft™
- Obróbka rowków
- Przecinanie
- X4
- Adaptory Moduły mocujące
- Akcesoria i części zamienne

DNGA

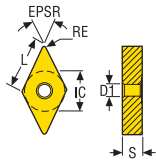

Tolerancje:
IC = $\pm 0,025/0,001$
S = $\pm 0,13/0,005$
RE = $\pm 0,1/0,004$

Wielkości ostrza, patrz str. 135
Zabezpieczenie krawędzi, patrz str. 131

Objaśnienia atrybutów ISO, patrz strona 81

DNGA...-B

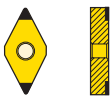

DNGA...-U



Oznaczenie	RE	IC	L	S	D1	EPSR	AN°	Gatunki															
								Pokrywane						Niepokr.									
	mm cal.	mm cal.	mm cal.	mm cal.	mm cal.			CH0550	CH1050	CBN060K	CH2540	CH2581	CH3515	CBN300P	CK2065	CBN400C	CBN010	CBN150	CBN170	CBN200	CBN300	CBN500	CBN600
DNGA150404S-01020-L1-B DNGA431S-00420-L1-B	0,4 0.016	12,7 0.500	15,0 0.591	4,76 0.187	5,15 0.203	55,0	-										■						
DNGA150408S-01015-L1-B DNGA432S-00415-L1-B	0,8 0.031	12,7 0.500	15,5 0.610	4,76 0.187	5,15 0.203	55,0	-			■													
DNGA150408S-01020-L1-B DNGA432S-00420-L1-B	0,8 0.031	12,7 0.500	15,0 0.591	4,76 0.187	5,15 0.203	55,0	-										■						
DNGA150408S-01525-L1-B DNGA432S-00625-L1-B	0,8 0.031	12,7 0.500	15,0 0.591	4,76 0.187	5,15 0.203	55,0	-	■	■	■	■	■	■										
DNGA150408S-01525-L1-U DNGA432S-00625-L1-U	0,8 0.031	12,7 0.500	15,0 0.591	4,76 0.187	5,15 0.203	55,0	-			■													
DNGA150408S-01525L1WZB DNGA432S-00625-L1-WZ-B	0,8 0.031	12,7 0.500	15,0 0.591	4,76 0.187	5,15 0.203	55,0	0,0	■	■	■													
DNGA150408S-02020-L1-B DNGA432S-00820-L1-B	0,8 0.031	12,7 0.500	15,0 0.591	4,76 0.187	5,15 0.203	55,0	-						■						■				
DNGA150408S30-02035L1B DNGA432S30-00835-L1-B	0,8 0.031	12,7 0.500	15,5 0.610	4,76 0.187	5,15 0.203	55,0	-			■													
DNGA150408S-L1-WZP-B DNGA432S-L1-WZP-B	0,8 0.031	12,7 0.500	15,5 0.610	4,76 0.187	5,15 0.203	55,0	0,0			■													
DNGA150412S-01525-L1-B DNGA433S-00625-L1-B	1,2 0.047	12,7 0.500	15,0 0.591	4,76 0.187	5,15 0.203	55,0	-				■	■	■										
DNGA150412S-02020-L1-B DNGA433S-00820-L1-B	1,2 0.047	12,7 0.500	15,0 0.591	4,76 0.187	5,15 0.203	55,0	-						■										
DNGA150604S-01020-L1-B DNGA441S-00420-L1-B	0,4 0.016	12,7 0.500	15,0 0.591	6,35 0.250	5,15 0.203	55,0	-										■						
DNGA150604S-01525-L1-U DNGA441S-00625-L1-U	0,4 0.016	12,7 0.500	15,0 0.591	6,35 0.250	5,15 0.203	55,0	-			■													
DNGA150608E25-L1-U DNGA442E25-L1-U	0,8 0.031	12,7 0.500	15,0 0.591	6,35 0.250	5,15 0.203	55,0	-												■				
DNGA150608S-01020-L1-B DNGA442S-00420-L1-B	0,8 0.031	12,7 0.500	15,0 0.591	6,35 0.250	5,15 0.203	55,0	-										■						
DNGA150608S01020L1WZ93B DNGA442S-00420-L1-WZ-93-B	0,8 0.031	12,7 0.500	15,0 0.591	6,35 0.250	5,15 0.203	55,0	0,0										■						
DNGA150608S-01525-L1-B DNGA442S-00625-L1-B	0,8 0.031	12,7 0.500	15,0 0.591	6,35 0.250	5,15 0.203	55,0	-	■		■	■	■						■					
DNGA150608S-01525-L1-U DNGA442S-00625-L1-U	0,8 0.031	12,7 0.500	15,0 0.591	6,35 0.250	5,15 0.203	55,0	-			■													
DNGA150608S01525L1WZ93B DNGA442S-00625-L1-WZ93-B	0,8 0.031	12,7 0.500	15,0 0.591	6,35 0.250	5,15 0.203	55,0	0,0				■												
DNGA150608S-02020-L1-B DNGA442S-00820-L1-B	0,8 0.031	12,7 0.500	15,0 0.591	6,35 0.250	5,15 0.203	55,0	-													■			
DNGA150612S-01020-L1-B DNGA443S-00420-L1-B	1,2 0.047	12,7 0.500	15,0 0.591	6,35 0.250	5,15 0.203	55,0	-										■						
DNGA150612S-01525-L1-B DNGA443S-00625-L1-B	1,2 0.047	12,7 0.500	15,0 0.591	6,35 0.250	5,15 0.203	55,0	-				■	■	■										
DNGA150612S-01525-L1-U DNGA443S-00625-L1-U	1,2 0.047	12,7 0.500	15,0 0.591	6,35 0.250	5,15 0.203	55,0	-			■													

Wielkości ostrza, patrz str. 135
Zabezpieczenie krawędzi, patrz str. 131
Objaśnienia atrybutów ISO, patrz strona 81

Tolerancje:
IC = ±0,025/0.001
S = ±0,13/0.005
RE = ±0,1/0.004

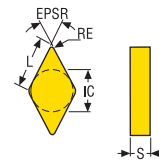

DNGN



Oznaczenie	RE	IC	L	S	EPSR	AN°	Gatunki																
							Pokrywane					Niepokr.											
	mm cal.	mm cal.	mm cal.	mm cal.			CH0550	CH1050	CBN060K	CH2540	CH2581	CH3515	CBN300P	CK2065	CBN400C	CBN010	CBN150	CBN170	CBN200	CBN300	CBN500	CBN600	
DNGN110312S-01020	1,2	9,525	11,6	3,18												■							
DNGN323S-00420	0.047	0.375	0.457	0.125	55,0	-																	

Ogólne toczenie ISO Poradnik
Ogólne toczenie ISO Oprawki
Ogólne toczenie ISO Płytki

Steadyline®

Wielkości ostrza, patrz str. 135
Zabezpieczenie krawędzi, patrz str. 131
Objaśnienia atrybutów ISO, patrz strona 81

Tolerancje:
IC = ±0,05/0.002
S = ±0,13/0.005
RE = ±0,1/0.004

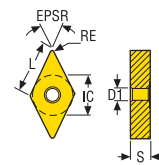

DNMA



Oznaczenie	RE	IC	L	S	D1	EPSR	AN°	Gatunki															
								Pokrywane					Niepokr.										
	mm cal.	mm cal.	mm cal.	mm cal.	mm cal.			CH0550	CH1050	CBN060K	CH2540	CH2581	CH3515	CBN300P	CK2065	CBN400C	CBN010	CBN150	CBN170	CBN200	CBN300	CBN500	CBN600
DNMA110408S	0,8	9,52	11,6	4,76	3,81																		
DNMA332S	0.031	0.375	0.457	0.187	0.150	55,0	-														■		

MDT
Mini-Shaft™

Obróbka rowków

Przecinanie

X4

Adaptory Moduły mocujące

Akcesoria i części zamienne

DNMN

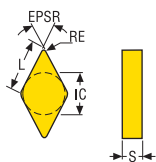

Tolerancje:
IC = $\pm 0,05/0,002$
S = $\pm 0,13/0,005$
RE = $\pm 0,1/0,004$

Wielkości ostrza, patrz str. 135
Zabezpieczenie krawędzi, patrz str. 131

Objaśnienia atrybutów ISO, patrz strona 81

DNMN



Oznaczenie	RE	IC	L	S	EPSR	AN°	Gatunki																
							Pokrywane					Niepokr.											
	mm cal.	mm cal.	mm cal.	mm cal.			CH0550	CH1050	CBN060K	CH2540	CH2581	CH3515	CBN300P	CK2065	CBN400C	CBN010	CBN150	CBN170	CBN200	CBN300	CBN500	CBN600	
DNMN110308S	0,8	9,525	11,6	3,18	55,0	-																	
DNMN322S	0.031	0.375	0.457	0.125																			

RCGS

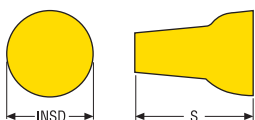

Tolerancje:
INSD = $\pm 0,025/0,001$
S = $\pm 0,13/0,005$

Wielkości ostrza, patrz str. 135
Zabezpieczenie krawędzi, patrz str. 131

Objaśnienia atrybutów ISO, patrz strona 81

RCGS



Oznaczenie	INSD	S	EPSR	AN°	Gatunki																	
					Pokrywane					Niepokr.												
	mm cal.	mm cal.			CH0550	CH1050	CBN060K	CH2540	CH2581	CH3515	CBN300P	CK2065	CBN400C	CBN010	CBN150	CBN170	CBN200	CBN300	CBN500	CBN600		
RCGS6.35S-02020-LF	6,35	9,13	-	14,0																		
RCGS2S-00820-LF	0.250	0.359																				

Wielkości ostrza, patrz str. 135
Zabezpieczenie krawędzi, patrz str. 131

Tolerancje:
INSD = ±0,025/0.001
S = ±0,13/0.005

Objaśnienia atrybutów ISO, patrz strona 81

RNGN-LF

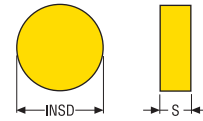

RNGN-LF



Oznaczenie	INSD	S	EPSR	AN°	Gatunki																
					Pokrywane					Niepokr.											
	mm cal.	mm cal.			CH0550	CH1050	CBN060K	CH2540	CH2581	CH3515	CBN300P	CK2065	CBN400C	CBN010	CBN150	CBN170	CBN200	CBN300	CBN500	CBN600	
RNGN060300S-02020-LF RNGN22S-00820-LF	6,35 0.250	3,18 0.125	-	-						■							■				
RNGN090300S-01525-LF RNGN32S-00625-LF	9,525 0.375	3,18 0.125	-	0,0						■											
RNGN090300S-02020-LF RNGN32S-00820-LF	9,52 0.375	3,18 0.125	-	0,0						■			■				■				
RNGN120400S-02020-LF RNGN43S-00820-LF	12,7 0.500	4,76 0.187	-	-													■				

Wielkości ostrza, patrz str. 135
Zabezpieczenie krawędzi, patrz str. 131

Tolerancje:
INSD = ±0,025/0.001
S = ±0,13/0.005

Objaśnienia atrybutów ISO, patrz strona 81

RNGN

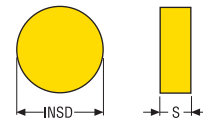

RNGN



Oznaczenie	INSD	S	EPSR	AN°	Gatunki																
					Pokrywane					Niepokr.											
	mm cal.	mm cal.			CH0550	CH1050	CBN060K	CH2540	CH2581	CH3515	CBN300P	CK2065	CBN400C	CBN010	CBN150	CBN170	CBN200	CBN300	CBN500	CBN600	
RNGN060300E RNGN22E	6,35 0.250	3,18 0.125	-	-										■							
RNGN060300S-01020 RNGN22S-00420	6,35 0.250	3,18 0.125	-	-										■							
RNGN060300S-01525 RNGN22S-00625	6,35 0.250	3,18 0.125	-	0,0	■		■	■							■						
RNGN090300E25 RNGN32E25	9,52 0.375	3,18 0.125	-	-												■					
RNGN090300S-01020 RNGN32S-00420	9,52 0.375	3,18 0.125	-	-										■							
RNGN090300S-01525 RNGN32S-00625	9,52 0.375	3,18 0.125	-	0,0	■	■	■	■	■						■						
RNGN120300S-01020 RNGN42S-00420	12,7 0.500	3,18 0.125	-	-										■							
RNGN060300S RNGN060300S	6,35 0.250	3,18 0.125	-	-														■			
RNGN090300S RNGN090300S	9,52 0.375	3,18 0.125	-	-														■			

Ogólne toczenie ISO
Poradnik

Ogólne toczenie ISO
Oprawki

Ogólne toczenie ISO
Płytki

Steadyline®

MDT

Mini-Shaft™

Obróbka rowków

Przecinanie

X4

Adaptery
Moduły mocujące

Akcesoria i części
zamiennicze

RNMN

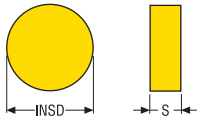

Tolerancje:
 INSD = $\pm 0,05/0,002$
 INSD = $\pm 0,08/0,003$
 INSD = $\pm 0,10/0,004$
 INSD = $\pm 0,13/0,005$
 S = $\pm 0,13/0,005$

Wielkość:
 06-09/2-3
 12/4
 19/6
 25/8

Wielkości ostrza, patrz str. 135
 Zabezpieczenie krawędzi, patrz str. 131

Objaśnienia atrybutów ISO, patrz strona 81



Oznaczenie	INSD	S	EPSR	AN°	Gatunki															
					Pokrywane					Niepokr.										
	mm cal.	mm cal.			CH0550	CH1050	CBN060K	CH2540	CH2581	CH3515	CBN300P	CK2065	CBN400C	CBN010	CBN150	CBN170	CBN200	CBN300	CBN500	CBN600
RNMN060300S RNMN22S	6,35 0.250	3,18 0.125	-	-							■							■		
RNMN060300S-02020 RNMN22S-00820	6,35 0.250	3,18 0.125	-	0,0								■								
RNMN060300S-02020P RNMN22S-00820P	6,35 0.250	3,18 0.125	-	-																■
RNMN090300E RNMN32E	9,52 0.375	3,18 0.125	-	-									■					■		
RNMN090300S RNMN32S	9,52 0.375	3,18 0.125	-	-							■							■		
RNMN090300S-02020 RNMN32S-00820	9,52 0.375	3,18 0.125	-	0,0								■	■						■	
RNMN090300S-02020P RNMN32S-00820	9,52 0.375	3,18 0.125	-	-																■
RNMN120300E RNMN42E	12,7 0.500	3,18 0.125	-	-														■		
RNMN120300S RNMN42S	12,7 0.500	3,18 0.125	-	-							■							■		
RNMN120300S-02020 RNMN42S-00820	12,7 0.500	3,18 0.125	-	-															■	
RNMN120300S-02020P RNMN42S-00820P	12,7 0.500	3,18 0.125	-	-																■
RNMN120400S RNMN43S	12,7 0.500	4,76 0.187	-	-							■							■		
RNMN120400S-02020 RNMN43S-00820	12,7 0.500	4,76 0.187	-	0,0								■							■	
RNMN120400S-02020P RNMN43S-00820P	12,7 0.500	4,76 0.187	-	-																■
RNMN120400S-04015 RNMN43S-01515	12,7 0.500	4,76 0.187	-	-														■	■	
RNMN120400S-04015P RNMN43S-01515P	12,7 0.500	4,76 0.187	-	-																■
RNMN120400X-05015 RNMN43X-02015	12,7 0.500	4,76 0.187	-	-															■	

Wielkości ostrza, patrz str. 135
Zabezpieczenie krawędzi, patrz str. 131
Objaśnienia atrybutów ISO, patrz strona 81

Tolerancje:
L = ±0,025/0.001
S = ±0,13/0.005
RE = ±0,1/0.004

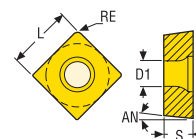

SCGW

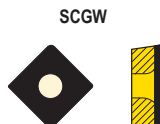

Oznaczenie	RE	L	S	EPSR	AN°	Gatunki																
						Pokrywane							Niepokr.									
	mm cal.	mm cal.	mm cal.			CH0550	CH1050	CBN060K	CH2540	CH2581	CH3515	CBN300P	CK2065	CBN400C	CBN010	CBN150	CBN170	CBN200	CBN300	CBN500	CBN600	
SCGW060208S-01020-LF	0,8	6,35	2,38	90,0	7,0													■				
SCGW21.52S-00420-LF	0.031	0.250	0.094																			
SCGW09T304S-01020-LF	0,4	9,525	3,97	90,0	7,0													■				
SCGW32.51S-00420-LF	0.016	0.375	0.156																			
SCGW09T308S-01020-LF	0,8	9,525	3,97	90,0	7,0													■				
SCGW32.52S-00420-LF	0.031	0.375	0.156																			

Wielkości ostrza, patrz str. 135
Zabezpieczenie krawędzi, patrz str. 131
Objaśnienia atrybutów ISO, patrz strona 81

Tolerancje:
L = ±0,05/0.002
S = ±0,13/0.005
RE = ±0,1/0.004

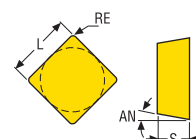

SCMN

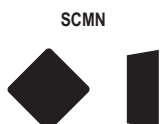

Oznaczenie	RE	L	S	EPSR	AN°	Gatunki																
						Pokrywane							Niepokr.									
	mm cal.	mm cal.	mm cal.			CH0550	CH1050	CBN060K	CH2540	CH2581	CH3515	CBN300P	CK2065	CBN400C	CBN010	CBN150	CBN170	CBN200	CBN300	CBN500	CBN600	
SCMN090408S-WZ-85	0,8	9,525	4,76	90,0	7,0														■			
SCMN332S-WZ-85	0.031	0.375	0.187																			

- Ogólne toczenie ISO Poradnik
- Ogólne toczenie ISO Oprawki
- Ogólne toczenie ISO Płytki
- Steadyline®
- MDT
- Mini-Shaft™
- Obróbka rowków
- Przecinanie
- X4
- Adaptory Moduły mocujące
- Akcesoria i części zamienne

SNGA

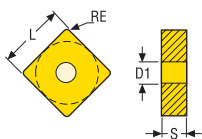

Tolerancje:
L = $\pm 0,025/0.001$
S = $\pm 0,13/0.005$
RE = $\pm 0,1/0.004$

Wielkości ostrza, patrz str. 135
Zabezpieczenie krawędzi, patrz str. 131

Objaśnienia atrybutów ISO, patrz strona 81

SNGA



Oznaczenie	RE	L	S	D1	EPSR	AN°	Gatunki																
							Pokrywane					Niepokr.											
	mm cal.	mm cal.	mm cal.	mm cal.			CH0550	CH1050	CBN060K	CH2540	CH2581	CH3515	CBN300P	CK2065	CBN400C	CBN010	CBN150	CBN170	CBN200	CBN300	CBN500	CBN600	
SNGA120408S-02020-L1-D	0,8	12,7	4,76	5,15	90,0	-													■				
SNGA432S-00820-L1-D	0.031	0.500	0.187	0.203																			

SNGF

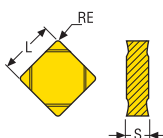

Tolerancje:
L = $\pm 0,025/0.001$
S = $\pm 0,13/0.005$
RE = $\pm 0,1/0.004$

Wielkości ostrza, patrz str. 135
Zabezpieczenie krawędzi, patrz str. 131

Objaśnienia atrybutów ISO, patrz strona 81

SNGF



Oznaczenie	RE	L	S	EPSR	AN°	Gatunki																
						Pokrywane					Niepokr.											
	mm cal.	mm cal.	mm cal.			CH0550	CH1050	CBN060K	CH2540	CH2581	CH3515	CBN300P	CK2065	CBN400C	CBN010	CBN150	CBN170	CBN200	CBN300	CBN500	CBN600	
SNGF090308E	0,8	9,525	3,18	90,0	-									■								
SNGF322E	0.031	0.375	0.125																			
SNGF090312E	1,2	9,525	3,18	90,0	-									■								
SNGF323E	0.047	0.375	0.125																			

Wielkości ostrza, patrz str. 135
Zabezpieczenie krawędzi, patrz str. 131
Objaśnienia atrybutów ISO, patrz strona 81

Tolerancje:
L = $\pm 0,025/0.001$
S = $\pm 0,13/0.005$
RE = $\pm 0,1/0.004$

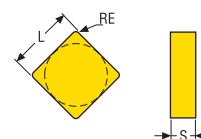

SNGN



Oznaczenie	RE	L	S	EPSR	AN°	Gatunki																
						Pokrywane						Niepokr.										
	mm cal.	mm cal.	mm cal.			CH0550	CH1050	CBN060K	CH2540	CH2581	CH3515	CBN300P	CK2065	CBN400C	CBN010	CBN150	CBN170	CBN200	CBN300	CBN500	CBN600	
SNGN060308S-01020 SNGN222S-00420	0,8 0.031	6,35 0.250	3,18 0.125	90,0	-										■							
SNGN090308S-01020 SNGN322S-00420	0,8 0.031	9,525 0.375	3,18 0.125	90,0	-										■							
SNGN090312S-01020 SNGN323S-00420	1,2 0.047	9,525 0.375	3,18 0.125	90,0	-										■							
SNGN090308E SNGN090308E	0,8 0.031	9,525 0.375	3,18 0.125	90,0	-													■				
SNGN090308S SNGN090308S	0,8 0.031	9,525 0.375	3,18 0.125	90,0	-													■				
SNGN090312S SNGN090312S	1,2 0.047	9,525 0.375	3,18 0.125	90,0	-													■				
SNGN090316S SNGN090316S	1,6 0.063	9,525 0.375	3,18 0.125	90,0	-													■				

Ogólne toczenie ISO Poradnik
Ogólne toczenie ISO Oprawki
Ogólne toczenie ISO Płytki
Steadyline®
MDT
Mini-Shaft™
Obróbka rowków
Przecinanie
X4
Adaptory Moduły mocujące
Akcesoria i części zamienne

SNMN

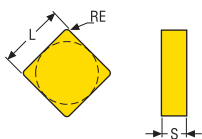

Tolerancje: Wielkość:
L = ±0,05/0.002 06-09/2-3
L = ±0,08/0.003 12/4
S = ±0,13/0.005
RE = ±0,1/0.004

Wielkości ostrza, patrz str. 135
Zabezpieczenie krawędzi, patrz str. 131

Objaśnienia atrybutów ISO, patrz strona 81

SNMN



- Ogólne toczenie ISO Poradnik
- Ogólne toczenie ISO Oprawki
- Ogólne toczenie ISO Płytki
- Steadyline®
- MDT
- Mini-Shaft™
- Obróbka rowków
- Przecinanie
- X4
- Adaptory Moduły mocujące
- Akcesoria i części zamienne

Oznaczenie	RE	L	S	EPSR	AN°	Gatunki															
						Pokrywane					Niepokr.										
	mm cal.	mm cal.	mm cal.			CH0550	CH1050	CBN060K	CH2540	CH2581	CH3515	CBN300P	CK2065	CBN400C	CBN010	CBN150	CBN170	CBN200	CBN300	CBN500	CBN600
SNMN060308E SNMN222E	0,8 0.031	6,35 0.250	3,18 0.125	90,0	-									■							
SNMN060308S SNMN222S	0,8 0.031	6,35 0.250	3,18 0.125	90,0	-														■		
SNMN090308E SNMN322E	0,8 0.031	9,525 0.375	3,18 0.125	90,0	-														■		
SNMN090308S SNMN322S	0,8 0.031	9,525 0.375	3,18 0.125	90,0	-														■		
SNMN090308S-02020 SNMN322S-00820	0,8 0.031	9,525 0.375	3,18 0.125	90,0	-									■							
SNMN090308S-WZ SNMN322S-WZ	0,8 0.031	9,525 0.375	3,18 0.125	90,0	0,0														■		
SNMN090308S-WZ-85 SNMN322S-WZ-85	0,8 0.031	9,525 0.375	3,18 0.125	90,0	0,0														■		
SNMN090312S SNMN323S	1,2 0.047	9,525 0.375	3,18 0.125	90,0	-							■							■		
SNMN090312S-02020P SNMN323S-00820P	1,2 0.047	9,525 0.375	3,18 0.125	90,0	-																■
SNMN090316S SNMN324S	1,6 0.063	9,525 0.375	3,18 0.125	90,0	-														■		
SNMN090416S SNMN334S	1,6 0.063	9,525 0.375	4,76 0.187	90,0	-														■		
SNMN120312S SNMN423S	1,2 0.047	12,7 0.500	3,18 0.125	90,0	-														■		
SNMN120408S-02020P-WZ85 SNMN432S-00820P-WZ-85	0,8 0.031	12,7 0.500	4,76 0.187	90,0	0,0																■
SNMN120408S-02020-WZ85 SNMN432S-00820-WZ-85	0,8 0.031	12,7 0.500	4,76 0.187	90,0	0,0									■							
SNMN120408S-WZ-85 SNMN432S-WZ-85	0,8 0.031	12,7 0.500	4,76 0.187	90,0	0,0														■		
SNMN120412S SNMN433S	1,2 0.047	12,7 0.500	4,76 0.187	90,0	-														■		
SNMN120412S-02020 SNMN433S-00820	1,2 0.047	12,7 0.500	4,76 0.187	90,0	-									■							
SNMN120416S SNMN434S	1,6 0.063	12,7 0.500	4,76 0.187	90,0	-														■		
SNMN120416S-02020 SNMN434S-00820	1,6 0.063	12,7 0.500	4,76 0.187	90,0	-															■	
SNMN120416S-02020P SNMN434S-00820P	1,6 0.063	12,7 0.500	4,76 0.187	90,0	-																■

Wielkości ostrza, patrz str. 135
Zabezpieczenie krawędzi, patrz str. 131
Objaśnienia atrybutów ISO, patrz strona 81

Tolerancje:
L = ±0,025/0.001
S = ±0,13/0.005
RE = ±0,1/0.004

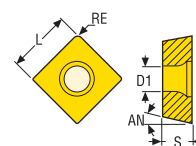

SPGW

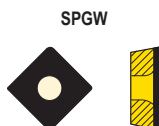

Oznaczenie	RE	L	S	D1	EPSR	AN°	Gatunki								Niepokr.									
							Pokrywane								Niepokr.									
	mm cal.	mm cal.	mm cal.	mm cal.			CH0550	CH1050	CBN060K	CH2540	CH2581	CH3515	CBN300P	CK2065	CBN400C	CBN010	CBN150	CBN170	CBN200	CBN300	CBN500	CBN600		
SPGW050302S-01020-LF	0,2 0.008	5,56 0.219	3,18 0.125	2,6 0.102	90,0	11,0													■					
SPGW1.820.5S-00420-LF																								

Wielkości ostrza, patrz str. 135
Zabezpieczenie krawędzi, patrz str. 131
Objaśnienia atrybutów ISO, patrz strona 81

Tolerancje:
IC = ±0,025/0.001
S = ±0,13/0.005
RE = ±0,1/0.004

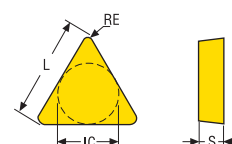

TCGN

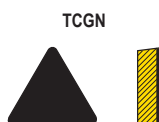

Oznaczenie	RE	IC	L	S	EPSR	AN°	Gatunki								Niepokr.									
							Pokrywane								Niepokr.									
	mm cal.	mm cal.	mm cal.	mm cal.			CH0550	CH1050	CBN060K	CH2540	CH2581	CH3515	CBN300P	CK2065	CBN400C	CBN010	CBN150	CBN170	CBN200	CBN300	CBN500	CBN600		
TCGN060104E-LF	0,4 0.016	3,96 0.156	5,5 0.217	1,59 0.063	60,0	7,0										■								
TCGN1.211E-LF																								

- Ogólne toczenie ISO Poradnik
- Ogólne toczenie ISO Oprawki
- Ogólne toczenie ISO Płytki
- Steadyline®
- MDT
- Mini-Shaft™
- Obróbka rowków
- Przecinanie
- X4
- Adaptory Moduły mocujące
- Akcesoria i części zamienne

TCGW

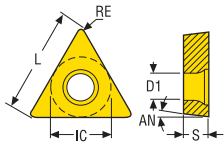

Tolerancje:
IC = ±0,025/0,001
S = ±0,13/0,005
RE = ±0,1/0,004

Wielkości ostrza, patrz str. 135
Zabezpieczenie krawędzi, patrz str. 131

Objaśnienia atrybutów ISO, patrz strona 81



Oznaczenie	RE	IC	L	S	D1	EPSR	AN°	Gatunki																
								Pokrywane					Niepokr.											
	mm cal.	mm cal.	mm cal.	mm cal.	mm cal.			CH0550	CH1050	CBN060K	CH2540	CH2581	CH3515	CBN300P	CK2065	CBN400C	CBN010	CBN150	CBN170	CBN200	CBN300	CBN500	CBN600	
TCGW090204S-01020-LF TCGW1.81.51S-00420-LF	0,4 0.016	5,56 0.219	9,0 0.354	2,38 0.094	2,6 0.102	60,0	7,0										■			■				
TCGW110204E-L1-C TCGW21.51E-L1-C	0,4 0.016	6,35 0.250	11,0 0.433	2,38 0.094	2,9 0.114	60,0	7,0			■							■							
TCGW110204S-01020-L1-C TCGW21.51S-00420-L1-C	0,4 0.016	6,35 0.250	11,0 0.433	2,38 0.094	2,9 0.114	60,0	7,0										■							
TCGW110204S-01020-LF TCGW21.51S-00420-LF	0,4 0.016	6,35 0.250	11,0 0.433	2,38 0.094	2,9 0.114	60,0	7,0													■				
TCGW110204S-01525-L1-C TCGW21.51S-00625-L1-C	0,4 0.016	6,35 0.250	11,0 0.433	2,38 0.094	2,9 0.114	60,0	7,0			■														
TCGW110204S-02020-L1-C TCGW21.51S-00820-L1-C	0,4 0.016	6,35 0.250	11,0 0.433	2,38 0.094	2,9 0.114	60,0	7,0													■				
TCGW110208E-L1-C TCGW21.52E-L1-C	0,8 0.031	6,35 0.250	11,0 0.433	2,38 0.094	2,9 0.114	60,0	7,0										■							
TCGW110208S-01020-L1-C TCGW21.52S-00420-L1-C	0,8 0.031	6,35 0.250	11,0 0.433	2,38 0.094	2,9 0.114	60,0	7,0										■							
TCGW110208S-01020-LF TCGW21.52S-00420-LF	0,8 0.031	6,35 0.250	11,0 0.433	2,38 0.094	2,9 0.114	60,0	7,0													■				
TCGW110208S-01525-L1-C TCGW21.52S-00625-L1-C	0,8 0.031	6,35 0.250	11,0 0.433	2,38 0.094	2,9 0.114	60,0	7,0			■	■	■												
TCGW110208S-02020-L1-C TCGW21.52S-00820-L1-C	0,8 0.031	6,35 0.250	11,0 0.433	2,38 0.094	2,9 0.114	60,0	7,0													■				

Ogólne toczenie ISO Poradnik
Ogólne toczenie ISO Oprawki
Ogólne toczenie ISO Płytki
Steadyline®
MDT
Mini-Shaft™
Obróbka rowków
Przecinanie
X4
Adaptory Moduły mocujące
Akcesoria i części zamienne

Wielkości ostrza, patrz str. 135
Zabezpieczenie krawędzi, patrz str. 131

Tolerancje:
IC = $\pm 0,025/0,001$
S = $\pm 0,13/0,005$
RE = $\pm 0,1/0,004$

Objaśnienia atrybutów ISO, patrz strona 81

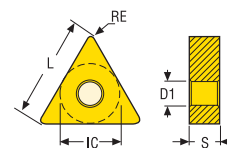

TNGA

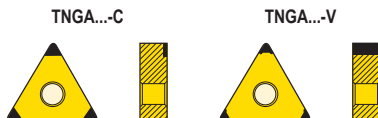

Oznaczenie	RE	IC	L	S	D1	EPSR	AN°	Gatunki															
								Pokrywane						Niepokr.									
	mm cal.	mm cal.	mm cal.	mm cal.	mm cal.			CH0550	CH1050	CBN060K	CH2540	CH2581	CH3515	CBN300P	CK2065	CBN400C	CBN010	CBN150	CBN170	CBN200	CBN300	CBN500	CBN600
TNGA160404S-01020-L1-C TNGA331S-00420-L1-C	0,4 0.016	9,525 0.375	16,5 0.650	4,76 0.187	3,81 0.150	60,0	-										■						
TNGA160408S-01020-L1-C TNGA332S-00420-L1-C	0,8 0.031	9,525 0.375	16,5 0.650	4,76 0.187	3,81 0.150	60,0	-										■						
TNGA160408S-01525-L1-C TNGA332S-00625-L1-C	0,8 0.031	9,525 0.375	16,5 0.650	4,76 0.187	3,81 0.150	60,0	-				■	■						■					
TNGA160408S-01525-L1-V TNGA332S-00625-L1-V	0,8 0.031	9,525 0.375	16,5 0.650	4,76 0.187	3,81 0.150	60,0	-			■													
TNGA160408S-02020-L1-C TNGA332S-00820-L1-C	0,8 0.031	9,525 0.375	16,5 0.650	4,76 0.187	3,81 0.150	60,0	-													■			
TNGA160416S-00540-L1-C TNGA334S-00240-L1-C	1,6 0.063	9,525 0.375	16,5 0.650	4,76 0.187	3,81 0.150	60,0	-							■									
TNGA160420S-00540-L1-C TNGA335S-00240-L1-C	2,0 0.079	9,525 0.375	16,5 0.650	4,76 0.187	3,81 0.150	60,0	-							■									

Ogólne toczenie ISO Poradnik
Ogólne toczenie ISO Oprawki
Ogólne toczenie ISO Płytki
Steadyline®
MDT
Mini-Shaft™
Obróbka rowków
Przecinanie
X4
Adaptory Moduły mocujące
Akcesoria i części zamienne

TNGN-LF

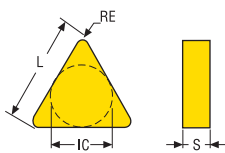

Tolerancje:
 $IC = \pm 0,025/0,001$
 $S = \pm 0,13/0,005$
 $RE = \pm 0,1/0,004$

Wielkości ostrza, patrz str. 135
 Zabezpieczenie krawędzi, patrz str. 131

Objaśnienia atrybutów ISO, patrz strona 81



Oznaczenie	RE	IC	L	S	EPSR	AN°	Gatunki													
							Pokrywane						Niepokr.							
							CH0550	CH1050	CBN060K	CH2540	CH2581	CH3515	CBN300P	CK2065	CBN400C	CBN010	CBN150	CBN170	CBN200	CBN300
TNGN110312S-01525-LF TNGN110312S-01525-LF	1,2 0.047	6,35 0.250	11,0 0.433	3,18 0.125	60,0	-														
TNGN110312S-02020-LF TNGN223S-00820-LF	1,2 0.047	6,35 0.250	11,0 0.433	3,18 0.125	60,0	-														

TNGN

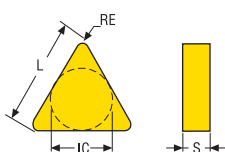

Tolerancje:
 $IC = \pm 0,025/0,001$
 $S = \pm 0,13/0,005$
 $RE = \pm 0,1/0,004$

Wielkości ostrza, patrz str. 135
 Zabezpieczenie krawędzi, patrz str. 131

Objaśnienia atrybutów ISO, patrz strona 81



Oznaczenie	RE	IC	L	S	EPSR	AN°	Gatunki													
							Pokrywane						Niepokr.							
							CH0550	CH1050	CBN060K	CH2540	CH2581	CH3515	CBN300P	CK2065	CBN400C	CBN010	CBN150	CBN170	CBN200	CBN300
TNGN110304S-01020 TNGN221S-00420	0,4 0.016	6,35 0.250	11,0 0.433	3,18 0.125	60,0	-														
TNGN110304S-01525 TNGN221S-00625	0,4 0.016	6,35 0.250	11,0 0.433	3,18 0.125	60,0	-														
TNGN110308E25 TNGN222E25	0,8 0.031	6,35 0.250	11,0 0.433	3,18 0.125	60,0	-														
TNGN110308S-01020 TNGN222S-00420	0,8 0.031	6,35 0.250	11,0 0.433	3,18 0.125	60,0	-														
TNGN110308S-01525 TNGN222S-00625	0,8 0.031	6,35 0.250	11,0 0.433	3,18 0.125	60,0	-														
TNGN110312S-01020 TNGN223S-00420	1,2 0.047	6,35 0.250	11,0 0.433	3,18 0.125	60,0	-														
TNGN110312S-01525 TNGN223S-00625	1,2 0.047	6,35 0.250	11,0 0.433	3,18 0.125	60,0	-														
TNGN160304S-01020 TNGN321S-00420	0,4 0.016	9,525 0.375	16,5 0.650	3,18 0.125	60,0	-														

Wielkości ostrza, patrz str. 135
Zabezpieczenie krawędzi, patrz str. 131

Tolerancje:
IC = ±0,025/0.001
S = ±0,13/0.005
RE = ±0,1/0.004

Objaśnienia atrybutów ISO, patrz strona 81

TNGX

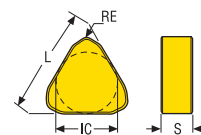

TNGX...R/L-WZ
Crossbill™



TNGX...WZ



Oznaczenie	RE	IC	L	S	EPSR	AN°	Gatunki																
							Pokrywane						Niepokr.										
	mm cal.	mm cal.	mm cal.	mm cal.			CH0550	CH1050	CBN060K	CH2540	CH2581	CH3515	CBN300P	CK2065	CBN400C	CBN010	CBN150	CBN170	CBN200	CBN300	CBN500	CBN600	
TNGX110308S-01020-L-WZ TNGX222S-00420-L-WZ	0,8 0.031	6,35 0.250	11,0 0.433	3,18 0.125	60,0	0,0										■							
TNGX110308S-01020-R-WZ TNGX222S-00420-R-WZ	0,8 0.031	6,35 0.250	11,0 0.433	3,18 0.125	60,0	0,0										■							
TNGX110308S-01020-WZ TNGX222S-00420-WZ	0,8 0.031	6,35 0.250	11,0 0.433	3,18 0.125	60,0	0,0										■							
TNGX110308S-01525-WZ TNGX222S-00625-WZ	0,8 0.031	6,35 0.250	11,0 0.433	3,18 0.125	60,0	0,0		■	■	■							■						

Wielkości ostrza, patrz str. 135
Zabezpieczenie krawędzi, patrz str. 131

Tolerancje:
IC = ±0,05/0.002
S = ±0,13/0.005
RE = ±0,1/0.004

Objaśnienia atrybutów ISO, patrz strona 81

TNMN

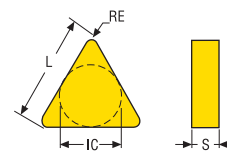

TNMN



Oznaczenie	RE	IC	L	S	EPSR	AN°	Gatunki																
							Pokrywane						Niepokr.										
	mm cal.	mm cal.	mm cal.	mm cal.			CH0550	CH1050	CBN060K	CH2540	CH2581	CH3515	CBN300P	CK2065	CBN400C	CBN010	CBN150	CBN170	CBN200	CBN300	CBN500	CBN600	
TNMN110304S TNMN221S	0,4 0.016	6,35 0.250	11,0 0.433	3,18 0.125	60,0	-															■		
TNMN110308S TNMN222S	0,8 0.031	6,35 0.250	11,0 0.433	3,18 0.125	60,0	-							■								■		
TNMN110312E TNMN223E	1,2 0.047	6,35 0.250	11,0 0.433	3,18 0.125	60,0	-															■		
TNMN110312S TNMN223S	1,2 0.047	6,35 0.250	11,0 0.433	3,18 0.125	60,0	-															■		
TNMN160412S TNMN333S	1,2 0.047	9,525 0.375	16,5 0.650	4,76 0.187	60,0	-															■		

Ogólne toczenie ISO Poradnik
Ogólne toczenie ISO Oprawki
Ogólne toczenie ISO Płytki
Steadyline®
MDT
Mini-Shaft™
Obróbka rowków
Przecinanie
X4
Adaptory Moduły mocujące
Akcesoria i części zamienne

TNMX

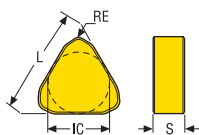

Tolerancje:
IC = $\pm 0,05/0,002$
S = $\pm 0,13/0,005$
RE = $\pm 0,1/0,004$

Wielkości ostrza, patrz str. 135
Zabezpieczenie krawędzi, patrz str. 131

Objaśnienia atrybutów ISO, patrz strona 81

TNMX



Oznaczenie	RE	IC	L	S	EPSR	AN°	Gatunki							Niepokr.									
							Pokrywane																
	mm cal.	mm cal.	mm cal.	mm cal.			CH0550	CH1050	CBN060K	CH2540	CH2581	CH3515	CBN300P	CK2065	CBN400C	CBN010	CBN150	CBN170	CBN200	CBN300	CBN500	CBN600	
TNMX110308S-WZ	0,8	6,35	11,0	3,18																			
TNMX222S-WZ	0.031	0.250	0.433	0.125	60,0	0,0																	

TPGN

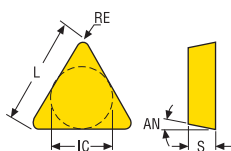

Tolerancje:
IC = $\pm 0,025/0,001$
S = $\pm 0,13/0,005$
RE = $\pm 0,1/0,004$

Wielkości ostrza, patrz str. 135
Zabezpieczenie krawędzi, patrz str. 131

Objaśnienia atrybutów ISO, patrz strona 81

TPGN



Oznaczenie	RE	IC	L	S	EPSR	AN°	Gatunki							Niepokr.									
							Pokrywane																
	mm cal.	mm cal.	mm cal.	mm cal.			CH0550	CH1050	CBN060K	CH2540	CH2581	CH3515	CBN300P	CK2065	CBN400C	CBN010	CBN150	CBN170	CBN200	CBN300	CBN500	CBN600	
TPGN110308S-01020	0,8	6,35	11,0	3,18																			
TPGN222S-00420	0.031	0.250	0.433	0.125	60,0	11,0																	

VBGW

Wielkości ostrza, patrz str. 135
Zabezpieczenie krawędzi, patrz str. 131

Tolerancje:
IC = ±0,025/0.001
S = ±0,13/0.005
RE = ±0,1/0.004

Objaśnienia atrybutów ISO, patrz strona 81

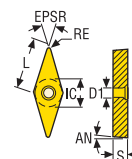

VBGW



VBGW...-B



Oznaczenie	RE	IC	L	S	D1	EPSR	AN°	Gatunki																			
								Pokrywane						Niepokr.													
								CH10550	CH1050	CBN060K	CH2540	CH2581	CH3515	CBN300P	CK2065	CBN400C	CBN010	CBN150	CBN170	CBN200	CBN300	CBN500	CBN600				
VBGW160402S-01020-L1-B VBGW330.5S-00420-L1-B	0,2 0.008	9,525 0.375	16,0 0.630	4,76 0.187	4,5 0.177	35,0	5,0											■									
VBGW160402S-01525-L1-B VBGW330.5S-00625-L1-B	0,2 0.008	9,525 0.375	16,0 0.630	4,76 0.187	4,5 0.177	35,0	5,0				■																
VBGW160404S-01020-L1-B VBGW331S-00420-L1-B	0,4 0.016	9,525 0.375	16,0 0.630	4,76 0.187	4,5 0.177	35,0	5,0											■									
VBGW160404S-01525-L1-B VBGW331S-00625-L1-B	0,4 0.016	9,525 0.375	16,0 0.630	4,76 0.187	4,5 0.177	35,0	5,0	■		■	■								■								
VBGW160404S-02020-L2 VBGW331S-00820-L2	0,4 0.016	9,525 0.375	16,0 0.630	4,76 0.187	4,5 0.177	35,0	5,0											■									
VBGW160408E-L1-B VBGW332E-L1-B	0,8 0.031	9,525 0.375	16,0 0.630	4,76 0.187	4,5 0.177	35,0	5,0			■																	
VBGW160408S-01020-L1-B VBGW332S-00420-L1-B	0,8 0.031	9,525 0.375	16,0 0.630	4,76 0.187	4,5 0.177	35,0	5,0											■									
VBGW160408S-01525-L1-B VBGW332S-00625-L1-B	0,8 0.031	9,525 0.375	16,0 0.630	4,76 0.187	4,5 0.177	35,0	5,0			■	■	■							■								

Ogólne toczenie ISO Poradnik

Ogólne toczenie ISO Oprawki

Ogólne toczenie ISO Płytki

Steadyline®

MDT

Mini-Shaft™

Obróbka rowków

Przecinanie

X4

Adaptory Moduły mocujące

Akcesoria i części zamienne

Ogólne toczenie ISO Poradnik
Ogólne toczenie ISO Oprawki
Ogólne toczenie ISO Płytki
Steadyline®
MDT
Mini-Shaft™
Obróbka rowków
Przecinanie
X4
Adaptory Moduły mocujące
Akcesoria i części zamienne

VNGA

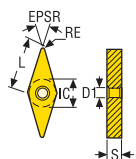

Tolerancje:
IC = $\pm 0,025/0,001$
S = $\pm 0,13/0,005$
RE = $\pm 0,1/0,004$

Wielkości ostrza, patrz str. 135
Zabezpieczenie krawędzi, patrz str. 131

Objaśnienia atrybutów ISO, patrz strona 81

VNGA...-B

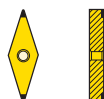

VNGA...-U



Oznaczenie	RE	IC	L	S	D1	EPSR	AN°	Gatunki															
								Pokrywane				Niepokr.											
	mm cal.	mm cal.	mm cal.	mm cal.	mm cal.			CH0550	CH1050	CBN060K	CH2540	CH2581	CH3515	CBN300P	CK2065	CBN400C	CBN010	CBN150	CBN170	CBN200	CBN300	CBN500	CBN600
VNGA160402S-01020-L1-B	0,2	9,525	16,0	4,76	3,81	35,0	-										■						
VNGA330.5S-00420-L1-B	0,008	0,375	0,630	0,187	0,150																		
VNGA160402S-01525-L1-B	0,2	9,525	16,0	4,76	3,81	35,0	-				■												
VNGA330.5S-00625-L1-B	0,008	0,375	0,630	0,187	0,150																		
VNGA160404S-01020-L1-B	0,4	9,525	16,0	4,76	3,81	35,0	-										■						
VNGA331S-00420-L1-B	0,016	0,375	0,630	0,187	0,150																		
VNGA160404S-01525-L1-B	0,4	9,525	16,0	4,76	3,81	35,0	-				■												
VNGA331S-00625-L1-B	0,016	0,375	0,630	0,187	0,150																		
VNGA160404S-01525-L1-U	0,4	9,525	16,0	4,76	3,81	35,0	-			■													
VNGA331S-00625-L1-U	0,016	0,375	0,630	0,187	0,150																		
VNGA160404S-02020-L1-B	0,4	9,525	16,0	4,76	3,81	35,0	-													■			
VNGA331S-00820-L1-B	0,016	0,375	0,630	0,187	0,150																		
VNGA160408S-01020-L1-B	0,8	9,525	16,0	4,76	3,81	35,0	-										■						
VNGA332S-00420-L1-B	0,031	0,375	0,630	0,187	0,150																		
VNGA160408S-01525-L1-B	0,8	9,525	16,0	4,76	3,81	35,0	-				■	■						■					
VNGA332S-00625-L1-B	0,031	0,375	0,630	0,187	0,150																		
VNGA160408S-01525-L1-U	0,8	9,525	16,0	4,76	3,81	35,0	-			■													
VNGA332S-00625-L1-U	0,031	0,375	0,630	0,187	0,150																		
VNGA160408S-02020-L1-B	0,8	9,525	16,0	4,76	3,81	35,0	-						■							■			
VNGA332S-00820-L1-B	0,031	0,375	0,630	0,187	0,150																		

VNMA

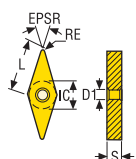

Tolerancje:
IC = $\pm 0,05/0,002$
S = $\pm 0,13/0,005$
RE = $\pm 0,1/0,004$

Wielkości ostrza, patrz str. 135
Zabezpieczenie krawędzi, patrz str. 131

Objaśnienia atrybutów ISO, patrz strona 81

VNMA



Oznaczenie	RE	IC	L	S	D1	EPSR	AN°	Gatunki															
								Pokrywane				Niepokr.											
	mm cal.	mm cal.	mm cal.	mm cal.	mm cal.			CH0550	CH1050	CBN060K	CH2540	CH2581	CH3515	CBN300P	CK2065	CBN400C	CBN010	CBN150	CBN170	CBN200	CBN300	CBN500	CBN600
VNMA160416S	1,6	9,525	16,0	4,76	3,81	35,0	-														■		
VNMA334S	0,063	0,375	0,630	0,187	0,150																		

Wielkości ostrza, patrz str. 135
Zabezpieczenie krawędzi, patrz str. 131
Objaśnienia atrybutów ISO, patrz strona 81

Tolerancje:
IC = ±0,025/0.001
S = ±0,13/0.005
RE = ±0,1/0.004

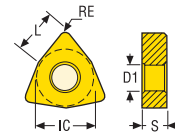

WNGA

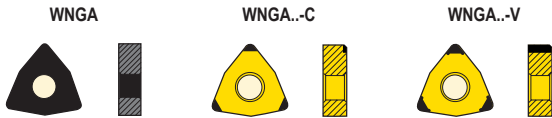

Oznaczenie	RE	IC	L	S	D1	EPSR	AN°	Gatunki																
								Pokrywane					Niepokr.											
	mm cal.	mm cal.	mm cal.	mm cal.	mm cal.			CH0550	CH1050	CBN060K	CH2540	CH2581	CH3515	CBN300P	CK2065	CBN400C	CBN010	CBN150	CBN170	CBN200	CBN300	CBN500	CBN600	
WNGA060408S-01525-WZ WNGA332S-00625-WZ	0,8 0.031	9,525 0.375	6,6 0.260	4,76 0.187	3,81 0.150	80,0	0,0			■														
WNGA060408S-02020-L1-C WNGA332S-00820-L1-C	0,8 0.031	9,525 0.375	6,6 0.260	4,76 0.187	3,81 0.150	80,0	-													■				
WNGA080408S-01020-L1-C WNGA432S-00420-L1-C	0,8 0.031	12,7 0.500	8,7 0.343	4,76 0.187	5,15 0.203	80,0	-										■							
WNGA080408S-01020-L1WZC WNGA432S-00420-L1-WZ-C	0,8 0.031	12,7 0.500	8,7 0.343	4,76 0.187	5,15 0.203	80,0	0,0										■							
WNGA080408S-01525-L1-C WNGA432S-00625-L1-C	0,8 0.031	12,7 0.500	8,7 0.343	4,76 0.187	5,15 0.203	80,0	-			■														
WNGA080408S-01525-L1-V WNGA432S-00625-L1-V	0,8 0.031	12,7 0.500	8,7 0.343	4,76 0.187	5,15 0.203	80,0	-			■														
WNGA080408S-01525L1WZC WNGA432S-00625-L1-WZ-C	0,8 0.031	12,7 0.500	8,7 0.343	4,76 0.187	5,15 0.203	80,0	0,0				■													
WNGA080412S-01525L1WZV WNGA433S-00625-L1-WZ-V	1,2 0.047	12,7 0.500	8,7 0.343	4,76 0.187	5,15 0.203	80,0	0,0			■														

Wielkości ostrza, patrz str. 135
Zabezpieczenie krawędzi, patrz str. 131
Objaśnienia atrybutów ISO, patrz strona 81

Tolerancje:
IC = ±0,08/0.003
S = ±0,13/0.005
RE = ±0,1/0.004

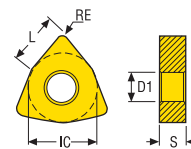

WNMA

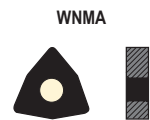

Oznaczenie	RE	IC	L	S	D1	EPSR	AN°	Gatunki																
								Pokrywane					Niepokr.											
	mm cal.	mm cal.	mm cal.	mm cal.	mm cal.			CH0550	CH1050	CBN060K	CH2540	CH2581	CH3515	CBN300P	CK2065	CBN400C	CBN010	CBN150	CBN170	CBN200	CBN300	CBN500	CBN600	
WNMA060408S WNMA332S	0,8 0.031	9,52 0.375	6,6 0.260	4,76 0.187	3,81 0.150	80,0	-															■		

Ogólne toczenie ISO Poradnik
Ogólne toczenie ISO Oprawki
Ogólne toczenie ISO Płytki
Steadyline®
MDT
Mini-Shaft™
Obróbka rowków
Przecinanie
X4
Adaptory Moduły mocujące
Akcesoria i części zamienne

CCGT

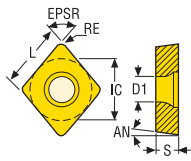

Tolerancje:
 $IC = \pm 0,025/0.001$
 $S = \pm 0,13/0.005$
 $RE = \pm 0,1/0.004$

Wielkości ostrza, patrz str. 135
 Zabezpieczenie krawędzi, patrz str. 131

Objaśnienia atrybutów ISO, patrz strona 81

CCGT...-B



Oznaczenie	RE	IC	L	S	D1	EPSR	AN°	Pokrywane							Gatunki						Niepokr.																		
								CH0550	CH1050	CBN060K	CH2540	CH2581	CH3515	CBN300P	CK2065	CBN400C	CBN010	CBN150	CBN170	CBN200	CBN300	CBN500	CBN600																
CCGT09T304S-01525-L1-B	0,4	9,525	9,7	3,97	4,5	80,0	7,0				■																												
CCGT32.51S-00625-L1-B	0.016	0.375	0.382	0.156	0.177																																		
CCGT09T304S-01525L1WZB	0,4	9,525	9,7	3,97	4,5	80,0	7,0				■																												
CCGT32.51S-00625-L1-WZ-B	0.016	0.375	0.382	0.156	0.177																																		

CNGM

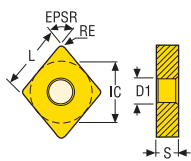

Tolerancje:
 $IC = \pm 0,025/0.001$
 $S = \pm 0,13/0.005$
 $RE = \pm 0,1/0.004$

Wielkości ostrza, patrz str. 135
 Zabezpieczenie krawędzi, patrz str. 131

Objaśnienia atrybutów ISO, patrz strona 81

CNGM...-B



Oznaczenie	RE	IC	L	S	D1	EPSR	AN°	Pokrywane							Gatunki						Niepokr.																			
								CH0550	CH1050	CBN060K	CH2540	CH2581	CH3515	CBN300P	CK2065	CBN400C	CBN010	CBN150	CBN170	CBN200	CBN300	CBN500	CBN600																	
CNGM120408S-01525-L1-B	0,8	12,7	12,9	4,76	5,15	80,0	0,0				■																													
CNGM432S-00625-L1-B	0.031	0.500	0.508	0.187	0.203																																			
CNGM120408S-01525L1WZB	0,8	12,7	12,9	4,76	5,15	80,0	0,0				■																													
CNGM432S-00625-L1-WZ-B	0.031	0.500	0.508	0.187	0.203																																			
CNGM120408S-07525-L1-B	0,8	12,7	12,9	4,76	5,15	80,0	0,0					■																												
CNGM432S-03025-L1-B	0.031	0.500	0.508	0.187	0.203																																			
CNGM120408S-07525-L1WZB	0,8	12,7	12,9	4,76	5,15	80,0	0,0					■																												
CNGM432S-03025-L1WZB	0.031	0.500	0.508	0.187	0.203																																			
CNGM120412S-07525-L1-B	1,2	12,7	12,9	4,76	5,15	80,0	0,0					■																												
CNGM433S-03025-L1-B	0.047	0.500	0.508	0.187	0.203																																			

Wielkości ostrza, patrz str. 135
Zabezpieczenie krawędzi, patrz str. 131

Objaśnienia atrybutów ISO, patrz strona 81

Tolerancje:
IC = $\pm 0,025/0,001$
S = $\pm 0,13/0,005$
RE = $\pm 0,1/0,004$

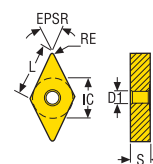

DNGM

DNGM...-B



Oznaczenie	RE	IC	L	S	D1	EPSR	AN°	Gatunki																
								Pokrywane						Niepokr.										
	mm cal.	mm cal.	mm cal.	mm cal.	mm cal.			CH0550	CH1050	CBN060K	CH2540	CH2581	CH3515	CBN300P	CK2065	CBN400C	CBN010	CBN150	CBN170	CBN200	CBN300	CBN500	CBN600	
DNGM150408S-07525-L1-B DNGM432S-03025-L1-B	0,8 0.031	12,7 0.500	15,5 0.610	4,76 0.187	5,15 0.203	55,0	-				■													
DNGM150408S-07525-L1WZB DNGM432S-03025-L1WZB	0,8 0.031	12,7 0.500	15,5 0.610	4,76 0.187	5,15 0.203	55,0	0,0				■													
DNGM150412S-07525-L1-B DNGM433S-03025-L1-B	1,2 0.047	12,7 0.500	15,5 0.610	4,76 0.187	5,15 0.203	55,0	-				■													

Ogólne toczenie ISO
Poradnik

Ogólne toczenie ISO
Oprawki

Ogólne toczenie ISO
Płytki

Steadyline®

MDT

Mini-Shaft™

Obróbka rowków

Przecinanie

X4

Adaptory
Moduły mocujące

Akcesoria i części
zamiennicze

CCMW

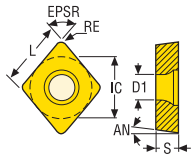

Tolerancje: Wielkość:
 IC = $\pm 0,05/0,002$ 06-09/2-3
 IC = $\pm 0,08/0,003$ 12/4
 S = $\pm 0,13/0,005$
 RE = $\pm 0,05/0,002$

Wielkości ostrza, patrz str. 135
 Zabezpieczenie krawędzi, patrz str. 131

Objaśnienia atrybutów ISO, patrz strona 81

CCMW



Oznaczenie	RE	IC	L	S	D1	EPSR	AN°	Gatunki		
								Niepokr.	PCD30	PCD30M
	mm cal.	mm cal.	mm cal.	mm cal.	mm cal.			PCD20	PCD30	PCD30M
CCMW060202F-L1 CCMW21.50.5F-L1	0,2 0.008	6,35 0.250	6,5 0.256	2,38 0.094	2,9 0.114	80,0	7,0	■		
CCMW060204F-L1 CCMW21.51F-L1	0,4 0.016	6,35 0.250	6,5 0.256	2,38 0.094	2,9 0.114	80,0	7,0	■	■	
CCMW060208F-L1 CCMW21.52F-L1	0,8 0.031	6,35 0.250	6,5 0.256	2,38 0.094	2,9 0.114	80,0	7,0	■		
CCMW060208F-L1-WZ CCMW21.52F-L1-WZ	0,8 0.031	6,35 0.250	6,5 0.256	2,38 0.094	2,9 0.114	80,0	7,0	■		
CCMW09T302F-L1 CCMW32.50.5F-L1	0,2 0.008	9,52 0.375	9,7 0.382	3,97 0.156	4,5 0.177	80,0	7,0	■		
CCMW09T304F-L1 CCMW32.51F-L1	0,4 0.016	9,52 0.375	9,7 0.382	3,97 0.156	4,5 0.177	80,0	7,0	■		
CCMW09T308F-L1 CCMW32.52F-L1	0,8 0.031	9,52 0.375	9,7 0.382	3,97 0.156	4,5 0.177	80,0	7,0	■		
CCMW120404F-L1 CCMW431F-L1	0,4 0.016	12,7 0.500	12,9 0.508	4,76 0.187	5,6 0.220	80,0	7,0	■		
CCMW120408F-L1 CCMW432F-L1	0,8 0.031	12,7 0.500	12,9 0.508	4,76 0.187	5,6 0.220	80,0	7,0	■		

Wielkości ostrza, patrz str. 135
Zabezpieczenie krawędzi, patrz str. 131

Tolerancje:
IC = $\pm 0,05/0,002$
S = $\pm 0,13/0,005$
RE = $\pm 0,05/0,002$

Objaśnienia atrybutów ISO, patrz strona 81

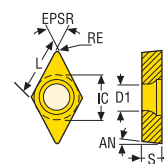

DCMW

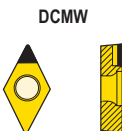

Oznaczenie	RE	IC	L	S	D1	EPSR	AN°	Gatunki Niepokr.		
	mm cal.	mm cal.	mm cal.	mm cal.	mm cal.			PCD20	PCD30	PCD30M
DCMW070202F-L1 DCMW21.50.5F-L1	0,2 0.008	6,35 0.250	7,8 0.307	2,38 0.094	2,9 0.114	55,0	7,0	■		
DCMW070204F-L1 DCMW21.51F-L1	0,4 0.016	6,35 0.250	7,8 0.307	2,38 0.094	2,9 0.114	55,0	7,0	■		
DCMW11T302F-L1 DCMW32.50.5F-L1	0,2 0.008	9,52 0.375	11,6 0.457	3,97 0.156	4,5 0.177	55,0	7,0	■		
DCMW11T304F-L1 DCMW32.51F-L1	0,4 0.016	9,52 0.375	11,6 0.457	3,97 0.156	4,5 0.177	55,0	7,0	■		

Wielkości ostrza, patrz str. 135
Zabezpieczenie krawędzi, patrz str. 131

Tolerancje:
INSD = $\pm 0,025/0,001$
S = $\pm 0,13/0,005$

Objaśnienia atrybutów ISO, patrz strona 81

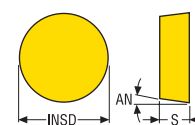

RCGN

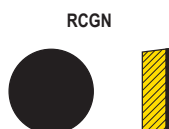

Oznaczenie	INSD	S	EPSR	AN°	Gatunki Niepokr.		
	mm cal.	mm cal.			PCD20	PCD30	PCD30M
RCGN090300F-LF RCGN32F-LF	9,52 0.375	3,18 0.125	-	7,0	■		

Ogólne toczenie ISO
Poradnik

Ogólne toczenie ISO
Oprawy

Ogólne toczenie ISO
Płytki

Steadyline®

MDT

Mini-Shaft™

Obróbka rowków

Przecinanie

X4

Adaptory i części zamienne

Adaptory i części zamienne

Ogólne toczenie ISO Poradnik
Ogólne toczenie ISO Oprawki
Ogólne toczenie ISO Płytki
Steadyline®
MDT
Mini-Shaft™
Obróbka rowków
Przecinanie
X4
Adaptory Moduły mocujące
Akcesoria i części zamienne

RNGN

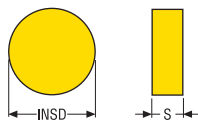

Tolerancje:
INSD = $\pm 0,025/0,001$
S = $\pm 0,13/0,005$

Wielkości ostrza, patrz str. 135
Zabezpieczenie krawędzi, patrz str. 131

Objaśnienia atrybutów ISO, patrz strona 81

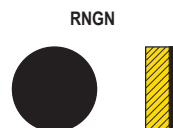

Oznaczenie	INSD	S	EPSR	AN°	Gatunki Niepokr.		
					PCD20	PCD30	PCD30M
RNGN060300F-LF RNGN22F-LF	6,35 0.250	3,18 0.125	-	-			■
RNGN090300F-LF RNGN32F-LF	9,52 0.375	3,18 0.125	-	-	■	■	
RNGN120300F-LF RNGN42F-LF	12,7 0.500	3,18 0.125	-	-	■		

TCMW

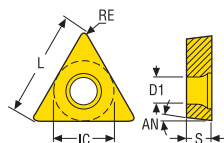

Tolerancje:
IC = $\pm 0,05/0,002$
S = $\pm 0,13/0,005$
RE = $\pm 0,05/0,002$

Wielkości ostrza, patrz str. 135
Zabezpieczenie krawędzi, patrz str. 131

Objaśnienia atrybutów ISO, patrz strona 81

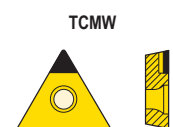

Oznaczenie	RE	IC	L	S	D1	EPSR	AN°	Gatunki Niepokr.		
								PCD20	PCD30	PCD30M
TCMW110204F-L1 TCMW21.51F-L1	0,4 0.016	6,35 0.250	11,0 0.433	2,38 0.094	2,9 0.114	60,0	7,0	■		
TCMW16T304F-L1 TCMW32.51F-L1	0,4 0.016	9,52 0.375	16,5 0.650	3,97 0.156	4,5 0.177	60,0	7,0	■		

Wielkości ostrza, patrz str. 135
Zabezpieczenie krawędzi, patrz str. 131

Tolerancje:
IC = $\pm 0,025/0,001$
S = $\pm 0,13/0,005$
RE = $\pm 0,05/0,002$

Objaśnienia atrybutów ISO, patrz strona 81

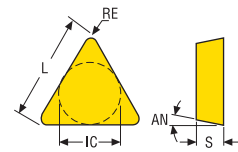

TPGN

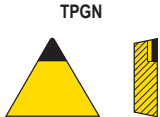

Oznaczenie	RE	IC	L	S	EPSR	AN°	Gatunki Niepokr.		
							PCD20	PCD30	PCD30M
TPGN160302F-L1 TPGN320.5F-L1	0,2 0.008	9,525 0.375	16,5 0.650	3,18 0.125	60,0	11,0	■		
TPGN160304F-L1 TPGN321F-L1	0,4 0.016	9,525 0.375	16,5 0.650	3,18 0.125	60,0	11,0	■		
TPGN160308F-L1 TPGN322F-L1	0,8 0.031	9,525 0.375	16,5 0.650	3,18 0.125	60,0	11,0	■		

Wielkości ostrza, patrz str. 135
Zabezpieczenie krawędzi, patrz str. 131

Tolerancje:
IC = $\pm 0,05/0,002$
S = $\pm 0,13/0,005$
RE = $\pm 0,05/0,002$

Objaśnienia atrybutów ISO, patrz strona 81

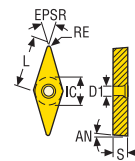

VBMW



Oznaczenie	RE	IC	L	S	D1	EPSR	AN°	Gatunki Niepokr.		
								PCD20	PCD30	PCD30M
VBMW160402F-L1 VBMW330.5F-L1	0,2 0.008	9,52 0.375	16,0 0.630	4,76 0.187	4,5 0.177	35,0	5,0	■		
VBMW160404F-L1 VBMW331F-L1	0,4 0.016	9,52 0.375	16,0 0.630	4,76 0.187	4,5 0.177	35,0	5,0	■		

Ogólne toczenie ISO Poradnik
Ogólne toczenie ISO Oprawki
Ogólne toczenie ISO Płytki
Steadyline®
MDT
Mini-Shaft™
Obróbka rowków
Przecinanie
X4
Adaptory Moduły mocujące
Akcesoria i części zamienne

Ogólne toczenie ISO Poradnik
Ogólne toczenie ISO Oprawki
Ogólne toczenie ISO Płytki
Steadyline®
MDT
Mini-Shaft™
Obróbka rowków
Przecinanie
X4
Adaptory Moduły mocujące
Akcesoria i części zamienne

CNGN

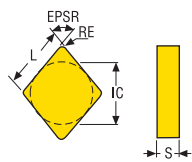

Tolerancje:
IC = $\pm 0,025/0,001$
S = $\pm 0,13/0,005$
RE = $\pm 0,1/0,004$

Zabezpieczenie krawędzi, patrz str. 131
Objaśnienia atrybutów ISO, patrz strona 81

CNGN



Oznaczenie	RE	IC	L	S	EPSR	AN°	Gatunki Niepokr.		
							CS100	CS300	CW100
CNGN120408S-01020 CNGN432S-00420	0,8 0.031	12,7 0.500	12,9 0.508	4,76 0.187	80,0	-	■		
CNGN120708S-01020 CNGN452S-00420	0,8 0.031	12,7 0.500	12,9 0.508	7,94 0.313	80,0	-	■		
CNGN120712S-01020 CNGN453S-00420	1,2 0.047	12,7 0.500	12,9 0.508	7,94 0.313	80,0	-	■		

RCGX

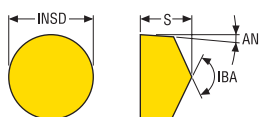

Tolerancje:
INSD = $\pm 0,025/0,001$
S = $\pm 0,13/0,005$

Zabezpieczenie krawędzi, patrz str. 131
Objaśnienia atrybutów ISO, patrz strona 81

RCGX



Oznaczenie	INSD	S	EPSR	AN°	Gatunki Niepokr.		
					CS100	CS300	CW100
RCGX060600E RCGX240E	6,35 0.250	6,35 0.250	-	-			■
RCGX060600T-01020 RCGX24T-00420	6,35 0.250	6,35 0.250	-	7,0	■		■
RCGX090700E RCGX350E	9,525 0.375	7,94 0.313	-	-			■
RCGX090700T-01020 RCGX35T-00420	9,525 0.375	7,94 0.313	-	7,0	■		■
RCGX120700E RCGX450E	12,7 0.500	7,94 0.313	-	-			■
RCGX120700S-01020 RCGX45S-00420	12,7 0.500	7,94 0.313	-	7,0	■		
RCGX120700T-01020 RCGX45T-00420	12,7 0.500	7,94 0.313	-	7,0	■		■

Zabezpieczenie krawędzi, patrz str. 131
Objaśnienia atrybutów ISO, patrz strona 81

Tolerancje:
INSD = $\pm 0,025/0,001$
S = $\pm 0,13/0,005$

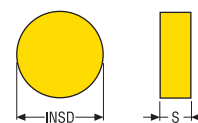

RNGN



Oznaczenie	INSD	S	EPSR	AN°	Gatunki Niepokr.		
					CS100	CS300	CW100
RNGN120400S-01020 RNGN43S-00420	12,7 0.500	4,76 0.187	-	-	■		
RNGN120400T-01020 RNGN43T-00420	12,7 0.500	4,76 0.187	-	-	■	■	
RNGN120700E RNGN450E	12,7 0.500	7,94 0.313	-	-			■
RNGN120700S-01020 RNGN45S-00420	12,7 0.500	7,94 0.313	-	-	■		
RNGN120700T-01020 RNGN45T-00420	12,7 0.500	7,94 0.313	-	-	■	■	■

Zabezpieczenie krawędzi, patrz str. 131
Objaśnienia atrybutów ISO, patrz strona 81

Tolerancje:
INSD = $\pm 0,025/0,001$
S = $\pm 0,13/0,005$

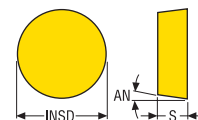

RPGN



Oznaczenie	INSD	S	EPSR	AN°	Gatunki Niepokr.		
					CS100	CS300	CW100
RPGN120400T-01020 RPGN43T-00420	12,7 0.500	4,76 0.187	-	-	■		

Ogólne toczenie ISO
Poradnik

Ogólne toczenie ISO
Oprawy

Ogólne toczenie ISO
Płytki

Steadyline®

MDT

Mini-Shaft™

Obróbka rowków

Przecinanie

X4

Adaptory i części zamienne

Adaptory i części zamienne

RPGX

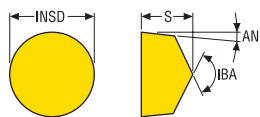

Tolerancje:
INSD = $\pm 0,025/0.001$
S = $\pm 0,13/0.005$

Zabezpieczenie krawędzi, patrz str. 131

Objaśnienia atrybutów ISO, patrz strona 81

RPGX



Oznaczenie	INSD	S	EPSR	AN°	Gatunki Niepokr.		
					CS100	CS300	CW100
RPGX090700T-01020 RPGX35T-00420	9,525 0.375	7,94 0.313	-	11,0	■		
RPGX120700S-01020 RPGX45S-00420	12,7 0.500	7,94 0.313	-	11,0	■		
RPGX120700T-01020 RPGX45T-00420	12,7 0.500	7,94 0.313	-	11,0	■		

- Ogólne toczenie ISO Poradnik
- Ogólne toczenie ISO Oprawki
- Ogólne toczenie ISO Płytki
- Steadyline®
- MDT
- Mini-Shaft™
- Obróbka rowków
- Przecinanie
- X4
- Adaptory Moduły mocujące
- Akcesoria i części zamienne



Rozwiązania tłumiące drgania

Steadyline®

Steadyline® to modułowy system narzędzi antywibracyjnych, składający się z listew z wytłumieniem, zapewniający łatwą do wymiany głowicę z precyzyjnym i niezawodnym interfejsem GL. Aby rozszerzyć gamę zastosowań, wytaczarki umożliwiają bezproblemowe toczenia wewnętrznego z długim wystawieniem oraz wytaczanie.

- Średnice korpusu $\varnothing 25$, $\varnothing 32$, $\varnothing 40$, $\varnothing 50$, $\varnothing 60$, $\varnothing 80$ i $\varnothing 100$ mm / $\varnothing 0.984$, $\varnothing 1.260$, $\varnothing 1.575$, $\varnothing 1.969$, $\varnothing 2.362$, $\varnothing 3.150$ i $\varnothing 3.937$ cala.
- Długości 6xD, 8xD i 10xD
- Połączenia Seco-Capto™ C4, C5, C6, C8, HSK-T/A 63, HSK-T/A 100.
- Chwyty cylindryczne w wersji metrycznej i calowej.

Modułowe głowice GL

Modułowe głowice GL do opravek antywibracyjnych Steadyline® charakteryzują się łatwością wymiany oraz dokładnym, niezawodnym mocowaniem GL. Głowice tokarskie GL umożliwiają bezproblemowe toczenie wewnętrznego z długim wystawieniem oraz stosowanie szerokiej gamy rodzajów, kształtów i rozmiarów płytek do odpowiednich średnic prętów.

GL – Oprawki Steadylne® HSK-T/A -GL, średnica korpusu 25, 32, 40 i 50 mm / 0.984, 1.260, 1.575 i 1.969 cala
– Metryczne/ Calowe

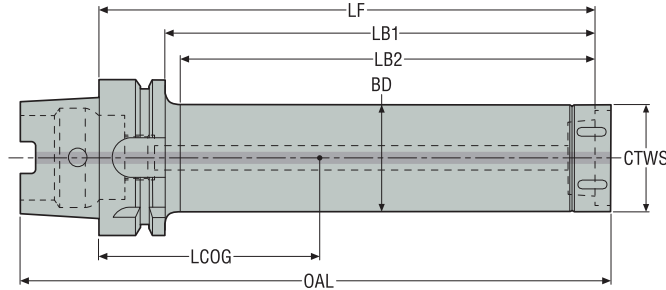

- Z tłumikiem drgań, gotowe do użycia
- Pełny asortyment głowic GL, patrz str. 647-683
- Z doprowadzeniem chłodziwa
- * Maks. obr./min. tylko w przypadku gdy narzędzie jest obrotowe
- Objaśnienia atrybutów ISO, patrz strona 81

Oznaczenie	Numer produktu	CTMS HSK-T/A	CTWS Wielkość GL	BD	LF	LB1	LB2	OAL	LCOG	Maks. obroty*	RFID otwór	Wyważenie	Waga
				mm cal.	mm cal.	mm cal.	mm cal.	mm cal.	mm cal.				
HSKTA63-GL25-130-K	03214283	HSK-T/A63	GL25	25,0 0.984	130,0 5.118	104,0 4.094	101,0 3.976	166,5 6.555	37,0 1.457	0	1	PB	1,4 3.090
HSKTA63-GL25-180-K	03214284	HSK-T/A63	GL25	25,0 0.984	180,0 7.087	154,0 6.063	151,0 5.945	216,5 8.524	57,7 2.272	0	1	PB	1,5 3.310
HSKTA63-GL25-230-K	03214285	HSK-T/A63	GL25	25,0 0.984	230,0 9.055	204,0 8.031	201,0 7.913	266,5 10.492	80,3 3.161	0	1	PB	1,5 3.310
E9374-D32-160-GL32	03029521	HSK-T/A63	GL32	32,0 1.260	160,0 6.299	134,0 5.276	128,0 5.039	197,4 7.772	58,92 2.320	0	1	PB	1,6 3.530
E9374-D32-224-GL32	03029522	HSK-T/A63	GL32	32,0 1.260	224,0 8.819	198,0 7.795	192,0 7.559	261,4 10.291	90,22 3.552	0	1	PB	2,0 4.410
E9374-D40-208-GL40	03029523	HSK-T/A63	GL40	40,0 1.575	208,0 8.189	182,0 7.165	176,0 6.929	246,4 9.701	92,78 3.653	0	1	PB	2,7 5.950
E9374-D40-288-GL40	03029524	HSK-T/A63	GL40	40,0 1.575	288,0 11.339	262,0 10.315	256,0 10.079	326,4 12.850	134,37 5.290	0	1	PB	3,5 7.720
E9374-D50-268-GL50	03029525	HSK-T/A63	GL50	50,0 1.969	268,0 10.551	242,0 9.528	240,5 9.469	307,4 12.102	131,8 5.189	0	1	PB	4,8 10.580
E9374-D50-368-GL50	03029526	HSK-T/A63	GL50	50,0 1.969	368,0 14.488	342,0 13.465	340,5 13.406	407,4 16.039	184,79 7.275	0	1	PB	6,4 14.110
E9376-D32-160-GL32	03029527	HSK-T/A100	GL32	32,0 1.260	160,0 6.299	131,0 5.157	125,0 4.921	215,4 8.480	32,87 1.294	0	1	PB	3,0 6.610
E9376-D32-224-GL32	03029528	HSK-T/A100	GL32	32,0 1.260	224,0 8.819	195,0 7.677	189,0 7.441	279,4 11.000	54,97 2.164	0	1	PB	3,4 7.500
E9376-D32-288-GL32	03029529	HSK-T/A100	GL32	32,0 1.260	288,0 11.339	259,0 10.197	253,0 9.961	343,4 13.520	80,51 3.170	0	1	PB	3,8 8.380
E9376-D40-208-GL40	03029530	HSK-T/A100	GL40	40,0 1.575	208,0 8.189	179,0 7.047	173,0 6.811	264,4 10.409	62,83 2.474	0	1	PB	4,1 9.040
E9376-D40-288-GL40	03029531	HSK-T/A100	GL40	40,0 1.575	288,0 11.339	259,0 10.197	253,0 9.961	344,4 13.559	98,31 3.870	0	1	PB	4,9 10.800
E9376-D40-368-GL40	03029532	HSK-T/A100	GL40	40,0 1.575	368,0 14.488	339,0 13.346	333,0 13.110	424,4 16.709	139,77 5.503	0	1	PB	5,8 12.790
E9376-D50-268-GL50	03029533	HSK-T/A100	GL50	50,0 1.969	268,0 10.551	239,0 9.409	234,0 9.213	325,4 12.811	104,26 4.105	0	1	PB	6,2 13.670
E9376-D50-368-GL50	03029534	HSK-T/A100	GL50	50,0 1.969	368,0 14.488	339,0 13.346	334,0 13.150	425,4 16.748	154,26 6.073	0	1	PB	7,8 17.200
E9376-D50-468-GL50	03029535	HSK-T/A100	GL50	50,0 1.969	468,0 18.425	439,0 17.283	434,0 17.087	525,4 20.685	211,61 8.331	0	1	PB	9,7 21.380

Części zamienne, zawarte w dostawie

Dla wielkości	Klucz mocujący
	
GL25	SL25
GL32	SL32
GL40	SL40
GL50	SL50

Akcesoria

Dla wielkości	Wymienny moduł	Klucz dynamometryczny
		
GL25	-	-
GL32	SL00-32	SL00-32.250
GL40	SL00-40	SL00-40.350
GL50	SL00-50	SL00-50.550

Ogólne toczenie ISO Poradnik

Ogólne toczenie ISO Oprawki

Ogólne toczenie ISO Płytki

Steadyline®

MDT

Mini-Shaft™

Obróbka rowków

Przecinanie

X4

Adaptory Moduły mocujące

Akcesoria i części zamienne

BA – Oprawki Steadyline® HSK-T/A -BA – Metryczne/ Calowe

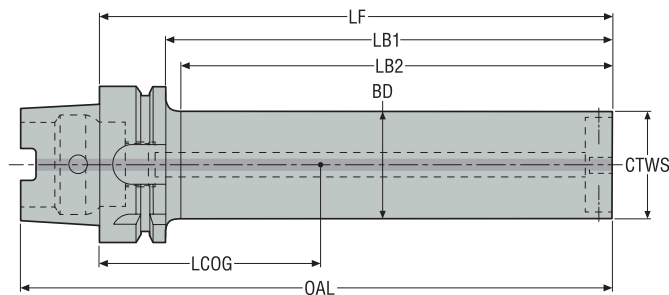

- Z tłumikiem drgań, gotowe do użycia
- Pełny asortyment głowic GL, patrz str. 647-683
- Asortyment adapterów BA na GL patrz str. 641
- Aby zamocować adaptery BA na GL z głowicami tokarskimi GL
- Z doprowadzeniem chłodziwa
- * Maks. obr./min. tylko w przypadku gdy narzędzie jest obrotowe
- Objaśnienia atrybutów ISO, patrz strona 81

Oznaczenie	Numer produktu	CTMS Wielkość HSK-T/A	CTWS BA connection	BD	LF	LB1	LB2	OAL	LCOG	Maks. obroty*	RFID otwór	Wywa- żenie	Waga
				mm cal.	mm cal.	mm cal.	mm cal.	mm cal.	mm cal.				
E9376-D60-301-BA060	03062828	HSK-T/A100	BA060	60,0 2.362	301,0 11.850	272,0 10.709	267,0 10.512	351,0 13.819	133,05 5.238	4000	1	PB	8,9 19.620
E9376-D60-421-BA060	03062829	HSK-T/A100	BA060	60,0 2.362	421,0 16.575	392,0 15.433	387,0 15.236	471,0 18.543	197,17 7.763	0	1	PB	11,8 26.010
E9376-D60-541-BA060	03062830	HSK-T/A100	BA060	60,0 2.362	541,0 21.299	512,0 20.157	507,0 19.961	591,0 23.268	260,56 10.258	0	1	PB	14,5 31.970
E9376-D80-421-BA080	03064109	HSK-T/A100	BA080	80,0 3.150	421,0 16.575	392,0 15.433	387,0 15.236	471,0 18.543	209,68 8.255	0	1	PB	19,4 42.770
E9376-D80-581-BA080	03064111	HSK-T/A100	BA080	80,0 3.150	581,0 22.874	552,0 21.732	547,0 21.535	631,0 24.843	295,45 11.632	0	1	PB	26,2 57.760

Części zamienne, zawarte w dostawie

Dla wiel- kości	Śruba mocująca
BA060	90FQ4
BA080	90FQ52

Akcesoria

Dla wiel- kości	Klucz mocujący
BA060	03H04
BA080	03H05

GL – Oprawki Steadyline® GL, średnica korpusu 25, 32, 40 i 50 mm / 0.984, 1.260, 1.575 i 1.969 cala
– Metryczne/ Calowe

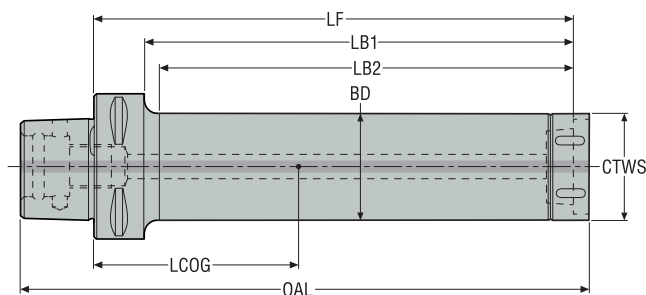

- Z tłumikiem drgań, gotowe do użycia
- Pełny asortyment głowic GL, patrz str. 647-683
- Z doprowadzeniem chłodziwa
- * Maks. obr./min. tylko w przypadku gdy narzędzie jest obrotowe
- Objasnienia atrybutów ISO, patrz strona 81

Oznaczenie	Numer produktu	CTMS Wielkość Seco- Capto™	CTWS Wielkość GL	BD	LF	LB1	LB2	OAL	LCOG	Maks. obroty*	RFID otwór	Wywa- żenie	Waga
				mm cal.	mm cal.	mm cal.	mm cal.	mm cal.	mm cal.				
C4-D25-130-GL25	03214272	C4	GL25	25,0 0.984	130,0 5.118	110,0 4.331	107,0 4.213	158,5 6.240	51,8 2.039	0	0	PB	1,0 2.200
C4-D25-180-GL25	03214273	C4	GL25	25,0 0.984	180,0 7.087	160,0 6.299	157,0 6.181	208,5 8.209	77,2 3.039	0	0	PB	1,2 2.650
C4-D32-160-GL32	02807837	C4	GL32	32,0 1.260	160,0 6.299	140,0 5.512	137,0 5.394	189,4 7.457	74,73 2.942	0	0	PB	1,4 3.090
C4-D32-224-GL32	02807838	C4	GL32	32,0 1.260	224,0 8.819	204,0 8.031	201,0 7.913	253,4 9.976	109,16 4.298	0	0	PB	1,7 3.750
C5-D25-130-GL25	03214274	C5	GL25	25,0 0.984	130,0 5.118	110,0 4.331	107,0 4.213	164,5 6.476	41,8 1.646	0	1	PB	1,1 2.430
C5-D25-180-GL25	03214275	C5	GL25	25,0 0.984	180,0 7.087	160,0 6.299	157,0 6.181	214,5 8.445	65,1 2.563	0	1	PB	1,3 2.870
C5-D25-230-GL25	03214276	C5	GL25	25,0 0.984	230,0 9.055	210,0 8.268	207,0 8.150	264,5 10.413	89,8 3.535	0	1	PB	1,5 3.310
C5-D32-160-GL32	02807840	C5	GL32	32,0 1.260	160,0 6.299	140,0 5.512	136,0 5.354	195,4 7.693	65,15 2.565	0	1	PB	1,6 3.530
C5-D32-224-GL32	02807841	C5	GL32	32,0 1.260	224,0 8.819	204,0 8.031	200,0 7.874	259,4 10.213	98,47 3.877	0	1	PB	2,0 4.410
C5-D32-288-GL32	02807842	C5	GL32	32,0 1.260	288,0 11.339	268,0 10.551	264,0 10.394	323,4 12.732	133,61 5.260	0	1	PB	2,2 4.850
C5-D40-208-GL40	02807843	C5	GL40	40,0 1.575	208,0 8.189	188,0 7.402	184,0 7.244	244,4 9.622	98,32 3.871	0	1	PB	2,8 6.170
C5-D40-288-GL40	02807844	C5	GL40	40,0 1.575	288,0 11.339	268,0 10.551	264,0 10.394	324,4 12.772	140,88 5.546	0	1	PB	3,3 7.280
C6-D25-130-GL25	03214277	C6	GL25	25,0 0.984	130,0 5.118	105,0 4.134	102,0 4.016	172,5 6.791	30,4 1.197	0	1	PB	1,6 3.530
C6-D25-180-GL25	03214278	C6	GL25	25,0 0.984	180,0 7.087	155,0 6.102	152,0 5.984	222,5 8.760	49,3 1.941	0	1	PB	1,5 3.310
C6-D25-230-GL25	03214279	C6	GL25	25,0 0.984	230,0 9.055	205,0 8.071	202,0 7.953	272,5 10.728	70,2 2.764	0	1	PB	1,7 3.750
C6-D32-160-GL32	02807846	C6	GL32	32,0 1.260	160,0 6.299	135,0 5.315	129,0 5.079	203,4 8.008	52,06 2.050	0	1	PB	1,8 3.970
C6-D32-224-GL32	02807847	C6	GL32	32,0 1.260	224,0 8.819	199,0 7.835	193,0 7.598	267,4 10.528	82,17 3.235	0	1	PB	2,2 4.850
C6-D32-288-GL32	02807848	C6	GL32	32,0 1.260	288,0 11.339	263,0 10.354	257,0 10.118	331,4 13.047	114,87 4.522	0	1	PB	2,6 5.730

Ogólne toczenie
ISO
Poradnik

Ogólne toczenie
ISO
Oprawki

Ogólne toczenie
ISO
Płytki

Steadyline®

MDT

Mini-Shaft™

Obróbka rowków

Przecinanie

X4

Adaptory
Moduły mocu-
jące

Akcesoria i częś-
ci zamienne

Oznaczenie	Numer produktu	CTMS Wielkość Seco- Capto™	CTWS Wielkość GL	BD	LF	LB1	LB2	OAL	LCOG	Maks. obroty*	RFID otwór	Wywa- żenie	Waga
				mm cal.	mm cal.	mm cal.	mm cal.	mm cal.	mm cal.	mm cal.	mm cal.		
C6-D40-208-GL40	02807849	C6	GL40	40,0 1.575	208,0 8.189	183,0 7.205	177,0 6.969	252,4 9.937	86,42 3.402	0	1	PB	2,9 6.390
C6-D40-288-GL40	02807850	C6	GL40	40,0 1.575	288,0 11.339	263,0 10.354	257,0 10.118	332,4 13.087	127,5 5.020	0	1	PB	3,7 8.160
C6-D40-368-GL40	02807851	C6	GL40	40,0 1.575	368,0 14.488	343,0 13.504	337,0 13.268	412,4 16.236	173,14 6.817	0	1	PB	4,6 10.140
C6-D50-268-GL50	02807852	C6	GL50	50,0 1.969	268,0 10.551	243,0 9.567	238,0 9.370	313,4 12.339	126,6 4.984	0	1	PB	5,4 11.900
C6-D50-368-GL50	02807853	C6	GL50	50,0 1.969	368,0 14.488	343,0 13.504	338,0 13.307	413,4 16.276	179,44 7.065	0	1	PB	6,6 14.550
C6-D50-468-GL50	02807854	C6	GL50	50,0 1.969	468,0 18.425	443,0 17.441	438,0 17.244	513,4 20.213	238,49 9.389	0	1	PB	8,5 18.740
C8-D32-224-GL32	03029356	C8	GL32	32,0 1.260	224,0 8.819	191,0 7.520	181,0 7.126	277,5 10.925	58,17 2.290	0	1	PB	3,2 7.050
C8-D32-288-GL32	03029357	C8	GL32	32,0 1.260	288,0 11.339	255,0 10.039	245,0 9.646	341,5 13.445	84,7 3.335	0	1	PB	3,6 7.940
C8-D40-288-GL40	03029358	C8	GL40	40,0 1.575	288,0 11.339	255,0 10.039	245,0 9.646	341,5 13.445	102,14 4.021	0	1	PB	4,7 10.360
C8-D40-368-GL40	03029359	C8	GL40	40,0 1.575	368,0 14.488	335,0 13.189	325,0 12.795	422,5 16.634	144,04 5.671	0	1	PB	5,6 12.350
C8-D50-268-GL50	03029360	C8	GL50	50,0 1.969	268,0 10.551	235,0 9.252	225,0 8.858	323,4 12.732	107,59 4.236	0	1	PB	5,9 13.010
C8-D50-368-GL50	03029361	C8	GL50	50,0 1.969	368,0 14.488	335,0 13.189	325,0 12.795	423,4 16.669	158,08 6.224	0	1	PB	7,5 16.530
C8-D50-468-GL50	03029362	C8	GL50	50,0 1.969	468,0 18.425	435,0 17.126	425,0 16.732	523,4 20.606	215,6 8.488	0	1	PB	9,4 20.720

Części zamienne, zawarte w dostawie

Dla wiel- kości	Klucz mocujący
GL25	SL25
GL32	SL32
GL40	SL40
GL50	SL50

Akcesoria

Dla wiel- kości	Wymienny moduł	Klucz dynamo- metryczny
GL25	-	-
GL32	SL00-32	SL00-32.250
GL40	SL00-40	SL00-40.350
GL50	SL00-50	SL00-50.550

BA – Oprawki Steadyline® BA, średnica korpusu 60 i 80 mm / 2.362 i 3.150 cala
– **Metryczne/ Calowe**

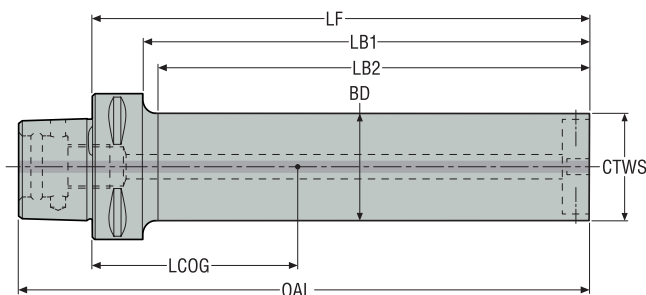

- Z tłumikiem drgań, gotowe do użycia
- Pełny asortyment głowic GL, patrz str. 647-683
- Asortyment adapterów BA na GL patrz str. 641
- Aby zamocować adaptery BA na GL z głowicami tokarskimi GL
- Z doprowadzeniem chłodziwa
- * Maks. obr./min. tylko w przypadku gdy narzędzie jest obrotowe
- Objasnienia atrybutów ISO, patrz strona 81

Oznaczenie	Numer produktu	CTMS Wielkość Seco- Capto™	CTWS Wielkość BA	BD	LF	LB1	LB2	OAL	LCOG	Maks. obroty*	RFID otwór	Wywa- żenie	Waga
				mm cal.	mm cal.	mm cal.	mm cal.	mm cal.	mm cal.				kg lbs
C6-D60-301-BA060	03062831	C6	BA060	60,0 2.362	301,0 11.850	276,0 10.866	273,0 10.748	339,0 13.346	151,74 5.974	4000	1	PB	7,8 17.200
C6-D60-421-BA060	03062832	C6	BA060	60,0 2.362	421,0 16.575	396,0 15.591	393,0 15.472	459,0 18.071	218,63 8.607	3000	1	PB	10,6 23.370
C8-D60-301-BA060	03062833	C8	BA060	60,0 2.362	301,0 11.850	268,0 10.551	263,0 10.354	349,0 13.740	137,04 5.395	4000	1	PB	8,6 18.960
C8-D60-421-BA060	03062834	C8	BA060	60,0 2.362	421,0 16.575	388,0 15.276	383,0 15.079	469,0 18.465	202,5 7.972	3000	1	PB	11,4 25.130
C8-D60-541-BA060	03062835	C8	BA060	60,0 2.362	541,0 21.299	508,0 20.000	503,0 19.803	589,0 23.189	266,78 10.503	2000	1	PB	14,0 30.860
C8-D80-421-BA080	03065829	C8	BA080	80,0 3.150	421,0 16.575	388,0 15.276	383,0 15.079	469,0 18.465	213,89 8.421	3000	1	PB	18,8 41.450
C8-D80-581-BA080	03065830	C8	BA080	80,0 3.150	581,0 22.874	548,0 21.575	543,0 21.378	629,0 24.764	300,38 11.826	2000	1	PB	25,1 55.340

Części zamienne, zawarte w dostawie

Dla wiel- kości	Śruba mocująca
BA060	90FQ4
BA080	90FQ52

Akcesoria

Dla wiel- kości	Klucz mocujący
BA060	03H04
BA080	03H05

Ogólne toższenie ISO Poradnik

Ogólne toższenie ISO Oprawki

Ogólne toższenie ISO Płytki

Steadyline®

MDT

Mini-Shaft™

Obróbka rowków

Przecinanie

X4

Adaptery Moduły mocujące

Akcesoria i części zamienne

GL – Oprawki Steadyline® GL, średnica korpusu 25, 32, 40 i 50 mm / 0.984, 1.260, 1.575 i 1.969 cala, stalowe lub węglkowe – Metrycznej/ Calowe



Wersja 1

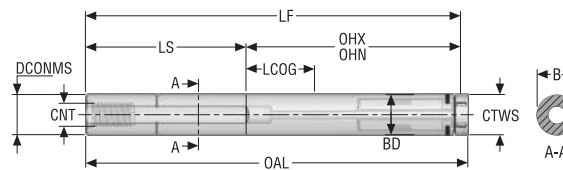

Wersja 2, bez spłaszczenia

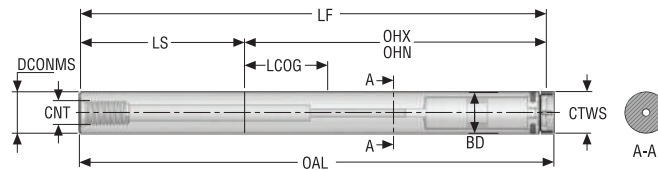

- Z tłumikiem drgań, gotowe do użycia
- Pełny asortyment głowic GL, patrz str. 647-683
- Z wewn. doprowadzeniem chłodziwa i gwintowanym króćcem do podłączenia
- Oprawki Dxx...-CR są wyposażone w korpusy wzmocnione węglikiem, co zwiększa sztywność wyłazczaków o małej średnicy przy wysięgu 10xD
- Objaśnienia atrybutów ISO, patrz strona 81

Oznaczenie	Numer produktu	DCONMS	CTWS Wielkość GL	BD	LS	LF	OAL	OHN	OHX	B	LCOG	CNT	Wersja	RFID otwór	Waga
		mm cal.		mm cal.	mm cal.	mm cal.	mm cal.	mm cal.	mm cal.	mm cal.	mm cal.				kg lbs
D25-130-GL25	03214280	25,0 0.984	GL25	25,0 0.984	100,0 3.937	230,0 9.055	234,5 9.232	130,0 5.118	130,0 5.118	24,0 0.945	25,5 1.004	G 1/4	1	0	1,1 2.430
D25-180-GL25	03214281	25,0 0.984	GL25	25,0 0.984	100,0 3.937	280,0 11.024	284,5 11.201	180,0 7.087	180,0 7.087	-	52,8 2.079	G 1/4	2	0	1,2 2.650
D25-230-GL25-CR	03214282	25,0 0.984	GL25	25,0 0.984	75,0 2.953	305,0 12.008	309,5 12.185	230,0 9.055	230,0 9.055	-	70,2 2.764	M8x1	2	0	2,0 4.410
D32-160-GL32	02807855	32,0 1.260	GL32	32,0 1.260	128,0 5.039	288,0 11.339	293,4 11.551	160,0 6.299	160,0 6.299	31,0 1.220	25,31 0.996	G 1/4	1	0	2,0 4.410
D32-224-GL32	02807856	32,0 1.260	GL32	32,0 1.260	128,0 5.039	352,0 13.858	357,4 14.071	224,0 8.819	224,0 8.819	31,0 1.220	60,23 2.371	G 1/4	1	0	2,3 5.070
D32-288-GL32-CR	03334786	32,0 1.260	GL32	32,0 1.260	96,0 3.780	384,0 15.118	389,4 15.331	288,0 11.339	288,0 11.339	-	84,3 3.319	M8x1	2	0	3,7 8.160
D40-208-GL40	02807858	40,0 1.575	GL40	40,0 1.575	160,0 6.299	368,0 14.488	374,4 14.740	208,0 8.189	208,0 8.189	38,5 1.516	35,56 1.400	G 1/4	1	0	3,8 8.380
D40-288-GL40	02807859	40,0 1.575	GL40	40,0 1.575	160,0 6.299	448,0 17.638	454,4 17.890	288,0 11.339	288,0 11.339	38,5 1.516	78,26 3.081	G 1/4	1	0	4,6 10.140
D40-368-GL40	02807860	40,0 1.575	GL40	40,0 1.575	160,0 6.299	528,0 20.787	534,4 21.039	368,0 14.488	368,0 14.488	-	124,33 4.895	G 1/4	2	0	5,5 12.130
D50-268-GL50	02807861	50,0 1.969	GL50	50,0 1.969	200,0 7.874	468,0 18.425	475,4 18.717	268,0 10.551	268,0 10.551	48,5 1.909	46,44 1.828	G 1/4	1	0	7,5 16.530
D50-368-GL50	02807862	50,0 1.969	GL50	50,0 1.969	200,0 7.874	568,0 22.362	575,4 22.654	368,0 14.488	368,0 14.488	48,5 1.909	99,02 3.898	G 1/4	1	0	9,1 20.060
D50-468-GL50	02807863	50,0 1.969	GL50	50,0 1.969	200,0 7.874	668,0 26.299	675,4 26.591	468,0 18.425	468,0 18.425	-	158,07 6.223	G 1/4	2	0	11,0 24.250

Części zamienne, zawarte w dostawie

Dla wielkości	Adapter do chłodziwa	Klucz mocujący
GL25	-	SL25
GL25-CR	904JET08G1/4L	SL25
GL32	-	SL32
GL32-CR	904JET08G1/4L	SL32
GL40	-	SL40
GL50	-	SL50

Akcesoria

Dla wielkości	Wymienny moduł	Klucz dynamometryczny
GL25	-	-
GL25-CR	-	-
GL32	SL00-32	SL00-32.250
GL32-CR	SL00-32	SL00-32.250
GL40	SL00-40	SL00-40.350
GL50	SL00-50	SL00-50.550

Ogólne toczenie ISO Poradnik

Ogólne toczenie ISO Oprawki

Ogólne toczenie ISO Płytki

Steadyline®

MDT

Mini-Shaft™

Obróbka rowków

Przecinanie

X4

Adaptory Moduły mocujące

Akcesoria i części zamienne

GL – Oprawki Steadylne® GL, średnica korpusu 1.00, 1.25, 1.59 i 2.00 cale, stalowe lub węglkowe – Cal.



Wersja 1

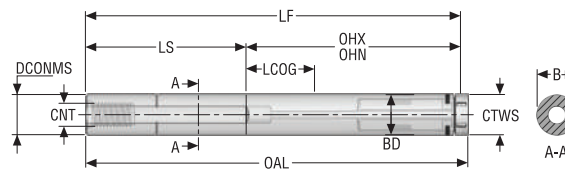

Wersja 2, bez spłaszczenia

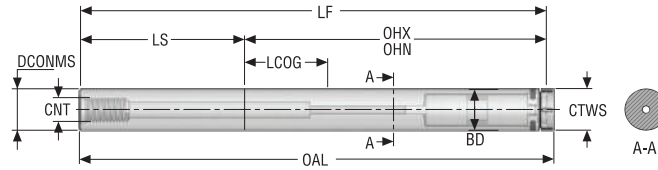

- Z tłumikiem drgań, gotowe do użycia
- Pełny asortyment głowic GL, patrz str. 647-683
- Z wewn. doprowadzeniem chłodziwa i gwintowanym króćcem do podłączenia
- Oprawki Dxx...-CR są wyposażone w korpusy wzmocnione węglikiem, co zwiększa sztywność wyciączaków o małej średnicy przy wysięgu 10xD
- Objasnienia atrybutów ISO, patrz strona 81

Oznaczenie	Numer produktu	DCONMS	CTWS		BD	LS	LF	OAL	OHN	OHX	B	LCOG	CNT	Wersja	RFID otwór	Waga
			Wielkość GL	Wielkość GL												
		cal.			cal.	cal.	cal.	cal.	cal.	cal.	cal.	cal.				lbs
DA16-5.25-GL25	03214286	1.000	GL25	GL25	1.000	4.000	9.250	9.427	5.250	5.250	0.945	1.031	G 1/4	1	0	2.430
DA16-7.25-GL25	03214287	1.000	GL25	GL25	1.000	4.000	11.250	11.427	7.250	7.250	-	2.118	G 1/4	2	0	2.870
DA16-9.25-GL25-CR	03214288	1.000	GL25	GL25	1.000	3.000	12.252	12.429	9.252	9.252	-	2.819	M8x1	2	0	4.630
DA20-6.50-GL32	02807928	1.250	GL32	GL32	1.260	5.000	11.500	11.713	6.500	6.500	1.215	1.139	G 1/4	1	0	4.410
DA20-9.00-GL32	02807929	1.250	GL32	GL32	1.260	5.000	14.000	14.213	9.000	9.000	1.215	2.509	G 1/4	1	0	5.070
DA20-11.50-GL32-CR	03334787	1.250	GL32	GL32	1.250	3.750	15.250	15.463	11.500	11.500	-	3.429	M8x1	2	0	8.600
DA24-8.00-GL40	02807931	1.500	GL40	GL40	1.575	6.000	14.000	14.252	8.000	8.000	1.435	1.621	G 1/4	1	0	7.720
DA24-11.00-GL40	02807933	1.500	GL40	GL40	1.575	6.000	17.000	17.252	11.000	11.000	1.435	3.244	G 1/4	1	0	10.360
DA24-14.00-GL40	02807935	1.500	GL40	GL40	1.575	6.000	20.000	20.252	14.000	14.000	-	4.991	G 1/4	2	0	11.460
DA32-10.50-GL50	02807936	2.000	GL50	GL50	1.969	8.000	18.500	18.791	10.500	10.500	1.935	1.667	G 1/4	1	0	17.860
DA32-14.50-GL50	02807937	2.000	GL50	GL50	1.969	8.000	22.500	22.791	14.500	14.500	1.935	3.762	G 1/4	1	0	20.720
DA32-18.50-GL50	02807938	2.000	GL50	GL50	1.969	8.000	26.500	26.791	18.500	18.500	-	6.111	G 1/4	2	0	24.470

Części zamienne, zawarte w dostawie

Dla wielkości	Adapter do chłodziwa	Klucz mocujący
GL25	-	SL25
GL25-CR	904JET08G1/4L	SL25
GL32	-	SL32
GL32-CR	904JET08G1/4L	SL32
GL40	-	SL40
GL50	-	SL50

Akcesoria

Dla wielkości	Wymienny moduł	Klucz dynamometryczny
GL25	-	-
GL25-CR	-	-
GL32	SL00-32	SL00-32.250
GL32-CR	SL00-32	SL00-32.250
GL40	SL00-40	SL00-40.350
GL50	SL00-50	SL00-50.550

Ogólne toczenie ISO Poradnik

Ogólne toczenie ISO Oprawki

Ogólne toczenie ISO Płytki

Steadyline®

MDT

Mini-Shaft™

Obróbka rowków

Przecinanie

X4

Adaptory Moduły mocujące

Akcesoria i części zamienne

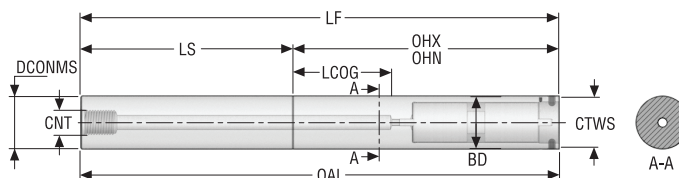
BA – Oprawki Steadyline® BA, średnica korpusu 60, 80 i 100 mm / 2.362, 3.150 i 3.937 cala
– Metrycznej/ Calowe

- Z tłumikiem drgań, gotowe do użycia
- Pełny asortyment głowic GL, patrz str. 647-683
- Asortyment adapterów BA na GL patrz str. 641
- Aby zamocować adaptery BA na GL z głowicami tokarskimi GL
- Z doprowadzeniem chłodziwa
- Objaśnienia atrybutów ISO, patrz strona 81

Oznaczenie	Numer produktu	DCONMS	CTWS Wielkość GL	BD	LS	LF	OAL	OHN	OHX	LCOG	CNT	RFID otwór	Waga
		mm cal.		mm cal.	mm cal.	mm cal.	mm cal.	mm cal.	mm cal.	mm cal.			kg lbs
D60-301-BA060	03062826	60,0 2.362	BA060	60,0 2.362	240,0 9.449	541,0 21.299	541,0 21.299	301,0 11.850	301,0 11.850	50,06 1.971	G 3/4	0	12,5 27.560
D60-541-BA060	03062827	60,0 2.362	BA060	60,0 2.362	240,0 9.449	781,0 30.748	781,0 30.748	541,0 21.299	541,0 21.299	179,12 7.052	G 3/4	0	18,1 39.900
D80-421-BA080	03062862	80,0 3.150	BA080	80,0 3.150	320,0 12.598	741,0 29.173	741,0 29.173	421,0 16.575	421,0 16.575	71,0 2.795	G 3/4	0	30,2 66.580
D80-741-BA080	03062863	80,0 3.150	BA080	80,0 3.150	320,0 12.598	1061,0 41.772	1061,0 41.772	741,0 29.173	741,0 29.173	241,55 9.510	G 3/4	0	43,4 95.680
D100-939-BA100	03139335	100,0 3.937	BA100	100,0 3.937	500,0 19.685	1439,0 56.654	1439,0 56.654	939,0 36.969	939,0 36.969	271,9 10.705	G 3/4	0	78,0 171.960
D120-1200-BA120	10144409	120,0 4.724	BA120	120,0 4.724	720,0 28.346	1920,0 75.591	1920,0 75.591	1200,0 47.244	1200,0 47.244	314,67 12.389	G 3/4	0	158,0 348.330
D150-1500-BA150	10144410	150,0 5.906	BA150	150,0 5.906	900,0 35.433	2400,0 94.488	2400,0 94.488	1500,0 59.055	1500,0 59.055	413,76 16.290	G 3/4	0	275,0 606.270
D200-2000-BA200	10144411	200,0 7.874	BA200	200,0 7.874	1200,0 47.244	3200,0 125.984	3200,0 125.984	2000,0 78.740	2000,0 78.740	517,5 20.374	G 3/4	0	654,0 1441.820

Części zamienne, zawarte w dostawie

Dla wielkości	Śruba mocująca
BA060	90FQ4
BA080	90FQ52
BA100, 120, 150	90FQ6
BA200	-

Akcesoria

Dla wiel-kości	Klucz mocujący
BA060	03H04
BA080	03H05
BA100, 120, 150	03H06
BA200	-



Ogólne toczenie ISO Poradnik

Ogólne toczenie ISO Oprawki

Ogólne toczenie ISO Płytki

Steadyline®

MDT

Mini-Shaft™

Obróbka rowków

Przecinanie

X4

Adaptory Moduły mocujące

Akcesoria i części zamienne

GL – Oprawki tokarskie Steadyline® BA, średnica korpusu 2.50, 3.00 i 4.00 cala – Cal.

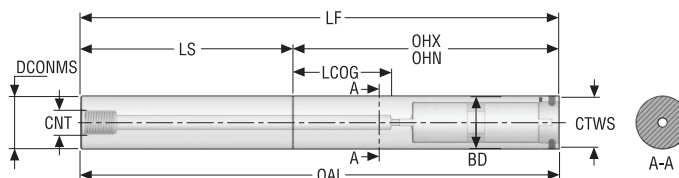

- Z tłumikiem drgań, gotowe do użycia
- Pełny asortyment głowic GL, patrz str. 647-683
- Asortyment adapterów BA na GL patrz str. 641-644
- Z wewn. doprowadzeniem chłodziwa i gwintowanym króćcem do podłączenia
- Objaśnienia atrybutów ISO, patrz strona 81

Oznaczenie	Numer produktu	DCONMS	CTWS Wielkość GL	BD	LS	LF	OAL	OHN	OHX	LCOG	CNT	RFID otwór	Waga
		cal.		cal.	cal.	cal.	cal.	cal.	cal.	cal.			lbs
DA40-12.50-BA06I	03064142	2.500	BA06I	2.500	10.000	22.500	22.500	12.500	12.500	1.960	G 3/4	0	31.310
DA40-22.50-BA06I	03064143	2.500	BA06I	2.500	10.000	32.500	32.500	22.500	22.500	7.290	G 3/4	0	46.740
DA48-15.50-BA08I	03064145	3.000	BA08I	3.000	12.000	27.500	27.500	15.500	15.500	2.600	G 3/4	0	57.540
DA48-27.50-BA08I	03064147	3.000	BA08I	3.000	12.000	39.500	39.500	27.500	27.500	9.050	G 3/4	0	83.110
DA64-37.50-BA100	03139336	4.000	BA100	4.000	20.000	57.500	57.500	37.500	37.500	10.750	G 3/4	0	191.800

Części zamienne, zawarte w dostawie

Dla wielkości	Śruba mocująca
BA06I	90FQ4
BA08I	90FQ52
BA100	90FQ6

Aksesoria

Dla wielkości	Klucz mocujący
BA06I	03H04
BA08I	03H05
BA100	03H06

**BA – Adaptery BA na GL50
– Metryczne/ Calowe**

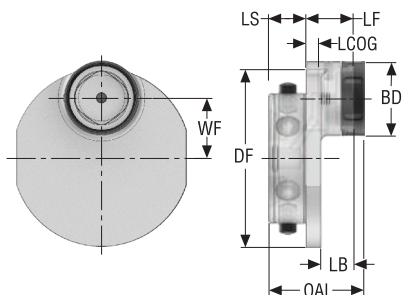

- Pełny asortyment głowic GL, patrz str. 647-683
- Do mocowania głowicy tokarskiej GL50 w oprawkach Steadyline® BA
- Z doprowadzeniem chłodziwa
- Każda wielkość adaptera dostępna z 2 otworami przesuniętymi promieniowo WF: Jeśli to możliwe, użyć adaptera z największym przesunięciem
- Objasnienia atrybutów ISO, patrz strona 81

Oznaczenie	Numer produktu	Od strony obrabiarki CTMS	Od strony detalu Wielkość GL CTWS	WF	LF	DF	BD	LB	LS	OAL	LCOG	RFID otwór	Waga
				mm cal.	mm cal.	mm cal.	mm cal.	mm cal.	mm cal.	mm cal.	mm cal.	kg lbs	
BA060-05-27-GL50	03065832	BA060	GL50	5,0 0.197	27,0 1.063	60,0 2.362	50,0 1.969	21,5 0.846	16,0 0.630	50,4 1.984	5,82 0.229	0	0,6 1.320
BA060-10-27-GL50	03065833	BA060	GL50	10,0 0.394	27,0 1.063	60,0 2.362	50,0 1.969	21,5 0.846	16,0 0.630	50,4 1.984	5,79 0.228	0	0,6 1.320
BA080-15-27-GL50	03065834	BA080	GL50	15,0 0.591	27,0 1.063	80,0 3.150	50,0 1.969	21,5 0.846	22,0 0.866	56,4 2.220	1,42 0.056	0	1,2 2.650
BA080-23-27-GL50	03065835	BA080	GL50	23,0 0.906	27,0 1.063	80,0 3.150	50,0 1.969	21,5 0.846	22,0 0.866	56,4 2.220	1,42 0.056	0	0,9 1.980
BA100-28-29-GL50	03139337	BA100	GL50	28,0 1.102	29,0 1.142	100,0 3.937	50,0 1.969	21,5 0.846	25,0 0.984	61,4 2.417	-1,31 -0.052	0	1,9 4.190
BA100-38-29-GL50	03139338	BA100	GL50	38,0 1.496	29,0 1.142	100,0 3.937	50,0 1.969	21,5 0.846	25,0 0.984	61,4 2.417	-1,23 -0.048	0	1,5 3.310
BA120-40-32-GL50	10144674	BA120	GL50	40,0 1.575	32,0 1.260	120,0 4.724	50,0 1.969	21,5 0.846	25,0 0.984	64,4 2.535	0,09 0.004	0	2,2 4.850
BA150-55-32-GL50	10144412	BA150	GL50	55,0 2.165	32,0 1.260	150,0 5.906	50,0 1.969	21,5 0.846	25,0 0.984	64,4 2.535	-1,27 -0.050	0	3,3 7.280

Części zamienne, zawarte w dostawie

Dla wielkości	Klucz mocujący
GL50	SL50

Akcesoria

Dla wielkości	Wymienny moduł	Klucz dynamometryczny
GL50	SL00-50	SL00-50.550

Ogólne toższenie ISO
Poradnik

Ogólne toższenie ISO
Oprawki

Ogólne toższenie ISO
Płytki

Steadyline®

MDT

Mini-Shaft™

Obróbka rowków

Przecinanie

X4

Adaptery Moduły mocujące

Akcesoria i części zamienne

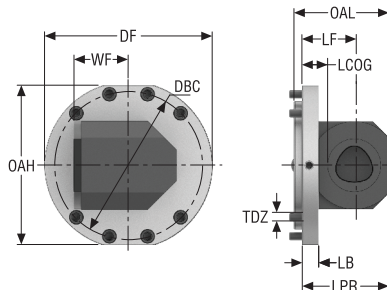
BA – Oprawki BA - Seco-Capto™
– Metryczne/ Calowe

- Siła mocowania, patrz strona 1018
- Części zamienne i akcesoria patrz strona 1029
- Asortyment zewnętrznych oprawek Seco-Capto™, patrz strona 161-229
- Objaśnienia atrybutów ISO, patrz strona 81

Oznaczenie	Numer produktu	Od strony obrabiarki CTMS	Od strony detalu CTWS	OAH	WF	DF	DBC	LF	LPR	LB	OAL	LCOG	TDZ	RFID otwór	Waga
				mm cal.	mm cal.	mm cal.	mm cal.	mm cal.	mm cal.	mm cal.	mm cal.	mm cal.	mm cal.		kg lbs
BA200-90D-62-C6-R	10144413	BA200	C6	190,0 7.480	65,0 2.559	200,0 7.874	175,0 6.890	62,0 2.441	104,0 4.094	20,0 0.787	114,0 4.488	37,75 1.486	M10	0	13,0 28.660

BA – Oprawki BA - Chwyt walcowy – Metryczne/ Calowe

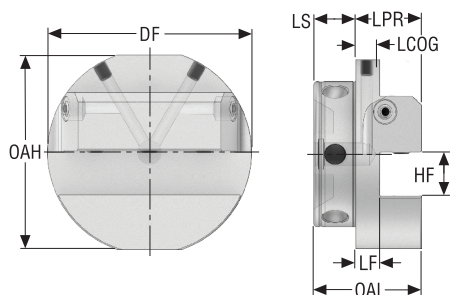

- Asortyment zewnętrznych oprawek, patrz strona 245-424
- Objasnienia atrybutów ISO, patrz strona 81

Oznaczenie	Numer produktu	Od strony obrabiarki CTMS	Od strony detalu CTWS	OAH	DF	LF	LPR	LS	HF	OAL	LCOG	RFID otwór	Waga
				mm	mm	mm	mm	mm	mm	mm	mm	mm	
BA120-90D-15-SQ2525	10144415	BA120	SHANK-25	114,0 4.488	120,0 4.724	15,0 0.591	40,0 1.575	25,0 0.984	25,0 0.984	65,0 2.559	9,05 0.356	0	3,3 7.280
BA150-90D-15-SQ2525	10144416	BA150	SHANK-25	140,0 5.512	150,0 5.906	15,0 0.591	40,0 1.575	25,0 0.984	25,0 0.984	65,0 2.559	8,59 0.338	0	5,3 11.680
BA200-90D-20-SQ3232	10144417	BA200	SHANK-32	190,0 7.480	200,0 7.874	20,0 0.787	52,0 2.047	10,0 0.394	32,0 1.260	62,0 2.441	19,2 0.756	0	8,7 19.180

Akcesoria

Dla	Klucz mocujący
	
BA120-90D-15-SQ2525	6SMS795
BA150-90D-15-SQ2525	6SMS795
BA200-90D-20-SQ3232	8SMS795

Ogólne toczzenie ISO Poradnik

Ogólne toczzenie ISO Oprawki

Ogólne toczzenie ISO Płytki

Steadyline®

MDT

Mini-Shaft™

Obróbka rowków

Przecinanie

X4

Adaptory Moduły mocujące

Akcesoria i części zamienne

BA – Adaptery BA na GL50 – Cal.

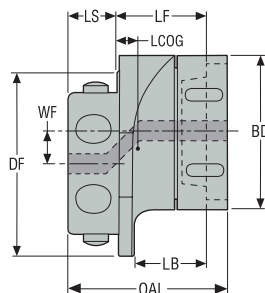

- Pełny asortyment głowic GL, patrz str. 647-683
- Do mocowania głowicy tokarskiej GL50 w oprawkach Steadyline® BA
- Z doprowadzeniem chłodziwa
- Każda wielkość adaptera dostępna z 2 otworami przesuniętymi promieniowo WF: Jeśli to możliwe, użyć adaptera z największym przesunięciem
- Objaśnienia atrybutów ISO, patrz strona 81

Oznaczenie	Numer produktu	Od strony obrabiarki CTMS	Od strony detalu Wielkość GL CTWS	WF	LF	DF	BD	LB	LS	OAL	LCOG	RFID otwór	Waga
				cal.	cal.	cal.	cal.	cal.	cal.	cal.	cal.		lbs
BA06I-06.75-27-GL50	03065836	BA06I	GL50	0.266	1.063	2.500	1.969	0.846	0.630	1.984	0.227	0	2.200
BA06I-11.75-27-GL50	03065837	BA06I	GL50	0.463	1.063	2.500	1.969	0.846	0.630	1.984	0.226	0	2.200
BA08I-13.10-27-GL50	03065838	BA08I	GL50	0.516	1.063	3.000	1.969	0.846	0.866	2.220	0.054	0	1.980
BA08I-21.10-27-GL50	03065839	BA08I	GL50	0.831	1.063	3.000	1.969	0.846	0.866	2.220	0.055	0	2.870

Części zamienne, zawarte w dostawie

Dla wielkości	Klucz mocujący
GL50	SL50

Akcesoria

Dla wielkości	Wymienny moduł	Klucz dynamometryczny
GL50	SL00-50	SL00-50.550

Oprawki GL, średnica korpusu 25, 32, 40 i 50 mm
– Metryczne/ Calowe

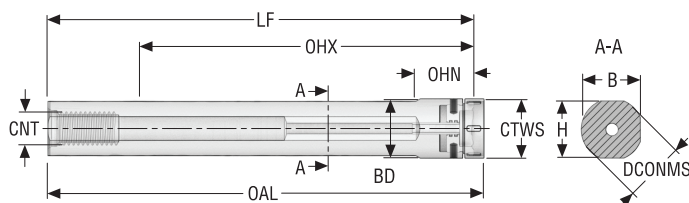

- Wytaczaki bez tłukika drgań
- Z wewn. doprowadzeniem chłodziwa i gwintowanym króćcem do podłączenia
- Pełny asortyment głowic GL, patrz str. 647-683
- Objaśnienia atrybutów ISO, patrz strona 81

Oznaczenie	Numer produktu	DCONMS	CTWS	BD	LF	OAL	OHN	OHX	H	B	CNT	RFID otwór	Waga
		mm cal.		mm cal.	mm cal.	mm cal.	mm cal.	mm cal.	mm cal.	mm cal.			kg lbs
D25-A-80-GL25	10110387	25,0 0.984	GL25	25,0 0.984	180,0 7.087	184,5 7.264	24,5 0.965	80,0 3.150	23,0 0.906	24,0 0.945	G 1/4	0	0,8 1.760
D32-A-96-GL32	10110388	32,0 1.260	GL32	32,0 1.260	224,0 8.819	229,4 9.031	26,0 1.024	96,0 3.780	30,0 1.181	31,0 1.220	G 1/4	0	1,4 3.090
D40-A-128-GL40	10110389	40,0 1.575	GL40	40,0 1.575	288,0 11.339	294,4 11.591	30,0 1.181	128,0 5.039	37,0 1.457	38,5 1.516	G 1/4	0	2,6 5.730
D50-A-168-GL50	10110390	50,0 1.969	GL50	50,0 1.969	368,0 14.488	375,4 14.780	33,5 1.319	138,0 5.433	47,0 1.850	48,5 1.909	G 1/4	0	5,5 12.130

Części zamienne, zawarte w dostawie

Dla wielkości	Klucz mocujący
D25	SL25
D32	SL32
D40	SL40
D50	SL50

Akcesoria

Dla wielkości	Wymienny moduł	Klucz dynamometryczny
D25	-	-
D32	SL00-32	SL00-32.250
D40	SL00-40	SL00-40.350
D50	SL00-50	SL00-50.550

Ogólne toższenie ISO Poradnik

Ogólne toższenie ISO Oprawki

Ogólne toższenie ISO Płytki

Steadyline®

MDT

Mini-Shaft™

Obróbka rowków

Przecinanie

X4

Adaptory Moduły mocujące

Akcesoria i części zamienne

Ogólne toczzenie ISO Poradnik
Ogólne toczzenie ISO Oprawki
Ogólne toczzenie ISO Płytki
Steadyline®
MDT
Mini-Shaft™
Obróbka rowków
Przecinanie
X4
Adaptory Moduły mocujące
Akcesoria i części zamienne

Oprawki BA, średnica korpusu 60 mm – Metryczne/ Calowe

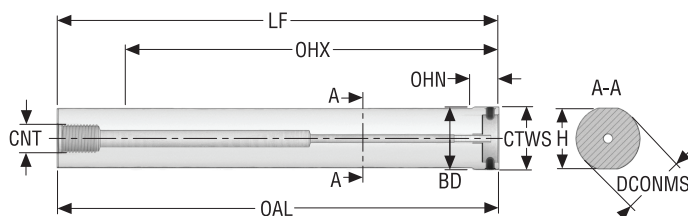

- Wytaczaki bez tłukika drgań
- Z wewn. doprowadzeniem chłodziwa i gwintowanym króćcem do podłączenia
- Asortyment adapterów BA na GL patrz str. 641
- Pełny asortyment głowic GL, patrz str. 647-683
- Objasnienia atrybutów ISO, patrz strona 81

Oznaczenie	Numer produktu	DCONMS	CTWS	BD	LF	OAL	OHN	OHX	H	CNT	RFID otwór	Waga
		mm cal.		mm cal.	mm cal.	mm cal.	mm cal.	mm cal.	mm cal.			kg lbs
D60-A-181-BA060	10110391	60,0 2.362	BA060	60,0 2.362	421,0 16.575	421,0 16.575	26,5 1.043	181,0 7.126	57,0 2.244	G 3/4	0	8,4 18.520

Części zamienne, zawarte w dostawie

Dla wielkości	Śruba mocująca
D60	90FQ4

Akcesoria

Dla wielkości	Klucz mocujący
D60	03H04

GL..-DCLCR/L – Oprawki do płytek CCGT, CCGW, CCMT, CCMW – Metryczne/ Calowe

GL..-DCLCR/L
KAPR = 95,0°

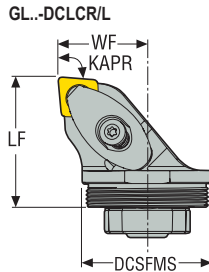
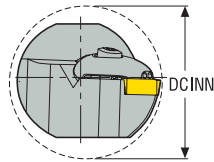
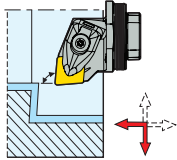

CTWS



- Pokazano wersję prawą
- Asortyment płytek, patrz str. 544, 545, 546, 547, 593, 594, 618, 620
- Program oprawek z tłumikiem drgań, patrz strona(y) 628, 629-644
- Oznaczenia oprawek, patrz str. 13-14
- Oznaczenia docisków z doprowadzeniem chłodziwa, patrz str. 25
- Więcej informacji na temat Jetstream Tooling® oraz akcesoriów, patrz str. 38, 84-88, 1030
- Objasnienia atrybutów ISO, patrz strona 81

Oznaczenie	Numer produktu	CTMS	DCSFMS	WF	LF	DCINN	CP	KAPR°	GAMO°	LAMS°	Waga	CTWS
				mm cal.	mm cal.	mm cal.						
GL32-DCLCR-22032-09JET	02994382	GL32	32,0 1.260	22,0 0.866	32 1.260	40,0 1.575	200,0 2900.8	95,0	0,0	-2,0	0,2 0.440	CC..09T3.. CC..32.5.
GL32-DCLCL-22032-09JET	02994379	GL32	32,0 1.260	22,0 0.866	32 1.260	40,0 1.575	200,0 2900.8	95,0	0,0	-2,0	0,2 0.440	CC..09T3.. CC..32.5.
GL40-DCLCR-27032-09JET	02994389	GL40	40,0 1.575	27,0 1.063	32 1.260	50,0 1.969	200,0 2900.8	95,0	0,0	-2,0	0,2 0.440	CC..09T3.. CC..32.5.
GL40-DCLCL-27032-09JET	02994386	GL40	40,0 1.575	27,0 1.063	32 1.260	50,0 1.969	200,0 2900.8	95,0	0,0	-2,0	0,2 0.440	CC..09T3.. CC..32.5.
GL50-DCLCR-32032-09JET	02994395	GL50	50,0 1.969	32,0 1.260	32 1.260	63,0 2.480	200,0 2900.8	95,0	0,0	-2,0	0,3 0.660	CC..09T3.. CC..32.5.
GL50-DCLCL-32032-09JET	02994392	GL50	50,0 1.969	32,0 1.260	32 1.260	63,0 2.480	200,0 2900.8	95,0	0,0	-2,0	0,3 0.660	CC..09T3.. CC..32.5.

Części zamienne, zawarte w dostawie

Dla wielkości	Klucz mocujący	Śruba mocująca	Zestaw do chłodziwa	Uszczelka do chłodziwa	O-ring	Sprężyna
GL32	T09P-2	L84017-T09P	CP14U00S-2-SET	930RD13	O-RING-5.0X1.2	S5808
GL40	T09P-2	L84017-T09P	CP14U00S-2-SET	930RD13	O-RING-5.0X1.2	S5808
GL50	T09P-2	L84017-T09P	CP14U00S-2-SET	930RD13	O-RING-5.0X1.2	S5808

Akcesoria

Dla wielkości	Zestaw do chłodz. R- zgrubny	Moment dokręcania	Wkładka do wymiany	Klucz dynamometryczny
GL32	CP14L00R-2-SET	2.0NM	T00-09P	T00-09P20
GL40	CP14L00R-2-SET	2.0NM	T00-09P	T00-09P20
GL50	CP14L00R-2-SET	2.0NM	T00-09P	T00-09P20

Ogólne toższenie ISO
Poradnik

Ogólne toższenie ISO
Oprawki

Ogólne toższenie ISO
Płytki

Steadyline®

MDT

Mini-Shaft™

Obróbka rowków

Przecinanie

X4

Adaptory i części zamienne

Akcesoria i części zamienne

GL...DCLNR/L – Oprawki do płytek CNGG, CNMA, CNMG, CNMM – Metrycznej/ Calowe

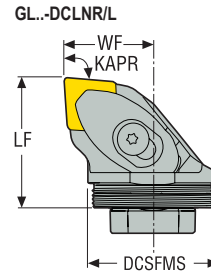
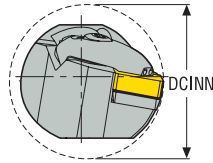

GL...DCLNR/L
KAPR = 95,0°

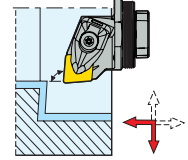

CTWS



- Pokazano wersję prawą
- Asortyment płytek, patrz str. 548, 549, 550, 551, 552, 553
- Program oprawek z tłumikiem drgań, patrz strona(y) 628, 629-644
- Oznaczenia oprawek, patrz str. 13-14
- Oznaczenia docisków z doprowadzeniem chłodziwa, patrz str. 25
- Więcej informacji na temat Jetstream Tooling® oraz akcesoriów, patrz str. 38, 84-88, 1030
- Objasnienia atrybutów ISO, patrz strona 81

Oznaczenie	Numer produktu	CTMS	DCSFMS	WF	LF	DCINN	CP	KAPR°	GAMO°	LAMS°	Waga	CTWS
			mm cal.	mm cal.	mm cal.	mm cal.	bar psi				kg lbs	
GL32-DCLNR-22032-12JET	02994325	GL32	32,0 1.260	22,0 0.866	32 1.260	40,0 1.575	200,0 2900.8	95,0	-6,0	-10,0	0,2 0.440	CN..1204.. CN..43.
GL32-DCLNL-22032-12JET	02994324	GL32	32,0 1.260	22,0 0.866	32 1.260	40,0 1.575	200,0 2900.8	95,0	-6,0	-10,0	0,2 0.440	CN..1204.. CN..43.
GL40-DCLNR-27032-12JET	02994341	GL40	40,0 1.575	27,0 1.063	32 1.260	50,0 1.969	200,0 2900.8	95,0	-6,0	-10,0	0,2 0.440	CN..1204.. CN..43.
GL40-DCLNL-27032-12JET	02994340	GL40	40,0 1.575	27,0 1.063	32 1.260	50,0 1.969	200,0 2900.8	95,0	-6,0	-10,0	0,2 0.440	CN..1204.. CN..43.
GL50-DCLNR-32032-12JET	02994354	GL50	50,0 1.969	32,0 1.260	32 1.260	63,0 2.480	200,0 2900.8	95,0	-6,0	-8,0	0,3 0.660	CN..1204.. CN..43.
GL50-DCLNL-32032-12JET	02994351	GL50	50,0 1.969	32,0 1.260	32 1.260	63,0 2.480	200,0 2900.8	95,0	-6,0	-8,0	0,3 0.660	CN..1204.. CN..43.

Części zamienne, zawarte w dostawie

Dla wielkości	Śruba mocująca	Zestaw do chłodziwa	Uszczelka do chłodziwa	Podkładka	O-ring	Podkładka/Klucz do mocowania	Śruba podkładki	Sprężyna
GL32	L85021-T15P	CN17L00R-2-SET	930RD13	DCO120310	O-RING-5.0X1.2	T15P-2	C04008-T15P	S7111
GL40	L85021-T15P	CN17L00R-2-SET	930RD13	DCO120310	O-RING-5.0X1.2	T15P-2	C04008-T15P	S7111
GL50	L85021-T15P	CN17L00R-2-SET	930RD13	DCO120310	O-RING-5.0X1.2	T15P-2	C04008-T15P	S7111

Akcesoria

Dla wielkości	Zestaw do chłodziw. S- standard	Zestaw do chłodziw. X- zgrubny	Moment dokręcania	Wkładka do wymiany	Klucz dynamometryczny
GL32	CN17U00S-2-SET	CN17L00X-2-SET	3.5NM	T00-15P	T00-15P35
GL40	CN17U00S-2-SET	CN17L00X-2-SET	3.5NM	T00-15P	T00-15P35
GL50	CN17U00S-2-SET	CN17L00X-2-SET	3.5NM	T00-15P	T00-15P35

GL...DDUCR/L – Oprawki do płytek DCGT, DCGW, DGMT, DCMW, DCMX – Metryczne/ Calowe

GL...DDUCR/L
KAPR = 93,0°

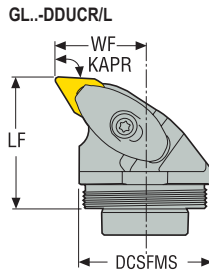
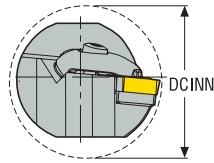
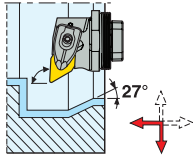

CTWS



- Pokazano wersję prawą
- Asortyment płytek, patrz str. 555, 556, 557, 598, 599, 621
- Program opravek z tłumikiem drgań, patrz strona(y) 628, 629-644
- Oznaczenia opravek, patrz str. 13-14
- Oznaczenia docisków z doprowadzeniem chłodziwa, patrz str. 25
- Więcej informacji na temat Jetstream Tooling® oraz akcesoriów, patrz str. 38, 84-88, 1030
- Objasnienia atrybutów ISO, patrz strona 81

Oznaczenie	Numer produktu	CTMS	DCSFMS	WF	LF	DCINN	CP	KAPR°	GAMO°	LAMS°	Waga	CTWS
				mm cal.	mm cal.	mm cal.						
GL32-DDUCR-22032-11JET	02994499	GL32	32,0 1.260	22,0 0.866	32 1.260	40,0 1.575	200,0 2900.8	93,0	0,0	-5,0	0,2 0.440	DC..11T3.. DC..32.5.
GL32-DDUCL-22032-11JET	02994496	GL32	32,0 1.260	22,0 0.866	32 1.260	40,0 1.575	200,0 2900.8	93,0	0,0	-5,0	0,2 0.440	DC..11T3.. DC..32.5.
GL40-DDUCR-27032-11JET	02994556	GL40	40,0 1.575	27,0 1.063	32 1.260	50,0 1.969	200,0 2900.8	93,0	0,0	-5,0	0,2 0.440	DC..11T3.. DC..32.5.
GL40-DDUCL-27032-11JET	02994555	GL40	40,0 1.575	27,0 1.063	32 1.260	50,0 1.969	200,0 2900.8	93,0	0,0	-5,0	0,2 0.440	DC..11T3.. DC..32.5.
GL50-DDUCR-32032-11JET	02994558	GL50	50,0 1.969	32,0 1.260	32 1.260	63,0 2.480	200,0 2900.8	93,0	0,0	-5,0	0,3 0.660	DC..11T3.. DC..32.5.
GL50-DDUCL-32032-11JET	02994557	GL50	50,0 1.969	32,0 1.260	32 1.260	63,0 2.480	200,0 2900.8	93,0	0,0	-5,0	0,3 0.660	DC..11T3.. DC..32.5.

Części zamienne, zawarte w dostawie

Dla wielkości	Klucz mocujący	Śruba mocująca	Zestaw do chłodziwa	Uszczelka do chłodziwa	Podkładka	O-ring	Śruba podkładki	Sprężyna
GL32	T09P-2	L84017-T09P	CP14U00S-2-SET	930RD13	126.19-620	O-RING-5.0X1.2	C94006-T15P	S5808
GL40	T09P-2	L84017-T09P	CP14U00S-2-SET	930RD13	126.19-620	O-RING-5.0X1.2	C94006-T15P	S5808
GL50	T09P-2	L84017-T09P	CP14U00S-2-SET	930RD13	126.19-620	O-RING-5.0X1.2	C94006-T15P	S5808

Akcesoria

Dla wielkości	Zestaw do chłodz. R- zgrubny	Moment dokręcania	Wkładka do wymiany	Klucz podkładki	Klucz dynamometryczny
GL32	CP14L00R-2-SET	2.0NM	T00-09P	T15P-2	T00-09P20
GL40	CP14L00R-2-SET	2.0NM	T00-09P	T15P-2	T00-09P20
GL50	CP14L00R-2-SET	2.0NM	T00-09P	T15P-2	T00-09P20

Ogólne toższenie ISO Poradnik

Ogólne toższenie ISO Oprawki

Ogólne toższenie ISO Płytki

Steadyline®

MDT

Mini-Shaft™

Obróbka rowków

Przecinanie

X4

Adaptory Moduły mocujące

Akcesoria i części zamienne

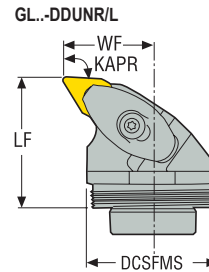
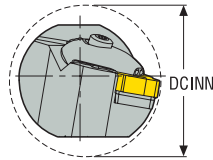
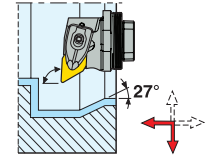
GL...DDUNR/L – Oprawki do płytek DNGG, DNGN, DNMA, DNMG, DNMM, DNMU, DNMX
– Metrycznej/ Calowe

GL...DDUNR/L
KAPR = 93,0°

CTWS

- Pokazano wersję prawą
- Asortyment płytek, patrz str. 558, 559, 560, 561, 601
- Program oprawek z tłumikiem drgań, patrz strona(y) 628, 629-644
- Oznaczenia oprawek, patrz str. 13-14
- Oznaczenia docisków z doprowadzeniem chłodziwa, patrz str. 25
- Więcej informacji na temat Jetstream Tooling® oraz akcesoriów, patrz str. 38, 84-88, 1030
- * Użyć odpowiedniej podkładki i śruby dla wybranej płytki. Szczegółowe informacje, patrz str. 98
- Objaśnienia atrybutów ISO, patrz strona 81

Oznaczenie	Numer produktu	CTMS	DCSFMS	WF	LF	DCINN	CP	KAPR°	GAMO°	LAMS°	Waga	CTWS
			mm cal.	mm cal.	mm cal.	mm cal.	bar psi				kg lbs	
GL32-DDUNR-22032-11JET	02994328	GL32	32,0 1.260	22,0 0.866	32 1.260	40,0 1.575	200,0 2900.8	93,0	-6,0	-10,0	0,2 0.440	DNMU1104.. DNMU33.
GL32-DDUNL-22032-11JET	02994326	GL32	32,0 1.260	22,0 0.866	32 1.260	40,0 1.575	200,0 2900.8	93,0	-6,0	-10,0	0,2 0.440	DNMU1104.. DNMU33.
GL32-DDUNR-22032-15JET	02994329	GL32	32,0 1.260	22,0 0.866	32 1.260	40,0 1.575	200,0 2900.8	93,0	-6,0	-14,0	0,2 0.440	DN..1504-DN..1506* DN..43-DN..44*
GL32-DDUNL-22032-15JET	02994327	GL32	32,0 1.260	22,0 0.866	32 1.260	40,0 1.575	200,0 2900.8	93,0	-6,0	-14,0	0,2 0.440	DN..1504-DN..1506* DN..43-DN..44*
GL40-DDUNR-27032-11JET	02994345	GL40	40,0 1.575	27,0 1.063	32 1.260	50,0 1.969	200,0 2900.8	93,0	-5,0	-10,0	0,2 0.440	DNMU1104.. DNMU33.
GL40-DDUNL-27032-11JET	02994342	GL40	40,0 1.575	27,0 1.063	32 1.260	50,0 1.969	200,0 2900.8	93,0	-5,0	-10,0	0,3 0.660	DNMU1104.. DNMU33.
GL40-DDUNR-27032-15JET	02994346	GL40	40,0 1.575	27,0 1.063	32 1.260	50,0 1.969	200,0 2900.8	93,0	-6,0	-14,0	0,2 0.440	DN..1504-DN..1506* DN..43-DN..44*
GL40-DDUNL-27032-15JET	02994343	GL40	40,0 1.575	27,0 1.063	32 1.260	50,0 1.969	200,0 2900.8	93,0	-6,0	-14,0	0,3 0.660	DN..1504-DN..1506* DN..43-DN..44*
GL50-DDUNR-32032-15JET	02994358	GL50	50,0 1.969	32,0 1.260	32 1.260	63,0 2.480	200,0 2900.8	93,0	-6,0	-14,0	0,4 0.880	DN..1504-DN..1506* DN..43-DN..44*
GL50-DDUNL-32032-15JET	02994357	GL50	50,0 1.969	32,0 1.260	32 1.260	63,0 2.480	200,0 2900.8	93,0	-6,0	-14,0	0,4 0.880	DN..1504-DN..1506* DN..43-DN..44*

Części zamienne, zawarte w dostawie

Dla wielkości	Klucz mocujący	Śruba mocująca	Zestaw do chłodziwa	Uszczelka do chłodziwa	Podkładka	O-ring	Podkładka/Klucz do mocowania	Śruba podkładki	Sprężyna
32-11	–	L84017-T09P	CX14U00S-2-SET	930RD13	DDN110310	O-RING-5.0X1.2	T09P-2	C03007-T09P	S5808
32R-15	T09P-2	L84017-T09P	CN14U10S-2R-SET	930RD13	DDN150416	O-RING-5.0X1.2	–	C04008-T15P	S5808
32L-15	T09P-2	L84017-T09P	CN14U10S-2L-SET	930RD13	DDN150416	O-RING-5.0X1.2	–	C04008-T15P	S5808
40-11	–	L84017-T09P	CX14U00S-2-SET	930RD13	DDN110310	O-RING-5.0X1.2	T09P-2	C03007-T09P	S5808
40-15	–	L85021-T15P	CN17U00S-2-SET	930RD13	DDN150416	O-RING-5.0X1.2	T15P-2	C04008-T15P	S7111
50-15	–	L85021-T15P	CN17U00S-2-SET	930RD13	DDN150416	O-RING-5.0X1.2	T15P-2	C04008-T15P	S7111

Akcesoria

Dla wielkości	Zestaw do chłodz. R- zgrub-ny	Zestaw do chłodz. X- zgrub-ny	Moment dokręcania	Wkładka do wymiany	Klucz podkładki	Klucz dynamometryczny
32-11	-	-	2.0NM	T00-09P	-	T00-09P20
32R-15	-	-	2.0NM	T00-09P	T15P-2	T00-09P20
32L-15	-	-	2.0NM	T00-09P	T15P-2	T00-09P20
40-11	-	-	2.0NM	T00-09P	-	T00-09P20
40-15	CN17L00R-2-SET	CN17L00X-2-SET	3.5NM	T00-15P	-	T00-15P35
50-15	CN17L00R-2-SET	CN17L00X-2-SET	3.5NM	T00-15P	-	T00-15P35

Ogólne tożsamość ISO Poradnik

Ogólne tożsamość ISO Oprogramowanie

Ogólne tożsamość ISO Płytki

Steadyline®

MDT

Mini-Shaft™

Obróbka rowków

Przecinanie

X4

Adaptory Moduły mocujące

Akcesoria i części zamienne

GL...DVUBR/L – Oprawki do płytek VBGT, VBGW, VBMT, VBMW – Metrycznej/ Calowe

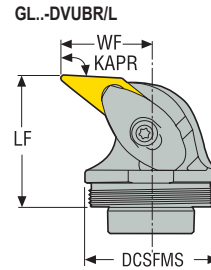
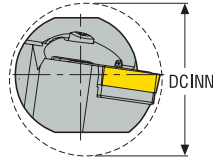

GL...DVUBR/L
KAPR = 93,0 °

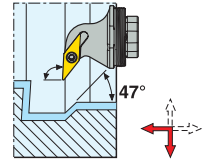

CTWS



- Pokazano wersję prawą
- Asortyment płytek, patrz str. 584, 585, 615, 623
- Program oprawek z tłumikiem drgań, patrz strona(y) 628, 629-644
- Oznaczenia oprawek, patrz str. 13-14
- Oznaczenia docisków z doprowadzeniem chłodziwa, patrz str. 25
- Więcej informacji na temat Jetstream Tooling® oraz akcesoriów, patrz str. 38, 84-88, 1030
- Objaśnienia atrybutów ISO, patrz strona 81

Oznaczenie	Numer produktu	CTMS	DCSFMS	WF	LF	DCINN	CP	KAPR°	GAMO°	LAMS°	Waga		CTWS
											kg	lbs	
GL32-DVUBR-22032-16JET	02994507	GL32	32,0 1.260	22,0 0.866	32 1.260	40,0 1.575	200,0 2900.8	93,0	0,0	-8,0	0,2 0.440		VB..1604-VC..1604 VB..33.-VC..33.
GL32-DVUBL-22032-16JET	02994506	GL32	32,0 1.260	22,0 0.866	32 1.260	40,0 1.575	200,0 2900.8	93,0	0,0	-8,0	0,2 0.440		VB..1604-VC..1604 VB..33.-VC..33.
GL40-DVUBR-27032-16JET	02994515	GL40	40,0 1.575	27,0 1.063	32 1.260	50,0 1.969	200,0 2900.8	93,0	0,0	-8,0	0,2 0.440		VB..1604-VC..1604 VB..33.-VC..33.
GL40-DVUBL-27032-16JET	02994514	GL40	40,0 1.575	27,0 1.063	32 1.260	50,0 1.969	200,0 2900.8	93,0	0,0	-8,0	0,2 0.440		VB..1604-VC..1604 VB..33.-VC..33.
GL50-DVUBR-32032-16JET	02994522	GL50	50,0 1.969	32,0 1.260	32 1.260	63,0 2.480	200,0 2900.8	93,0	0,0	-8,0	0,3 0.660		VB..1604-VC..1604 VB..33.-VC..33.
GL50-DVUBL-32032-16JET	02994521	GL50	50,0 1.969	32,0 1.260	32 1.260	63,0 2.480	200,0 2900.8	93,0	0,0	-8,0	0,3 0.660		VB..1604-VC..1604 VB..33.-VC..33.

Części zamienne, zawarte w dostawie

Dla wielkości	Klucz mocujący	Śruba mocująca	Zestaw do chłodziwa	Uszczelka do chłodziwa	Podkładka	O-ring	Śruba podkładki	Sprężyna
GL32..R	T09P-2	L84017-T09P	CP14U20S-2R-SET	930RD13	171.19-620	O-RING-5.0X1.2	C94006-T15P	S5808
GL32..L	T09P-2	L84017-T09P	CP14U20S-2L-SET	930RD13	171.19-620	O-RING-5.0X1.2	C94006-T15P	S5808
GL40..R	T09P-2	L84017-T09P	CP14U20S-2R-SET	930RD13	171.19-620	O-RING-5.0X1.2	C94006-T15P	S5808
GL40..L	T09P-2	L84017-T09P	CP14U20S-2L-SET	930RD13	171.19-620	O-RING-5.0X1.2	C94006-T15P	S5808
GL50..R	T09P-2	L84017-T09P	CP14U20S-2R-SET	930RD13	171.19-620	O-RING-5.0X1.2	C94006-T15P	S5808
GL50..L	T09P-2	L84017-T09P	CP14U20S-2L-SET	930RD13	171.19-620	O-RING-5.0X1.2	C94006-T15P	S5808

Akcesoria

Dla wielkości	Moment dokręcania	Wkładka do wymiany	Klucz podkładki	Klucz dynamometryczny
GL32..R	2.0NM	T00-09P	T15P-2	T00-09P20
GL32..L	2.0NM	T00-09P	T15P-2	T00-09P20
GL40..R	2.0NM	T00-09P	T15P-2	T00-09P20
GL40..L	2.0NM	T00-09P	T15P-2	T00-09P20
GL50..R	2.0NM	T00-09P	T15P-2	T00-09P20
GL50..L	2.0NM	T00-09P	T15P-2	T00-09P20

Ogólne toczenie ISO
Poradnik

Ogólne toczenie ISO
Oprawkę

Ogólne toczenie ISO
Płytki

Steadyline®

MDT

Mini-Shaft™

Obróbka rowków

Przecinanie

X4

Adaptory Moduły mocujące

Akcesoria i części zamienne

GL..-DWLNR/L – Oprawki do płytek WNGG, WNMA, WNMG, WNMM – Metrycznej/ Calowe

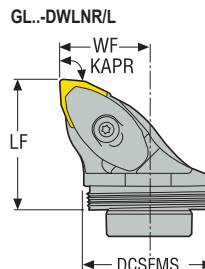
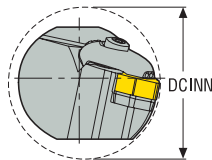

GL..-DWLNR/L
KAPR = 95,0 °

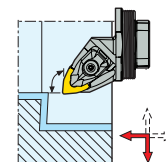

CTWS



- Pokazano wersję prawą
- Asortyment płytek, patrz str. 588, 589, 590, 591, 617
- Program oprawek z tłumikiem drgań, patrz strona(y) 628, 629-644
- Oznaczenia oprawek, patrz str. 13-14
- Oznaczenia docisków z doprowadzeniem chłodziwa, patrz str. 25
- Więcej informacji na temat Jetstream Tooling® oraz akcesoriów, patrz str. 38, 84-88, 1030
- Objasnienia atrybutów ISO, patrz strona 81

Oznaczenie	Numer produktu	CTMS	DCSFMS	WF	LF	DCINN	CP	KAPR°	GAMO°	LAMS°	Waga	CTWS
			mm cal.	mm cal.	mm cal.	mm cal.	bar psi				kg lbs	
GL32-DWLNR-22032-06JET	02994332	GL32	32,0 1.260	22,0 0.866	32 1.260	40,0 1.575	200,0 2900.8	95,0	-5,0	-12,0	0,2 0.440	WN..0604.. WN..33.
GL32-DWLNL-22032-06JET	02994330	GL32	32,0 1.260	22,0 0.866	32 1.260	40,0 1.575	200,0 2900.8	95,0	-5,0	-12,0	0,2 0.440	WN..0604.. WN..33.
GL40-DWLNR-27032-06JET	02994349	GL40	40,0 1.575	27,0 1.063	32 1.260	50,0 1.969	200,0 2900.8	95,0	-5,0	-12,0	0,2 0.440	WN..0604.. WN..33.
GL40-DWLNL-27032-06JET	02994347	GL40	40,0 1.575	27,0 1.063	32 1.260	50,0 1.969	200,0 2900.8	95,0	-5,0	-12,0	0,2 0.440	WN..0604.. WN..33.
GL50-DWLNR-32032-06JET	02994361	GL50	50,0 1.969	32,0 1.260	32 1.260	63,0 2.480	200,0 2900.8	95,0	-5,0	-12,0	0,3 0.660	WN..0604.. WN..33.
GL50-DWLNL-32032-06JET	02994359	GL50	50,0 1.969	32,0 1.260	32 1.260	63,0 2.480	200,0 2900.8	95,0	-5,0	-12,0	0,3 0.660	WN..0604.. WN..33.

Części zamienne, zawarte w dostawie

Dla wielkości	Śruba mocująca	Zestaw do chłodziwa	Uszczelka do chłodziwa	Podkładka	O-ring	Podkładka/Klucz do mocowania	Śruba podkładki	Sprężyna
GL32	L84017-T09P	CN14L00R-2-SET	930RD13	DWN060310	O-RING-5.0X1.2	T09P-2	C03007-T09P	S5808
GL40	L84017-T09P	CN14L00R-2-SET	930RD13	DWN060310	O-RING-5.0X1.2	T09P-2	C03007-T09P	S5808
GL50	L84017-T09P	CN14L00R-2-SET	930RD13	DWN060310	O-RING-5.0X1.2	T09P-2	C03007-T09P	S5808

Akcesoria

Dla wielkości	Zestaw do chłodziw. S- standard	Zestaw do chłodziw. X- zgrubny	Moment dokręcania	Wkładka do wymiany	Klucz dynamometryczny
GL32	CN14U00S-2-SET	CN14L00X-2-SET	2.0NM	T00-09P	T00-09P20
GL40	CN14U00S-2-SET	CN14L00X-2-SET	2.0NM	T00-09P	T00-09P20
GL50	CN14U00S-2-SET	CN14L00X-2-SET	2.0NM	T00-09P	T00-09P20

GL...DCLNR/L – Oprawki do płytek CNGG, CNMA, CNMG, CNMM – Metryczne/ Calowe

GL...DCLNR/L
KAPR = 95,0°

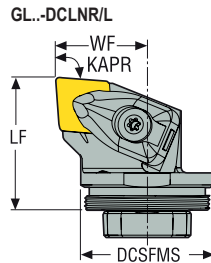
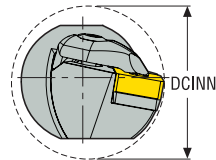
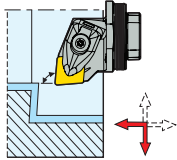

CTWS



- Pokazano wersję prawą
- Asortyment płytek, patrz str. 548, 549, 550, 551, 552, 553
- Program opravek z tłumikiem drgań, patrz strona(y) 628, 629-644
- Oznaczenia opravek, patrz str. 13-14
- Objasnienia atrybutów ISO, patrz strona 81

Oznaczenie	Numer produktu	CTMS	DCSFMS	WF	LF	DCINN	CP	KAPR°	GAMO°	LAMS°	Waga	CTWS
			mm cal.	mm cal.	mm cal.	mm cal.	bar psi				kg lbs	
GL32-DCLNR-22032-12	02809539	GL32	32,0 1.260	22,0 0.866	32 1.260	40,0 1.575	200,0 2900.8	95,0	-6,0	-10,0	0,2 0.440	CN..1204.. CN..43.
GL32-DCLNL-22032-12	02809540	GL32	32,0 1.260	22,0 0.866	32 1.260	40,0 1.575	200,0 2900.8	95,0	-6,0	-10,0	0,2 0.440	CN..1204.. CN..43.
GL40-DCLNR-27032-12	02809477	GL40	40,0 1.575	27,0 1.063	32 1.260	50,0 1.969	200,0 2900.8	95,0	-6,0	-10,0	0,2 0.440	CN..1204.. CN..43.
GL40-DCLNL-27032-12	02809478	GL40	40,0 1.575	27,0 1.063	32 1.260	50,0 1.969	200,0 2900.8	95,0	-6,0	-10,0	0,2 0.440	CN..1204.. CN..43.
GL50-DCLNR-32032-12	02809517	GL50	50,0 1.969	32,0 1.260	32 1.260	63,0 2.480	200,0 2900.8	95,0	-6,0	-8,0	0,3 0.660	CN..1204.. CN..43.
GL50-DCLNL-32032-12	02809518	GL50	50,0 1.969	32,0 1.260	32 1.260	63,0 2.480	200,0 2900.8	95,0	-6,0	-8,0	0,3 0.660	CN..1204.. CN..43.
GL50-DCLNR-32037-16	02809519	GL50	50,0 1.969	32,0 1.260	37 1.457	63,0 2.480	200,0 2900.8	95,0	-5,0	-14,0	0,4 0.880	CN..1606.. CN..54.
GL50-DCLNL-32037-16	02809520	GL50	50,0 1.969	32,0 1.260	37 1.457	63,0 2.480	200,0 2900.8	95,0	-5,0	-14,0	0,4 0.880	CN..1606.. CN..54.
GL50-DCLNR-32040-19	02809521	GL50	50,0 1.969	32,0 1.260	40 1.575	63,0 2.480	200,0 2900.8	95,0	-5,0	-14,0	0,4 0.880	CN..1906.. CN..64.
GL50-DCLNL-32040-19	02809522	GL50	50,0 1.969	32,0 1.260	40 1.575	63,0 2.480	200,0 2900.8	95,0	-5,0	-14,0	0,4 0.880	CN..1906.. CN..64.

Części zamienne, zawarte w dostawie

Dla wielkości	Kolek mocujący	Śruba mocująca	Mocowanie dociskiem pływającym	Podkładka	Podkładka/Klucz do mocowania	Śruba podkładki	Sprężyna
..-12	FP2012	L85021-T15P	CD12-S	DCO120310	T15P-2	C04008-T15P	S6912
..-16	FP2012	L86026-T20P	CD16-S	DCN160616	T20P-2D	C05010-T20P	S7010
..-19	FP2012	L86026-T20P	CD19-S	DCN190416	T20P-2D	C05010-T20P	S7010

Ogólne toczzenie ISO Poradnik

Ogólne toczzenie ISO Oprawki

Ogólne toczzenie ISO Płytki

Steadyline®

MDT

Mini-Shaft™

Obrobka rowków

Przecinanie

X4

Adaptory i części zamienne

Akcesoria i części zamienne

Akcesoria

Dla wielkości	Zestaw mocujący	Moment dokręcania	Wkładka do wymiany	Klucz dynamometryczny
..-12	CD12-S12	3.5NM	T00-15P	T00-15P35
..-16	CD16-S16	6.0NM	T00T-20P	T00T-20P60
..-19	CD19-S19	6.0NM	T00T-20P	T00T-20P60

Ogólne toczzenie
ISO
PoradnikOgólne toczzenie
ISO
OprawkęOgólne toczzenie
ISO
Płytki

Steadyline®

MDT

Mini-Shaft™

Obróbka rowków

Przecinanie

X4

Adaptory
Moduły mocująceAkcesoria i części
zamienne

GL...DDUNR/L – Oprawki do płytek DNGG, DNGM, DNMA, DNMG, DNMM, DNMU, DNMX – Metryczne/ Calowe

GL...DDUNR/L
KAPR = 93,0°

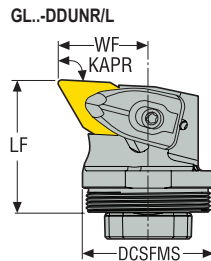
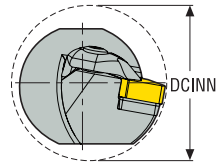
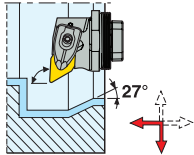

CTWS



- Pokazano wersję prawą
- Asortyment płytek, patrz str. 558, 559, 560, 561, 601, 619
- Program opravek z tłumikiem drgań, patrz strona(y) 628, 629-644
- Oznaczenia opravek, patrz str. 13-14
- * Użyć odpowiedniej podkładki i śruby dla wybranej płytki. Szczegółowe informacje, patrz str. 98
- Objasnienia atrybutów ISO, patrz strona 81

Oznaczenie	Numer produktu	CTMS	DCSFMS	WF	LF	DCINN	CP	KAPR°	GAMO°	LAMS°	Waga	CTWS
			mm cal.	mm cal.	mm cal.	mm cal.	bar psi				kg lbs	
GL32-DDUNR-22032-11	02809541	GL32	32,0 1.260	22,0 0.866	32 1.260	40,0 1.575	200,0 2900.8	93,0	-6,0	-10,0	0,2 0.440	DNMU1104.. DNMU33.
GL32-DDUNL-22032-11	02809542	GL32	32,0 1.260	22,0 0.866	32 1.260	40,0 1.575	200,0 2900.8	93,0	-6,0	-10,0	0,2 0.440	DNMU1104.. DNMU33.
GL40-DDUNR-27032-11	02809479	GL40	40,0 1.575	27,0 1.063	32 1.260	50,0 1.969	200,0 2900.8	93,0	-5,0	-10,0	0,2 0.440	DNMU1104.. DNMU33.
GL40-DDUNL-27032-11	02809480	GL40	40,0 1.575	27,0 1.063	32 1.260	50,0 1.969	200,0 2900.8	93,0	-5,0	-10,0	0,2 0.440	DNMU1104.. DNMU33.
GL32-DDUNR-22032-15	02975022	GL32	32,0 1.260	21,88 0.861	32 1.260	40,0 1.575	200,0 2900.8	93,0	-6,0	-14,0	0,2 0.440	DN..1504-DN..1506* DN..43-DN..44*
GL32-DDUNL-22032-15	02975023	GL32	32,0 1.260	21,88 0.861	32 1.260	40,0 1.575	200,0 2900.8	93,0	-6,0	-14,0	0,2 0.440	DN..1504-DN..1506* DN..43-DN..44*
GL40-DDUNR-27032-15	02809481	GL40	40,0 1.575	27,0 1.063	32 1.260	50,0 1.969	200,0 2900.8	93,0	-6,0	-12,0	0,2 0.440	DN..1504-DN..1506* DN..43-DN..44*
GL40-DDUNL-27032-15	02809482	GL40	40,0 1.575	27,0 1.063	32 1.260	50,0 1.969	200,0 2900.8	93,0	-6,0	-12,0	0,2 0.440	DN..1504-DN..1506* DN..43-DN..44*
GL50-DDUNR-32032-15	02809523	GL50	50,0 1.969	32,0 1.260	32 1.260	63,0 2.480	200,0 2900.8	93,0	-6,0	-12,0	0,3 0.660	DN..1504-DN..1506* DN..43-DN..44*
GL50-DDUNL-32032-15	02809524	GL50	50,0 1.969	32,0 1.260	32 1.260	63,0 2.480	200,0 2900.8	93,0	-6,0	-12,0	0,3 0.660	DN..1504-DN..1506* DN..43-DN..44*

Części zamienne, zawarte w dostawie

Dla wielkości	Docisk dla DNMU11	Kołek mocujący	Śruba mocująca	Mocowanie dociskiem pływającym	Podkładka	Podkładka/Klucz do mocowania	Śruba podkładki	Sprężyna
..-11	CD11XP	FP1508	L84017-T09P	–	DDN110310	T09P-2	C03007-T09P	S5608
..-15	–	FP2012	L85021-T15P	CD12-S	DDN150416	T15P-2	C04008-T15P	S6912

Akcesoria

Dla wielkości	Docisk dla DNMG11	Docisk dla DNMU11	Zestaw mocujący	Moment dokręcania	Wkładka do wymiany	Klucz dynamometryczny
..-11	CD09-S09	CD11XP-SET	–	2.0NM	T00-09P	T00-09P20
..-15	–	–	CD12-S12	3.5NM	T00-15P	T00-15P35

Ogólne toższenie ISO Poradnik

Ogólne toższenie ISO Oprawki

Ogólne toższenie ISO Płytki

Steadyline®

MDT

Mini-Shaft™

Obróbka rowków

Przecinanie

X4

Adaptory Moduły mocujące

Akcesoria i części zamienne

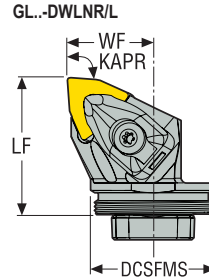
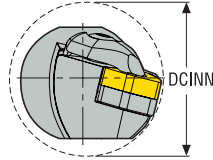
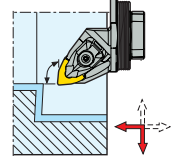
GL..-DWLNR/L – Oprawki do płytek WNGA, WNGG, WNMA, WNMG, WNMM
– Metryczne/ Calowe

GL..-DWLNR/L
KAPR = 95,0 °

CTWS

- Pokazano wersję prawą
- Asortyment płytek, patrz str. 588, 589, 590, 591, 617
- Program oprawek z tłumikiem drgań, patrz strona(y) 628, 629-644
- Oznaczenia oprawek, patrz str. 13-14
- * Użyć odpowiedniej podkładki i śruby dla wybranej płytki. Szczegółowe informacje, patrz str. 98
- Objaśnienia atrybutów ISO, patrz strona 81

Oznaczenie	Numer produktu	CTMS	DCSFMS		WF		LF	DCINN	CP	KAPR°	GAMO°	LAMS°	Waga	CTWS
			mm cal.	mm cal.	mm cal.	mm cal.								
GL32-DWLNR-22032-06	02809543	GL32	32,0 1.260	22,0 0.866	32 1.260	40,0 1.575	200,0 2900.8	95,0	-5,0	-12,0	0,2 0.440	WN..0604.. WN..33.		
GL32-DWLNL-22032-06	02809544	GL32	32,0 1.260	22,0 0.866	32 1.260	40,0 1.575	200,0 2900.8	95,0	-5,0	-12,0	0,2 0.440	WN..0604.. WN..33.		
GL32-DWLNR-22035-08	02809545	GL32	32,0 1.260	22,0 0.866	35 1.378	40,0 1.575	200,0 2900.8	95,0	-5,0	-14,0	0,2 0.440	WN..0804-WN..0806* WN..43-WN..44*		
GL32-DWLNL-22035-08	02809546	GL32	32,0 1.260	22,0 0.866	35 1.378	40,0 1.575	200,0 2900.8	95,0	-5,0	-14,0	0,2 0.440	WN..0804-WN..0806* WN..43-WN..44*		
GL40-DWLNR-27032-06	02809483	GL40	40,0 1.575	27,0 1.063	32 1.260	50,0 1.969	200,0 2900.8	95,0	-5,0	-12,0	0,2 0.440	WN..0604.. WN..33.		
GL40-DWLNL-27032-06	02809484	GL40	40,0 1.575	27,0 1.063	32 1.260	50,0 1.969	200,0 2900.8	95,0	-5,0	-12,0	0,2 0.440	WN..0604.. WN..33.		
GL40-DWLNR-27037-08	02809485	GL40	40,0 1.575	27,0 1.063	37 1.457	50,0 1.969	200,0 2900.8	95,0	-5,0	-12,0	0,2 0.440	WN..0804-WN..0806* WN..43-WN..44*		
GL40-DWLNL-27037-08	02809486	GL40	40,0 1.575	27,0 1.063	37 1.457	50,0 1.969	200,0 2900.8	95,0	-5,0	-12,0	0,3 0.660	WN..0804-WN..0806* WN..43-WN..44*		
GL50-DWLNL-32032-06	02809526	GL50	50,0 1.969	32,0 1.260	32 1.260	63,0 2.480	200,0 2900.8	95,0	-5,0	-12,0	0,3 0.660	WN..0604.. WN..33.		
GL50-DWLNR-32038-08	02809527	GL50	50,0 1.969	32,0 1.260	38 1.496	63,0 2.480	200,0 2900.8	95,0	-5,0	-12,0	0,3 0.660	WN..0804-WN..0806* WN..43-WN..44*		
GL50-DWLNL-32038-08	02809528	GL50	50,0 1.969	32,0 1.260	38 1.496	63,0 2.480	200,0 2900.8	95,0	-5,0	-12,0	0,3 0.660	WN..0804-WN..0806* WN..43-WN..44*		

Części zamienne, zawarte w dostawie

Dla wielkości	Kolek mocujący	Śruba mocująca	Mocowanie dociskiem pływającym	Podkładka	Podkładka/Klucz do mocowania	Śruba podkładki	Sprężyna
..06	FP1508	L84017-T09P	CD09-S	DWN060310	T09P-2	C03007-T09P	S5608
..08	FP2012	L85021-T15P	CD12-S	DWN080416	T15P-2	C04008-T15P	S6912

Akcesoria

Dla wielkości	Zestaw mocujący	Moment dokręcania	Wkładka do wymiany	Klucz dynamometryczny
..-06	CD09-S09	2.0NM	T00-09P	T00-09P20
..-08	CD12-S12	3.5NM	T00-15P	T00-15P35

Ogólne toczzenie ISO
Poradnik

Ogólne toczzenie ISO
Oprawkę

Ogólne toczzenie ISO
Płytki

Steadyline®

MDT

Mini-Shaft™

Obróbka rowków

Przecinanie

X4

Adaptory
Moduły mocujące

Akcesoria i części
zamienne

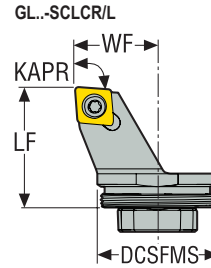
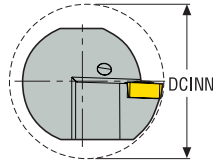
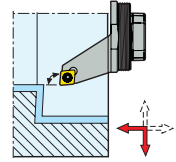
GL..-SCLCR/L – Oprawki do płytek CCGT, CCGW, CCGX, CCMT, CCMW
– Metrycznej/ Calowe

GL..-SCLCR/L
KAPR = 95,0 °

CTWS



- Pokazano wersję prawą
- Asortyment płytek, patrz str. 544, 545, 546, 547, 593, 594, 618, 620
- Program opravok z tłumikiem drgań, patrz strona(y) 628, 629-644
- Oznaczenia opravok, patrz str. 13-14
- Objaśnienia atrybutów ISO, patrz strona 81

Oznaczenie	Numer produktu	CTMS	DCSFMS	WF	LF	DCINN	CP	KAPR°	GAMO°	LAMS°	Waga	CTWS
			mm cal.	mm cal.	mm cal.	mm cal.	bar psi				kg lbs	
GL25-SCLCR-17020-09	03211318	GL25	25,0 0.984	17,0 0.669	20 0.787	32,0 1.260	200,0 2900.8	95,0	0,0	-3,0	0,1 0.220	CC..09T3.. CC..32.5.
GL25-SCLCL-17020-09	03211319	GL25	25,0 0.984	17,0 0.669	20 0.787	32,0 1.260	200,0 2900.8	95,0	0,0	-3,0	0,1 0.220	CC..09T3.. CC..32.5.

Części zamienne, zawarte w dostawie

Dla wielkości	Klucz do płytki	Śruba do płytki
-09	T15P-2	C04008-T15P

Akcesoria

Dla wielkości	Moment dokręcenia	Wkładka do wymiany	Klucz dynamometryczny
-09	3.5NM	T00-15P	T00-15P35

GL...SCLCR/L – Oprawki do płytek CCGT, CCGW, CCGX, CCMT – Metryczne/ Calowe

GL...SCLCR/L
KAPR = 95,0°

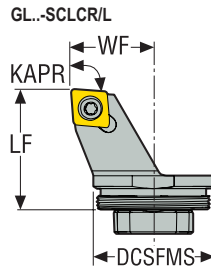
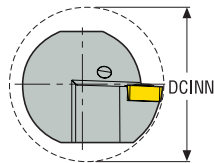
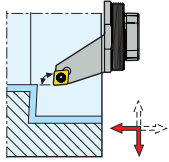

CTWS



- Pokazano wersję prawą
- Asortyment płytek, patrz str. 544, 545, 546, 547, 593, 594, 618
- Program opravek z tłumikiem drgań, patrz strona(y) 628, 629-644
- Oznaczenia opravek, patrz str. 13-14
- Objasnienia atrybutów ISO, patrz strona 81

Oznaczenie	Numer produktu	CTMS	DCSFMS	WF	LF	DCINN	CP	KAPR°	GAMO°	LAMS°	Waga	CTWS
			mm cal.	mm cal.	mm cal.	mm cal.						
GL32-SCLCR-22032-09	02809490	GL32	32,0 1.260	22,0 0.866	32 1.260	40,0 1.575	200,0 2900.8	95,0	0,0	-2,0	0,1 0.220	CC..09T3.. CC..32.5.
GL32-SCLCL-22032-09	02809491	GL32	32,0 1.260	22,0 0.866	32 1.260	40,0 1.575	200,0 2900.8	95,0	0,0	-2,0	0,1 0.220	CC..09T3.. CC..32.5.
GL32-SCLCR-22032-12	02809492	GL32	32,0 1.260	22,0 0.866	32 1.260	40,0 1.575	200,0 2900.8	95,0	0,0	-8,0	0,1 0.220	CC..1204.. CC..43.
GL32-SCLCL-22032-12	02809493	GL32	32,0 1.260	22,0 0.866	32 1.260	40,0 1.575	200,0 2900.8	95,0	0,0	-8,0	0,1 0.220	CC..1204.. CC..43.
GL40-SCLCR-27032-06	02809487	GL40	40,0 1.575	27,0 1.063	32 1.260	50,0 1.969	200,0 2900.8	95,0	0,0	-2,0	0,2 0.440	CC..0602.. CC..21.5.
GL40-SCLCL-27032-06	02809502	GL40	40,0 1.575	27,0 1.063	32 1.260	50,0 1.969	200,0 2900.8	95,0	0,0	-2,0	0,2 0.440	CC..0602.. CC..21.5.
GL40-SCLCR-27032-09	02809503	GL40	40,0 1.575	27,0 1.063	32 1.260	50,0 1.969	200,0 2900.8	95,0	0,0	-2,0	0,2 0.440	CC..09T3.. CC..32.5.
GL40-SCLCL-27032-09	02809504	GL40	40,0 1.575	27,0 1.063	32 1.260	50,0 1.969	200,0 2900.8	95,0	0,0	-2,0	0,2 0.440	CC..09T3.. CC..32.5.
GL40-SCLCR-27032-12	02809505	GL40	40,0 1.575	27,0 1.063	32 1.260	50,0 1.969	200,0 2900.8	95,0	0,0	-8,0	0,2 0.440	CC..1204.. CC..43.
GL40-SCLCL-27032-12	02809506	GL40	40,0 1.575	27,0 1.063	32 1.260	50,0 1.969	200,0 2900.8	95,0	0,0	-8,0	0,2 0.440	CC..1204.. CC..43.
GL50-SCLCR-32032-06	02809529	GL50	50,0 1.969	32,0 1.260	32 1.260	63,0 2.480	200,0 2900.8	95,0	0,0	-2,0	0,3 0.660	CC..0602.. CC..21.5.
GL50-SCLCL-32032-06	02809530	GL50	50,0 1.969	32,0 1.260	32 1.260	63,0 2.480	200,0 2900.8	95,0	0,0	-2,0	0,3 0.660	CC..0602.. CC..21.5.
GL50-SCLCR-32032-09	02809531	GL50	50,0 1.969	32,0 1.260	32 1.260	63,0 2.480	200,0 2900.8	95,0	0,0	-2,0	0,3 0.660	CC..09T3.. CC..32.5.
GL50-SCLCL-32032-09	02809532	GL50	50,0 1.969	32,0 1.260	32 1.260	63,0 2.480	200,0 2900.8	95,0	0,0	-2,0	0,3 0.660	CC..09T3.. CC..32.5.
GL50-SCLCR-32032-12	02809533	GL50	50,0 1.969	32,0 1.260	32 1.260	63,0 2.480	200,0 2900.8	95,0	0,0	-5,0	0,3 0.660	CC..1204.. CC..43.
GL50-SCLCL-32032-12	02809534	GL50	50,0 1.969	32,0 1.260	32 1.260	63,0 2.480	200,0 2900.8	95,0	0,0	-5,0	0,3 0.660	CC..1204.. CC..43.

Ogólne toczenie
ISO
Poradnik

Ogólne toczenie
ISO
Oprawki

Ogólne toczenie
ISO
Płytki

Steadyline®

MDT

Mini-Shaft™

Obrobka rowków





Przecinanie

X4



Adaptory
Moduly mocu-
jące

Akcesoria i częś-
ci zamienne

Części zamienne, zawarte w dostawie

Dla wielkości	Klucz do płytki	Śruba do płytki	Podkładka	Śruba podkładki
..-09	T15P-2 	C04008-T15P 	- 	- 
..-12	T15P-2	C05012-T15P	123.19-621	CA5008
..-06	T07P-2	C02506-T07P	-	-

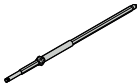
Akcesoria

Dla wielkości	Moment dokręcania	Wkładka do wymiany	Klucz podkładki	Klucz dynamometryczny
..-09	3.5NM 	T00-15P 	- 	T00-15P35 
..-12	5.0NM	T00-15P	5SMS795	T00-15P50
..-06	0.9NM	T00-07P	-	T00-07P09

GL...SDUCR/L – Oprawki do płytek DCGT, DCGW, DCMT, DCMW, DCMX
– Metryczne/ Calowe

GL...SDUCR/L
KAPR = 93,0°

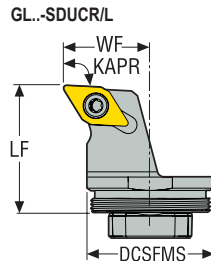
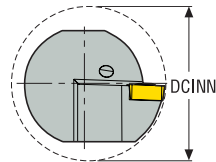
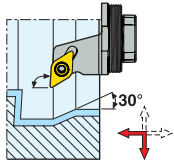

CTWS



- Pokazano wersję prawą
- Asortyment płytek, patrz str. 555, 556, 557, 598, 599, 621
- Program opravek z tłumikiem drgań, patrz strona(y) 628, 629-644
- Oznaczenia opravek, patrz str. 13-14
- Objasnienia atrybutów ISO, patrz strona 81

Oznaczenie	Numer produktu	CTMS	DCSFMS	WF	LF	DCINN	CP	KAPR°	GAMO°	LAMS°	Waga	CTWS
			mm <i>cal.</i>	mm <i>cal.</i>	mm <i>cal.</i>	mm <i>cal.</i>	bar <i>psi</i>				kg <i>lbs</i>	
GL25-SDUCR-17020-07	03211320	GL25	25,0 0.984	17,0 0.669	20 0.787	32,0 1.260	200,0 2900.8	93,0	0,0	-6,0	0,1 0.220	DC..0702.. DC..21.5.
GL25-SDUCL-17020-07	03211321	GL25	25,0 0.984	17,0 0.669	20 0.787	32,0 1.260	200,0 2900.8	93,0	0,0	-6,0	0,3 0.660	DC..0702.. DC..21.5.
GL25-SDUCR-17020-11	03211322	GL25	25,0 0.984	17,0 0.669	20 0.787	32,0 1.260	200,0 2900.8	93,0	0,0	-6,0	0,1 0.220	DC..11T3.. DC..32.5.
GL25-SDUCL-17020-11	03211323	GL25	25,0 0.984	17,0 0.669	20 0.787	32,0 1.260	200,0 2900.8	93,0	0,0	-6,0	0,1 0.220	DC..11T3.. DC..32.5.

Części zamienne, zawarte w dostawie

Dla wielkości	Klucz do płytki	Śruba do płytki
-07	T07P-2	C02506-T07P
-11	T15P-2	C04008-T15P

Akcesoria

Dla wielkości	Moment dokręcania	Wkładka do wymiany	Klucz dynamometryczny
-07	0.9NM	T00-07P	T00-07P09
-11	3.5NM	T00-15P	T00-15P35

Ogólne toczenie ISO Poradnik

Ogólne toczenie ISO Oprawki

Ogólne toczenie ISO Płytki

Steadyline®

MDT

Mini-Shaft™

Obróbka rowków

Przecinanie

X4

Adaptory Moduły mocujące

Akcesoria i części zamienne

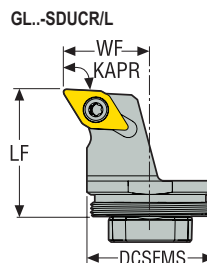
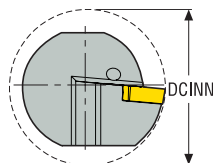
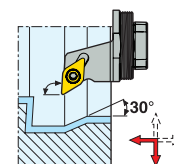
**GL...SDUCR/L – Oprawki do płytek DCGT, DCGW, DCMT, DCMX
– Metryczne/ Calowe**

**GL...SDUCR/L
KAPR = 93,0°**

CTWS



- Pokazano wersję prawą
- Asortyment płytek, patrz str. 555, 556, 557, 598, 599
- Program oprawek z tłumikiem drgań, patrz strona(y) 628, 629-644
- Oznaczenia oprawek, patrz str. 13-14
- Objaśnienia atrybutów ISO, patrz strona 81

Oznaczenie	Numer produktu	CTMS	DCSFMS	WF	LF	DCINN	CP	KAPR°	GAMO°	LAMS°	Waga	CTWS
			mm cal.	mm cal.	mm cal.	mm cal.	bar psi				kg lbs	
GL32-SDUCR-22032-11	02809494	GL32	32,0 1.260	22,0 0.866	32 1.260	40,0 1.575	200,0 2900.8	93,0	0,0	-5,0	0,1 0.220	DC..11T3.. DC..32.5.
GL32-SDUCL-22032-11	02809495	GL32	32,0 1.260	22,0 0.866	32 1.260	40,0 1.575	200,0 2900.8	93,0	0,0	-5,0	0,1 0.220	DC..11T3.. DC..32.5.
GL40-SDUCR-27032-11	02809507	GL40	40,0 1.575	27,0 1.063	32 1.260	50,0 1.969	200,0 2900.8	93,0	0,0	-5,0	0,2 0.440	DC..11T3.. DC..32.5.
GL40-SDUCL-27032-11	02809508	GL40	40,0 1.575	27,0 1.063	32 1.260	50,0 1.969	200,0 2900.8	93,0	0,0	-5,0	0,2 0.440	DC..11T3.. DC..32.5.
GL50-SDUCR-32032-11	02809535	GL50	50,0 1.969	32,0 1.260	32 1.260	63,0 2.480	200,0 2900.8	93,0	0,0	-5,0	0,3 0.660	DC..11T3.. DC..32.5.
GL50-SDUCL-32032-11	02809536	GL50	50,0 1.969	32,0 1.260	32 1.260	63,0 2.480	200,0 2900.8	93,0	0,0	-5,0	0,3 0.660	DC..11T3.. DC..32.5.

Części zamienne, zawarte w dostawie

Dla wielkości	Klucz do płytki	Śruba do płytki
...11	T15P-2	C04008-T15P

Akcesoria

Dla wielkości	Moment dokręcania	Wkładka do wymiany	Klucz dynamometryczny
...11	3.5NM	T00-15P	T00-15P35

GL..-SDUCR/L-..X – Oprawki do płytek DCGT, DCGW, DGMT, DCMW, DCMX
– Metryczne/ Calowe

GL..-SDUCR/L-..X
KAPR = 93,0°

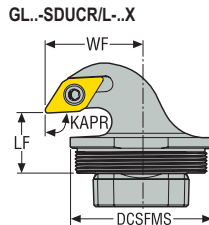
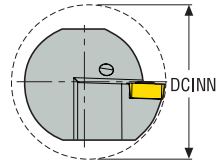
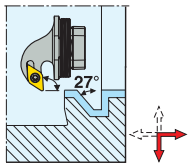



CTWS





- Pokazano wersję prawą
- Asortyment płytek, patrz str. 555, 556, 557, 598, 599, 621
- Program opravek z tłumikiem drgań, patrz strona(y) 628, 629-644
- Oznaczenia opravek, patrz str. 13-14
- Objasnienia atrybutów ISO, patrz strona 81

Oznaczenie	Numer produktu	CTMS	DCSFMS	WF	LF	DCINN	CP	KAPR°	GAMO°	LAMS°	Waga	CTWS
			mm cal.	mm cal.	mm cal.	mm cal.	bar psi				kg lbs	
GL25-SDUCR-17012-11X	03211326	GL25	25,0 0.984	17,0 0.669	12 0.472	32,0 1.260	200,0 2900.8	93,0	0,0	-6,0	0,1 0.220	DC..11T3.. DC..32.5.
GL25-SDUCL-17012-11X	03211327	GL25	25,0 0.984	17,0 0.669	12 0.472	32,0 1.260	200,0 2900.8	93,0	0,0	-6,0	0,1 0.220	DC..11T3.. DC..32.5.

Części zamienne, zawarte w dostawie

Dla wielkości	Klucz do płytki	Śruba do płytki
-11X	 T15P-2	 C04008-T15P

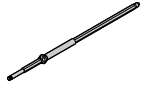
Akcesoria

Dla wielkości	Moment dokręcania	Wkładka do wymiany	Klucz dynamometryczny
-11X	 3.5NM	 T00-15P	 T00-15P35

Ogólne toczenie ISO Poradnik

Ogólne toczenie ISO Oprawki

Ogólne toczenie ISO Płytki

Steadyline®

MDT

Mini-Shaft™

Obróbka rowków

Przecinanie

X4

Adaptery Moduły mocujące

Akcesoria i części zamienne

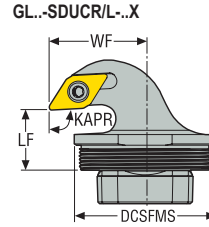
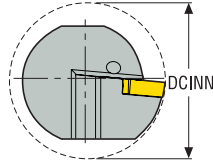
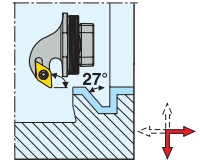
**GL..-SDUCR/L..X – Oprawki do płytek DCGT, DCGW, DGMT, DCMW, DCMX
– Metrycznej/ Calowe**

**GL..-SDUCR/L..X
KAPR = 93,0°**

CTWS



- Pokazano wersję prawą
- Asortyment płytek, patrz str. 555, 556, 557, 598, 599, 621
- Program opravok z tłumikiem drgań, patrz strona(y) 628, 629-644
- Oznaczenia opravok, patrz str. 13-14
- Objaśnienia atrybutów ISO, patrz strona 81

Oznaczenie	Numer produktu	CTMS	DCSFMS	WF	LF	DCINN	CP	KAPR°	GAMO°	LAMS°	Waga	CTWS
			mm cal.	mm cal.	mm cal.	mm cal.	bar psi				kg lbs	
GL32-SDUCR-22018-11X	02975005	GL32	32,0 1.260	21,88 0.861	18 0.709	40,0 1.575	200,0 2900.8	93,0	0,0	-5,0	0,2 0.440	DC..11T3.. DC..32.5.
GL32-SDUCL-22018-11X	02975006	GL32	32,0 1.260	21,88 0.861	18 0.709	40,0 1.575	200,0 2900.8	93,0	0,0	-5,0	0,2 0.440	DC..11T3.. DC..32.5.
GL40-SDUCR-27017-11X	02975007	GL40	40,0 1.575	26,88 1.058	17 0.669	50,0 1.969	200,0 2900.8	93,0	0,0	-5,0	0,2 0.440	DC..11T3.. DC..32.5.
GL40-SDUCL-27017-11X	02975008	GL40	40,0 1.575	26,88 1.058	17 0.669	50,0 1.969	200,0 2900.8	93,0	0,0	-5,0	0,2 0.440	DC..11T3.. DC..32.5.
GL50-SDUCR-32017-11X	02975009	GL50	50,0 1.969	32,0 1.260	17 0.669	63,0 2.480	200,0 2900.8	93,0	0,0	-5,0	0,3 0.660	DC..11T3.. DC..32.5.
GL50-SDUCL-32017-11X	02975010	GL50	50,0 1.969	32,0 1.260	17 0.669	63,0 2.480	200,0 2900.8	93,0	0,0	-5,0	0,3 0.660	DC..11T3.. DC..32.5.

Części zamienne, zawarte w dostawie

Dla wielkości	Klucz do płytki	Śruba do płytki
..-11	T15P-2	C04008-T15P

Akcesoria

Dla wielkości	Moment dokręcania	Wkładka do wymiany	Klucz dynamometryczny
..-11	3.5NM	T00-15P	T00-15P35

GL...SDUNR/L – Oprawki do płytek DNMA, DNMU, DNMX
– Metryczne/ Calowe

GL...SDUNR/L
KAPR = 93,0°

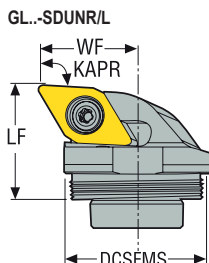
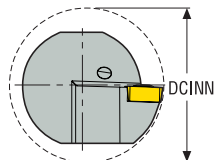
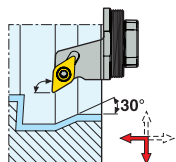



CTWS



- Pokazano wersję prawą
- Asortyment płytek, patrz str. 558, 559, 560, 561, 601
- Program opravek z tłumikiem drgań, patrz strona(y) 628, 629-644
- Oznaczenia opravek, patrz str. 13-14
- Objasnienia atrybutów ISO, patrz strona 81

Oznaczenie	Numer produktu	CTMS	DCSFMS	WF	LF	DCINN	CP	KAPR°	GAMO°	LAMS°	Waga	CTWS
			mm cal.	mm cal.	mm cal.	mm cal.	bar psi				kg lbs	
GL25-SDUNR-17020-11	03211316	GL25	25,0 0.984	17,0 0.669	20 0.787	32,0 1.260	200,0 2900.8	93,0	-5,0	-13,0	0,1 0.220	DNMU1104.. DNMU33.
GL25-SDUNL-17020-11	03211317	GL25	25,0 0.984	17,0 0.669	20 0.787	32,0 1.260	200,0 2900.8	93,0	-5,0	-13,0	0,1 0.220	DNMU1104.. DNMU33.

Części zamienne, zawarte w dostawie

Dla wielkości	Klucz do płytki	Śruba do płytki
-11	 T09P-2	 C03511-T09P

Akcesoria

Dla wielkości	Moment dokręcania	Wkładka do wymiany	Klucz dynamometryczny
-11	 2.0NM	 T00-09P	 T00-09P20

Ogólne toczenie
ISO
Poradnik

Ogólne toczenie
ISO
Oprawki

Ogólne toczenie
ISO
Płytki

Steadyline®

MDT

Mini-Shaft™

Obróbka rowków

Przecinanie

X4

Adaptory
Moduły mocujące

Akcesoria i części
zamiennne

GL...SDUNR/L..X – Oprawki do płytek DNMU, DNMX – Metryczne/ Calowe

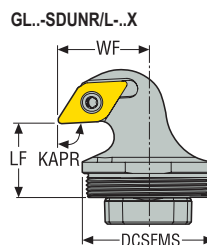
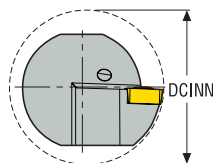

KAPR = 93,0 °

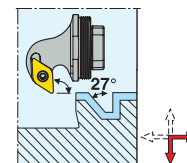



CTWS



- Pokazano wersję prawą
- Asortyment płytek, patrz str. 558, 559, 560, 561
- Program oprawek z tłumikiem drgań, patrz strona(y) 628, 629-644
- Oznaczenia oprawek, patrz str. 13-14
- Objaśnienia atrybutów ISO, patrz strona 81

Oznaczenie	Numer produktu	CTMS	DCSFMS	WF	LF	DCINN	CP	KAPR°	GAMO°	LAMS°	Waga	CTWS
			mm cal.	mm cal.	mm cal.	mm cal.	bar psi				kg lbs	
GL32-SDUNR-22018-11X	02975003	GL32	32,0 1.260	21,88 0.861	18 0.709	40,0 1.575	200,0 2900.8	93,0	-6,0	-10,0	0,2 0.440	DNMU1104.. DNMU33.
GL32-SDUNL-22018-11X	02975004	GL32	32,0 1.260	21,88 0.861	18 0.709	40,0 1.575	200,0 2900.8	93,0	-6,0	-10,0	0,2 0.440	DNMU1104.. DNMU33.

Części zamienne, zawarte w dostawie

Dla wielkości	Klucz do płytki	Śruba do płytki
		
	T09P-2	C03511-T09P

Akcesoria

Dla wielkości	Moment dokręcania	Wkładka do wymiany	Klucz dynamometryczny
			
	2.0NM	T00-09P	T00-09P20

GL...SDXCR/L – Oprawki do płytek DCGT, DCGW, DGMT, DCMW, DCMX – Metryczne/ Calowe

GL...SDXCR/L
KAPR = 62,5°

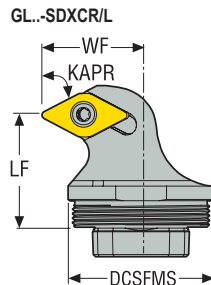
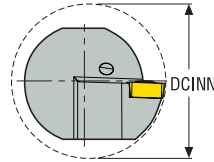
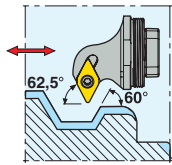

CTWS



- Pokazano wersję prawą
- Asortyment płytek, patrz str. 555, 556, 557, 598, 599, 621
- Program opravek z tłumikiem drgań, patrz strona(y) 628, 629-644
- Oznaczenia opravek, patrz str. 13-14
- Objasnienia atrybutów ISO, patrz strona 81

Oznaczenie	Numer produktu	CTMS	DCSFMS	WF	LF	DCINN	CP	KAPR°	GAMO°	LAMS°	Waga	CTWS
			mm <i>cal.</i>	mm <i>cal.</i>	mm <i>cal.</i>	mm <i>cal.</i>	bar <i>psi</i>				kg <i>lbs</i>	
GL25-SDXCR-17018-11	03211324	GL25	25,0 0.984	17,0 0.669	18 0.709	32,0 1.260	200,0 2900.8	62,5	0,0	-6,0	0,1 0.220	DC..11T3.. DC..32.5.
GL25-SDXCL-17018-11	03211325	GL25	25,0 0.984	17,0 0.669	18 0.709	32,0 1.260	200,0 2900.8	62,5	0,0	-6,0	0,1 0.220	DC..11T3.. DC..32.5.

Części zamienne, zawarte w dostawie

Dla wielkości	Klucz do płytki	Śruba do płytki
-11	 T15P-2	 C04008-T15P

Akcesoria

Dla wielkości	Moment dokręcania	Wkładka do wymiany	Klucz dynamometryczny
-11	 3.5NM	 T00-15P	 T00-15P35

Ogólne toczzenie ISO Poradnik

Ogólne toczzenie ISO Oprawki

Ogólne toczzenie ISO Płytki

Steadyline®

MDT

Mini-Shaft™

Obróbka rowków

Przecinanie

X4

Adaptory Moduły mocujące

Akcesoria i części zamienne

GL...SDXCR/L – Oprawki do płytek DCGT, DCGW, DGMT, DCMW, DCMX – Metrycznej/ Calowe

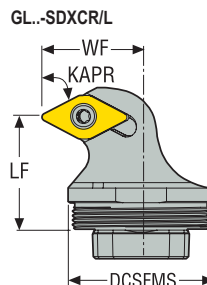
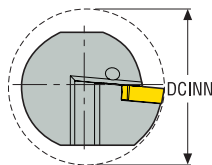

GL...SDXCR/L
KAPR = 62,5°

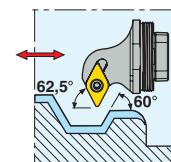

CTWS



- Pokazano wersję prawą
- Asortyment płytek, patrz str. 555, 556, 557, 598, 599, 621
- Program oprawek z tłumikiem drgań, patrz strona(y) 628, 629-644
- Oznaczenia oprawek, patrz str. 13-14
- Objaśnienia atrybutów ISO, patrz strona 81

Oznaczenie	Numer produktu	CTMS	DCSFMS	WF	LF	DCINN	CP	KAPR°	GAMO°	LAMS°	Waga	CTWS
			mm cal.	mm cal.	mm cal.	mm cal.	bar psi				kg lbs	
GL32-SDXCR-22025-11	02975013	GL32	32,0 1.260	21,88 0.861	25 0.984	40,0 1.575	200,0 2900.8	62,5	0,0	-5,0	0,2 0.440	DC..11T3.. DC..32.5.
GL32-SDXCL-22025-11	02975014	GL32	32,0 1.260	21,88 0.861	25 0.984	40,0 1.575	200,0 2900.8	62,5	0,0	-5,0	0,2 0.440	DC..11T3.. DC..32.5.
GL40-SDXCR-27025-11	02975015	GL40	40,0 1.575	26,88 1.058	25 0.984	50,0 1.969	200,0 2900.8	62,5	0,0	-5,0	0,2 0.440	DC..11T3.. DC..32.5.
GL40-SDXCL-27025-11	02975016	GL40	40,0 1.575	26,88 1.058	25 0.984	50,0 1.969	200,0 2900.8	62,5	0,0	-5,0	0,2 0.440	DC..11T3.. DC..32.5.
GL50-SDXCR-32025-11	02975017	GL50	50,0 1.969	31,88 1.255	25 0.984	63,0 2.480	200,0 2900.8	62,5	0,0	-5,0	0,3 0.660	DC..11T3.. DC..32.5.
GL50-SDXCL-32025-11	02975018	GL50	50,0 1.969	31,88 1.255	25 0.984	63,0 2.480	200,0 2900.8	62,5	0,0	-5,0	0,3 0.660	DC..11T3.. DC..32.5.

Części zamienne, zawarte w dostawie

Dla wielkości	Klucz do płytki	Śruba do płytki
...11	T15P-2	C04008-T15P

Akcesoria

Dla wielkości	Moment dokręcania	Wkładka do wymiany	Klucz dynamometryczny
...11	3.5NM	T00-15P	T00-15P35

GL...SDXNR/L – Oprawki do płytek DNMA, DNMU, DNMX
– Metryczne/ Calowe

KAPR = 62,5°

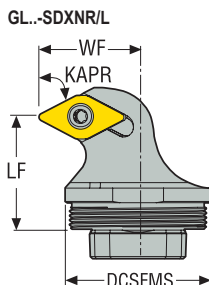
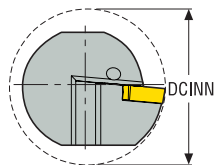
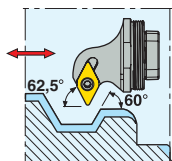

CTWS



- Pokazano wersję prawą
- Asortyment płytek, patrz str. 558, 559, 560, 561, 601
- Program opravek z tłumikiem drgań, patrz strona(y) 628, 629-644
- Oznaczenia opravek, patrz str. 13-14
- Objasnienia atrybutów ISO, patrz strona 81

Oznaczenie	Numer produktu	CTMS	DCSFMS	WF	LF	DCINN	CP	KAPR°	GAMO°	LAMS°	Waga	CTWS
			mm cal.	mm cal.	mm cal.	mm cal.	bar psi				kg lbs	
GL32-SDXNR-22025-11	02975011	GL32	32,0 1.260	21,88 0.861	25 0.984	40,0 1.575	200,0 2900.8	62,5	0,0	-10,0	0,1 0.220	DNMU1104.. DNMU33.
GL32-SDXNL-22025-11	02975012	GL32	32,0 1.260	21,88 0.861	25 0.984	40,0 1.575	200,0 2900.8	62,5	0,0	-10,0	0,1 0.220	DNMU1104.. DNMU33.

Części zamienne, zawarte w dostawie

Dla wielkości

Klucz do płytki

Śruba do płytki



T09P-2

C03511-T09P

Akcesoria

Dla wielkości

Moment dokręcania

Wkładka do wymiany

Klucz dynamometryczny



2.0NM

T00-09P

T00-09P20

Ogólne toczenie ISO Poradnik

Ogólne toczenie ISO Oprawki

Ogólne toczenie ISO Płytki

Steadyline®

MDT

Mini-Shaft™

Obróbka rowków

Przecinanie

X4

Adaptory Moduły mocujące

Akcesoria i części zamienne

GL..-STFCR/L – Oprawki do płytek TCGT, TCGW, TCMT, TCMW – Metryczne/ Calowe

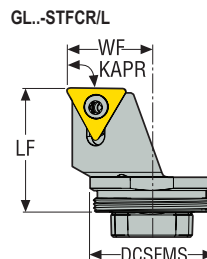
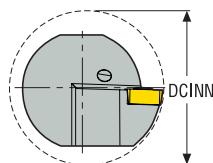

GL..-STFCR/L
KAPR = 91,0°

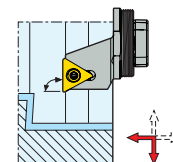

CTWS



- Pokazano wersję prawą
- Asortyment płytek, patrz str. 573, 574, 610, 622
- Program oprawek z tłumikiem drgań, patrz strona(y) 628, 629-644
- Oznaczenia oprawek, patrz str. 13-14
- Objaśnienia atrybutów ISO, patrz strona 81

Oznaczenie	Numer produktu	CTMS	DCSFMS	WF	LF	DCINN	CP	KAPR°	GAMO°	LAMS°	Waga	CTWS
			mm cal.	mm cal.	mm cal.	mm cal.	bar psi				kg lbs	
GL25-STFCR-17020-11	03211328	GL25	25,0 0.984	17,0 0.669	20 0.787	32,0 1.260	200,0 2900.8	91,0	0,0	-3,0	0,3 0.660	TC..1102.. TC..21.5
GL25-STFCL-17020-11	03211329	GL25	25,0 0.984	17,0 0.669	20 0.787	32,0 1.260	200,0 2900.8	91,0	0,0	-3,0	0,1 0.220	TC..1102.. TC..21.5

Części zamienne, zawarte w dostawie

Dla wielkości	Klucz do płytki	Śruba do płytki
-11	T07P-2	C02506-T07P

Akcesoria

Dla wielkości	Moment dokręcania	Wkładka do wymiany	Klucz dynamometryczny
-11	0.9NM	T00-07P	T00-07P09

GL...STFCR/L – Oprawki do płytek TCGT, TCGX, TCMT, TCMW, TCMX – Metryczne/ Calowe

GL...STFCR/L
KAPR = 91,0°

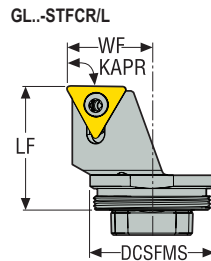
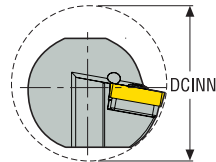
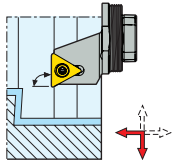



CTWS





- Pokazano wersję prawą
- Asortyment płytek, patrz str. 573, 574, 613, 622
- Program opravek z tłumikiem drgań, patrz strona(y) 628, 629-644
- Oznaczenia opravek, patrz str. 13-14
- Objasnienia atrybutów ISO, patrz strona 81

Oznaczenie	Numer produktu	CTMS	DCSFMS	WF	LF	DCINN	CP	KAPR°	GAMO°	LAMS°	Waga	CTWS
			mm cal.	mm cal.	mm cal.	mm cal.	bar psi				kg lbs	
GL32-STFCR-22032-16	02809496	GL32	32,0 1.260	22,0 0.866	32 1.260	40,0 1.575	200,0 2900.8	91,0	0,0	-10,0	0,2 0.440	TC..16T3.. TC..32.5.
GL32-STFCL-22032-16	02809497	GL32	32,0 1.260	22,0 0.866	32 1.260	40,0 1.575	200,0 2900.8	91,0	0,0	-10,0	0,2 0.440	TC..16T3.. TC..32.5.
GL40-STFCR-27032-16	02809509	GL40	40,0 1.575	27,0 1.063	32 1.260	50,0 1.969	200,0 2900.8	91,0	0,0	-8,0	0,2 0.440	TC..16T3.. TC..32.5.
GL40-STFCL-27032-16	02809510	GL40	40,0 1.575	27,0 1.063	32 1.260	50,0 1.969	200,0 2900.8	91,0	0,0	-8,0	0,2 0.440	TC..16T3.. TC..32.5.
GL50-STFCR-32032-16	02809537	GL50	50,0 1.969	32,0 1.260	32 1.260	63,0 2.480	200,0 2900.8	91,0	0,0	-8,0	0,3 0.660	TC..16T3.. TC..32.5.
GL50-STFCL-32032-16	02809538	GL50	50,0 1.969	32,0 1.260	32 1.260	63,0 2.480	200,0 2900.8	91,0	0,0	-8,0	0,3 0.660	TC..16T3.. TC..32.5.

Części zamienne, zawarte w dostawie

Dla wielkości	Klucz do płytki	Śruba do płytki	Podkładka	Śruba podkładki
...-16	 T15P-2	 C03509-T15P	 STN160312	 CA3510

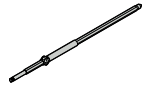
Akcesoria

Dla wielkości	Moment dokręcania	Wkładka do wymiany	Klucz podkładki	Klucz dynamometryczny
...-16	 3.0NM	 T00-15P	 9/64SMS875	 T00-15P30

Ogólne toczzenie
ISO
Poradnik

Ogólne toczzenie
ISO
Oprawy

Ogólne toczzenie
ISO
Płytki

Steadyline®

MDT

Mini-Shaft™

Obróbka rowków

Przecinanie

X4

Adaptory i części zamienne

Akcesoria i części zamienne

GL...SVUBR/L – Oprawki do płytek VBGT, VBMT – Metryczne/ Calowe

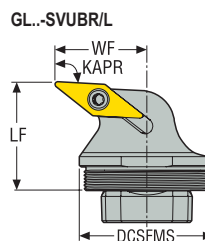
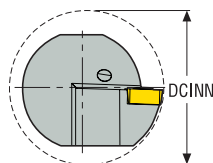

GL...SVUBR/L
KAPR = 93,0°

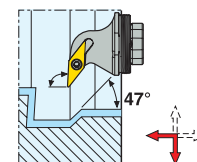

CTWS



- Pokazano wersję prawą
- Asortyment płytek, patrz str. 584, 585
- Program oprawek z tłumikiem drgań, patrz strona(y) 628, 629-644
- Oznaczenia oprawek, patrz str. 13-14
- Objaśnienia atrybutów ISO, patrz strona 81

Oznaczenie	Numer produktu	CTMS	DCSFMS	WF	LF	DCINN	CP	KAPR°	GAMO°	LAMS°	Waga	CTWS
			mm cal.	mm cal.	mm cal.	mm cal.	bar psi				kg lbs	
GL25-SVUBR-17020-11	03211330	GL25	25,0 0.984	17,0 0.669	20 0.787	32,0 1.260	200,0 2900.8	93,0	0,0	-4,0	0,3 0.660	VB..1102.. VB..21.5
GL25-SVUBL-17020-11	03211331	GL25	25,0 0.984	17,0 0.669	20 0.787	32,0 1.260	200,0 2900.8	93,0	0,0	-4,0	0,1 0.220	VB..1102.. VB..21.5

Części zamienne, zawarte w dostawie

Dla wielkości	Klucz do płytki	Śruba do płytki
-11	T07P-2	C02506-T07P

Akcesoria

Dla wielkości	Moment dokręcania	Wkładka do wymiany	Klucz dynamometryczny
-11	0.9NM	T00-07P	T00-07P09

GL...SVUBR/L – Oprawki do płytek VBGT, VBGW, VBMT, VBWV
– Metryczne/ Calowe

GL...SVUBR/L
KAPR = 93,0°

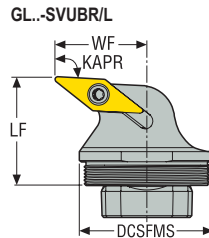
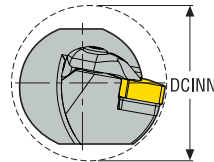
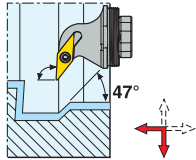

CTWS



- Pokazano wersję prawą
- Asortyment płytek, patrz str. 584, 585, 615, 623
- Program oprawek z tłumikiem drgań, patrz strona(y) 628, 629-644
- Oznaczenia oprawek, patrz str. 13-14
- Objasnienia atrybutów ISO, patrz strona 81

Oznaczenie	Numer produktu	CTMS	DCSFMS	WF	LF	DCINN	CP	KAPR°	GAMO°	LAMS°	Waga	CTWS
			mm cal.	mm cal.	mm cal.	mm cal.	bar psi				kg lbs	
GL32-SVUBR-22032-16	02974997	GL32	32,0 1.260	22,0 0.866	32 1.260	40,0 1.575	200,0 2900.8	93,0	0,0	-3,0	0,2 0.440	VB..1604-VC..1604 VB..33-VC..33.
GL32-SVUBL-22032-16	02974998	GL32	32,0 1.260	22,0 0.866	32 1.260	40,0 1.575	200,0 2900.8	93,0	0,0	-3,0	0,2 0.440	VB..1604-VC..1604 VB..33-VC..33.
GL40-SVUBR-27032-16	02974999	GL40	40,0 1.575	26,88 1.058	32 1.260	50,0 1.969	200,0 2900.8	93,0	0,0	-3,0	0,2 0.440	VB..1604-VC..1604 VB..33-VC..33.
GL40-SVUBL-27032-16	02975000	GL40	40,0 1.575	26,88 1.058	32 1.260	50,0 1.969	200,0 2900.8	93,0	0,0	-3,0	0,2 0.440	VB..1604-VC..1604 VB..33-VC..33.
GL50-SVUBR-32032-16	02975001	GL50	50,0 1.969	31,88 1.255	32 1.260	63,0 2.480	200,0 2900.8	93,0	0,0	-3,0	0,3 0.660	VB..1604-VC..1604 VB..33-VC..33.
GL50-SVUBL-32032-16	02975002	GL50	50,0 1.969	31,88 1.255	32 1.260	63,0 2.480	200,0 2900.8	93,0	0,0	-3,0	0,3 0.660	VB..1604-VC..1604 VB..33-VC..33.

Części zamienne, zawarte w dostawie

Dla wielkości	Klucz do płytki	Śruba do płytki	Podkładka	Śruba podkładki
...-16	T15P-2	C03510-T15P	171.19-620	CA3507

Akcesoria

Dla wielkości	Moment dokręcania	Wkładka do wymiany	Klucz podkładki	Klucz dynamometryczny
...-16	3.0NM	T00-15P	9/64SMS875	T00-15P30

Ogólne toczzenie ISO Poradnik

Ogólne toczzenie ISO Oprawki

Ogólne toczzenie ISO Płytki

Steadyline®

MDT

Mini-Shaft™

Obróbka rowków

Przecinanie

X4

Adaptory i części zamienne

Akcesoria i części zamienne

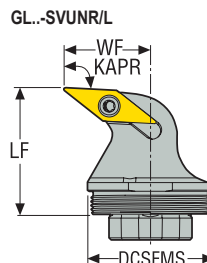
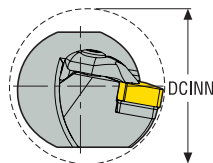
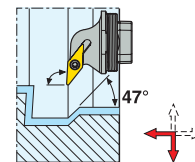
GL...SVUNR/L – Oprawki do płytek VNMU
– Metryczne/ Calowe

GL...SVUNR/L
KAPR = 93,0 °

CTWS



- Pokazano wersję prawą
- Asortyment płytek, patrz str. 586, 587
- Program opravek z tłumikiem drgań, patrz strona(y) 628, 629-644
- Oznaczenia opravek, patrz str. 13-14
- Objaśnienia atrybutów ISO, patrz strona 81

Oznaczenie	Numer produktu	CTMS	DCSFMS	WF	LF	DCINN	CP	KAPR°	GAMO°	LAMS°	Waga	CTWS
			mm cal.	mm cal.	mm cal.	mm cal.	bar psi				kg lbs	
GL32-SVUNR-22032-13	02974995	GL32	32,0 1.260	21,88 0.861	32 1.260	40,0 1.575	200,0 2900.8	93,0	-5,0	-12,0	0,2 0.440	VNMU1304.. VNMU2.5.
GL32-SVUNL-22032-13	02974996	GL32	32,0 1.260	21,88 0.861	32 1.260	40,0 1.575	200,0 2900.8	93,0	-5,0	-12,0	0,2 0.440	VNMU1304.. VNMU2.5.

Części zamienne, zawarte w dostawie

Dla wielkości	Klucz do płytki	Śruba do płytki	Podkładka	Śruba podkładki
...13	T09P-2	C03511-T09P	PVN130308	CA3507
...13	T15P-2	C03512-T15P	PVN130308	CA3507

Akcesoria

Dla wielkości	Moment dokręcania	Wkładka do wymiany	Klucz dynamometryczny
...13	2.0NM	T00-09P	T00-09P20
...13	3.0NM	T00-15P	T00-15P30

GL...CCLNR/L – Oprawki do płytek PCBN – CNMN
– Metryczne/ Calowe

GL...CCLNR/L
KAPR = 95,0°

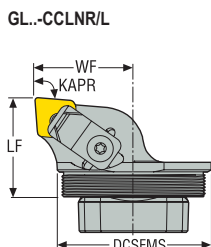
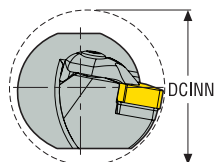
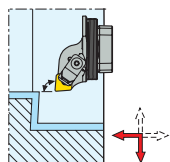





CTWS



- Pokazano wersję prawą
- Asortyment płytek, patrz str. 597
- Program oprawek z tłumikiem drgań, patrz strona(y) 628, 629-644
- Oznaczenia oprawek, patrz str. 13-14
- Objasnienia atrybutów ISO, patrz strona 81

Oznaczenie	Numer produktu	CTMS	DCSFMS	WF	LF	DCINN	CP	KAPR°	GAMO°	LAMS°	Waga	CTWS
			mm cal.	mm cal.	mm cal.	mm cal.	bar psi				kg lbs	
GL50-CCLNR-32032-12	02975024	GL50	50,0 1.969	31,88 1.255	32 1.260	63,0 2.480	200,0 2900.8	95,0	-6,0	-6,0	0,4 0.880	CN..1204.. CN..43.
GL50-CCLNL-32032-12	02975025	GL50	50,0 1.969	31,88 1.255	32 1.260	63,0 2.480	200,0 2900.8	95,0	-6,0	-6,0	0,4 0.880	CN..1204.. CN..43.

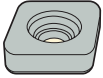
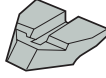
Części zamienne, zawarte w dostawie

Dla wielkości	Mocowanie	Klucz mocujący	Podkładka	Docisk	Śruba podkładki
..-12	 CC17P	 4SMS795	 CCN120312	 P1311	 F94009-T09P

Akcesoria

Dla wielkości	Klucz podkładki
..-12	 T09P-2

Ogólne toczenie
ISO
Poradnik

Ogólne toczenie
ISO
Oprawki

Ogólne toczenie
ISO
Płytki

Steadyline®

MDT

Mini-Shaft™

Obróbka rowków

Przecinanie

X4

Adaptery
Moduły mocujące

Akcesoria i części
zamiennne

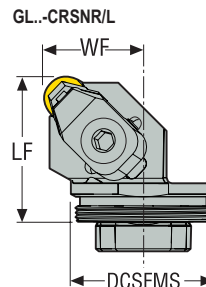
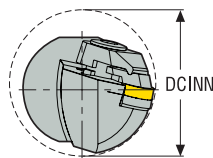
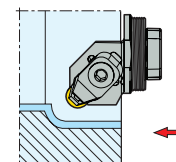
GL...CRSNR/L – Oprawki do płytek PCBN – RNGN-LF, RNGN, RNMN
– Metryczne/ Calowe

 GL...CRSNR/L
 KAPR = 45,0°





CTWS



- Pokazano wersję prawą
- Asortyment płytek, patrz str. 603, 604, 622, 625
- Program opravek z tłumikiem drgań, patrz strona(y) 628, 629-644
- Oznaczenia opravek, patrz str. 13-14
- Objaśnienia atrybutów ISO, patrz strona 81

Oznaczenie	Numer produktu	CTMS	DCSFMS	WF	LF	DCINN	CP	KAPR°	GAMO°	LAMS°	Waga	CTWS
			mm cal.	mm cal.	mm cal.	mm cal.	bar psi				kg lbs	
GL32-CRSNR-22032-09	02809500	GL32	32,0 1.260	22,0 0.866	32 1.260	40,0 1.575	200,0 2900.8	45,0	-6,0	-12,0	0,2 0.440	RN.N0903.. RN.N32.
GL32-CRSNL-22032-09	02809501	GL32	32,0 1.260	22,0 0.866	32 1.260	40,0 1.575	200,0 2900.8	45,0	-6,0	-12,0	0,2 0.440	RN.N0903.. RN.N32.

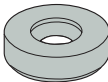
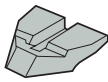
Części zamienne, zawarte w dostawie

Dla wielkości	Mocowanie dźwignią	Klucz mocujący	Podkładka	Docisk	Śruba podkładki
..-09	 CC17P-09	 4SMS795	 117.10-620	 P1311-09	 174.10-652-T07P

Akcesoria

Dla wielkości	Klucz podkładki
..-09	 T07P-2

GL...CTUNR/L – Oprawki do płytek PCBN – TNGN-LF, TNGN, TNGX, TNMN, TNMX – Metryczne/ Calowe

GL...CTUNR/L
KAPR = 93,0°

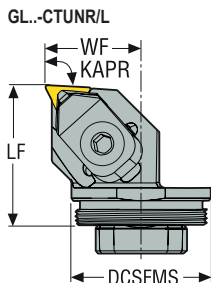
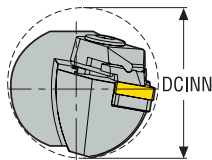
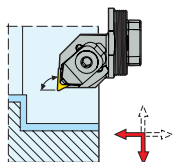

CTWS



- Pokazano wersję prawą
- Asortyment płytek, patrz str. 576, 577, 578, 579, 612
- Program oprawek z tłumikiem drgań, patrz strona(y) 628, 629-644
- Oznaczenia oprawek, patrz str. 13-14
- Objasnienia atrybutów ISO, patrz strona 81

Oznaczenie	Numer produktu	CTMS	DCSFMS	WF	LF	DCINN	CP	KAPR°	GAMO°	LAMS°	Waga	CTWS
			mm cal.	mm cal.	mm cal.	mm cal.	bar psi				kg lbs	
GL32-CTUNR-22032-11	02809498	GL32	32,0 1.260	22,0 0.866	32 1.260	40,0 1.575	200,0 2900.8	93,0	-6,0	-10,0	0,1 0.220	TN..1103.. TN..22.
GL32-CTUNL-22032-11	02809499	GL32	32,0 1.260	22,0 0.866	32 1.260	40,0 1.575	200,0 2900.8	93,0	-6,0	-10,0	0,2 0.440	TN..1103.. TN..22.

Części zamienne, zawarte w dostawie

Dla wielkości	Mocowanie dźwignią	Klucz mocujący	Podkładka	Docisk	Śruba podkładki
..-11	CC17P-06	4SMS795	CTN110308	P1311-06	CS2507-T07P

Akcesoria

Dla wielkości	Klucz podkładki
..-11	T07P-2

Ogólne toższenie ISO Poradnik

Ogólne toższenie ISO Oprawki

Ogólne toższenie ISO Płytki

Steadyline®

MDT

Mini-Shaft™

Obróbka rowków

Przecinanie

X4

Adaptory Moduły mocujące

Akcesoria i części zamienne

Ogólne toczzenie ISO Poradnik
 Ogólne toczzenie ISO Oprawki
 Ogólne toczzenie ISO Płytki

GL.-CGIR/L...JET – Oprawki do płytek LCGF, LCGN, LCMF, LCMR – Metryczne/ Calowe

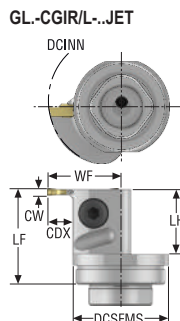
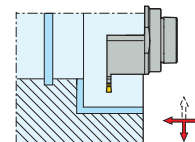

CTWS

GL.-CGIR/L...JET
KAPR = 0,0°

- Pokazano wersję prawą
- Asortyment płytek, patrz str. 861, 862-875, 877-878
- Program oprawek z tłumikiem drgań, patrz strona(y) 628, 629-644
- Oznaczenia oprawek, patrz str. 704
- Więcej informacji na temat Jetstream Tooling® oraz akcesoriów, patrz str. 38, 84-88, 1030
- Objaśnienia atrybutów ISO, patrz strona 81

Oznaczenie	Numer produktu	CTMS	DCSFMS		WF		LF		LH		CDX		CP	Waga	CW	TQ	CTWS						
			mm	cal.	mm	cal.	mm	cal.	mm	cal.	mm	cal.						mm	cal.				
GL25-CGIR-19025-1902JET	03212509	GL25	25,0	0.984	19,0	0.748	25	0.984	23,0	0.906	6,0	0.236	32,0	1.260	200,0	2900.8	0,1	0.220	2,0	0.079	5,0	44.3	LC..1902..
GL25-CGIL-19025-1902JET	03212510	GL25	25,0	0.984	19,0	0.748	25	0.984	23,0	0.906	6,0	0.236	32,0	1.260	200,0	2900.8	0,4	0.880	2,0	0.079	5,0	44.3	LC..1902..

Części zamienne, zawarte w dostawie

Dla wielkości	Klucz mocujący	Śruba mocująca
1902	T15P-7	L85011-T15P

Steadyline®

MDT

Mini-Shaft™

Obróbka rowków

Przecinanie

X4

Adaptory Moduły mocujące

Akcesoria i części zamienne

GL.-CGJR/L...JET – Oprawki do płytek LCGF, LCGN, LCMF, LCMR
– Metryczne/ Calowe

GL.-CGJR/L...JET
KAPR = 0,0°

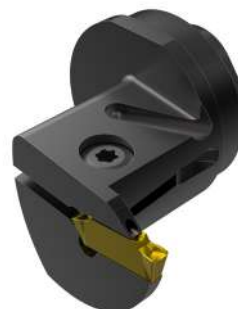
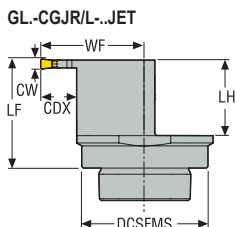
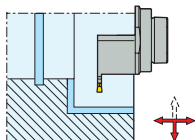

CTWS



- Pokazano wersję prawą
- Asortyment płytek, patrz str. 861, 862-875, 877-878
- Program oprawek z tłumikiem drgań, patrz strona(y) 628, 629-644
- Oznaczenia oprawek, patrz str. 704
- Więcej informacji na temat Jetstream Tooling® oraz akcesoriów, patrz str. 38, 84-88, 1030
- Objasnienia atrybutów ISO, patrz strona 81

Oznaczenie	Numer produktu	CTMS	DCSFMS	WF	LF	LH	CDX	DCIN	CP	Waga	CW	TQ	CTWS
			mm cal.	mm cal.	mm cal.	mm cal.	mm cal.	mm cal.	bar psi	kg lbs	mm cal.	Nm In/Lbs.	
GL32-CGJR-25032-1902JET	02947169	GL32	32,0 1.260	25,0 0.984	32 1.260	23,0 0.906	7,0 0.276	43,0 1.693	200,0 2900.8	0,2 0.440	2,0 0.079	5,0 44.3	LC..1902..
GL32-CGJL-25032-1902JET	02947170	GL32	32,0 1.260	25,0 0.984	32 1.260	23,0 0.906	7,0 0.276	43,0 1.693	200,0 2900.8	0,2 0.440	2,0 0.079	5,0 44.3	LC..1902..
GL40-CGJR-29032-1902JET	02947171	GL40	40,0 1.575	29,0 1.142	32 1.260	22,0 0.866	7,0 0.276	51,0 2.008	200,0 2900.8	0,2 0.440	2,0 0.079	5,0 44.3	LC..1902..
GL40-CGJL-29032-1902JET	02947172	GL40	40,0 1.575	29,0 1.142	32 1.260	22,0 0.866	7,0 0.276	51,0 2.008	200,0 2900.8	0,2 0.440	2,0 0.079	5,0 44.3	LC..1902..
GL50-CGJR-34032-1902JET	02947173	GL50	50,0 1.969	34,0 1.339	32 1.260	21,5 0.846	7,0 0.276	61,0 2.402	200,0 2900.8	0,3 0.660	2,0 0.079	5,0 44.3	LC..1902..
GL50-CGJL-34032-1902JET	02947174	GL50	50,0 1.969	34,0 1.339	32 1.260	21,5 0.846	7,0 0.276	61,0 2.402	200,0 2900.8	0,3 0.660	2,0 0.079	5,0 44.3	LC..1902..

Części zamienne, zawarte w dostawie

Dla wielkości	Klucz mocujący	Śruba mocująca	Śruba
1902	T15P-2	L85011-T15P	P6SS3X5

Ogólne toższenie ISO
Poradnik

Ogólne toższenie ISO
Oprawki

Ogólne toższenie ISO
Płytki

Steadyline®

MDT

Mini-Shaft™

Obróbka rowków

Przecinanie

X4

Adaptory Moduły mocujące

Akcesoria i części zamienne

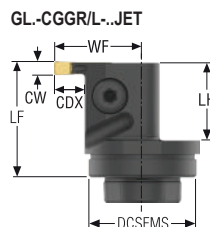
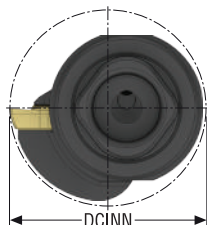
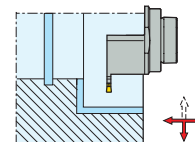
**GL.-CGGR/L-..JET – Oprawki do płytek LCGF, LCGN, LCMF, LCMR
– Metryczne/ Calowe**

**GL.-CGGR/L-..JET
KAPR = 0,0°**

CTWS



- Pokazano wersję prawą
- Asortyment płytek, patrz str. 861, 862-875, 877-878
- Program oprawek z tłumikiem drgań, patrz strona(y) 628, 629-644
- Oznaczenia oprawek, patrz str. 704
- Więcej informacji na temat Jetstream Tooling® oraz akcesoriów, patrz str. 38, 84-88, 1030
- Objaśnienia atrybutów ISO, patrz strona 81

Oznaczenie	Numer produktu	CTMS	DCSFMS		WF		LF		LH		CDX	DCINN	CP	Waga	CW	TQ	CTWS						
			mm	cal.	mm	cal.	mm	cal.	mm	cal.								mm	cal.				
GL25-CGGR-19025-1303JET	03212511	GL25	25,0	0.984	19,0	0.748	25	0.984	17,0	0.669	6,5	0.256	32,0	1.260	200,0	2900.8	0,1	0.220	3,0	0.118	5,0	44.3	LC..1303..
GL25-CGGL-19025-1303JET	03212512	GL25	25,0	0.984	19,0	0.748	25	0.984	17,0	0.669	6,5	0.256	32,0	1.260	200,0	2900.8	0,1	0.220	3,0	0.118	5,0	44.3	LC..1303..

Części zamienne, zawarte w dostawie

Dla wielkości	Klucz mocujący	Śruba mocująca
1303	T15P-2	L85011-T15P

GL.-CG.R/L...JET – Oprawki do płytek LCGF, LCGN, LCMF, LCMR – Metryczne/ Calowe

GL.-CGIR/L...JET
KAPR = 0,0 °

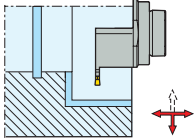

GL.-CGHR/L...JET
KAPR = 0,0 °

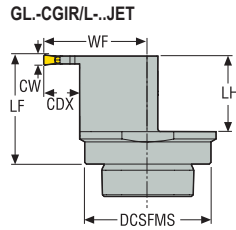
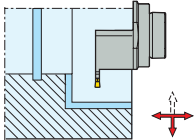

CTWS



- Pokazano wersję prawą
- Asortyment płytek, patrz str. 861, 862-875, 877-878
- Program opravek z tłumikiem drgań, patrz strona(y) 628, 629-644
- Oznaczenia opravek, patrz str. 704
- Więcej informacji na temat Jetstream Tooling® oraz akcesoriów, patrz str. 38, 84-88, 1030
- Objasnienia atrybutów ISO, patrz strona 81

Oznaczenie	Numer produktu	CTMS	DCSFMS	WF	LF	LH	CDX	DCINN	CP	Waga	CW	TQ	CTWS
			mm cal.	mm cal.	mm cal.	mm cal.	mm cal.	mm cal.	bar psi	kg lbs	mm cal.	Nm In/Lbs.	
GL32-CGIR-26032-1603JET	02947175	GL32	32,0 1.260	26,5 1.043	32 1.260	23,0 0.906	9,0 0.354	44,0 1.732	200,0 2900.8	0,2 0.440	3,0 0.118	5,0 44.3	LC..1603..
GL32-CGIL-26032-1603JET	02947176	GL32	32,0 1.260	26,5 1.043	32 1.260	23,0 0.906	9,0 0.354	44,0 1.732	200,0 2900.8	0,2 0.440	3,0 0.118	5,0 44.3	LC..1603..
GL40-CGIR-30032-1603JET	02947177	GL40	40,0 1.575	30,5 1.201	32 1.260	22,5 0.886	9,0 0.354	52,0 2.047	200,0 2900.8	0,2 0.440	3,0 0.118	5,0 44.3	LC..1603..
GL40-CGIL-30032-1603JET	02947178	GL40	40,0 1.575	30,5 1.201	32 1.260	22,5 0.886	9,0 0.354	52,0 2.047	200,0 2900.8	0,2 0.440	3,0 0.118	5,0 44.3	LC..1603..
GL50-CGIR-35032-1603JET	02947179	GL50	50,0 1.969	35,5 1.398	32 1.260	21,5 0.846	9,0 0.354	62,0 2.441	200,0 2900.8	0,3 0.660	3,0 0.118	5,0 44.3	LC..1603..
GL50-CGIL-35032-1603JET	02947180	GL50	50,0 1.969	35,5 1.398	32 1.260	21,5 0.846	9,0 0.354	62,0 2.441	200,0 2900.8	0,3 0.660	3,0 0.118	5,0 44.3	LC..1603..
GL32-CGHR-27032-1604JET	02947181	GL32	32,0 1.260	27,5 1.083	32 1.260	23,0 0.906	10,0 0.394	45,0 1.772	200,0 2900.8	0,2 0.440	4,0 0.157	5,0 44.3	LC..1604..
GL32-CGHL-27032-1604JET	02947182	GL32	32,0 1.260	27,5 1.083	32 1.260	23,0 0.906	10,0 0.394	45,0 1.772	200,0 2900.8	0,2 0.440	4,0 0.157	5,0 44.3	LC..1604..
GL40-CGHR-31032-1604JET	02947183	GL40	40,0 1.575	31,5 1.240	32 1.260	22,5 0.886	10,0 0.394	53,0 2.087	200,0 2900.8	0,2 0.440	4,0 0.157	5,0 44.3	LC..1604..
GL40-CGHL-31032-1604JET	02947184	GL40	40,0 1.575	31,5 1.240	32 1.260	22,5 0.886	10,0 0.394	53,0 2.087	200,0 2900.8	0,2 0.440	4,0 0.157	5,0 44.3	LC..1604..
GL50-CGHR-36032-1604JET	02947185	GL50	50,0 1.969	36,5 1.437	32 1.260	21,5 0.846	10,0 0.394	63,0 2.480	200,0 2900.8	0,3 0.660	4,0 0.157	5,0 44.3	LC..1604..
GL50-CGHL-36032-1604JET	02947186	GL50	50,0 1.969	36,5 1.437	32 1.260	21,5 0.846	10,0 0.394	63,0 2.480	200,0 2900.8	0,3 0.660	4,0 0.157	5,0 44.3	LC..1604..

Części zamienne, zawarte w dostawie

Dla wielkości	Klucz mocujący	Śruba mocująca
1603	T15P-2	L85011-T15P
1604	T15P-2	L85011-T15P

Ogólne toczzenie ISO Poradnik

Ogólne toczzenie ISO Oprawki

Ogólne toczzenie ISO Płytki

Steadyline®

MDT

Mini-Shaft™

Obróbka rowków

Przecinanie

X4

Adaptory Moduły mocujące

Akcesoria i części zamienne

Ogólne toczenie ISO Poradnik
Ogólne toczenie ISO Oprawy
Ogólne toczenie ISO Płytki
Steadyline®
MDT
Mini-Shaft™
Obróbka rowków
Przecinanie
X4
Adaptory Moduły mocujące
Akcesoria i części zamienne



MDT — Toczenie wielokierunkowe

System toczenia wielokierunkowego Seco MDT (Multi Directional Turning) to wszechstronny produkt przeznaczony do operacji takich, jak rowkowanie, profilowanie, toczenie, przecinanie czy gwintowanie. Wyjątkowe mocowanie Secoloc™ zapewnia najlepszą stabilność i bezpieczeństwo, a także wysoką wydajność. Zastosowania obejmują toczenie części o różnych średnicach, skomplikowanych profili i rowków. Jedno narzędzie Seco MDT zastąpi kilka narzędzi standardowych i specjalnych.

- Wyjątkowa metoda mocowania płytki zapewnia doskonałą stabilność.
- Rozwiązania MDT są dostępne również w połączeniu z wysokociśnieniowym układem chłodzenia Jetstream Tooling®.

Informacje ogólne

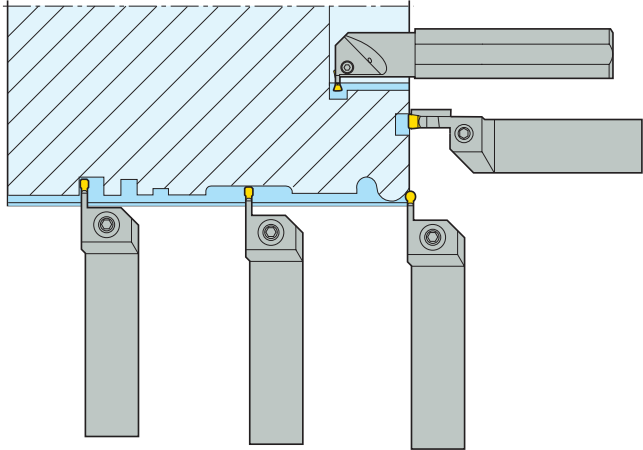
<p>System Seco MDT (toczenie wielokierunkowe) obejmuje oprawki i płytki do obróbki zewnętrznej promieniowej i osiowej oraz obróbki wewnętrznej.</p> <p>System MDT nadaje się do:</p> <ul style="list-style-type: none"> - Toczenia - Profilowania - Rowkowania - Przecinania - Gwintowania <p>Odpowiednim zastosowaniem będzie toczenie wałków stopniowanych i części o skomplikowanym profilu zawierających rowki. Przy obróbce skomplikowanych kształtów wiele standardowych i specjalnych narzędzi może być zastąpionych jednym typem Seco MDT. Oszczędności wynikają także z faktu redukcji magazynów narzędzi i ograniczeniu czasu wymiany.</p>	
<p>Seco MDT to także unikalna metoda mocowania płytek Secoloc™.</p> <p>Polega ona na współpracy wielorówkowej powierzchni dolnej gniazda oraz płytki, z dociskiem typu V w górnej części oprawki.</p> <p>Stosunkowo długie płytki dodatkowo zwiększają sztywność.</p>	<p>Bardzo dobra sztywność daje szereg korzyści</p> <ul style="list-style-type: none"> - Większe bezpieczeństwo procesu - Większa prędkość usuwania materiału - Lepsza gładkość powierzchni - Mniejsze ryzyko drgań - Dobra powtarzalność ($\pm 0,03$ mm)



Seco Jetstream Tooling®

<p>Oprawki Seco Jetstream Tooling® wyposażone są w dysze podające chłodziwo do strefy skrawania celem poprawy kontroli wióra i trwałości ostrza. Więcej informacji na temat Jetstream Tooling® oraz akcesoriów, patrz str. 84-88 oraz 1030.</p>	
---	--

- Ogólne toczenie ISO Poradnik
- Ogólne toczenie ISO Oprawki
- Ogólne toczenie ISO Płytki
- Steadyline®
- MDT
- Mini-Shaft™
- Obróbka rowków
- Przecinanie
- X4
- Adaptory Moduły mocujące
- Akcesoria i części zamienne

Oprawki zewnętrzne Seco-Capto™ – Metryczne/ Calowe



CW						
8 0.315	JETI	CFIR/L C6				
	Bez DYSZY	CFIR/L C6				
6 0.236	JETI	CFIR/L C5-C6		p. 741, 742	CFMR/L C5-C6	
	Bez DYSZY	CFIR/L C5-C6		p. 797, 798		
	Modułowe	V21-CIR/L C4-C5-C6		p. 849	V21-CMR/L C4-C5-C6	
5 0.197	JETI	CFIR/L C4-C5-C6		p. 741, 742	CFMR/L C5-C6	
	Bez DYSZY	CFIR/L C4-C5-C6		p. 797, 798		
	Modułowe	V21-CIR/L C4-C5-C6		p. 849	V21-CMR/L C4-C5-C6	
4 0.157	JETI	CFIR/L C4-C5-C6	p. 741, 742	CFMR/L C4-C5-C6		p. 743, 744
	Bez DYSZY	CFIR/L C4-C5-C6	p. 797, 798			
	Modułowe	V21-CIR/L C4-C5-C6	p. 849	V21-CMR/L C4-C5-C6		p. 849
3 0.118	JETI	CFIR/L C4-C5-C6	p. 741, 742	CFMR/L C4-C5-C6	p. 743, 744	CFOR/L C4-C5-C6 p. 745, 746
	Bez DYSZY	CFIR/L C4-C5-C6	p. 797, 798			
	Modułowe	V21-CIR/L C4-C5-C6	p. 849	V21-CMR/L C4-C5-C6		p. 849
2 0.079	JETI	CFZR/L C4-C5-C6 *				
		CDX = 9	12	15	18	20
		0.354	0.472	0.591	0.709	0.787

* Z powodu konstrukcji, głębokość toczenia rowków jest ograniczona do danego \varnothing

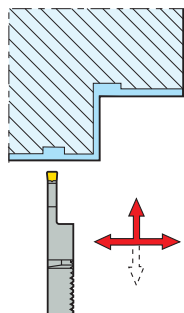

p. 741, 742 CFOR/L C6		p. 745, 746
p. 797, 798		
p. 743, 744 CFOR/L C5-C6		p. 745, 746
p. 743, 744 CFOR/L C4-C5-C6		p. 849 p. 745, 746
CFOR/L C4-C5-C6		p. 849 p. 745, 746
p. 747, 748		
20 0.787	24 0.945	25 0.984
	26 1.024	
	Ø52 2.047	
	30 1.181	
	36 1.417	
	48 1.890	
	64 2.520	

- Ogólne toczenie ISO Poradnik
- Ogólne toczenie ISO Oprawki
- Ogólne toczenie ISO Płytki
- Steadyline®
- MDT
- Mini-Shaft™
- Obróbka rowków
- Przecinanie
- X4
- Adaptory Moduły mocujące
- Akcesoria i części zamienne

Oprawki zewnętrzne – Metryczne

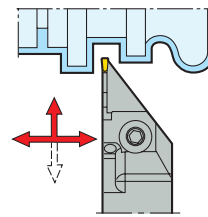
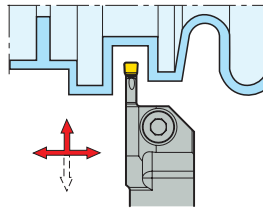

CW						
8	JET	CFIR/L 25-32				
	Bez DYSZY	CFIR/L 25-32				
6	JET	CFIR/L 20-25-32		p. 767, 768	CFMR/L 25-32	
	Bez DYSZY	CFIR/L 20-25-32		p. 799, 800	CFMR/L 20-25-32	
	Modułowe	V21-CIR/L 20-25-32		p. 849	V21-CMR/L 20-25-32	
5	JET	CFIR/L 20-25-32		p. 767, 768	CFMR/L 25-32	
	Bez DYSZY	CFIR/L 20-25-32		p. 799, 800	CFMR/L 20-25-32	
	Modułowe	V21-CIR/L 20-25-32		p. 849	V21-CMR/L 20-25-32	
4	JET	CFIR/L 20-25-32	p. 767, 768	CFMR/L 20-25-32	p. 771, 773	
	Bez DYSZY	CFIR/L 12-16-20-25-32	p. 799, 800	CFMR/L 20-25-32	p. 803, 804	
	Modułowe	V21-CIR/L 20-25-32	p. 849	V21-CMR/L 20-25-32	p. 849	
3	JET	CFIR/L 20-25-32	p. 767, 768	CFMR/L 20-25-32	p. 771, 773	
	Bez DYSZY	CFIR/L 12-16-20-25-32	p. 799, 800	CFMR/L 20-25-32	p. 803, 804	
	Modułowe	V21-CIR/L 20-25-32	p. 849	V21-CMR/L 20-25-32	p. 849	
2	JET	CFOR/L 12-16*	p. 774	CFSR/L 20*	p. 776	
	Bez DYSZY	CFOR/L 12-16*	p. 810	CFSR/L 12-16*	p. 810	
		CDX = 9	12	15	18	20
			Ø25,4		Ø33	Ø37

* Z powodu konstrukcji, głębokość toczenia rowków jest ograniczona do danego Ø

** CFTR/L 16-20-25 Ø50/1.969 - viz p. 807

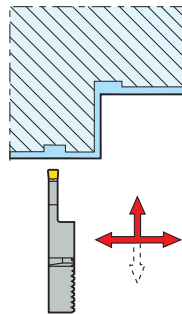

p. 767, 768												
p. 799, 800	CFMR/L 25-32			p. 803, 804	CFSR/L 25-32					p. 812		
				p. 771, 773								
				p. 803, 804	CFSR/L 25-32					p. 812		
										p. 849		
				p. 771, 773								
p. 803, 804	CFSR/L 25-32									p. 812		
										p. 849		
CFPR/L 20-25*		p. 807	CFSR/L 25-32							p. 812		
				p. 812	**							
										p. 778		
										p. 814		
20		24	25	26		30	32	40	48	64		
										Ø50 Ø52		

Ogólne toczenie
ISO
Poradnik

Ogólne toczenie
ISO
Oprawki

Ogólne toczenie
ISO
Płytki

Steadyline®

MDT

Mini-Shaft™

Obróbka rowków

Przecinanie

X4

Adaptory
Moduły mocu-
jące

Akcesoria i części
zamienne

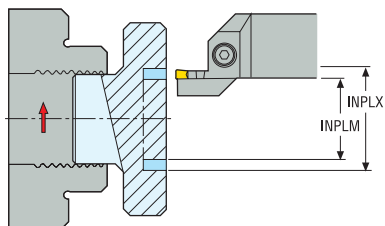

p. 750, 751, 752, 753, 754	CFOR/L C6	p. 755, 756, 757, 758, 759, 760, 761, 762, 763, 764, 765, 766
		p. 755, 756, 757, 758, 759, 760, 761, 762, 763, 764, 765, 766
		p. 755, 756, 757, 758, 759, 760, 761, 762, 763, 764, 765, 766
p. 755, 756, 757, 758, 759, 760, 761, 762, 763, 764, 765, 766		
p. 750, 751, 752, 753, 754	CFOR/L C6	p. 755, 756, 757, 758, 759, 760, 761, 762, 763, 764, 765, 766
CFOR/L C5-C6		p. 755, 756, 757, 758, 759, 760, 761, 762, 763, 764, 765, 766
		p. 755, 756, 757, 758, 759, 760, 761, 762, 763, 764, 765, 766
p. 755, 756, 757, 758, 759, 760, 761, 762, 763, 764, 765, 766		
p. 750, 751, 752, 753, 754	CFOR/L C6	p. 755, 756, 757, 758, 759, 760, 761, 762, 763, 764, 765, 766
CFOR/L C5-C6		p. 755, 756, 757, 758, 759, 760, 761, 762, 763, 764, 765, 766
		p. 755, 756, 757, 758, 759, 760, 761, 762, 763, 764, 765, 766
p. 755, 756, 757, 758, 759, 760, 761, 762, 763, 764, 765, 766		
p. 750, 751, 752, 753, 754	CFOR/L C6	p. 755, 756, 757, 758, 759, 760, 761, 762, 763, 764, 765, 766
CFOR/L C5-C6		p. 755, 756, 757, 758, 759, 760, 761, 762, 763, 764, 765, 766
		p. 755, 756, 757, 758, 759, 760, 761, 762, 763, 764, 765, 766
p. 755, 756, 757, 758, 759, 760, 761, 762, 763, 764, 765, 766		
p. 750, 751, 752, 753, 754	CFOR/L C6	p. 755, 756, 757, 758, 759, 760, 761, 762, 763, 764, 765, 766
CFOR/L C5-C6		p. 755, 756, 757, 758, 759, 760, 761, 762, 763, 764, 765, 766
		p. 755, 756, 757, 758, 759, 760, 761, 762, 763, 764, 765, 766
p. 755, 756, 757, 758, 759, 760, 761, 762, 763, 764, 765, 766		
p. 750, 751, 752, 753, 754	CFOR/L C6	p. 755, 756, 757, 758, 759, 760, 761, 762, 763, 764, 765, 766
CFOR/L C5-C6		p. 755, 756, 757, 758, 759, 760, 761, 762, 763, 764, 765, 766
		p. 755, 756, 757, 758, 759, 760, 761, 762, 763, 764, 765, 766
p. 755, 756, 757, 758, 759, 760, 761, 762, 763, 764, 765, 766		
p. 750, 751, 752, 753, 754	CFOR/L C6	p. 755, 756, 757, 758, 759, 760, 761, 762, 763, 764, 765, 766
CFOR/L C5-C6		p. 755, 756, 757, 758, 759, 760, 761, 762, 763, 764, 765, 766
		p. 755, 756, 757, 758, 759, 760, 761, 762, 763, 764, 765, 766
p. 755, 756, 757, 758, 759, 760, 761, 762, 763, 764, 765, 766		

18	24	30	36	48
0.700	0.945	1.180	1.415	1.890

Ogólne toczenie ISO Poradnik
Ogólne toczenie ISO Oprawki
Ogólne toczenie ISO Płytki
Steadyline®
MDT
Mini-Shaft™
Obróbka rowków
Przecinanie
X4
Adaptory Moduły mocujące
Akcesoria i części zamienne

Oprawki osiowe – Metryczne



	Ø pierwszego wcięcia INPLM-INPLX	CW	
Steadyline®	200-500	8	CF(G)IR/L 32 / CFIR/L 32JET
		6	CFOR/L 25JET
		5	CFOR/L 25JET
		4	CFOR/L 25JET
		3	CFOR/L 25JET
MDT	140-230	8	CF(G)IR/L 32 / CFIR/L 32JET
		6	CF(G)IR/L 25 / CFIR/L 25JET
		5	CF(G)IR/L 25 / CFIR/L 25JET
		4	CF(G)IR/L 25 / CFIR/L 25JET
		3	CFOR/L 25JET
Mini-Shaft™	110-170	8	CF(G)IR/L 32 / CFIR/L 32JET
		6	CF(G)IR/L 25 / CFIR/L 25JET
		5	CF(G)IR/L 25 / CFIR/L 25JET
		4	CF(G)IR/L 25 / CFIR/L 25JET
		3	CF(G)IR/L 25 / CFIR/L 25JET
Obróbka rowków	90-130	8	CF(G)IR/L 32 / CFIR/L 32JET
		6	CF(G)IR/L 25 / CFIR/L 25JET
		5	CF(G)IR/L 25 / CFIR/L 25JET
		4	CF(G)IR/L 25 / CFIR/L 25JET
		3	CF(G)IR/L 25 / CFIR/L 25JET
Przecinanie	70-100	8	CF(G)IR/L 32 / CFIR/L 32JET
		6	CF(G)IR/L 25 / CFIR/L 25JET
		5	CF(G)IR/L 25 / CFIR/L 25JET
		4	CF(G)IR/L 25 / CFIR/L 25JET
		3	CF(G)IR/L 25 / CFIR/L 25JET
X4	55-80	6	CFIR/L 25JET
		5	CFIR/L 25JET
		4	CFIR/L 25JET
		3	CFIR/L 25JET

CDX = 9

12

15

18

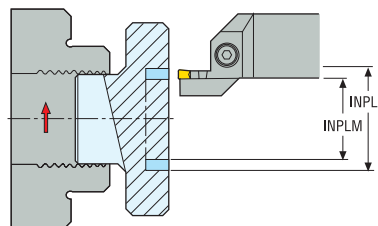
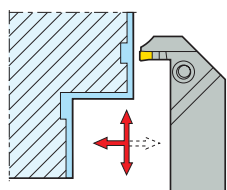

p. 784, 816, 817	CFOR/L 32JET	p. 789, 794
		p. 787, 788, 792, 793
		p. 787, 788, 792, 793
p. 784, 816, 817	CFOR/L 32JET	p. 789, 794
CFOR/L 25JET		p. 787, 788, 792, 793
		p. 787, 788, 792, 793
		p. 787, 788, 792, 793
p. 784, 816, 817	CFOR/L 32JET	p. 789, 794
CFOR/L 25JET		p. 787, 788, 792, 793
		p. 787, 788, 792, 793
		p. 787, 788, 792, 793
p. 784, 816, 817	CFOR/L 32JET	p. 789, 794
CFOR/L 25JET		p. 787, 788, 792, 793
		p. 787, 788, 792, 793
		p. 787, 788, 792, 793
		p. 787, 788, 792, 793
		p. 787, 788, 792, 793
		p. 787, 788, 792, 793
		p. 787, 788, 792, 793
		p. 787, 788, 792, 793
		p. 787, 788, 792, 793

18 24 30 36 48

Ogólne toczenie ISO Poradnik
Ogólne toczenie ISO Oprawki
Ogólne toczenie ISO Płytki
Steadyline®
MDT
Mini-Shaft™
Obróbka rowków
Przecinanie
X4
Adaptory Moduły mocujące
Akcesoria i części zamienne

Oprawki wewnętrzne, Seco-Capto – Metryczne/ Calowe, Bar – Metryczne

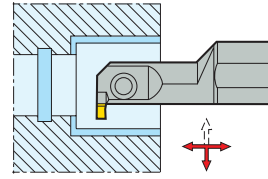
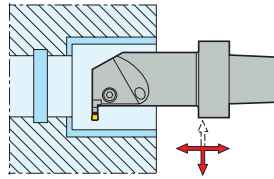

DCINN _{min}	CW	Typ chwytu		
45 1.772	6 0.240	Seco-Capto	CGGR/L C5-C6	
		Bar	CGGR/L Ø40	
	5 0.200	Seco-Capto	CGGR/L C4-C5-C6	
		Bar	CGGR/L Ø40	
	4 0.160	Seco-Capto	CGGR/L C4-C5-C6	
		Bar	CGGR/L Ø40*	
	3 0.120	Seco-Capto	CGGR/L C4-C5-C6	p. 829, 830
		Bar	CGGR/L Ø40	p. 835
32 1.260	6 0.240	Seco-Capto	CGFR/L C5-C6	
		Bar	CGFR/L Ø32	
	5 0.200	Seco-Capto	CGFR/L C4-C5-C6	
		Bar	CGFR/L Ø32	
	4 0.160	Seco-Capto	CGGR/L C4-C5-C6	
		Bar	CGGR/L Ø32	
	3 0.120	Seco-Capto	CGIR/L C4-C5-C6	
		Bar	CGIR/L Ø32	
25 0.984	4 0.160	Seco-Capto	CGFR/L C5-C6	
		Bar	CGFR/L Ø25	
	3 0.120	Seco-Capto	CGHR/L C5-C6	
		Bar	CGHR/L Ø25	
	2 0.080	Seco-Capto	CGJR/L C4-C5-C6	
		Bar	CGJR/L Ø25	
20 0.787	4 0.160	Seco-Capto	CGFR/L C4-C5-C6	p. 824, 825
		Bar	CGFR/L Ø20	p. 831
	3 0.120	Seco-Capto	CGFR/L C4-C5-C6	p. 824, 825
		Bar	CGFR/L Ø20	p. 831
	2 0.080	Seco-Capto	CGHR/L C4-C5-C6	p. 828
		Bar	CGHR/L Ø20	p. 837
16 0.630	3 0.120	Seco-Capto	CGER/L C4-C5-C6	p. 824, 825
		Bar	CGER/L Ø16	p. 831

CDX = 3
0.120

5,5
0.217

6
0.240

Oprawki zewnętrzne – Cal.

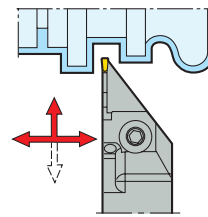
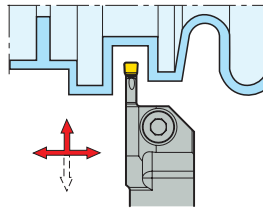

CW						
0.315	JET	CFIR/L 1.000-1.250				
	Bez DYSZY	CFIR/L 1.000-1.250				
0.236	JET	CFIR/L 1.000-1.250	p. 769, 770		CFMR/L 1.000-1.250	
	Bez DYSZY	CFIR/L 1.000-1.250	p. 801, 802		CFMR/L 1.000-1.250-1.500	
0.197	JET	CFIR/L 0.750-1.000-1.250	p. 769, 770		CFMR/L 1.000-1.250	
	Bez DYSZY	CFIR/L 0.750-1.000-1.250	p. 801, 802		CFMR/L 1.000-1.250-1.500	
0.157	JET	CFIR/L 0.750-1.000-1.250	p. 769, 770	CFMR/L 0.750-1.000-1.250	p. 772	
	Bez DYSZY	CFIR/L 0.750-1.000-1.250	p. 801, 802	CFMR/L 0.750-1.000-1.250-1.500	p. 805, 806	
0.118	JET	CFIR/L 0.750-1.000-1.250	p. 769, 770	CFMR/L 0.750-1.000-1.250	p. 772	
	Bez DYSZY	CFIR/L 0.625-0.750-1.000-1.250	p. 801, 802	CFMR/L 0.750-1.000-1.250-1.500	p. 805, 806	
0.079	JET	CFOR/L 0.500*	p. 775	CFSR/L 0.750*	p. 777	
	Bez DYSZY	CFOR/L 0.500-0.625*	p. 811	CFSR/L 0.500-0.625*	p. 811	
		CDX = .354	.472	.591	.709	.787
		Ø1.000		Ø1.299		Ø1.457

* Z powodu konstrukcji, głębokość toczenia rowków jest ograniczona do danego Ø

** CFTR/L 0.750-1.000 - viz p. 808

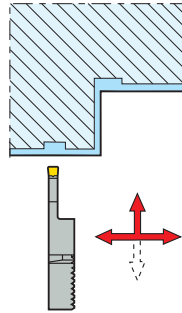

p. 769, 770		p. 801, 802 CFMR/L 1.000-1.250-1.500		p. 805, 806 CFSR/L 1.250		p. 813			
		p. 772							
		p. 805, 806 CFSR/L 1.000-1.250		p. 813					
p. 772									
p. 805, 806 CFSR/L 1.000-1.250				p. 813					
CFPR/L 0.625*		p. 808 CFSR/L 1.000-1.250		p. 813					
p. 813 **									
		p. 779							
		p. 815							
.787	.945	.984	1.024	1.181	1.260	1.575	1.890	2.520	
		∅1.969 ∅2.047							

Ogólne toczenie
ISO
Poradnik

Ogólne toczenie
ISO
Oprawki

Ogólne toczenie
ISO
Płytki

Steadyline®

MDT

Mini-Shaft™

Obróbka rowków

Przecinanie

X4

Adaptory
Moduły mocu-
jące

Akcesoria i części
zamienne

Oprawki wewnętrzne – Cal.

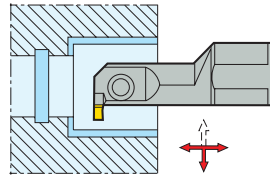

DCINN _{min}	CW	Typ chwytu	
1.800	0.236	Bar	CGGR/L Ø1.500
	0.197	Bar	CGGR/L Ø1.500
	0.157	Bar	CGGR/L Ø1.500
	0.118	Bar	CGGR/L Ø1.500
1.260	0.236	Bar	CGFR/L Ø1.250 p. 834
	0.197	Bar	CGFR/L Ø1.250 p. 834
	0.157	Bar	CGGR/L Ø1.250
	0.118	Bar	CGIR/L Ø1.250
0.985	0.157	Bar	CGFR/L Ø1.000 p. 832
	0.118	Bar	CGHR/L Ø1.000 p. 832
	0.079	Bar	CGJR/L Ø1.000 p. 838
0.790	0.157	Bar	CGFR/L Ø0.750 p. 832
	0.118	Bar	CGFR/L Ø0.750 p. 832
	0.079	Bar	CGHR/L Ø0.750 p. 838
0.630	0.118	Bar	CGER/L Ø0.625 p. 832

CDX = .118 .197 .216 .276 .295

Ogólne toczenie ISO Poradnik
Ogólne toczenie ISO Oprawki
Ogólne toczenie ISO Płytki
Steadyline®
MDT
Mini-Shaft™
Obróbka rowków
Przecinanie
X4
Adaptory Moduły mocujące
Akcesoria i części zamienne

Osiowe listwy modułowe – Metryczne



INPLM- INPLX	CW		
17-200		V21-CMR/L	p. 850, 851, 852, 853
26-100	4	V21-CIR/L	p. 850, 851, 852, 853
17-34		V21-CHR/L	p. 850, 851, 852, 853
17-200		V21-COR/L	p. 850, 851, 852, 853
33-76	3	V21-CKR/L	p. 850, 851, 852, 853
17-39		V21-CJR/L	p. 850, 851, 852, 853
		CDX = 10,5	12 18 20

Oprawki do listew modułowych – Metryczne/ Calowe

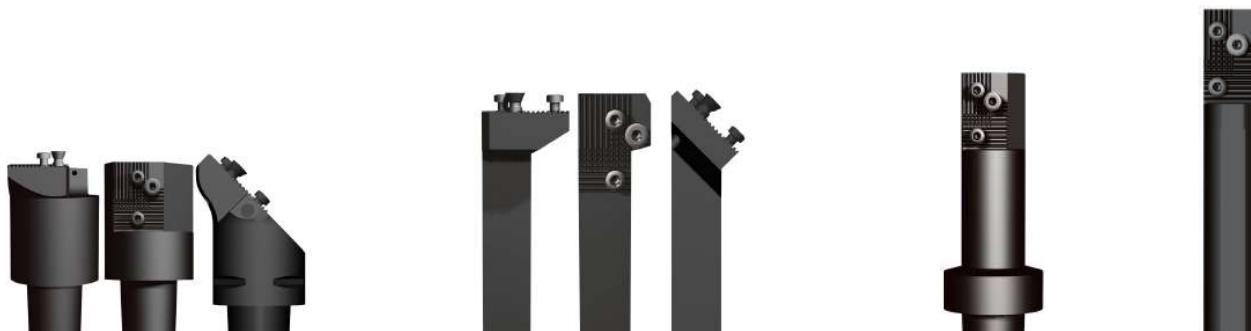

C4-C5-C6	p. 841, 842	20-25-32 / 0.750 - 1.000 - 1.250	p. 843, 844	C4, C5, C6, \varnothing 25-32-40 / 1.000 - 1.250 - 1.500	p. 845, 846, 848
----------	-------------	----------------------------------	-------------	--	------------------

Zewnętrzne oprawki MTM – Metryczne/ Calowe

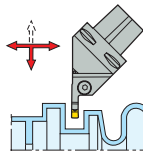



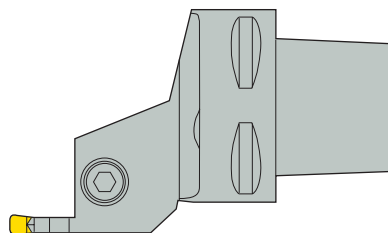

CW			
8 0.315	JETI	CDIR/L C6	p. 839, 840
6 0.240	JETI	CDIR/L C6	p. 839, 840
5 0.200	JETI	CDIR/L C6	p. 839, 840
4 0.160	JETI	CDIR/L C6	p. 839, 840
3 0.120	JETI	CDIR/L C6	p. 839, 840
		CDX = 9	12 15 18 24
		0.354	0.470 0.590 0.700 0.945

Seco-Capto™ – Oprawki zewnętrzne

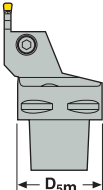
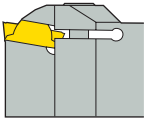
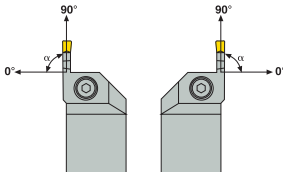

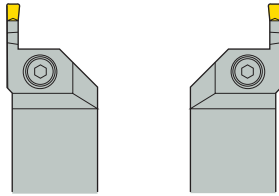
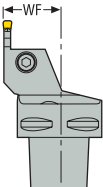
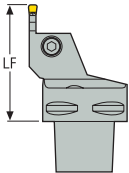
C4	C	F	I	R	- 27	050	- 03
1	2	3	4	5	6	7	8

1. Wielkość Seco-Capto™	2. Mocowanie płytki	3. Kąt ustawienia oprawki
 <p>C3 = 32 mm C4 = 40 mm C5 = 50 mm C6 = 63 mm</p>	 <p>C</p>	 <p>α G = 0° R = 15° T = 30° S = 45° W = 60° K = 75° F = 90° B = 105° E = 120° D = 135°</p>
4. Maksymalna głębokość wcięcia/skrawania	5. Wersja	
 <p>E = 1,0 x CW F = 1,5 x CW G = 2,0 x CW H = 2,5 x CW I = 3,0 x CW J = 3,5 x CW K = 4,0 x CW</p>	<p>L = 4,5 x CW M = 5,0 x CW N = 5,5 x CW O = 6,0 x CW S = 8,0 x CW T = 8,5 x CW Z = 12,5 x CW</p> <p>X = Specjalne</p>	 <p>R L</p>
6. Wymiar WF	7. Wymiar LF	8. Wielkość gniazda
 <p>27 = 27 mm 35 = 35 mm 45 = 45 mm itp.</p>	 <p>12 = 12 mm 16 = 16 mm 20 = 20 mm itp.</p>	 <p>03 = 2,3 mm 04 = 3,1 mm 05 = 4,1 mm 06 = 5,1 mm 08 = 6,8 mm 1902 = 1,6 mm 2802 = 1,6 mm itp.</p>

Ogólne toczenie ISO Poradnik

Ogólne toczenie ISO Oprawki

Ogólne toczenie ISO Płytki

Steadyline®

MDT

Mini-Shaft™

Obróbka rowków

Przecinanie

X4

Adaptory Moduły mocujące

Akcesoria i części zamienne

Seco-Capto™ – Oprawki do toczenia wewnętrznego oraz modułowe głowice tokarskie
GL

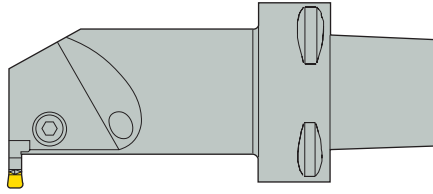

C4	C	G	G	R	- 25	090	- 03
1	2	3	4	5	6	7	8

1. Wielkość połączenia Seco-Capto™ i GL		2. Mocowanie płytki		3. Kąt ustawienia oprawki	
<p>C3 = 32 mm C4 = 40 mm C5 = 50 mm C6 = 63 mm</p>	<p>GL25 = 25 mm GL32 = 32 mm GL40 = 40 mm GL50 = 50 mm</p>	<p>C</p>	<p>α G = 0° R = 15° T = 30° S = 45° W = 60° K = 75° F = 90° B = 105° E = 120° D = 135°</p>		
4. Maksymalna głębokość wcięcia/skrawania		5. Wersja		6. Wymiar WF	
<p>E = 1,0 x CW F = 1,5 x CW G = 2,0 x CW H = 2,5 x CW I = 3,0 x CW J = 3,5 x CW K = 4,0 x CW</p>	<p>L = 4,5 x CW M = 5,0 x CW N = 5,5 x CW O = 6,0 x CW S = 8,0 x CW T = 8,5 x CW Z = 12,5 x CW</p> <p>X = Specjalne</p>	<p>R L</p>	<p>12 = 12 mm 16 = 16 mm 20 = 20 mm itp.</p>		
7. Wymiar LF		8. Wielkość gniazda			
<p>065 = 65 mm 075 = 75 mm 080 = 80 mm itp.</p>	<p>1303 = 2,4 mm 1304 = 3,4 mm 03, 1603 = 2,3 mm 04, 1604 = 3,1 mm 05, 1605 = 4,1 mm 06, 1606 = 5,1 mm 1902 = 1,6 mm itp.</p>				

Oprawki zewnętrzne

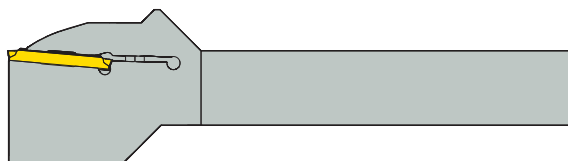

C	F	Z	R	20	20	M	2802	RB	JET
1	2	3	4	5	6	7	8	12	13

C	F	I	R	25	25	M	04	L	100	070
1	2	3	4	5	6	7	8	9	10	11

1. Mocowanie płytki	2. Kąt ustawienia oprawki
<p>Docisk</p>	<p> α G = 0° R = 15° T = 30° S = 45° W = 60° K = 75° F = 90° B = 105° E = 120° D = 135° </p>

3. Maksymalna głębokość wcięcia/skrawania	4. Wersja
<p> E = 1,0 x CW F = 1,5 x CW G = 2,0 x CW H = 2,5 x CW I = 3,0 x CW J = 3,5 x CW K = 4,0 x CW L = 4,5 x CW </p> <p> M = 5,0 x CW N = 5,5 x CW O = 6,0 x CW P = 6,25 x CW S = 8,0 x CW T = 8,5 x CW Z = 12,5 x CW X = Specjalne </p>	<p>R L</p>

5. Wysokość oprawki	6. Szerokość oprawki	7. Długość oprawki
<p> 12 = 12 mm 16 = 16 mm 20 = 20 mm itp. </p>	<p> 12 = 12 mm 16 = 16 mm 20 = 20 mm itp. </p>	<p> H = 100 mm K = 125 mm M = 150 mm P = 170 mm R = 200 mm </p>

Ogólne toczenie
ISO
Poradnik

Ogólne toczenie
ISO
Oprawki

Ogólne toczenie
ISO
Płytki

Steadyline®

MDT

Mini-Shaft™

Obrobka rowków

Przecinanie

X4

Adaptory
Moduły mocujące

Akcesoria i części
zamienne

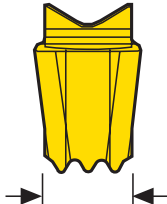
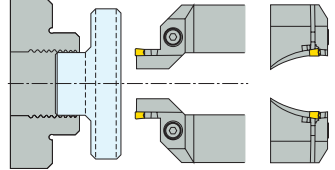
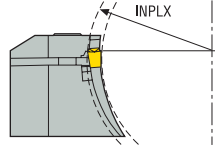
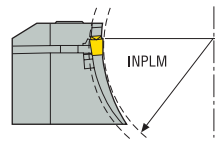
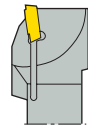
Ogólne toczenie ISO Poradnik	<p>8. Wielkość gniazda</p>  <p>Wielkość gniazda</p> <p>1303 = 2,4 mm 1304 = 3,4 mm 1603 = 2,3 mm 1604 = 3,1 mm 1605 = 4,1 mm 1606 = 5,1 mm 1902 = 1,6 mm 2802 = 1,6 mm 3008 = 6,8 mm itp.</p>	<p>9. Rodzaj oprawki</p>  <p>L R</p> <p>Dodatkowe informacje dotyczące obróbki osiowej</p>
Ogólne toczenie ISO Oprawki	<p>10. Maksymalna średnica skrawania</p> <p>100 mm (INPLX)</p>  <p>Dodatkowe informacje dotyczące obróbki osiowej</p>	<p>11. Minimalna średnica skrawania</p> <p>070 = 70 mm (INPLM)</p>  <p>Dodatkowe informacje dotyczące obróbki osiowej</p>
Ogólne toczenie ISO Płytki	<p>12. Modyfikacja oprawki</p>  <p>RB = Listwa wzmocniona do określonych średnic</p>	<p>13. Układ chłodzenia</p> <p>JET = Jetstream Tooling® JETI/JETI2 = Zintegrowany wlot chłodzenia do systemu JetStream Tooling® Duo</p> <p>Dodatkowe informacje dotyczące obróbki osiowej</p>
Steadyline®		
MDT		
Mini-Shaft™		
Obróbka rowków		
Przecinanie		
X4		
Adaptory Moduły mocujące		
Akcesoria i części zamienne		

Oprawki wewnętrzne

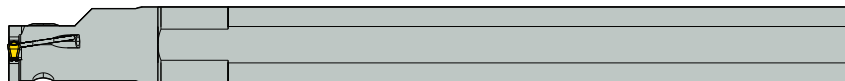

A	20	R	-	C	G	F	R	1303
1	2	3		4	5	6	7	8

1. Typ oprawki	2. Średnica chwytu
<p>A = Stalowy z doprowadzeniem chłodzenia</p> <p>S = Stalowy</p> <p>E = Węglkowy z lutowaną* głowiczką i otworem do chłodzenia</p> <p>* Lutowanie lub równoważna metoda</p>	<p>12 = 12 mm 20 = 20 mm 25 = 25 mm itp.</p>

3. Długość oprawki
<p>K = 125 mm L = 140 mm M = 150 mm N = 160 mm P = 170 mm</p> <p>Q = 180 mm R = 200 mm S = 250 mm T = 300 mm U = 350 mm</p> <p>V = 400 mm</p>

4. Mocowanie płytki	5. Kąt ustawienia oprawki
<p>C</p>	<p>α G = 0° R = 15° T = 30° S = 45° W = 60° K = 75° F = 90° B = 105° E = 120° D = 135°</p>

6. Maksymalna głębokość wcięcia/skrawania	7. Wersja	8. Wielkość gniazda
<p>E = 1,0 x CW F = 1,5 x CW G = 2,0 x CW H = 2,5 x CW I = 3,0 x CW J = 3,5 x CW K = 4,0 x CW</p> <p>L = 4,5 x CW M = 5,0 x CW N = 5,5 x CW O = 6,0 x CW S = 8,0 x CW T = 8,5 x CW Z = 12,5 x CW</p> <p>X = Specjalne</p>	<p>R L</p>	<p>1303 = 2,4 mm 1304 = 3,4 mm 1603 = 2,3 mm 1604 = 3,1 mm 1605 = 4,1 mm 1606 = 5,1 mm 1902 = 1,6 mm 2802 = 1,6 mm</p>

Ogólne toczenie ISO Poradnik

Ogólne toczenie ISO Oprawki

Ogólne toczenie ISO Płytki

Steadyline®

MDT

Mini-Shaft™

Obróbka rowków

Przecinanie

X4

Adaptory Moduły mocujące

Akcesoria i części zamienne

Płytki

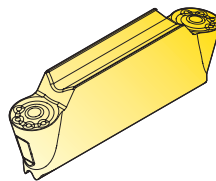
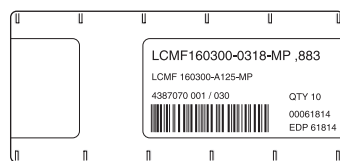



L	C	M	F	16	03	00	-	0318		-	MP
1	2	3	4	5	6	7		8	9		10



1. Kształt	2. Kąt przyłożenia
<p>L</p> <p>Prostokątny</p>	<p>$C = 7^\circ$</p>

3. Tolerancje									
Klasa tolerancji	Tolerancje: mm/cale			Szerokość płytki, CW mm					
	CW	RE	LIG	2	3	4	5	6	8
G	0,025/0.001	0,025/0.001	0,040/0.0016		•	•	•	•	•
M	0,050/0.0020	0,050/0.0020	0,080/0.0032	•	•	•	•	•	•

4. Typ płytki					
R		Jednostronne z łamaczem	N		Jednostronne bez łamacza
F		Dwustronne z łamaczem	A		Dwustronne bez łamacza

5. Długość podstawy płytki	6. Szerokość podstawy płytki
	 Wielkość gniazda

7. Promień naroża	8. Szerokość płytki																				
 <table style="margin-left: auto; margin-right: auto;"> <tr> <td>M0,00</td> <td>= okrągły</td> </tr> <tr> <td>01</td> <td>= 0,1 mm</td> </tr> <tr> <td>02</td> <td>= 0,2 mm</td> </tr> <tr> <td>04</td> <td>= 0,4 mm</td> </tr> <tr> <td>08</td> <td>= 0,8 mm</td> </tr> </table>	M0,00	= okrągły	01	= 0,1 mm	02	= 0,2 mm	04	= 0,4 mm	08	= 0,8 mm	 <table style="margin-left: auto; margin-right: auto;"> <tr> <td>0200</td> <td>= 2,0 mm</td> </tr> <tr> <td>0300</td> <td>= 3,0 mm</td> </tr> <tr> <td>0400</td> <td>= 4,0 mm</td> </tr> <tr> <td>0500</td> <td>= 5,0 mm</td> </tr> <tr> <td colspan="2">itp.</td> </tr> </table>	0200	= 2,0 mm	0300	= 3,0 mm	0400	= 4,0 mm	0500	= 5,0 mm	itp.	
M0,00	= okrągły																				
01	= 0,1 mm																				
02	= 0,2 mm																				
04	= 0,4 mm																				
08	= 0,8 mm																				
0200	= 2,0 mm																				
0300	= 3,0 mm																				
0400	= 4,0 mm																				
0500	= 5,0 mm																				
itp.																					

9. Wersja	
R 	L 

10. Oznaczenie płytki, aby uzyskać więcej informacji, zobacz str. 714	
FT = Łamacz do obróbki wykańczającej	FG = Do pierścieni zabezpieczających
FTR/L = Wersja prawa lub lewa z określonym kątem przystawienia do przecinania	DY = Do O-ringów dynamicznych
MT = Łamacz do obróbki średniej	ST = Do O-ringów statycznych
MG = Łamacz do obróbki średniej rowków	D76 = Do podcięć pod gwinty
MC = Łamacz do odcinania, obróbka średnia	R = Do kanałka z promieniem
MCR/L = Wersja prawa lub lewa z określonym kątem przystawienia do przecinania	A55/A60 = Do toczenia gwintów
GG = Łamacz do obróbki średniej rowków	G55/G60
GS = Łamacz do obróbki wykańczającej rowków	ISO
MP = Łamacz do średniego profilowania	
RP = Łamacz do precyzyjnego i średniego profilowania	

Ogólne toczenie ISO Poradnik
Ogólne toczenie ISO Oprawki
Ogólne toczenie ISO Płytki
Steadyline®
MDT
Mini-Shaft™
Obróbka rowków
Przecinanie
X4
Adaptory Moduły mocujące
Akcesoria i części zamienne

Oprawki

CFIR/L – Wybór podstawowy

- Do toczenia zewnętrznego, profilowania i rowkowania
- Maks. głębokość obróbki to 3 x szer. płytki (ograniczona w przypadku płytek dwustronnych)
- Wielkość 16 – Do obróbki ogólnej
- Wielkość 30 – Do obróbki ciężkiej

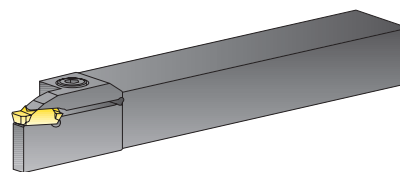
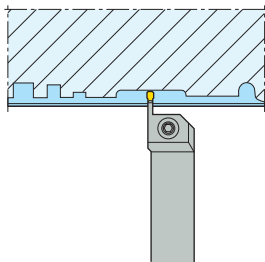

CFMR/L – Wersja długa

- Do toczenia zewnętrznego, profilowania i rowkowania
- Maks. głębokość obróbki to 5 x szer. płytki
- Stosować płytki jednostronne (CFMR/L, CFSR/L)
- Wielkość 16 – Do obróbki ogólnej
- Wielkość 28 – Do obróbki ogólnej
- Wielkość 30 – Do obróbki ciężkiej

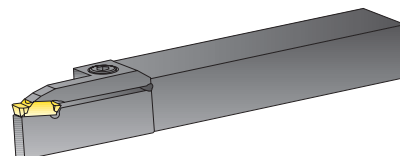
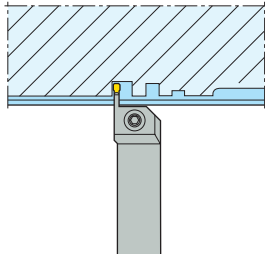

CFOR/L, CFPR/L, CFSR/L, CFTR/L, CFZR/L – wykonanie bardzo długie, 6 do 12,5 szerokości płytki

- Do toczenia rowków i przecinania
- Stosować płytki jednostronne (CFOR/L, CFPR/L, CFTR/L)
- Wielkość 16 – Do obróbki ogólnej
- Wielkość 19 – Do obróbki małych części
- Wielkość 28 – Do obróbki ogólnej

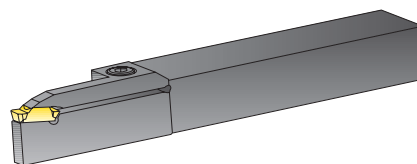
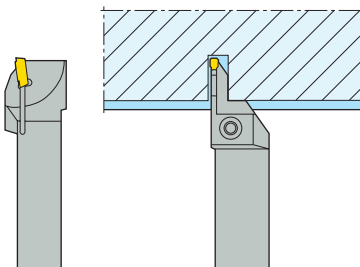

CGIR/L, CFIR/L, CFOR/L – Toczenie czołowe

- Do toczenia czołowego, profilowania i rowków
- Maks. głębokość obróbki to 3-6 x szer. płytki (ograniczona w przypadku płytek dwustronnych)
- Ta oprawka wymaga aby pierwsze wcięcie było wykonane w ściśle określonym zakresie średnic (patrz oznaczenie oprawki)
- Wielkość 16 – Do obróbki ogólnej
- Wielkość 30 – Do obróbki ciężkiej

CGIR

CFIL

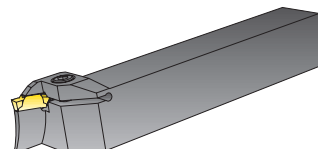
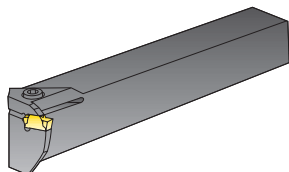
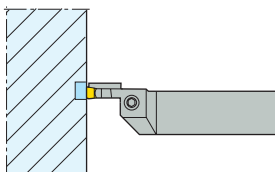

CG.IR/L – Toczenie wewnętrzne

- Do toczenia wewnętrznego, profilowania i rowkowania
- Maks. głębokość obróbki 1–3,5 x szer. płytki dla wielkości 13
- Maks. głębokość obróbki 3 x szer. płytki dla wielkości 16
- Maks. głębokość obróbki 2,5–3,5 x szer. płytki dla wielkości 19
- Wewnętrzne doprowadzenie chłodziwa
- Wielkość 13 – Do obróbki małych otworów
- Wielkość 16 – Do obróbki ogólnej
- Wielkość 19 – Do obróbki małych otworów

MDT16

MDT13

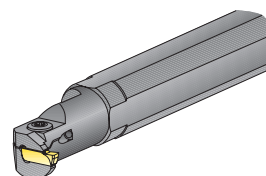
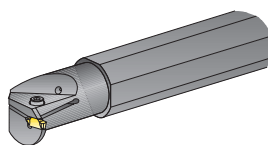
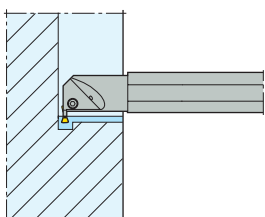

Listwy jednostronne

- Oprawki są dostępne w prawym i lewym wykonaniu
- Wielkość 16 – Do obróbki ogólnej

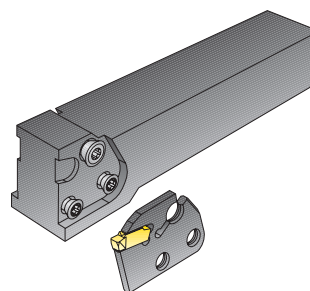
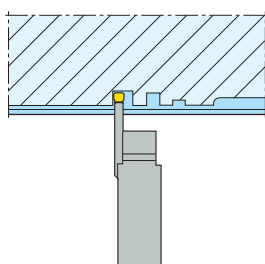

Ogólne toczenie
ISO
Poradnik

Ogólne toczenie
ISO
Oprawki

Ogólne toczenie
ISO
Płytki

Steadyline®

MDT

Mini-Shaft™

Obróbka rowków

Przecinanie

X4

Adaptery
Moduły mocu-
jące

Akcesoria i częś-
ci zamienne

Ogólne toczenie ISO Poradnik
Ogólne toczenie ISO Oprawki
Ogólne toczenie ISO Płytki
Steadyline®
MDT
Mini-Shaft™
Obróbka rowków
Przecinanie
X4
Adaptory Moduły mocujące
Akcesoria i części zamienne

Listwy dwustronne

- Do stosowania w standardowych oprawkach 150.10
- Wielkość 16 – Do przecinania

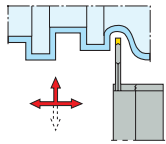

Oprawki modułowe, osiowe/promieniowe

- Do toczenia czołowego, profilowania i rowków
- Maks. głębokość obróbki to 3-6 x szer. płytki (ograniczona w przypadku płytek dwustronnych)
- Ta oprawka wymaga aby pierwsze wcięcie było wykonane w ściśle określonym zakresie średnic (patrz oznaczenie oprawki)
- Wielkość 16 – Do obróbki ogólnej
- Wielkość 30 – Do obróbki ciężkiej

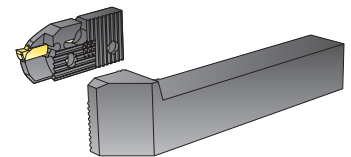
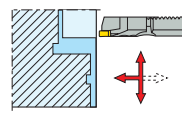
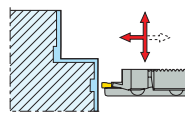
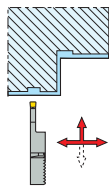

MDT — płytki

LCMF– wybór podstawowy

Dwustronne
 Ekonomiczność (krawędzie skrawające są na obu końcach)
 Wielkość 13 – Do obróbki małych otworów i toczenia czołowego na małych średnicach
 Wielkość 16 – Do obróbki ogólnej
 Wielkość 19 – Do obróbki małych detali
 Wielkość 28 – Do obróbki ogólnej
 Wielkość 30 – Do obróbki ciężkiej

MDT13



MDT16
MDT30



MDT19
MDT28



LCMR

Jednostronne
 Elastyczność
 Umożliwiają wejście w materiał na pełną długość płytki
 Wielkość 13 – Do obróbki małych otworów i toczenia czołowego na małych średnicach
 Wielkość 16 – Do obróbki ogólnej
 Wielkość 30 – Do obróbki ciężkiej

MDT13



MDT16
MDT30



LCG.

Zastosowania specjalne
 Profile standardowe i specjalne
 Dwustronne i jednostronne
 Z łamaczem lub bez

Wielkość 13 – Do obróbki małych otworów i toczenia czołowego na małych średnicach
 Wielkość 16 – Do obróbki ogólnej
 Wielkość 30 – Do obróbki ciężkiej



Ogólne toczenie
ISO
Poradnik

Ogólne toczenie
ISO
Oprawy

Ogólne toczenie
ISO
Płytki

Steadyline®

MDT

Mini-Shaft™

Obróbka rowków

Przecinanie

X4

Adaptory
Moduły mocujące

Akcesoria i części
zamiennicze

Ogólne toczenie ISO Poradnik	<p>FT (obróbka wykańczająca)</p> <p>Do toczenia precyzyjnego Do głębokich rowków</p> 	<p>FT 19 i 28 (obróbka wykańczająca)</p> <p>Do przecinania Do głębokich rowków</p> 
Ogólne toczenie ISO Oprawki		
Ogólne toczenie ISO Płytki	<p>MT (do obróbki średniej)</p> <p>Do średniego toczenia Do płytkich rowków</p> 	<p>MG (obróbka średnia, toczenie rowków)</p> <p>Do średniego toczenia Do głębokich rowków Do przecinania</p> 
Steadyline®		
MDT	<p>MC (przecinanie średnie)</p> <p>Do przecinania rur i detali o małej średnicy Do głębokich rowków</p> 	<p>GG (szlif. geometria do rowkowania)</p> <p>Szlifowany łamacz Do średniego rowkowania, uzupełnienie dla FT, rowki precyzyjne</p> 
Mini-Shaft™		
Obróbka rowków	<p>GS (ostra geometria do rowkowania)</p> <p>Ostra krawędź Toczenie rowków na gotowo w mat. nieżelaznych/stopach Do rowków precyzyjnych</p> 	<p>A55/A60, G55/G60, ISO</p> <p>Do toczenia gwintów</p> 
Przecinanie		
X4	<p>MP (obróbka średnia - profilowanie)</p> <p>Do średniego profilowania Do średniego toczenia</p> 	<p>RP (Profilowania)</p> <p>Do wykańczania i średniego profilowania, toczenia i rowkowania Ostre szlifowane krawędzie Do superstopów, stopów tytanu i materiałów nieżelaznych</p> 
Adaptory Moduły mocujące		
Akcesoria i części zamienne		

Gatunki		
CP200		Z pokryciem PVD, twardy mikroziarnisty gatunek o dużej odporności na ścieranie, przeznaczony do toczenia rowków, przecinania i profilowania superstopów, stopów tytanu i stali hartowanych. Bardziej odporna na zużycie alternatywa dla gatunku 890. (Ti,Al)N + TiN
CP500		Gatunek ciągliwy, uniwersalny, mikroziarnisty z pokryciem PVD przeznaczony do rowkowania w szerokim asortymencie materiałów. Wybór uniwersalny. (Ti,Al)N + TiN
CP600		Bardzo wytrzymały gatunek drobnoziarnisty powlekany metodą PVD przeznaczony do głębokiego toczenia rowków i przecinania przy niskich lub umiarkowanych prędkościach skrawania. Doskonale nadaje się do głębokich rowków i obróbki przerywanej. Bardziej ciągliwa alternatywa dla CP500. (Ti,Al)N + TiN
TGH1050		Bardzo twardy mikroziarnisty gatunek przeznaczony do częściowo hartowanych elementów stalowych, a także do ogólnej obróbki materiałów, takich jak superstopy i żeliwo, a dzięki niezwyklej wytrzymałości krawędzi zapewnia również wysoką wydajność przy obróbce przerywanej i usuwaniu twardych powierzchni. Ti-Al-Si-N pokrycie nanolaminatowe
TGK1500		Odporny na zużycie, twardy gatunek pokryty CVD Duratomic® przeznaczony do toczenia rowków i profilowania żeliwa szarego i żeliwa sferoidalnego. Ti(C, N) + Al ₂ O ₃
TGP25		Odporny na ścieranie gatunek pokryty powłoką Duratomic® CVD przeznaczony do toczenia rowków, toczenia i profilowania stali przy wysokich prędkościach skrawania. Ti(C, N) + Al ₂ O ₃
883		Niepowlekany, twardy gatunek przeznaczony do toczenia rowków, przecinania i profilowania superstopów, stopów tytanu, stali hartowanych i materiałów nieżelaznych.
890		Niepowlekany, bardzo twardy gatunek mikroziarnisty przeznaczony do toczenia rowków i profilowania superstopów, stopów tytanu, stali hartowanych i materiałów nieżelaznych. Bardziej odporna na zużycie alternatywa dla gatunku 883.

Ogólne toczenie
ISO
Poradnik

Ogólne toczenie
ISO
Oprawkę

Ogólne toczenie
ISO
Płytki

Steadyline®

MDT

Mini-Shaft™

Obróbka rowków

Przecinanie

X4

Adaptery
Moduły mocu-
jące

Akcesoria i częś-
ci zamienne

Ogólne toczenie ISO Poradnik
Ogólne toczenie ISO Oprawki
Ogólne toczenie ISO Płytki
Steadyline®
MDT
Mini-Shaft™
Obróbka rowków
Przecinanie
X4
Adaptory Moduły mocujące
Akcesoria i części zamienne

Gatunki, PCBN	
<p>CBN010</p>	<p>Jednostronne płytki z lutowanymi ostrzami, do stali hartowanych oraz superstopów na bazie niklu.</p> <p>Skład: Gatunek z zawartością cBN 50% o średniej wielkości ziarna 2 µm i o spoiwie ceramicznym TiC.</p> <p>Pokrycie: Brak pokrycia.</p>
<p>CBN170</p>	<p>Jednostronne płytki z lutowanymi ostrzami, do superstopów na bazie niklu.</p> <p>Skład: Gatunek z zawartością cBN 65% o średniej wielkości ziarna 2 µm i o spoiwie ceramicznym TiCN+SiCw.</p> <p>Pokrycie: Brak pokrycia.</p>
<p>CBN170C</p>	<p>Jednostronne płytki z lutowanymi ostrzami, do superstopów na bazie niklu.</p> <p>Skład: Gatunek z zawartością cBN 65% o średniej wielkości ziarna 2 µm i o spoiwie ceramicznym TiCN+SiCw.</p> <p>Pokrycie: (Ti,Si)N</p>
<p>CBN200</p>	<p>Jednostronne płytki z lutowanymi ostrzami, do żeliwa perlitycznego oraz stali hartowanych.</p> <p>Skład: Gatunek z zawartością cBN 90% o średniej wielkości ziarna 3-6 µm i o spoiwie ceramicznym Al.</p> <p>Pokrycie: Brak pokrycia.</p>

Zalecenia dotyczące zastosowań

Łatwe warunki: powierzchnia obrobiona wstępnie, płytkie rowki, itd.

Trudne warunki: powierzchnia nieobrobiona, głębokie rowki, itd.

Pręty		Rury	
Warunki łatwe	Trudne warunki	Warunki łatwe	Trudne warunki
FT TGP25	MC CP600	MT TGP25	MT TGP25
FT CP500	MC CP600	MT TGP25	MT TGP25
MT TGKI500	MT CP500	MT TGKI500	MT TGP25
MT 883	MT CP500	MT 883	MT CP500
MT 883	MT CP500	MT 883	MT CP500
S-LF CBN 10 CBN 010	S-LF CBN200	S-LF CBN 10 CBN 010	S-LF CBN200

Gatunki MDT – Secolor

Poniższa tabela przedstawia zastosowania dla węglików dostępnych w systemie MDT.





Czarne pola na wykresie oznaczają główne zastosowania ISO poszczególnych gatunków, a białe wskazują dodatkowe obszary zastosowań.

Klasyfikacja gatunków według ISO

Stale P	Wszystkie rodzaje stali i stali z wyjątkiem stali nierdzewnej o strukturze austenitycznej.	P01, P10, P20, P30, P40, P50
Stal nierdzewna M	Stale nierdzewne austenityczne i austenityczne/ferrytyczne oraz staliwa.	M01, M10, M20, M30, M40
Żeliwo K	Żeliwa szare, żeliwa z grafitem kulistym, żeliwa ciągliwe.	K01, K10, K20, K30, K40
Metale nieżelazne N	Aluminium i inne metale nieżelazne.	N01, N10, N20, N30
Superstopy i stopy tytanu S	Stopy specjalne odporne na ciepło na bazie żelaza, niklu i kobaltu, tytanu i stopów tytanu.	S01, S10, S20, S30
Materiały utwardzane H	Hartowane stale i materiały żeliwne, żeliwo białe.	H01, H10, H20, H30

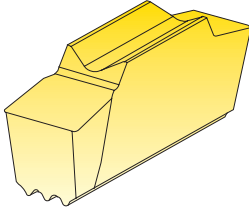
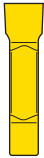
	P					M					K					N				S				H					
	P01	P10	P20	P30	P40	P50	M01	M10	M20	M30	M40	K01	K10	K20	K30	K40	N01	N10	N20	N30	S01	S10	S20	S30	H01	H10	H20	H30	H40
TGP25																													
TGKI500																													
TGH1050																													
CP200																													
CP500																													
CP600																													
890																													
883																													
CBN010																													
CBN170																													
CBN170C																													
CBN200																													

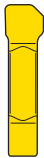
Płytki do standardowych rowków

Program standardowy				
Dwustronna LCGA (MDT13) Jednostronna LCGN (MDT16)				
FG – Do pierścieni zabezpieczających	DY – Do O-ringów dynamicznych	R – Do rowków o pełnym promieniu	D76 – Do podcięć pod gwinty	ST – Do O-ringów statycznych
				

Należy zwrócić uwagę, aby gniazdo oprawki było dopasowane do kształtu.

- Ogólne toczenie ISO Poradnik
- Ogólne toczenie ISO Oprawki
- Ogólne toczenie ISO Płytki
- Steadyline®
- MDT
- Mini-Shaft™
- Obróbka rowków
- Przecinanie
- X4
- Adaptory Moduły mocujące
- Akcesoria i części zamienne

Zasady obróbki

Zasady obróbki

W czasie toczenia wzdłużnego, siła posuwowa odgina oprawkę, co powoduje powstanie kąta przystawienia.

Kąt ten zależy od

- Posuwu
- Głębokości skrawania
- Wysięgu oprawki
- Szerokości płytki
- Głębokości skrawania
- Obrabianego materiału

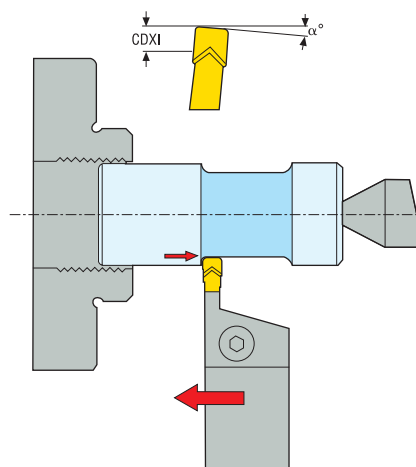

Odchylenie podczas toczenia wzdłużnego powoduje niewielką zmianę długości oprawki. To wpływa na uzyskaną średnicę toczonego detalu.

Dokładną wartość tej zmiany można określić wykonując próbę na detalu. W tym celu wykonaj wcięcie na odpowiednią średnicę, a następnie przejdź do toczenia wzdłużnego. Zmierz i porównaj dwie różne średnice i określ wartość odchylenia z przedstawionego wzoru.

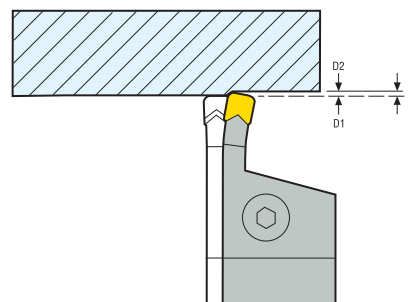

$$\delta = \frac{D1 - D2}{2}$$

Wskazówki techniczne

Poniższe wskazówki stosować w celu uzyskania optymalnego przebiegu obróbki, czyli łamanie wióra, sił skrawających i trwałości ostrza.

Obróbka głębokiego rowka

- Wykonać wcięcie centralne do połowy głębokości.
- Wykonać wcięcia po flankach do tej samej głębokości.
- Wykonać wcięcie centralne do pełnej głębokości.
- Wykonać wcięcia po flankach na pełną głębokość.
- Narzędzie wycyfować zawsze posuwem roboczym.

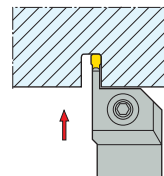
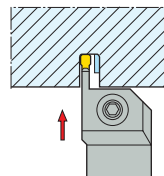
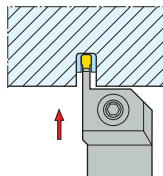
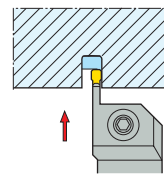
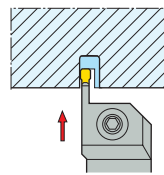
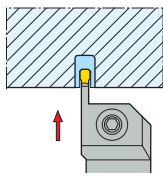

Obróbka zgrubna wyjęcia

- Jeżeli głębokość wyjęcia jest większa niż jego szerokość
- Wykonywaj wcięcia do uzyskania wymaganej średnicy.
- Kolejne wcięcia wykonywaj z przesunięciem – 2 x wielkość promienia w celu uzyskania płaskiego dna.
- Narzędzie wycyfować zawsze posuwem roboczym, po czym przestawić do następnego wcięcia

- Jeżeli szerokość jest większa niż głębokość.
- Wykonać wcięcie na jednym z końców.
- Stosować sukcesywnie toczenie naprzemienne z wcinaniem na końcu.
- Na końcu każdego przejścia wzdłużnego a przed wykonaniem wcięcia wycofać narzędzie o ok. 0,1 mm, aby uwolnić ugięcie oprawki.

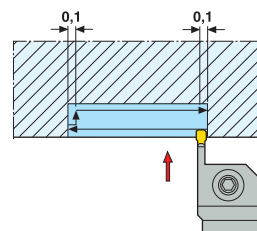
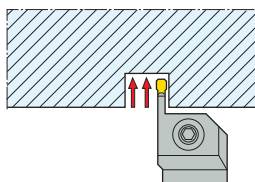

Obróbka wykańczająca szerokiego rowka z promieniem lub fazą

- Toczyć włąębnie flankę rowka do punktu początkowego promienia lub fazy.
- Wykonać wcięcie na końcu na pełną głębokość do styku z promieniem lub fazą.
- Toczyć włąębnie lewą stronę rowka do punktu rozpoczęcia promienia lub fazy.
- Toczyć wykańczająco promień lub fazę z prawej strony.
- Toczyć włąębnie prawą stronę rowka do punktu początkowego promienia lub fazy (pamiętaj o uwolnieniu odgięcia oprawki).
- Toczyć wykańczająco promień lub fazę z prawej strony.

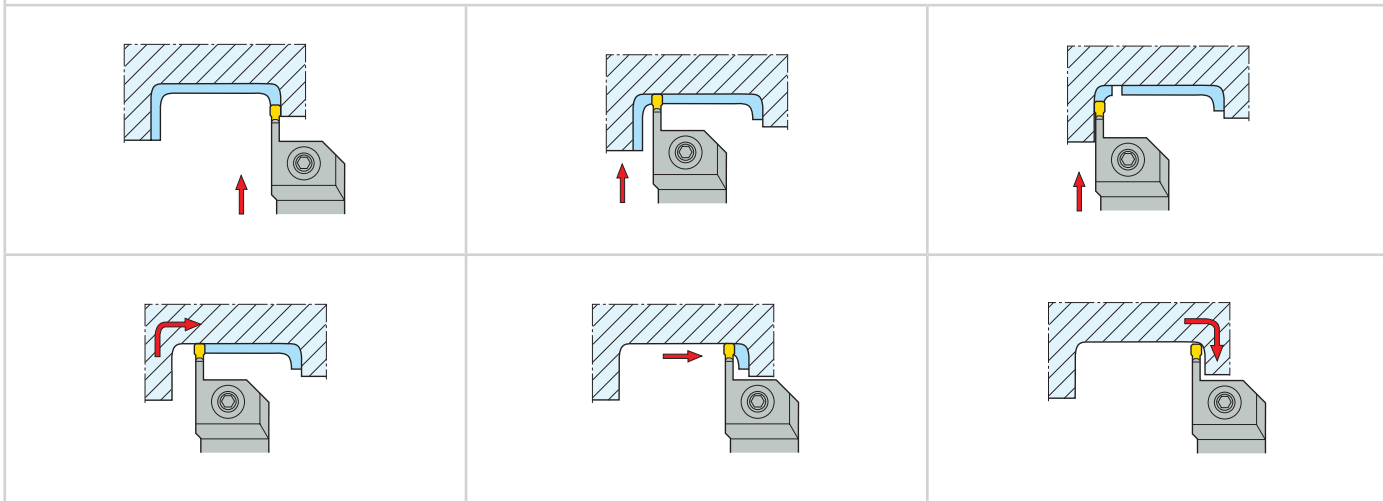

Obróbka dużego promienia lub fazy

- Wykonać wcięcie na końcu na pełną głębokość do styku z promieniem lub fazą.
- Toczyć włąębnie flankę rowka do punktu początkowego promienia lub fazy.
- Toczyć wykańczająco promień lub fazę z prawej strony.
- Kontynuuj toczenie zaczynając od rowka (pamiętaj o uwolnieniu odgięcia oprawki).

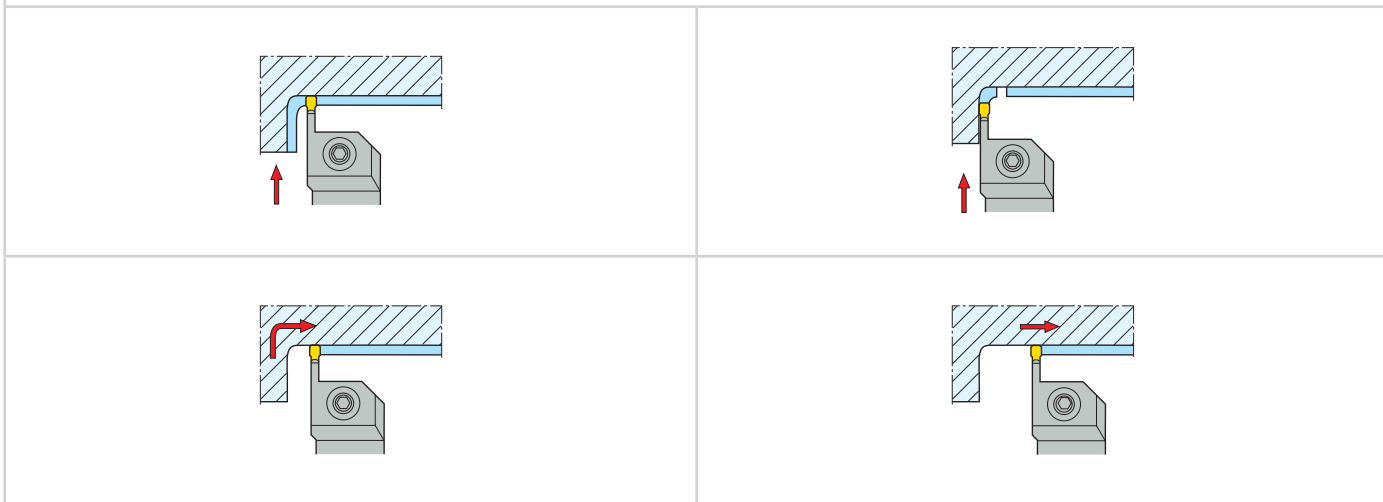

Ogólne toczenie ISO Poradnik

Ogólne toczenie ISO Oprawki

Ogólne toczenie ISO Płytki

Steadyline®

MDT

Mini-Shaft™

Obróbka rowków

Przecinanie

X4

Adaptory Moduły mocujące

Akcesoria i części zamienne

Ogólne toczenie ISO
Poradnik

Unikanie tworzenia się pierścieni przy obróbce wgłębnej

Toczenie w kierunku końca detalu lub do obniżenia średnicy, powoduje niekiedy tworzenie się pierścienia.

Aby tego uniknąć, należy:

- Zatrzymać obróbkę 1,0-1,5 mm przed końcem detalu lub obniżenia.
- Kończyć toczenie naddatku przez wcinanie wgłębne.

Ogólne toczenie ISO
Oprawy

Ogólne toczenie ISO
Płytki

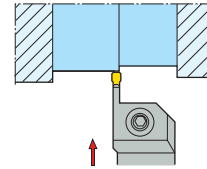
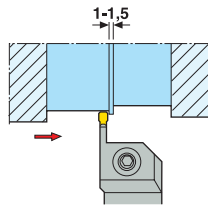

Steadyline®

Profilowanie przy pomocy płytek okrągłych

- Maksymalna głębokość skrawania powinna wynosić 0,4 x szerokości płytki.
- Płytki posiada możliwość obróbki 240 stopni.

MDT

Mini-Shaft™

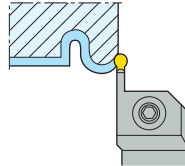

Obróbka rowków

Obróbka zgrubna szerokiego rowka płytką okrągłą

- Toczyć wgłębnie flankę rowka do punktu początkowego promienia lub fazy.
- Toczyć promień.
- Toczyć wzdłużnie do początku promienia lub fazy po drugiej stronie.
- Toczyć wgłębnie drugą stronę wraz z promieniem lub fazą.

Przecinanie

X4

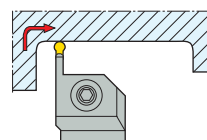
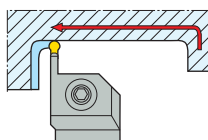

Adaptory i części zamienne

Akcesoria i części zamienne

Obróbka wykańczająca szerokiego rowka płytką okrągłą.

- Wykonać obróbkę w jednym nieprzerywanym przejściu.
- Zwrócić uwagę na maksymalną głębokość skrawania przy kopiowaniu wstępnym (patrz tabela).

D mm	a_p mm
2	0,12
3	0,15
4	0,20
5	0,22
6	0,25
8, 10	0,40

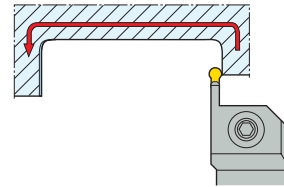
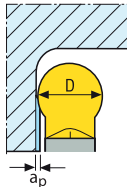

Wcinanie osiowe (czołowe)

- Przy wcinaniu osiowym, narzędzie powinno być dostosowane do promienia rowka.
- Oznaczenie oprawki informuje o maksymalnej i minimalnej średnicy wcinania (patrz oznaczenie).
- Średnica zewnętrzna oprawki (INPLX) określa maksymalną średnicę pierwszego wcięcia.
- Średnica wewnętrzna oprawki (INPLM) określa minimalną średnicę pierwszego wcięcia.
- Dotyczy to wyłącznie wcięcia początkowego. Przejście do toczenia nie pociąga za sobą ogólnych ograniczeń oprócz ryzyka kolizji w przypadku planowania do osi przedmiotu.

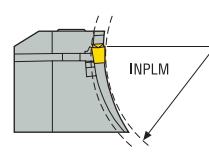
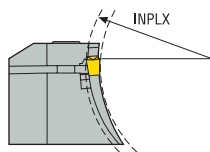
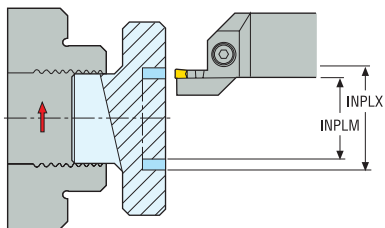

Obróbka wewnętrzna

- Stosować ogólnie te same zalecenia co przy toczeniu zewnętrznym.
- Przy otworach nieprzelotowych mogą występować problemy z usuwaniem wióra. W takim przypadku, należy prowadzić obróbkę od środka otworu w kierunku zewnętrznym.

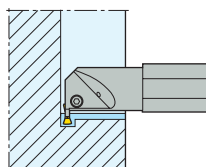

Ogólne toczenie ISO Poradnik

Ogólne toczenie ISO Oprawki

Ogólne toczenie ISO Płytki

Steadyline®

MDT

Mini-Shaft™

Obróbka rowków

Przecinanie

X4

Adaptory Moduły mocujące

Akcesoria i części zamienne

Oprawki modułowe

Obliczanie wymiarów po zamontowaniu	
<p>Przykład, wersja oprawki lewej (L):</p> <ul style="list-style-type: none"> – Oprawka listwy GL (alternatywnie Seco-Capto™ GL). – Listwa typu V21-C.R130.L.. <p>LF = LF oprawka + WF listwa WF = WF oprawka + LF listwa</p>	
<p>Przykład, wersja oprawki prawej (R):</p> <ul style="list-style-type: none"> – Oprawka listwy GR (alternatywnie Seco-Capto™ GR). – Listwa typu V21-C.L130.R.. <p>LF = LF oprawka + WF listwa WF = WF oprawka + LF listwa</p>	
<p>Przykład, wersja oprawki prawej (R):</p> <ul style="list-style-type: none"> – Oprawka listwy FR (alternatywnie Seco-Capto™ FR). – Listwa typu V21-C.R130.L.. <p>LF = LF oprawka + LF listwa WF = WF oprawka + WF listwa</p>	
<p>Przykład, wersja oprawki lewej (L):</p> <ul style="list-style-type: none"> – Oprawka listwy FL (alternatywnie Seco-Capto™ FL). – Listwa typu V21-C.L130.R.. <p>LF = LF oprawka + LF listwa WF = WF oprawka + WF listwa</p>	

Ogólne toczenie ISO Poradnik
 Ogólne toczenie ISO Oprawki
 Ogólne toczenie ISO Płytki
 Steadyline®
 MDT
 Mini-Shaft™
 Obróbka rowków
 Przecinanie
 X4
 Adaptery Moduły mocujące
 Akcesoria i części zamienne

Obliczanie wymiarów po zamontowaniu	
<p>Przykład, wersja oprawki lewej (L):</p> <ul style="list-style-type: none"> – Oprawka listwy FL (alternatywnie Seco-Capto™ FL). – Listwa typu V21-C.L130.L.. <p>LF = LF oprawka + LF listwa WF = WF oprawka + WF listwa</p>	
<p>Przykład, wersja oprawki prawej (R):</p> <ul style="list-style-type: none"> – Oprawka listwy FR (alternatywnie Seco-Capto™ FR). – Listwa typu V21-C.R130.R.. <p>LF = LF oprawka + LF listwa WF = WF oprawka + WF listwa</p>	
<p>Przykład, wersja oprawki lewej (L):</p> <ul style="list-style-type: none"> – Oprawka listwy A..FL (alternatywnie Seco-Capto™ A..FL). – Listwa typu V21-C.L130.L.. <p>LF = LF oprawka + LF listwa WF = WF oprawka + WF listwa</p>	
<p>Przykład, wersja oprawki prawej (R):</p> <ul style="list-style-type: none"> – Oprawka listwy A..FR (alternatywnie Seco-Capto™ A..FR). – Listwa typu V21-C.R130.R.. <p>LF = LF oprawka + LF listwa WF = WF oprawka + WF listwa</p>	
<p>Oprawki A25R-F... mogą wchodzić w min. średnicę DCINN ≥ 25 mm. Oprawki A32S-F... mogą wchodzić w min. średnicę DCINN ≥ 32 mm.</p>	

Ogólne toczenie ISO Poradnik

Ogólne toczenie ISO Oprawki

Ogólne toczenie ISO Płytki

Steadyline®

MDT

Mini-Shaft™

Obróbka rowków

Przecinanie

X4

Adaptory Moduły mocujące

Akcesoria i części zamienne

Ogólne toczenie ISO Poradnik
Ogólne toczenie ISO Oprawki
Ogólne toczenie ISO Płytki
Steadyline®
MDT
Mini-Shaft™
Obróbka rowków
Przecinanie
X4
Adaptory Moduły mocujące
Akcesoria i części zamienne

Obliczanie wymiarów po zamontowaniu

Przykład, wersja oprawki lewej (L):

- Oprawka listwy SL (alternatywnie Seco-Capto™ SL).
- Listwa typu V21-C.R...lub V21-C.R...L..
- $LF = LF \text{ oprawka} + 0,71 \times (WF \text{ listwa} + LF \text{ listwa})$
- $WF = WF \text{ oprawka} + 0,71 \times (LF \text{ listwa} - WF \text{ listwa})$

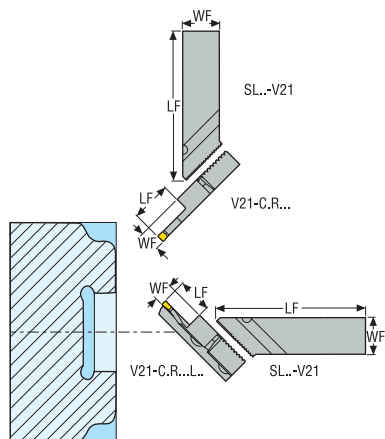

Przykład, wersja oprawki prawej (R):

- Oprawka listwy SR (alternatywnie Seco-Capto™ SR).
- Listwa typu V21-C.L...lub V21-C.L...R..
- $LF = LF \text{ oprawka} + 0,71 \times (WF \text{ listwa} + LF \text{ listwa})$
- $WF = WF \text{ oprawka} + 0,71 \times (LF \text{ listwa} - WF \text{ listwa})$

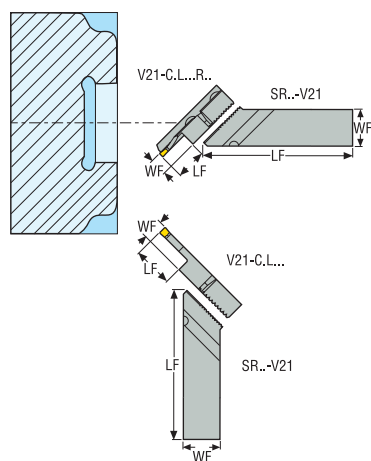

Odporiednie wymiary dla oprawki

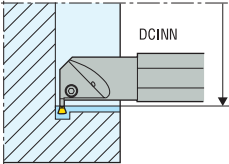
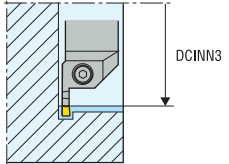
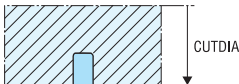
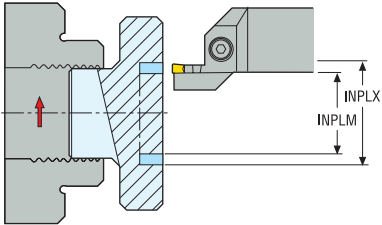
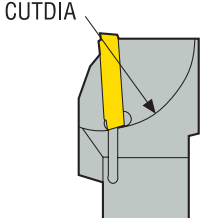
<p>DCINN</p>	<p>DCINN3</p>
	
<p>CUTDIA</p>	<p>INPLM/INPLX</p>
	
<p>CUTDIA..RB</p>	
	

Ogólne toczenie ISO Poradnik

Ogólne toczenie ISO Oprawki

Ogólne toczenie ISO Płytki

Steadyline®

MDT

Mini-Shaft™

Obróbka rowków

Przecinanie

X4

Adaptory Moduły mocujące

Akcesoria i części zamienne

Problemy przy obróbce

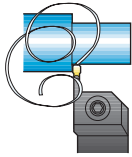
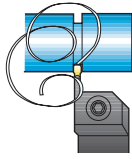
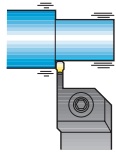

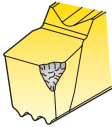
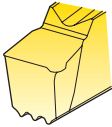
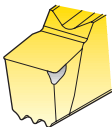
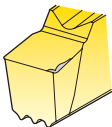
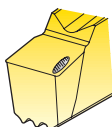
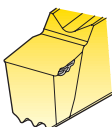
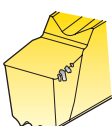
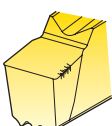
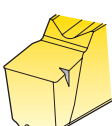

Problemy przy obróbce	
<p>Problem z wiórem/ toczenie</p> 	<p>Zwiększyć posuw lub głębokość skrawania Zastosować węższą płytkę z mniejszym promieniem.</p>
<p>Problem z wiórem/ rowkowanie</p> 	<p>Zmniejszyć prędkość skrawania. Zwiększyć posuw. Zastosować posuw przerywany.</p>
<p>Drgania</p> 	<p>Zmienić prędkość skrawania. Zwiększyć posuw. Zmniejszyć głębokość skrawania. Poprawić sztywność układu. Dobrać płytkę z mniejszym promieniem.</p>

- Ogólne toczenie ISO Poradnik
- Ogólne toczenie ISO Oprogramowanie
- Ogólne toczenie ISO Płytki
- Steadyline®
- MDT
- Mini-Shaft™
- Obróbka rowków
- Przecinanie
- X4
- Adaptory Moduły mocujące
- Akcesoria i części zamienne

Problemy z trwałością narzędzia

Problemy z trwałością narzędzia			
<p>Pęknięcia</p> 	<p>Zmniejszyć posuw. Zmniejszyć głębokość skrawania. Dobrać bardziej ciągliwy gatunek węglik. Wybrać płytkę z większym promieniem.</p>	<p>Odształcenie plastyczne</p> 	<p>Zmniejszyć prędkość skrawania. Zmniejszyć posuw. Stosować chłodziwo. Dobrać gatunek węglik bardziej odporny na ścieranie. Wybrać płytkę z większym promieniem.</p>
<p>Szybkie zużycie pow. przyłożenia</p> 	<p>Zmniejszyć prędkość skrawania.</p>	<p>Narost na krawędzi</p> 	<p>Zwiększyć prędkość skrawania. Zwiększyć posuw. Nie stosować chłodziwa.</p>
<p>Szybkie zużycie kraterowe</p> 	<p>Zmniejszyć prędkość skrawania. Zmniejszyć posuw. Stosować chłodziwo. Dobrać gatunek węglik bardziej odporny na ścieranie.</p>	<p>Uszkodzenia płytki przez wióry</p> 	<p>Zmienić posuw. Zmienić głębokość skrawania.</p>
<p>Wykruszenia</p> 	<p>Zwiększyć prędkość skrawania. Zmniejszyć posuw. Dobrać bardziej ciągliwy gatunek węglik.</p>	<p>Pęknięcia grzebień.</p> 	<p>Zmniejszyć prędkość skrawania. Zmniejszyć posuw. Stosować intensywne chłodzenie lub nie stosować w ogóle</p>
<p>Zużycie karbowe</p> 	<p>Zmniejszyć prędkość skrawania. Zmniejszyć posuw.</p>		

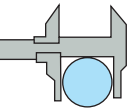
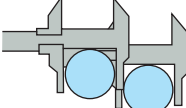
Detal poza tolerancją

Detal poza tolerancją			
<p>Zła jakość powierzchni</p> 	<p>Zmniejszyć posuw. Zwiększyć prędkość skrawania. Zmniejszyć głębokość skrawania. Stosować chłodziwo. Poprawić sztywność układu.</p>	<p>Niedokładne czoło</p> 	<p>Ostatnie wcięcie wykonać w kierunku promieniowym, od zewnątrz do osi.</p>
<p>Średnica poza tolerancją</p> 	<p>Sprawdzić korekcję długości narzędzia. Zmniejszyć prędkość skrawania. Dobrać gatunek węgla bardziej odporny na ścieranie.</p>	<p>Brak powtarzalności</p> 	<p>Utrzymywać stałe warunki obróbki. Sprawdzić zużycie płytki.</p>
<p>Zmienna średnica</p> 	<p>Po zakończeniu wcinania, przed rozpoczęciem toczenia wzdłużnego odskoczyć narzędziem o wartość kompensacji odchylenia. Podczas toczenia utrzymywać stałe parametry skrawania.</p>		

Ogólne toczenie ISO Poradnik
 Ogólne toczenie ISO Oprawki
 Ogólne toczenie ISO Płytki
 Steadyline®
 MDT
 Mini-Shaft™
 Obróbka rowków
 Przecinanie
 X4
 Adaptery Moduły mocujące
 Akcesoria i części zamienne

Głębokość wcinania

Głębokość skrawania dla płytek dwustronnych jest ograniczona z uwagi na ich konstrukcję.

- L...13 = CDXI maks. 11
- L...16 = CDXI maks. 14
- L...19 = CDXI maks. 16
- L...28 = CDXI maks. 26
- L...30 = CDXI maks. 28

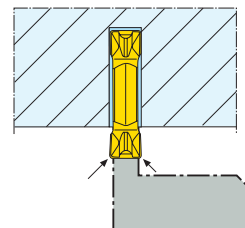

Moment dokręcenia śrub mocujących

Śruba	Nm	
L85011-T15P	5.0	Klucze dynamometryczne, patrz str. 1032-1033.
L85012-T15P	5.0	
L86015-T20P	6.0	
MC6S4..	4.0	
MC6S5..	6.0	
TCEI04..	3.5	
TCEI05..	6.0	
TCEI06..	8.0	
TCEI08..	10.0	
TCEI10..	15.0	

Zalecenia ogólne

- Do ogólnego toczenia rowków stosować posuwy średnie do wysokich.
- Do toczenia rowków dokładnych stosować posuwy średnie i niskie.
- Wyjście z rowka zawsze realizować posuwem roboczym.
- Do toczenia wykańczającego i półwykańczającego nie stosować zbyt małych głębokości i posuwów.
- Należy uzyskać odpowiednie odchylenie. Minimalne głębokości skrawania i posuwy podano w tabeli poniżej.
- Przy kopiowaniu płytką okrągłą maksymalna głębokość skrawania to 0,4 x szerokość płytki.
- Parametry skrawania należy zredukować jeśli $CDX \geq 5 \times CW$ gdyż większa głębokość powodują większe odchylenie oprawki.
- Maksymalny wysięg oprawki CGGR/L wynosi 3 średnice oprawki.

Minimalna głębokość skrawania (a_p) i posuw (f)

Płytki	Min a_p (mm)	Min f (mm)	Płytki	Min a_p (mm)	Min f (mm)
2-FT	0.15	0,04	5-FT	0.5	0,09
3-FT	0.3	0,05	5-MT	0.5	0,18
3-MT	0.3	0,10	5-MG	0.5	0,10
3-MG	0.5	0,05	5-MC	0.5	0,05
3-MC	0.5	0,05	6-FT	0.6	0,10
4-FT	0.4	0,08	6-MT	0.6	0,20
4-MT	0.4	0,15	6-MG	0.6	0,10
4-MG	0.5	0,10	6-MC	0.5	0,10
4-MC	0.5	0,05	8-FT	0.7	0,25

Ogólne toczenie ISO Poradnik

Ogólne toczenie ISO Oprawki

Ogólne toczenie ISO Płytki

Steadyline®

MDT

Mini-Shaft™

Obróbka rowków

Przecinanie

X4

Adaptory Moduły mocujące

Akcesoria i części zamienne

Zalecenia dotyczące głębokości skrawania i prędkości posuwu

MDT 13

Zalecaną głębokość skrawania i posuw dla różnych geometrii można odczytać z wykresu poniżej.

Geometria -FT

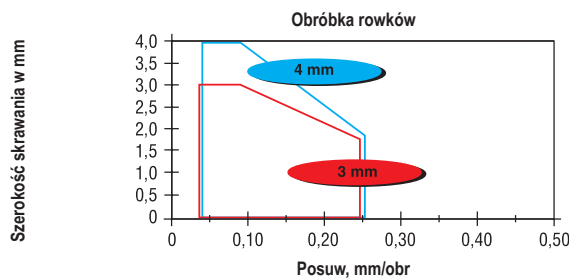
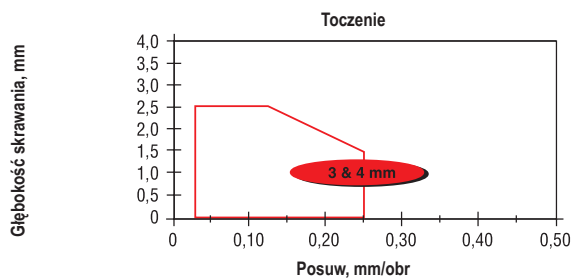

Geometria -MC

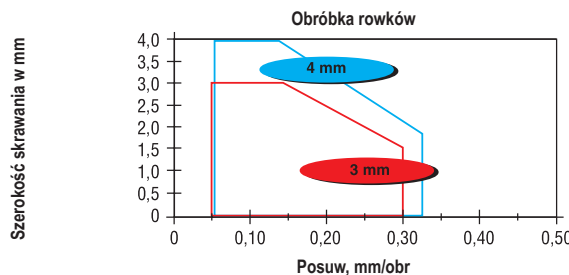
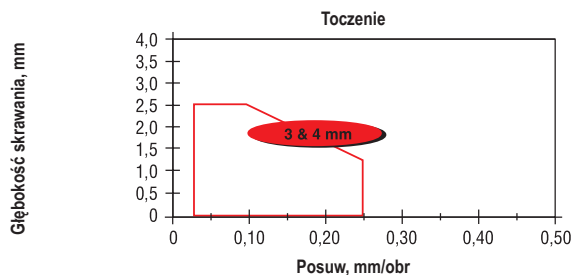

Geometria -MP

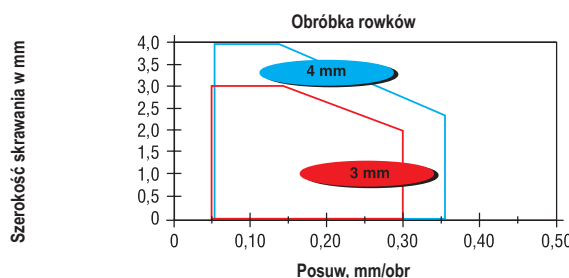
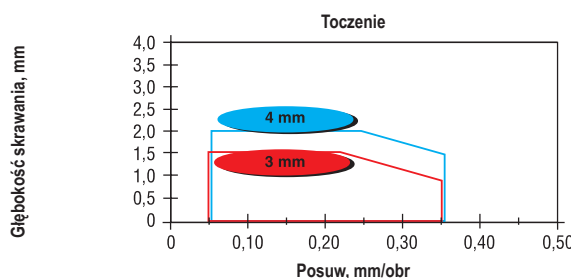

MDT 16 i 30

Zalecaną głębokość skrawania i posuw dla różnych geometrii można odczytać z wykresu poniżej.

Geometria -FT

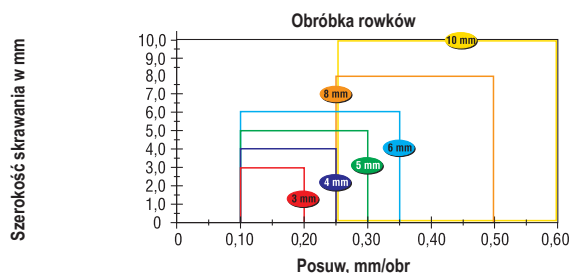
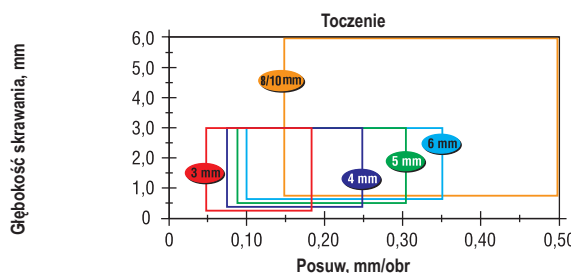

LCGF..-RP

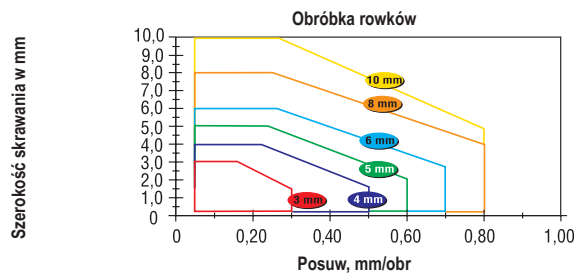
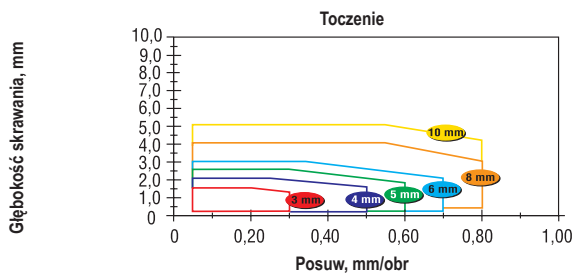

Geometria -MC

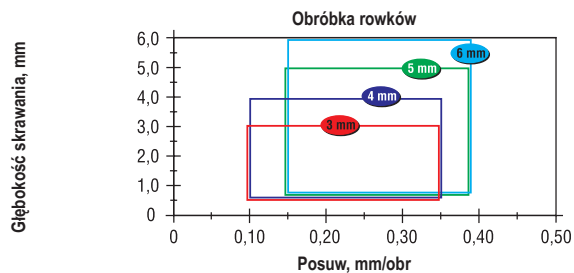

Geometria -MG

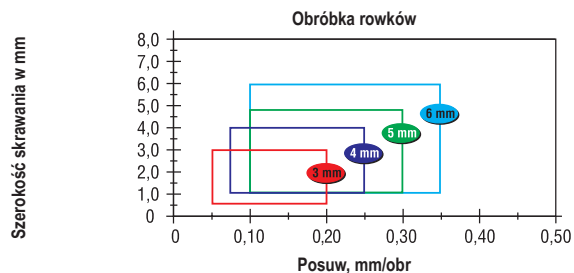
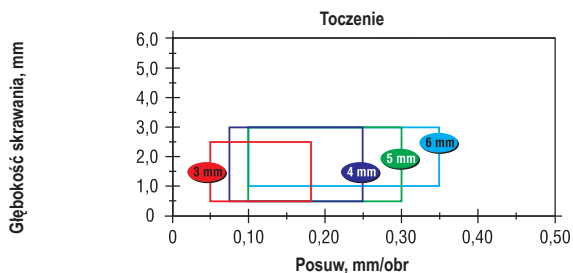

Geometria -MP

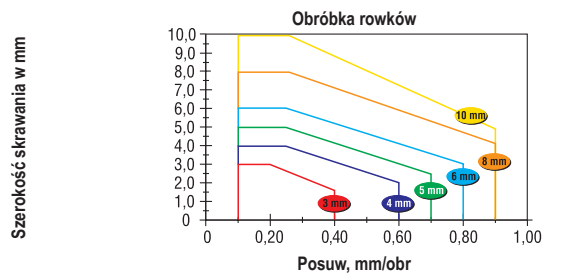
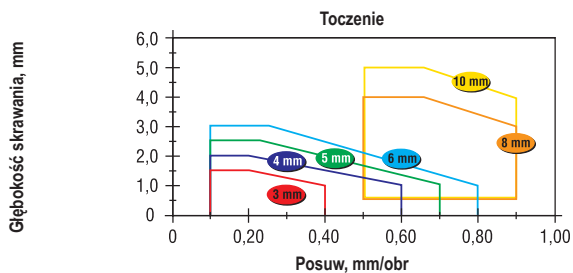

Geometria -MT

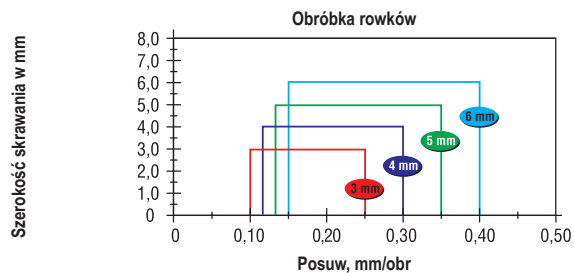
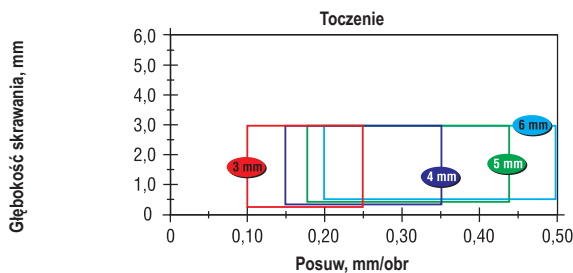

Ogólne toczenie ISO Poradnik
Ogólne toczenie ISO Oprawki
Ogólne toczenie ISO Płytki
Steadyline®
MDT
Mini-Shaft™
Obróbka rowków
Przecinanie
X4
Adaptory Moduły mocujące
Akcesoria i części zamienne

MDT 19 i 28

Zalecaną głębokość skrawania i posuw dla różnych geometrii można odczytać z wykresu poniżej.

- Ogólne toczenie ISO Poradnik
- Ogólne toczenie ISO Oprawki
- Ogólne toczenie ISO Płytki
- Steadyline®
- MDT
- Mini-Shaft™
- Obróbka rowków
- Przecinanie
- X4
- Adaptory Moduły mocujące
- Akcesoria i części zamienne

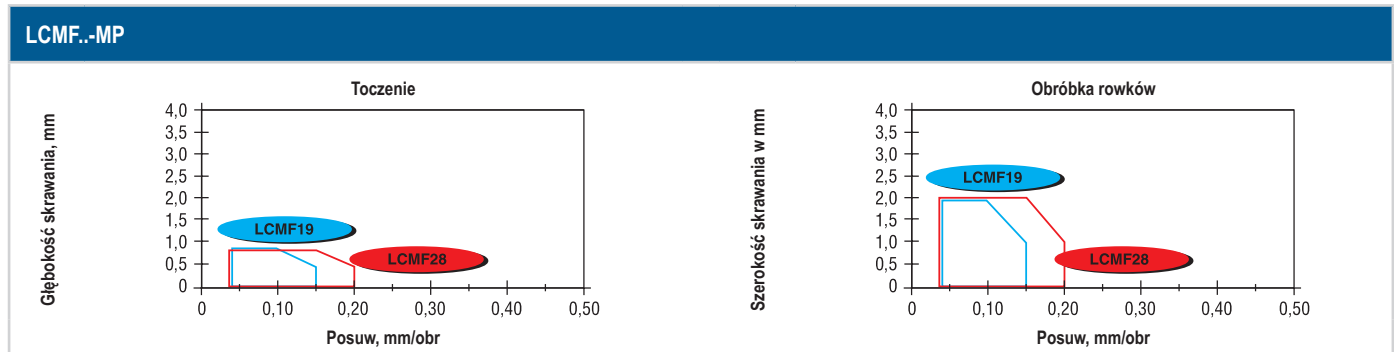
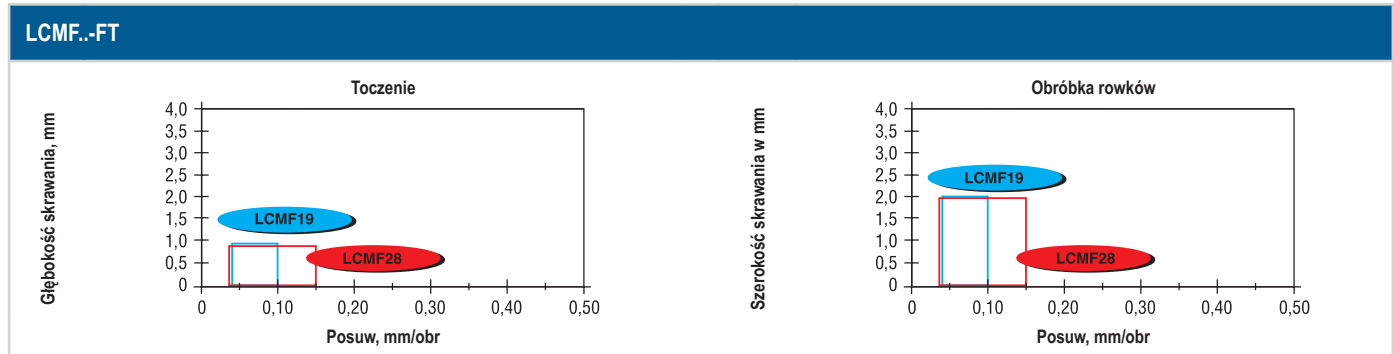

Gatunek CP500

SMG		CW = 2 CW = 0.079		CW = 3 CW = 0.118		CW = 4 CW = 0.157		CW = 5-6 CW = 0.197-0.236		CW = 8-10 CW = 0.315-0.394	
		f	v _c	f	v _c	f	v _c	f	v _c	f	v _c
P1	-FT CP500	0,085	235	0,16	185	0,19	175	0,26	150	0,36	130
		0.0034	770	0.0065	610	0.0075	570	0.010	490	0.014	425
P2	-FT CP500	0,085	230	0,16	180	0,19	170	0,26	145	0,36	125
		0.0034	750	0.0065	590	0.0075	560	0.010	475	0.014	410
P3	-FT CP500	0,085	200	0,15	160	0,18	150	0,25	130	0,34	110
		0.0034	660	0.0060	520	0.0070	490	0.010	425	0.013	360
P4	-FT CP500	0,080	175	0,15	140	0,18	130	0,24	115	0,34	100
		0.0032	570	0.0060	460	0.0070	425	0.0095	375	0.013	330
P5	-FT CP500	0,080	170	0,14	140	0,18	125	0,24	110	0,34	95
		0.0032	560	0.0055	460	0.0070	410	0.0095	360	0.013	310
P6	-FT CP500	0,080	190	0,14	155	0,17	145	0,24	125	0,32	110
		0.0032	620	0.0055	510	0.0065	475	0.0095	410	0.013	360
P7	-FT CP500	0,080	180	0,14	145	0,17	135	0,24	115	0,32	100
		0.0032	590	0.0055	475	0.0065	445	0.0095	375	0.013	330
P8	-FT CP500	0,085	165	0,15	135	0,18	125	0,25	110	0,34	95
		0.0034	540	0.0060	445	0.0070	410	0.010	360	0.013	310
P11	-FT CP500	0,080	175	0,14	140	0,17	130	0,24	115	0,32	100
		0.0032	570	0.0055	460	0.0065	425	0.0095	375	0.013	330
P12	-FT CP500	0,055	115	0,10	95	0,12	85	0,16	80	0,22	70
		0.0022	375	0.0040	310	0.0048	280	0.0065	260	0.0085	230
M1	-FT CP500	0,085	265	0,16	200	0,19	170	0,26	125	0,36	80
		0.0034	870	0.0065	660	0.0075	560	0.010	410	0.014	260
M2	-FT CP500	0,080	215	0,14	175	0,18	145	0,24	110	0,34	70
		0.0032	710	0.0055	570	0.0070	475	0.0095	360	0.013	230
M3	-FT CP500	0,065	165	0,12	145	0,14	130	0,19	100	0,26	75
		0.0026	540	0.0048	475	0.0055	425	0.0075	330	0.010	245
M4	-FT CP500	0,055	120	0,10	115	0,12	105	0,17	85	0,24	60
		0.0022	395	0.0040	375	0.0048	345	0.0065	280	0.0095	195
M5	-FT CP500	0,055	100	0,10	95	0,12	90	0,17	70	0,24	50
		0.0022	330	0.0040	310	0.0048	295	0.0065	230	0.0095	165
K1	-FT CP500	0,085	215	0,16	165	0,19	150	0,26	135	0,36	115
		0.0034	710	0.0065	540	0.0075	490	0.010	445	0.014	375
K2	-FT CP500	0,080	190	0,14	145	0,18	125	0,24	105	0,34	85
		0.0032	620	0.0055	475	0.0070	410	0.0095	345	0.013	280
K3	-FT CP500	0,080	160	0,14	120	0,18	105	0,24	90	0,34	70
		0.0032	520	0.0055	395	0.0070	345	0.0095	295	0.013	230
K4	-FT CP500	0,080	150	0,14	115	0,18	100	0,24	85	0,34	70
		0.0032	490	0.0055	375	0.0070	330	0.0095	280	0.013	230
K5	-FT CP500	0,070	95	0,13	70	0,16	65	0,22	55	0,30	44
		0.0028	310	0.0050	230	0.0065	215	0.0085	180	0.012	145
K6	-FT CP500	0,080	135	0,14	105	0,18	95	0,24	85	0,34	75
		0.0032	445	0.0055	345	0.0070	310	0.0095	280	0.013	245
K7	-FT CP500	0,070	120	0,13	90	0,16	80	0,22	70	0,30	55
		0.0028	395	0.0050	295	0.0065	260	0.0085	230	0.012	180
N11	-FT CP500	0,11	140	0,20	110	0,25	100	0,34	85	0,46	75
		0.0044	460	0.0080	360	0.010	330	0.013	280	0.018	245
S1	-FT CP500	0,055	29	0,10	24	0,12	22	0,17	20	0,24	17
		0.0022	95	0.0040	80	0.0048	70	0.0065	65	0.0095	55
S2	-FT CP500	0,055	25	0,10	21	0,12	19	0,17	17	0,24	15
		0.0022	80	0.0040	70	0.0048	60	0.0065	55	0.0095	49
S3	-FT CP500	0,050	22	0,095	18	0,11	17	0,15	15	0,22	13
		0.0020	70	0.0038	60	0.0044	55	0.0060	49	0.0085	43

Ogólne toczanie ISO Poradnik
Ogólne toczanie ISO Oprawki
Ogólne toczanie ISO Plytki
Steadyline®
MDT
Mini-Shaft™
Obróbka rowków
Przecinanie
X4
Adaptory Moduły mocujące
Akcesoria i części zamienne

Gatunek TGP25

SMG		CW = 3 CW = 0.118		CW = 4 CW = 0.157		CW = 5 CW = 0.197		CW = 6 CW = 0.236		CW = 8-10 CW = 0.315-0.394	
		f	v _c	f	v _c	f	v _c	f	v _c	f	v _c
P1	-FT TGP25	0,16 0.0065	380 1250	0,19 0.0075	345 1125	0,24 0.0095	300 980	0,26 0.010	285 940	0,36 0.014	225 740
P2	-FT TGP25	0,16 0.0065	370 1225	0,19 0.0075	335 1100	0,24 0.0095	290 950	0,26 0.010	275 900	0,36 0.014	220 720
P3	-FT TGP25	0,15 0.0060	270 890	0,18 0.0070	245 800	0,22 0.0085	225 740	0,25 0.010	215 710	0,34 0.013	185 610
P4	-FT TGP25	0,15 0.0060	290 950	0,18 0.0070	260 850	0,22 0.0085	230 750	0,24 0.0095	220 720	0,34 0.013	175 570
P5	-FT TGP25	0,14 0.0055	230 750	0,18 0.0070	210 690	0,22 0.0085	190 620	0,24 0.0095	180 590	0,34 0.013	155 510
P6	-FT TGP25	0,14 0.0055	320 1050	0,17 0.0065	290 950	0,22 0.0085	250 820	0,24 0.0095	235 770	0,32 0.013	190 620
P7	-FT TGP25	0,14 0.0055	245 800	0,17 0.0065	225 740	0,22 0.0085	200 660	0,24 0.0095	195 640	0,32 0.013	170 560
P8	-FT TGP25	0,15 0.0060	225 740	0,18 0.0070	210 690	0,22 0.0085	190 620	0,25 0.010	180 590	0,34 0.013	155 510
P11	-FT TGP25	0,14 0.0055	235 770	0,17 0.0065	220 720	0,22 0.0085	195 640	0,24 0.0095	190 620	0,32 0.013	165 540
P12	-FT TGP25	0,10 0.0040	155 510	0,12 0.0048	145 475	0,15 0.0060	135 445	0,16 0.0065	130 425	0,22 0.0085	115 375
M1	-MC TGP25	0,16 0.0065	290 950	0,19 0.0075	265 870	0,24 0.0095	225 740	0,26 0.010	205 670	0,36 0.014	145 475
M2	-MC TGP25	0,14 0.0055	240 790	0,18 0.0070	220 720	0,22 0.0085	190 620	0,24 0.0095	180 590	0,34 0.013	125 410
M3	-MC TGP25	0,12 0.0048	185 610	0,14 0.0055	180 590	0,17 0.0065	170 560	0,19 0.0075	160 520	0,26 0.010	125 410
M4	-MC TGP25	0,10 0.0040	140 460	0,12 0.0048	140 460	0,15 0.0060	135 445	0,17 0.0065	125 410	0,24 0.0095	100 330
K1	-MT TGP25	0,18 0.0070	260 850	0,22 0.0085	230 750	0,25 0.010	215 710	0,28 0.011	200 660	0,38 0.015	160 520
K2	-MT TGP25	0,16 0.0065	175 570	0,19 0.0075	165 540	0,24 0.0095	150 490	0,25 0.010	145 475	0,34 0.013	125 410
K3	-MT TGP25	0,16 0.0065	150 490	0,19 0.0075	140 460	0,24 0.0095	125 410	0,25 0.010	125 410	0,34 0.013	105 345
K4	-MT TGP25	0,16 0.0065	140 460	0,19 0.0075	135 445	0,24 0.0095	120 395	0,25 0.010	120 395	0,34 0.013	105 345
K5	-MT TGP25	0,15 0.0060	85 280	0,18 0.0070	80 260	0,20 0.0080	75 245	0,22 0.0085	75 245	0,30 0.012	65 215
K6	-MT TGP25	0,16 0.0065	165 540	0,19 0.0075	155 510	0,24 0.0095	135 445	0,25 0.010	130 425	0,34 0.013	105 345
K7	-MT TGP25	0,15 0.0060	110 360	0,18 0.0070	105 345	0,20 0.0080	100 330	0,22 0.0085	95 310	0,30 0.012	85 280

Gatunek CP600

SMG		CW = 3 CW = 0.118		CW = 4 CW = 0.157		CW = 5 CW = 0.197		CW = 6 CW = 0.236	
		f	v _c	f	v _c	f	v _c	f	v _c
P1	-MC CP600	0,090	215	0,18	165	0,20	155	0,22	150
		0.0036	710	0.0070	540	0.0080	510	0.0085	490
P2	-MC CP600	0,090	210	0,18	160	0,22	145	0,24	140
		0.0036	690	0.0070	520	0.0085	475	0.0095	460
P3	-MC CP600	0,085	185	0,17	140	0,20	130	0,22	125
		0.0034	610	0.0065	460	0.0080	425	0.0085	410
P4	-MC CP600	0,085	160	0,17	125	0,20	115	0,22	110
		0.0034	520	0.0065	410	0.0080	375	0.0085	360
P5	-MC CP600	0,085	155	0,16	120	0,19	110	0,22	105
		0.0034	510	0.0065	395	0.0075	360	0.0085	345
P6	-MC CP600	0,085	175	0,16	135	0,19	125	0,22	120
		0.0034	570	0.0065	445	0.0075	410	0.0085	395
P7	-MC CP600	0,085	165	0,16	130	0,19	120	0,22	110
		0.0034	540	0.0065	425	0.0075	395	0.0085	360
P8	-MC CP600	0,085	155	0,17	120	0,20	110	0,22	105
		0.0034	510	0.0065	395	0.0080	360	0.0085	345
P11	-MC CP600	0,085	160	0,16	125	0,19	115	0,22	110
		0.0034	520	0.0065	410	0.0075	375	0.0085	360
P12	-MC CP600	0,055	105	0,11	85	0,13	80	0,14	75
		0.0022	345	0.0044	280	0.0050	260	0.0055	245
M1	-MC CP600	0,090	245	0,18	165	0,22	135	0,24	125
		0.0036	800	0.0070	540	0.0085	445	0.0095	410
M2	-MC CP600	0,085	200	0,16	145	0,19	125	0,22	110
		0.0034	660	0.0065	475	0.0075	410	0.0085	360
M3	-MC CP600	0,065	155	0,13	125	0,15	115	0,17	105
		0.0026	510	0.0050	410	0.0060	375	0.0065	345
M4	-MC CP600	0,060	115	0,11	100	0,14	90	0,15	85
		0.0024	375	0.0044	330	0.0055	295	0.0060	280
M5	-MC CP600	0,060	95	0,11	85	0,14	75	0,15	70
		0.0024	310	0.0044	280	0.0055	245	0.0060	230
K1	-MC CP600	0,090	195	0,18	145	0,22	135	0,24	130
		0.0036	640	0.0070	475	0.0085	445	0.0095	425
K2	-MC CP600	0,085	170	0,16	125	0,19	115	0,22	105
		0.0034	560	0.0065	410	0.0075	375	0.0085	345
K3	-MC CP600	0,085	145	0,16	105	0,19	95	0,22	90
		0.0034	475	0.0065	345	0.0075	310	0.0085	295
K4	-MC CP600	0,085	140	0,16	100	0,19	90	0,22	85
		0.0034	460	0.0065	330	0.0075	295	0.0085	280
K5	-MC CP600	0,075	85	0,15	60	0,17	55	0,19	55
		0.0030	280	0.0060	195	0.0065	180	0.0075	180
K6	-MC CP600	0,085	120	0,16	95	0,19	85	0,22	80
		0.0034	395	0.0065	310	0.0075	280	0.0085	260
K7	-MC CP600	0,075	110	0,15	80	0,17	75	0,19	70
		0.0030	360	0.0060	260	0.0065	245	0.0075	230
N11	-MC CP600	0,12	130	0,22	100	0,28	90	0,30	85
		0.0048	425	0.0085	330	0.011	295	0.012	280
S1	-MC CP600	0,060	26	0,11	21	0,14	20	0,15	19
		0.0024	85	0.0044	70	0.0055	65	0.0060	60
S2	-MC CP600	0,060	23	0,11	19	0,14	17	0,15	16
		0.0024	75	0.0044	60	0.0055	55	0.0060	50
S3	-MC CP600	0,055	20	0,11	16	0,13	15	0,14	15
		0.0022	65	0.0044	50	0.0050	49	0.0055	49

Ogólne toczenie ISO Poradnik
Ogólne toczenie ISO Oprawki
Ogólne toczenie ISO Plytki
Steadyline®
MDT
Mini-Shaft™
Obróbka rowków
Przecinanie
X4
Adaptory Moduły mocujące
Akcesoria i części zamienne

Gatunek CP600

SMG		CW = 2 CW = 0.079	
		f	v _c
P1	-FT CP600	0,085	210
		0.0034	690
P2	-FT CP600	0,090	200
		0.0036	660
P3	-FT CP600	0,085	175
		0.0034	570
P4	-FT CP600	0,080	160
		0.0032	520
P5	-FT CP600	0,080	150
		0.0032	490
P6	-FT CP600	0,080	170
		0.0032	560
P7	-FT CP600	0,080	160
		0.0032	520
P8	-FT CP600	0,085	150
		0.0034	490
P11	-FT CP600	0,080	155
		0.0032	510
P12	-FT CP600	0,055	100
		0.0022	330
M1	-FT CP600	0,090	240
		0.0036	790
M2	-FT CP600	0,080	195
		0.0032	640
M3	-FT CP600	0,065	155
		0.0026	510
M4	-FT CP600	0,055	115
		0.0022	375
M5	-FT CP600	0,055	95
		0.0022	310
K1	-FT CP600	0,090	185
		0.0036	610
K2	-FT CP600	0,080	165
		0.0032	540
K3	-FT CP600	0,080	140
		0.0032	460
K4	-FT CP600	0,080	135
		0.0032	445
K5	-FT CP600	0,070	85
		0.0028	280
K6	-FT CP600	0,080	120
		0.0032	395
K7	-FT CP600	0,070	105
		0.0028	345
N11	-FT CP600	0,11	125
		0.0044	410
S1	-FT CP600	0,055	26
		0.0022	85
S2	-FT CP600	0,055	22
		0.0022	70
S3	-FT CP600	0,055	19
		0.0022	60

Gatunek TGH1050

SMG		CW = 3 CW = 0.118		CW = 4 CW = 0.157		CW = 5 CW = 0.197		CW = 6 CW = 0.236	
		f	v _c	f	v _c	f	v _c	f	v _c
H3	-MP TGH1050	0,070	48	0,080	47	0,085	47	0,085	47
		0.0028	155	0.0032	155	0.0034	155	0.0034	155
H5	-MP TGH1050	0,11	85	0,12	85	0,13	80	0,13	80
		0.0044	280	0.0048	280	0.0050	260	0.0050	260
H7	-MP TGH1050	0,070	48	0,080	47	0,085	47	0,085	47
		0.0028	155	0.0032	155	0.0034	155	0.0034	155
H8	-MP TGH1050	0,080	90	0,090	85	0,095	85	0,10	85
		0.0032	295	0.0036	280	0.0038	280	0.0040	280
H11	-MP TGH1050	0,11	110	0,12	105	0,13	105	0,13	105
		0.0044	360	0.0048	345	0.0050	345	0.0050	345
H12	-MP TGH1050	0,080	100	0,090	100	0,095	100	0,10	100
		0.0032	330	0.0036	330	0.0038	330	0.0040	330
H21	-MP TGH1050	0,080	90	0,090	85	0,095	85	0,10	85
		0.0032	295	0.0036	280	0.0038	280	0.0040	280
H31	-MP TGH1050	0,070	65	0,080	65	0,085	65	0,085	65
		0.0028	215	0.0032	215	0.0034	215	0.0034	215

Gatunek TGK1500

SMG		CW = 2 CW = 0.079		CW = 3 CW = 0.118		CW = 4 CW = 0.157		CW = 5 CW = 0.197		CW = 6-8 CW = 0.236-0.315	
		f	v _c	f	v _c	f	v _c	f	v _c	f	v _c
K1	-MT, -FT	0,10	295	0,18	230	0,22	205	0,26	185	0,30	165
	TGK1500	0.0040	970	0.0070	750	0.0085	670	0.010	610	0.012	540
K2	-MT, -FT	0,095	180	0,16	155	0,20	145	0,24	135	0,28	125
	TGK1500	0.0038	590	0.0065	510	0.0080	475	0.0095	445	0.011	410
K3	-MT, -FT	0,095	150	0,16	130	0,20	120	0,24	110	0,28	105
	TGK1500	0.0038	490	0.0065	425	0.0080	395	0.0095	360	0.011	345
K4	-MT, -FT	0,095	145	0,16	125	0,20	115	0,24	105	0,28	100
	TGK1500	0.0038	475	0.0065	410	0.0080	375	0.0095	345	0.011	330
K5	-MT, -FT	0,085	90	0,15	75	0,19	70	0,22	65	0,25	60
	TGK1500	0.0034	295	0.0060	245	0.0075	230	0.0085	215	0.010	195
K6	-MT, -FT	0,095	180	0,16	150	0,20	130	0,24	120	0,28	105
	TGK1500	0.0038	590	0.0065	490	0.0080	425	0.0095	395	0.011	345
K7	-MT, -FT	0,085	110	0,15	95	0,19	90	0,22	85	0,25	80
	TGK1500	0.0034	360	0.0060	310	0.0075	295	0.0085	280	0.010	260

Gatunek 883

SMG		CW = 3 CW = 0.118		CW = 4 CW = 0.157		CW = 5 CW = 0.197		CW = 6 CW = 0.236		CW = 8-10 CW = 0.315-0.394	
		f	v _c	f	v _c	f	v _c	f	v _c	f	v _c
K1	-MT 883, 890	0,19	95	0,22	90	0,26	80	0,28	80	0,38	65
		0.0075	310	0.0085	295	0.010	260	0.011	260	0.015	215
K2	-MT 883, 890	0,17	85	0,20	80	0,24	75	0,25	70	0,34	60
		0.0065	280	0.0080	260	0.0095	245	0.010	230	0.013	195
K3	-MT 883, 890	0,17	70	0,20	65	0,24	60	0,25	60	0,34	50
		0.0065	230	0.0080	215	0.0095	195	0.010	195	0.013	165
K4	-MT 883, 890	0,17	70	0,20	65	0,24	60	0,25	55	0,34	49
		0.0065	230	0.0080	215	0.0095	195	0.010	180	0.013	160
K5	-MT 883, 890	0,15	43	0,18	40	0,20	37	0,22	36	0,30	31
		0.0060	140	0.0070	130	0.0080	120	0.0085	120	0.012	100
K6	-MT 883, 890	0,17	60	0,20	55	0,24	50	0,25	50	0,34	43
		0.0065	195	0.0080	180	0.0095	165	0.010	165	0.013	140
K7	-MT 883, 890	0,15	55	0,18	50	0,20	48	0,22	46	0,30	40
		0.0060	180	0.0070	165	0.0080	155	0.0085	150	0.012	130
N1	-MT 883, 890	0,24	275	0,28	255	0,32	235	0,36	220	0,48	190
		0.0095	900	0.011	840	0.013	770	0.014	720	0.019	620
N2	-MT 883, 890	0,24	220	0,28	205	0,32	190	0,36	180	0,48	155
		0.0095	720	0.011	670	0.013	620	0.014	590	0.019	510
N3	-MT 883, 890	0,24	145	0,28	135	0,32	125	0,36	120	0,48	100
		0.0095	475	0.011	445	0.013	410	0.014	395	0.019	330
N11	-MT 883, 890	0,24	170	0,28	155	0,32	145	0,36	135	0,48	115
		0.0095	560	0.011	510	0.013	475	0.014	445	0.019	375
S1	-MT 883, 890	0,12	19	0,14	18	0,16	17	0,18	16	0,24	14
		0.0048	60	0.0055	60	0.0065	55	0.0070	50	0.0095	46
S2	-MT 883, 890	0,12	15	0,14	14	0,16	14	0,18	13	0,24	11
		0.0048	49	0.0055	46	0.0065	46	0.0070	43	0.0095	36
S3	-MT 883, 890	0,11	14	0,13	13	0,15	12	0,17	11	0,22	10
		0.0044	46	0.0050	43	0.0060	39	0.0065	36	0.0085	33
S11	-MT 883, 890	0,13	27	0,16	25	0,19	23	0,20	22	0,28	19
		0.0050	90	0.0065	80	0.0075	75	0.0080	70	0.011	60
S12	-MT 883, 890	0,13	21	0,16	19	0,19	18	0,20	17	0,28	15
		0.0050	70	0.0065	60	0.0075	60	0.0080	55	0.011	49
S13	-MT 883, 890	0,12	16	0,14	15	0,16	15	0,18	14	0,24	12
		0.0048	50	0.0055	49	0.0065	49	0.0070	46	0.0095	39
H5	-MT 883, 890	0,11	33	0,13	31	0,16	28	0,17	28	0,24	24
		0.0044	110	0.0050	100	0.0065	90	0.0065	90	0.0095	80

Ogólne toczenie ISO Poradnik
Ogólne toczenie ISO Oprawki
Ogólne toczenie ISO Plytki
Steadyline®
MDT
Mini-Shaft™
Obróbka rowków
Przecinanie
X4
Adaptory Moduły mocujące
Akcesoria i części zamienne

Gatunek CP200

SMG		CW = 3 CW = 0.118		CW = 4 CW = 0.157		CW = 5 CW = 0.197		CW = 6 CW = 0.236		CW = 8 CW = 0.315	
		f	v _c	f	v _c	f	v _c	f	v _c	f	v _c
M1	-FT CP200	0,16 0.0065	210 690	0,19 0.0075	180 590	0,24 0.0095	145 475	0,26 0.010	130 425	0,36 0.014	85 280
M2	-FT CP200	0,14 0.0055	185 610	0,18 0.0070	155 510	0,22 0.0085	125 410	0,24 0.0095	115 375	0,32 0.013	80 260
M3	-FT CP200	0,12 0.0048	150 490	0,14 0.0055	135 445	0,17 0.0065	120 395	0,19 0.0075	110 360	0,26 0.010	75 245
M4	-FT CP200	0,10 0.0040	120 395	0,12 0.0048	110 360	0,15 0.0060	95 310	0,17 0.0065	90 295	0,22 0.0085	70 230
M5	-FT CP200	0,10 0.0040	100 330	0,12 0.0048	95 310	0,15 0.0060	80 260	0,17 0.0065	75 245	0,22 0.0085	55 180
S1	-FT CP200	0,10 0.0040	28 90	0,12 0.0048	26 85	0,15 0.0060	24 80	0,17 0.0065	23 75	0,22 0.0085	20 65
S2	-FT CP200	0,10 0.0040	22 70	0,12 0.0048	21 70	0,15 0.0060	19 60	0,17 0.0065	18 60	0,22 0.0085	16 50
S3	-FT CP200	0,095 0.0038	19 60	0,11 0.0044	18 60	0,14 0.0055	17 55	0,15 0.0060	16 50	0,20 0.0080	15 49
S11	-FT CP200	0,12 0.0048	38 125	0,14 0.0055	35 115	0,17 0.0065	33 110	0,19 0.0075	31 100	0,26 0.010	27 90
S12	-FT CP200	0,12 0.0048	29 95	0,14 0.0055	27 90	0,17 0.0065	25 80	0,19 0.0075	24 80	0,26 0.010	21 70
S13	-FT CP200	0,10 0.0040	24 80	0,12 0.0048	22 70	0,15 0.0060	20 65	0,17 0.0065	19 60	0,22 0.0085	17 55

- Ogólne toczenie ISO Poradnik
- Ogólne toczenie ISO Oprawki
- Ogólne toczenie ISO Płytki
- Steadyline®
- MDT
- Mini-Shaft™
- Obróbka rowków
- Przecinanie
- X4
- Adaptory Moduły mocujące
- Akcesoria i części zamienne

C.-CFIR/L...JETI – Oprawki do płytek LCGF, LCGN, LCMF, LCMR
 – Metryczne/ Calowe

C.-CFIR/L
 KAPR = 90,0°

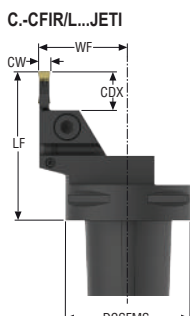
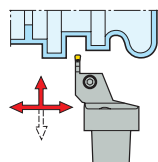

CTWS





- Pokazano wersję prawą
- Asortyment płytek, patrz str. 861, 862-875, 877-878
- Oznaczenia oprawek, patrz str. 703
- Więcej informacji na temat Jetstream Tooling® oraz akcesoriów, patrz str. 38, 84-88, 1030
- Maks. głębokość skrawania dwustronnych LCGF/LCMF16.. = 14 mm / 0.551 cala, LCGF/LCMF30.. = 28 mm / 1.102 cala
- CW = orientacyjna szerokość skrawania, może się różnić w zależności od wybranej płytki
- Objaśnienia atrybutów ISO, patrz strona 81

Oznaczenie	Numer produktu	CTMS	DCSFMS	WF	LF	CDX	DCINN3	CP	Waga	CW	TQ	CTWS
C4-CFIR-27060-03JETI	03331345	C4	40,0 1.575	27,0 1.063	60 2.362	9,0 0.354	195,0 7.677	150,0 2175.6	0,5 1.100	3,0 0.118	6,0 53.1	LC..1603..
C4-CFIL-27060-03JETI	03331342	C4	40,0 1.575	27,0 1.063	60 2.362	9,0 0.354	195,0 7.677	150,0 2175.6	0,5 1.100	3,0 0.118	6,0 53.1	LC..1603..
C4-CFIR-27060-04JETI	03331346	C4	40,0 1.575	27,0 1.063	60 2.362	12,0 0.472	195,0 7.677	150,0 2175.6	0,5 1.100	4,0 0.157	8,0 70.8	LC..1604..
C4-CFIL-27060-04JETI	03331343	C4	40,0 1.575	27,0 1.063	60 2.362	12,0 0.472	195,0 7.677	150,0 2175.6	0,5 1.100	4,0 0.157	8,0 70.8	LC..1604..
C4-CFIR-27065-05JETI	03331347	C4	40,0 1.575	27,0 1.063	65 2.559	16,5 0.650	195,0 7.677	150,0 2175.6	0,5 1.100	5,0 0.197	8,0 70.8	LC..1605..
C4-CFIL-27065-05JETI	03331344	C4	40,0 1.575	27,0 1.063	65 2.559	16,5 0.650	195,0 7.677	150,0 2175.6	0,5 1.100	5,0 0.197	8,0 70.8	LC..1605..
C5-CFIR-35060-03JETI	03331368	C5	50,0 1.969	35,0 1.378	60 2.362	9,0 0.354	195,0 7.677	150,0 2175.6	0,7 1.540	3,0 0.118	6,0 53.1	LC..1603..
C5-CFIL-35060-03JETI	03331364	C5	50,0 1.969	35,0 1.378	60 2.362	9,0 0.354	195,0 7.677	150,0 2175.6	0,7 1.540	3,0 0.118	6,0 53.1	LC..1603..
C5-CFIR-35065-04JETI	03331369	C5	50,0 1.969	35,0 1.378	65 2.559	12,0 0.472	195,0 7.677	150,0 2175.6	0,7 1.540	4,0 0.157	8,0 70.8	LC..1604..
C5-CFIL-35065-04JETI	03331365	C5	50,0 1.969	35,0 1.378	65 2.559	12,0 0.472	195,0 7.677	150,0 2175.6	0,7 1.540	4,0 0.157	8,0 70.8	LC..1604..
C5-CFIR-35065-05JETI	03331370	C5	50,0 1.969	35,0 1.378	65 2.559	15,0 0.591	195,0 7.677	150,0 2175.6	0,7 1.540	5,0 0.197	8,0 70.8	LC..1605..
C5-CFIL-35065-05JETI	03331366	C5	50,0 1.969	35,0 1.378	65 2.559	15,0 0.591	195,0 7.677	150,0 2175.6	0,6 1.320	5,0 0.197	8,0 70.8	LC..1605..
C5-CFIR-35075-06JETI	03331371	C5	50,0 1.969	35,0 1.378	75 2.953	18,0 0.709	195,0 7.677	150,0 2175.6	0,8 1.760	6,0 0.236	6,0 53.1	LC..1606..
C5-CFIL-35075-06JETI	03331367	C5	50,0 1.969	35,0 1.378	75 2.953	18,0 0.709	195,0 7.677	150,0 2175.6	0,8 1.760	6,0 0.236	6,0 53.1	LC..1606..
C6-CFIR-45065-03JETI	03331397	C6	63,0 2.480	45,0 1.772	65 2.559	9,0 0.354	195,0 7.677	150,0 2175.6	1,1 2.430	3,0 0.118	6,0 53.1	LC..1603..
C6-CFIL-45065-03JETI	03331392	C6	63,0 2.480	45,0 1.772	65 2.559	9,0 0.354	195,0 7.677	150,0 2175.6	1,1 2.430	3,0 0.118	6,0 53.1	LC..1603..
C6-CFIR-45065-04JETI	03331398	C6	63,0 2.480	45,0 1.772	65 2.559	12,0 0.472	195,0 7.677	150,0 2175.6	1,0 2.200	4,0 0.157	8,0 70.8	LC..1604..
C6-CFIL-45065-04JETI	03331393	C6	63,0 2.480	45,0 1.772	65 2.559	12,0 0.472	195,0 7.677	150,0 2175.6	1,0 2.200	4,0 0.157	8,0 70.8	LC..1604..



Ogólne toczenie ISO Poradnik
 Ogólne toczenie ISO Oprawki
 Ogólne toczenie ISO Płytki
 Steadylin®
 MDT
 Mini-Shaft™
 Obróbka rowków
 Przecinanie
 X4
 Adaptery Moduły mocujące
 Akcesoria i części zamienne

Ogólne toczanie ISO Poradnik	Oznaczenie	Numer produktu	CTMS	DCSFMS	WF	LF	CDX	DCINN3	CP	Waga	CW	TQ	CTWS
				mm cal.	mm cal.	mm cal.	mm cal.	mm cal.	bar psi	kg lbs	mm cal.	Nm In/Lbs.	
	C6-CFIR-45070-05JETI	03331399	C6	63,0 2.480	45,0 1.772	70 2.756	15,0 0.591	195,0 7.677	150,0 2175.6	1,1 2.430	5,0 0.197	8,0 70.8	LC..1605..
	C6-CFIL-45070-05JETI	03331394	C6	63,0 2.480	45,0 1.772	70 2.756	15,0 0.591	195,0 7.677	150,0 2175.6	1,1 2.430	5,0 0.197	8,0 70.8	LC..1605..
	C6-CFIR-45075-06JETI	03331400	C6	63,0 2.480	45,0 1.772	75 2.953	18,0 0.709	195,0 7.677	150,0 2175.6	1,2 2.650	6,0 0.236	6,0 53.1	LC..1606..
	C6-CFIL-45075-06JETI	03331395	C6	63,0 2.480	45,0 1.772	75 2.953	18,0 0.709	195,0 7.677	150,0 2175.6	1,2 2.650	6,0 0.236	6,0 53.1	LC..1606..
	C6-CFIR-45085-08JETI	03331401	C6	63,0 2.480	45,0 1.772	85 3.346	24,0 0.945	195,0 7.677	150,0 2175.6	1,3 2.870	8,0 0.315	15,0 132.8	LC..3008..
	C6-CFIL-45085-08JETI	03331396	C6	63,0 2.480	45,0 1.772	85 3.346	24,0 0.945	195,0 7.677	150,0 2175.6	1,3 2.870	8,0 0.315	15,0 132.8	LC..3008..

Części zamienne, zawarte w dostawie

Steadyline®	Dla wielkości	Klucz mocujący	Śruba mocująca	Zaślepka Duo coolant	Zaślepka
					
	CFIR/L...-03	4SMS795	TCEI0513	P6SS4X4	JET-P1/16-5MM
	CFIR/L...-04	5SMS795	TCEI0613	P6SS4X4	JET-P1/16-5MM
	CFIR/L...-05	5SMS795	TCEI0613	P6SS4X4	JET-P1/16-5MM
	CFIR/L...-06	6SMS795	TCEI0815	P6SS4X4	JET-P1/16-5MM
	CFIR/L...-08	6SMS795	TCEI1020	P6SS4X4	JET-P1/16-5MM

Akcesoria

Mini-Shaft™	Dla wielkości	DUO Coolant plug key	Klucz
			
	CFIR/L...-03	2SMS795	-
	CFIR/L...-04	2SMS795	4SMS795
	CFIR/L...-05	2SMS795	4SMS795
	CFIR/L...-06	2SMS795	4SMS795
	CFIR/L...-08	2SMS795	4SMS795

Obróbka rowków	Przecinanie	X4	Adaptory Moduły mocujące	Akcesoria i części zamienne

C.-CFMR/L...JETI – Oprawki do płytek LCGF, LCGN, LCMF, LCMR
 – Metryczne/ Calowe

C.-CFMR/L
 KAPR = 90,0°

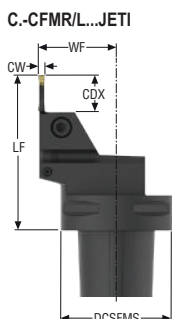
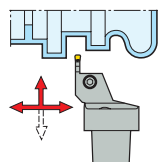

CTWS



- Pokazano wersję prawą
- Asortyment płytek, patrz str. 861, 862-875, 877-878
- Oznaczenia oprawek, patrz str. 703
- Więcej informacji na temat Jetstream Tooling® oraz akcesoriów, patrz str. 38, 84-88, 1030
- Maks. głębokość skrawania dwustronnych LCGF/LCMF16.. = 14 mm / 0.551 cala, LCGF/LCMF30.. = 28 mm / 1.102 cala
- CW = orientacyjna szerokość skrawania, może się różnić w zależności od wybranej płytki
- Objaśnienia atrybutów ISO, patrz strona 81

Oznaczenie	Numer produktu	CTMS	DCSFMS		LF	CDX	DCINN3	CP	Waga	CW	TQ	CTWS
			mm cal.	mm cal.								
C4-CFMR-27070-03JETI	03331350	C4	40,0 1.575	27,0 1.063	70 2.756	15,0 0.591	195,0 7.677	150,0 2175.6	0,5 1.100	3,0 0.118	6,0 53.1	LC..1603..
C4-CFML-27070-03JETI	03331348	C4	40,0 1.575	27,0 1.063	70 2.756	15,0 0.591	195,0 7.677	150,0 2175.6	0,5 1.100	3,0 0.118	6,0 53.1	LC..1603..
C4-CFMR-27070-04JETI	03331351	C4	40,0 1.575	27,0 1.063	70 2.756	20,0 0.787	195,0 7.677	150,0 2175.6	0,5 1.100	4,0 0.157	8,0 70.8	LC..1604..
C4-CFML-27070-04JETI	03331349	C4	40,0 1.575	27,0 1.063	70 2.756	20,0 0.787	195,0 7.677	150,0 2175.6	0,5 1.100	4,0 0.157	8,0 70.8	LC..1604..
C5-CFMR-35070-03JETI	03331376	C5	50,0 1.969	35,0 1.378	70 2.756	15,0 0.591	195,0 7.677	150,0 2175.6	0,7 1.540	3,0 0.118	6,0 53.1	LC..1603..
C5-CFML-35070-03JETI	03331372	C5	50,0 1.969	35,0 1.378	70 2.756	15,0 0.591	195,0 7.677	150,0 2175.6	0,7 1.540	3,0 0.118	6,0 53.1	LC..1603..
C5-CFMR-35075-04JETI	03331377	C5	50,0 1.969	35,0 1.378	75 2.953	20,0 0.787	195,0 7.677	150,0 2175.6	0,7 1.540	4,0 0.157	8,0 70.8	LC..1604..
C5-CFML-35075-04JETI	03331373	C5	50,0 1.969	35,0 1.378	75 2.953	20,0 0.787	195,0 7.677	150,0 2175.6	0,7 1.540	4,0 0.157	8,0 70.8	LC..1604..
C5-CFMR-35075-05JETI	03331378	C5	50,0 1.969	35,0 1.378	75 2.953	25,0 0.984	195,0 7.677	150,0 2175.6	0,7 1.540	5,0 0.197	8,0 70.8	LC..1605..
C5-CFML-35075-05JETI	03331374	C5	50,0 1.969	35,0 1.378	75 2.953	25,0 0.984	195,0 7.677	150,0 2175.6	0,7 1.540	5,0 0.197	8,0 70.8	LC..1605..
C5-CFMR-35085-06JETI	03331379	C5	50,0 1.969	35,0 1.378	85 3.346	30,0 1.181	195,0 7.677	150,0 2175.6	0,8 1.760	6,0 0.236	6,0 53.1	LC..1606..
C5-CFML-35085-06JETI	03331375	C5	50,0 1.969	35,0 1.378	85 3.346	30,0 1.181	195,0 7.677	150,0 2175.6	0,9 1.980	6,0 0.236	6,0 53.1	LC..1606..
C6-CFMR-45080-03JETI	03331406	C6	63,0 2.480	45,0 1.772	80 3.150	15,0 0.591	195,0 7.677	150,0 2175.6	1,2 2.650	3,0 0.118	6,0 53.1	LC..1603..
C6-CFML-45080-03JETI	03331402	C6	63,0 2.480	45,0 1.772	80 3.150	15,0 0.591	195,0 7.677	150,0 2175.6	1,2 2.650	3,0 0.118	6,0 53.1	LC..1603..
C6-CFMR-45080-04JETI	03331407	C6	63,0 2.480	45,0 1.772	80 3.150	20,0 0.787	195,0 7.677	150,0 2175.6	1,1 2.430	4,0 0.157	8,0 70.8	LC..1604..
C6-CFML-45080-04JETI	03331403	C6	63,0 2.480	45,0 1.772	80 3.150	20,0 0.787	195,0 7.677	150,0 2175.6	1,1 2.430	4,0 0.157	8,0 70.8	LC..1604..
C6-CFMR-45080-05JETI	03331408	C6	63,0 2.480	45,0 1.772	80 3.150	25,0 0.984	195,0 7.677	150,0 2175.6	1,2 2.650	5,0 0.197	8,0 70.8	LC..1605..
C6-CFML-45080-05JETI	03331404	C6	63,0 2.480	45,0 1.772	80 3.150	25,0 0.984	195,0 7.677	150,0 2175.6	1,1 2.430	5,0 0.197	8,0 70.8	LC..1605..

Ogólne toczenie ISO Poradnik

Ogólne toczenie ISO Oprawki

Ogólne toczenie ISO Płytki

Steadyline®

MDT

Mini-Shaft™

Obróbka rowków

Przecinanie

X4

Adaptory Moduły mocujące

Akcesoria i części zamienne

Ogólne toczenie ISO Poradnik	Oznaczenie	Numer produktu	CTMS	DCSFMS	WF	LF	CDX	DCINN3	CP	Waga	CW	TQ	CTWS
				mm cal.	mm cal.	mm cal.	mm cal.	mm cal.	bar psi	kg lbs	mm cal.	Nm In/Lbs.	
	C6-CFMR-45085-06JETI	03331409	C6	63,0 2.480	45,0 1.772	85 3.346	30,0 1.181	195,0 7.677	150,0 2175.6	1,2 2.650	6,0 0.236	6,0 53.1	LC..1606..
	C6-CFML-45085-06JETI	03331405	C6	63,0 2.480	45,0 1.772	85 3.346	30,0 1.181	195,0 7.677	150,0 2175.6	1,2 2.650	6,0 0.236	6,0 53.1	LC..1606..

Części zamienne, zawarte w dostawie

Ogólne toczenie ISO Płytki	Dla wielkości	Klucz mocujący	Śruba mocująca	Zaślepka Duo coolant	Zaślepka
	CFMR/L..-03	4SMS795	TCEI0513	P6SS4X4	JET-P1/16-5MM
	CFMR/L..-04	5SMS795	TCEI0613	P6SS4X4	JET-P1/16-5MM
	CFMR/L..-05	5SMS795	TCEI0613	P6SS4X4	JET-P1/16-5MM
	CFMR/L..-06	6SMS795	TCEI0815	P6SS4X4	JET-P1/16-5MM

Akcesoria

MDT	Dla wielkości	DUO Coolant plug key	Klucz
	CFMR/L..-03	2SMS795	-
	CFMR/L..-04	2SMS795	4SMS795
	CFMR/L..-05	2SMS795	4SMS795
	CFMR/L..-06	2SMS795	4SMS795

Obróbka rowków

Przecinanie

X4

Adaptory
Moduły mocujące

Akcesoria i części zamienne

**C.-CFOR/L...JETI – Oprawki do płytek LCGF, LCGN, LCMF, LCMR
 – Metryczne/ Calowe**

C.-CFOR/L
 KAPR = 90,0°

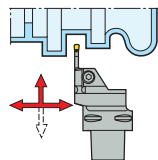

C.-CFOR/L...JETI

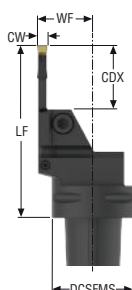

CTWS



- Pokazano wersję prawą
- Asortyment płytek, patrz str. 861, 862-875, 877-878
- Oznaczenia oprawek, patrz str. 703
- Więcej informacji na temat Jetstream Tooling® oraz akcesoriów, patrz str. 38, 84-88, 1030
- Maks. głębokość skrawania dwustronnych LCGF/LCMF16.. = 14 mm / 0.551 cala, LCGF/LCMF30.. = 28 mm / 1.102 cala
- CW = orientacyjna szerokość skrawania, może się różnić w zależności od wybranej płytki
- Objaśnienia atrybutów ISO, patrz strona 81

Oznaczenie	Numer produktu	CTMS	DCSFMS		WF	LF	CDX	DCINN3	CP	Waga	CW	TQ	CTWS
			mm cal.	mm cal.									
C4-CFOR-27070-03-JETI	03331355	C4	40,0 1.575	27,0 1.063	70 2.756	19,5 0.768	195,0 7.677	150,0 2175.6	0,5 1.100	3,0 0.118	6,0 53.1	LC..1603..	
C4-CFOL-27070-03-JETI	03331352	C4	40,0 1.575	27,0 1.063	70 2.756	19,5 0.768	195,0 7.677	150,0 2175.6	0,5 1.100	3,0 0.118	6,0 53.1	LC..1603..	
C4-CFOR-27080-04-JETI	03331356	C4	40,0 1.575	27,0 1.063	80 3.150	24,0 0.945	195,0 7.677	150,0 2175.6	0,6 1.320	4,0 0.157	8,0 70.8	LC..1604..	
C4-CFOL-27080-04-JETI	03331353	C4	40,0 1.575	27,0 1.063	80 3.150	24,0 0.945	195,0 7.677	150,0 2175.6	0,6 1.320	4,0 0.157	8,0 70.8	LC..1604..	
C4-CFOR-27085-05-JETI	03331357	C4	40,0 1.575	27,0 1.063	85 3.346	30,0 1.181	195,0 7.677	150,0 2175.6	0,6 1.320	5,0 0.197	8,0 70.8	LC..1605..	
C4-CFOL-27085-05-JETI	03331354	C4	40,0 1.575	27,0 1.063	85 3.346	30,0 1.181	195,0 7.677	150,0 2175.6	0,6 1.320	5,0 0.197	8,0 70.8	LC..1605..	
C5-CFOR-35070-03-JETI	03331384	C5	50,0 1.969	35,0 1.378	70 2.756	18,0 0.709	195,0 7.677	150,0 2175.6	0,7 1.540	3,0 0.118	6,0 53.1	LC..1603..	
C5-CFOL-35070-03-JETI	03331380	C5	50,0 1.969	35,0 1.378	70 2.756	18,0 0.709	195,0 7.677	150,0 2175.6	0,8 1.760	3,0 0.118	6,0 53.1	LC..1603..	
C5-CFOR-35080-04-JETI	03331385	C5	50,0 1.969	35,0 1.378	80 3.150	24,0 0.945	195,0 7.677	150,0 2175.6	0,8 1.760	4,0 0.157	8,0 70.8	LC..1604..	
C5-CFOL-35080-04-JETI	03331381	C5	50,0 1.969	35,0 1.378	80 3.150	24,0 0.945	195,0 7.677	150,0 2175.6	0,8 1.760	4,0 0.157	8,0 70.8	LC..1604..	
C5-CFOR-35085-05-JETI	03331386	C5	50,0 1.969	35,0 1.378	85 3.346	30,0 1.181	195,0 7.677	150,0 2175.6	0,8 1.760	5,0 0.197	8,0 70.8	LC..1605..	
C5-CFOL-35085-05-JETI	03331382	C5	50,0 1.969	35,0 1.378	85 3.346	30,0 1.181	195,0 7.677	150,0 2175.6	0,9 1.980	5,0 0.197	8,0 70.8	LC..1605..	
C5-CFOR-35100-06-JETI	03331387	C5	50,0 1.969	35,0 1.378	100 3.937	36,0 1.417	195,0 7.677	150,0 2175.6	0,9 1.980	6,0 0.236	6,0 53.1	LC..1606..	
C5-CFOL-35100-06-JETI	03331383	C5	50,0 1.969	35,0 1.378	100 3.937	36,0 1.417	195,0 7.677	150,0 2175.6	0,9 1.980	6,0 0.236	6,0 53.1	LC..1606..	
C6-CFOR-45075-03-JETI	03331415	C6	63,0 2.480	45,0 1.772	75 2.953	18,0 0.709	195,0 7.677	150,0 2175.6	1,1 2.430	3,0 0.118	6,0 53.1	LC..1603..	
C6-CFOL-45075-03-JETI	03331410	C6	63,0 2.480	45,0 1.772	75 2.953	18,0 0.709	195,0 7.677	150,0 2175.6	1,1 2.430	3,0 0.118	6,0 53.1	LC..1603..	
C6-CFOR-45080-04-JETI	03331416	C6	63,0 2.480	45,0 1.772	80 3.150	24,0 0.945	195,0 7.677	150,0 2175.6	1,2 2.650	4,0 0.157	8,0 70.8	LC..1604..	
C6-CFOL-45080-04-JETI	03331411	C6	63,0 2.480	45,0 1.772	80 3.150	24,0 0.945	195,0 7.677	150,0 2175.6	1,2 2.650	4,0 0.157	8,0 70.8	LC..1604..	

Ogólne toczenie
ISO
Poradnik

Ogólne toczenie
ISO
Oprawki

Ogólne toczenie
ISO
Płytki

Steadyline®

MDT

Mini-Shaft™

Obróbka rowków

Przecinanie

X4

Adaptory i części zamienne



Akcesoria i części zamienne

Ogólne toczanie ISO Poradnik	Oznaczenie	Numer produktu	CTMS	DCSFMS	WF	LF	CDX	DCINN3	CP	Waga	CW	TQ	CTWS
				mm cal.	mm cal.	mm cal.	mm cal.	mm cal.	bar psi	kg lbs	mm cal.	Nm In/Lbs.	
	C6-CFOR-45090-05-JETI	03331417	C6	63,0 2.480	45,0 1.772	90 3.543	30,0 1.181	195,0 7.677	150,0 2175.6	1,2 2.650	5,0 0.197	8,0 70.8	LC..1605..
	C6-CFOL-45090-05-JETI	03331412	C6	63,0 2.480	45,0 1.772	90 3.543	30,0 1.181	195,0 7.677	150,0 2175.6	1,2 2.650	5,0 0.197	8,0 70.8	LC..1605..
Ogólne toczanie ISO Oprawki	C6-CFOR-45100-06-JETI	03331418	C6	63,0 2.480	45,0 1.772	100 3.937	36,0 1.417	195,0 7.677	150,0 2175.6	1,4 3.090	6,0 0.236	6,0 53.1	LC..1606..
	C6-CFOL-45100-06-JETI	03331413	C6	63,0 2.480	45,0 1.772	100 3.937	36,0 1.417	195,0 7.677	150,0 2175.6	1,3 2.870	6,0 0.236	6,0 53.1	LC..1606..
Ogólne toczanie ISO Płytki	C6-CFOR-45115-08-JETI	03331419	C6	63,0 2.480	45,0 1.772	115 4.528	48,0 1.890	195,0 7.677	150,0 2175.6	1,4 3.090	8,0 0.315	15,0 132.8	LC..3008..
	C6-CFOL-45115-08-JETI	03331414	C6	63,0 2.480	45,0 1.772	115 4.528	48,0 1.890	195,0 7.677	150,0 2175.6	1,5 3.310	8,0 0.315	15,0 132.8	LC..3008..

Części zamienne, zawarte w dostawie

Steadyline®	Dla wielkości	Klucz mocujący	Śruba mocująca	Zaślepka Duo coolant	Zaślepka
					
	CFOR/L..-03	4SMS795	TCEI0513	P6SS4X4	JET-P1/16-5MM
	CFOR/L..-04	5SMS795	TCEI0613	P6SS4X4	JET-P1/16-5MM
	CFOR/L..-05	5SMS795	TCEI0613	P6SS4X4	JET-P1/16-5MM
	CFOR/L..-06	6SMS795	TCEI0815	P6SS4X4	JET-P1/16-5MM
	CFOR/L..-08	6SMS795	TCEI1020	P6SS4X4	JET-P1/16-5MM

Akcesoria

Mini-Shaft™	Dla wielkości	DUO Coolant plug key	Klucz
			
	CFOR/L..-03	2SMS795	-
	CFOR/L..-04	2SMS795	4SMS795
	CFOR/L..-05	2SMS795	4SMS795
	CFOR/L..-06	2SMS795	4SMS795
	CFOR/L..-08	2SMS795	4SMS795

Obróbka rowków	Przecinanie	X4	Adaptory Moduły mocujące	Akcesoria i części zamienne

C.-CFZR/L...JETI – Oprawki do płytek LCMF – Metryczne/ Calowe

C.-CFZR/L
KAPR = 90,0°

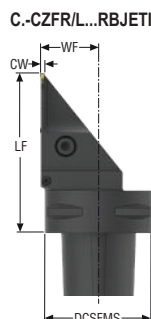
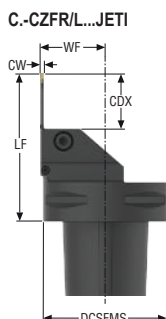
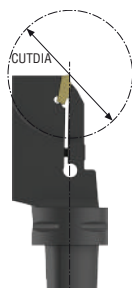
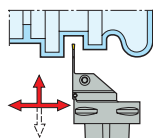

CTWS



- Pokazano wersję prawą
- Asortyment płytek, patrz str. 861
- Oznaczenia oprawek, patrz str. 703
- Więcej informacji na temat Jetstream Tooling® oraz akcesoriów, patrz str. 38, 84-88, 1030
- * Ze względu na konstrukcję, głębokość toczenia rowków jest ograniczona, patrz strony 727
- CW = orientacyjna szerokość skrawania, może się różnić w zależności od wybranej płytki
- Objaśnienia atrybutów ISO, patrz strona 81

Oznaczenie	Numer produktu	CTMS	DCSFMS	WF	LF	CDX	CUTDIA*	CP	Waga	CW	TQ	CTWS
C4-CFZR-22075-2802JETI	03331362	C4	40,0 1.575	22,0 0.866	75,0 2.953	26,0 1.024	-	150,0 2175.6	0,5 1.100	2,0 0.079	6,0 53.1	LC..2802..
C4-CFZL-22075-2802JETI	03331359	C4	40,0 1.575	22,0 0.866	75,0 2.953	26,0 1.024	-	150,0 2175.6	0,5 1.100	2,0 0.079	6,0 53.1	LC..2802..
C5-CFZR-27075-2802JETI	03331390	C5	50,0 1.969	27,0 1.063	75,0 2.953	26,0 1.024	-	150,0 2175.6	0,8 1.760	2,0 0.079	6,0 53.1	LC..2802..
C5-CFZL-27075-2802JETI	03331388	C5	50,0 1.969	27,0 1.063	75,0 2.953	26,0 1.024	-	150,0 2175.6	0,7 1.540	2,0 0.079	6,0 53.1	LC..2802..
C6-CFZR-33075-2802JETI	03331422	C6	63,0 2.480	33,0 1.299	75,0 2.953	26,0 1.024	-	150,0 2175.6	1,0 2.200	2,0 0.079	6,0 53.1	LC..2802..
C6-CFZL-33075-2802JETI	03331420	C6	63,0 2.480	33,0 1.299	75,0 2.953	26,0 1.024	-	150,0 2175.6	1,0 2.200	2,0 0.079	6,0 53.1	LC..2802..
C4-CFZR-22075-2802RBJETI	03331363	C4	40,0 1.575	22,0 0.866	75,0 2.953	26,0 1.024	52,0 2.047	150,0 2175.6	0,6 1.320	2,0 0.079	6,0 53.1	LC..2802..
C4-CFZL-22075-2802RBJETI	03331360	C4	40,0 1.575	22,0 0.866	75,0 2.953	26,0 1.024	52,0 2.047	150,0 2175.6	0,6 1.320	2,0 0.079	6,0 53.1	LC..2802..
C5-CFZR-27075-2802RBJETI	03331391	C5	50,0 1.969	27,0 1.063	75,0 2.953	26,0 1.024	52,0 2.047	150,0 2175.6	0,7 1.540	2,0 0.079	6,0 53.1	LC..2802..
C5-CFZL-27075-2802RBJETI	03331389	C5	50,0 1.969	27,0 1.063	75,0 2.953	26,0 1.024	52,0 2.047	150,0 2175.6	0,8 1.760	2,0 0.079	6,0 53.1	LC..2802..
C6-CFZR-33075-2802RBJETI	03331423	C6	63,0 2.480	33,0 1.299	75,0 2.953	26,0 1.024	52,0 2.047	150,0 2175.6	1,2 2.650	2,0 0.079	6,0 53.1	LC..2802..
C6-CFZL-33075-2802RBJETI	03331421	C6	63,0 2.480	33,0 1.299	75,0 2.953	26,0 1.024	52,0 2.047	150,0 2175.6	1,2 2.650	2,0 0.079	6,0 53.1	LC..2802..

Części zamienne, zawarte w dostawie

Dla wielkości	Klucz mocujący	Śruba mocująca	Zaślepka Duo coolant	Zaślepka
CFZR/L...02	4SMS795	TCEI0513	P6SS4X4	JET-P1/16-5MM

Ogólne toczenie ISO Poradnik
Ogólne toczenie ISO Oprawki
Ogólne toczenie ISO Płytki
Steadyline®
MDT
Mini-Shaft™
Obróbka rowków
Przecinanie
X4
Adaptory Moduły mocujące
Akcesoria i części zamienne

Akcesoria

Ogólne toczenie ISO Poradnik	Dla wielkości	DUO Coolant plug key
Ogólne toczenie ISO Oprawki	CFZRL...02	2SMS795



- Ogólne toczenie ISO Poradnik
- Ogólne toczenie ISO Oprawki
- Ogólne toczenie ISO Płytki
- Steadyline®
- MDT
- Mini-Shaft™
- Obróbka rowków
- Przecinanie
- X4
- Adaptory Moduły mocujące
- Akcesoria i części zamienne

C.-CF.N-RBJETI – Oprawki do płytek LCGF, LCGN, LCMF, LCMR
 – Metryczne/ Calowe

C.-CF.N
 KAPR = 90,0°

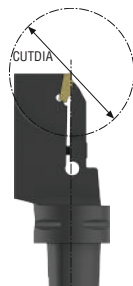
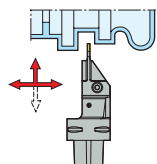

CTWS



- Pokazano wersję neutralną
- Asortyment płytek, patrz str. 861-875, 877-878
- Oznaczenia oprawek, patrz str. 703
- Więcej informacji na temat Jetstream Tooling® oraz akcesoriów, patrz str. 38, 84-88, 1030
- * Ze względu na konstrukcję, głębokość toczenia rowków jest ograniczona, patrz strony 727
- CW = orientacyjna szerokość skrawania, może się różnić w zależności od wybranej płytki
- Objasnienia atrybutów ISO, patrz strona 81

Oznaczenie	Numer produktu	CTMS	DCSFMS	WF	LF	CUTDIA*	CP	Waga	CW	TQ	CTWS
			mm cal.	mm cal.	mm cal.	mm cal.	bar psi	kg lbs	mm cal.	Nm In/Lbs.	
C4-CFZN-00075-2802RBJETI	03331361	C4	40,0 1.575	1,0 0.039	75,0 2.953	52,0 2.047	150,0 2175.6	0,5 1.100	2,0 0.079	6,0 53.1	LC..2802..
C4-CFXN-00090-03RBJETI	03331358	C4	40,0 1.575	1,5 0.059	90,0 3.543	64,0 2.520	150,0 2175.6	0,6 1.320	3,0 0.118	6,0 53.1	LC..1603..

Części zamienne, zawarte w dostawie

Dla wielkości	Klucz mocujący	Śruba mocująca	Zaślepka Duo coolant	Zaślepka
CFZN/CFXN	4SMS795	TCEI0513	P6SS4X4	JET-P1/16-5MM

Akcesoria

Dla wielkości	DUO Coolant plug key
CFZN/CFXN	2SMS795

Ogólne toczenie ISO Poradnik

Ogólne toczenie ISO Oprawki

Ogólne toczenie ISO Płytki

Steadyline®

MDT

Mini-Shaft™

Obróbka rowków

Przecinanie

X4

Adaptory Moduły mocujące

Akcesoria i części zamienne

C.-CFIR...L...JET, C.-CFIL...R...JET – Oprawki do płytek LCGF, LCGN, LCMF, LCMR – Metryczne/ Calowe

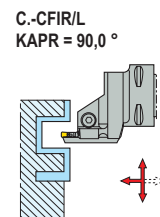
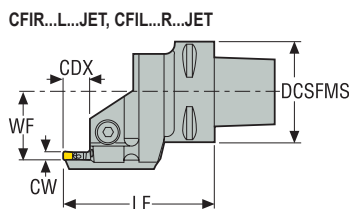

CTWS



- Pokazano wersję prawą z lewą listwą
- Asortyment płytek, patrz str. 861, 862-867, 877-878
- Oznaczenia opravek, patrz str. 703
- Więcej informacji na temat Jetstream Tooling® oraz akcesoriów, patrz str. 38, 84-88, 1030
- Maks. głębokość skrawania dwustronnych LCGF/LCMF16.. = 14 mm / 0.551 cala, LCGF/LCMF30.. = 28 mm / 1.102 cala
- CW = orientacyjna szerokość skrawania, może się różnić w zależności od wybranej płytki
- Objaśnienia atrybutów ISO, patrz strona 81

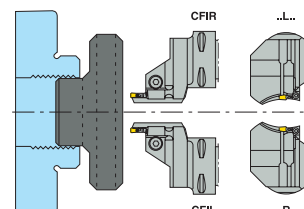

Oznaczenie	Numer produktu	CTMS	INPLM	INPLX	DCSFMS	WF	LF	CDX	CP	Waga	CW	TQ	CTWS
			mm cal.	mm cal.	mm cal.	mm cal.	mm cal.	mm cal.	bar psi	kg lbs	mm cal.	Nm In/Lbs.	
C4-CFIR-27060-03L080055-JET	02718475	C4	55,0 2.165	80,0 3.150	40,0 1.575	27,0 1.063	60 2.362	9,0 0.354	150,0 2175.6	0,5 1.100	3,0 0.118	5,0 44.3	LC..1603..
C4-CFIR-27060-03L100070-JET	02718476	C4	70,0 2.756	100,0 3.937	40,0 1.575	27,0 1.063	60 2.362	9,0 0.354	150,0 2175.6	0,5 1.100	3,0 0.118	5,0 44.3	LC..1603..
C4-CFIR-27060-03L130090-JET	02718477	C4	90,0 3.543	130,0 5.118	40,0 1.575	27,0 1.063	60 2.362	9,0 0.354	150,0 2175.6	0,5 1.100	3,0 0.118	5,0 44.3	LC..1603..
C4-CFIR-27060-03L170110-JET	02718478	C4	110,0 4.331	170,0 6.693	40,0 1.575	27,0 1.063	60 2.362	9,0 0.354	150,0 2175.6	0,4 0.880	3,0 0.118	5,0 44.3	LC..1603..
C4-CFIL-27060-03R080055-JET	02717469	C4	55,0 2.165	80,0 3.150	40,0 1.575	27,0 1.063	60 2.362	9,0 0.354	150,0 2175.6	0,5 1.100	3,0 0.118	5,0 44.3	LC..1603..
C4-CFIL-27060-03R100070-JET	02718462	C4	70,0 2.756	100,0 3.937	40,0 1.575	27,0 1.063	60 2.362	9,0 0.354	150,0 2175.6	0,5 1.100	3,0 0.118	5,0 44.3	LC..1603..
C4-CFIL-27060-03R130090-JET	02718463	C4	90,0 3.543	130,0 5.118	40,0 1.575	27,0 1.063	60 2.362	9,0 0.354	150,0 2175.6	0,5 1.100	3,0 0.118	5,0 44.3	LC..1603..
C4-CFIL-27060-03R170110-JET	02718464	C4	110,0 4.331	170,0 6.693	40,0 1.575	27,0 1.063	60 2.362	9,0 0.354	150,0 2175.6	0,4 0.880	3,0 0.118	5,0 44.3	LC..1603..
C4-CFIR-27065-04L080055-JET	02718479	C4	55,0 2.165	80,0 3.150	40,0 1.575	27,0 1.063	65 2.559	12,0 0.472	150,0 2175.6	0,5 1.100	4,0 0.157	5,0 44.3	LC..1604..
C4-CFIR-27065-04L100070-JET	02718480	C4	70,0 2.756	100,0 3.937	40,0 1.575	27,0 1.063	65 2.559	12,0 0.472	150,0 2175.6	0,4 0.880	4,0 0.157	5,0 44.3	LC..1604..
C4-CFIR-27065-04L130090-JET	02718481	C4	90,0 3.543	130,0 5.118	40,0 1.575	27,0 1.063	65 2.559	12,0 0.472	150,0 2175.6	0,4 0.880	4,0 0.157	5,0 44.3	LC..1604..
C4-CFIR-27065-04L170110-JET	02718482	C4	110,0 4.331	170,0 6.693	40,0 1.575	27,0 1.063	65 2.559	12,0 0.472	150,0 2175.6	0,4 0.880	4,0 0.157	5,0 44.3	LC..1604..
C4-CFIR-27065-04L230140-JET	02718483	C4	140,0 5.512	230,0 9.055	40,0 1.575	27,0 1.063	65 2.559	12,0 0.472	150,0 2175.6	0,5 1.100	4,0 0.157	5,0 44.3	LC..1604..
C4-CFIL-27065-04R080055-JET	02718465	C4	55,0 2.165	80,0 3.150	40,0 1.575	27,0 1.063	65 2.559	12,0 0.472	150,0 2175.6	0,5 1.100	4,0 0.157	5,0 44.3	LC..1604..
C4-CFIL-27065-04R100070-JET	02718466	C4	70,0 2.756	100,0 3.937	40,0 1.575	27,0 1.063	65 2.559	12,0 0.472	150,0 2175.6	0,4 0.880	4,0 0.157	5,0 44.3	LC..1604..
C4-CFIL-27065-04R130090-JET	02718467	C4	90,0 3.543	130,0 5.118	40,0 1.575	27,0 1.063	65 2.559	12,0 0.472	150,0 2175.6	0,4 0.880	4,0 0.157	5,0 44.3	LC..1604..
C4-CFIL-27065-04R170110-JET	02718468	C4	110,0 4.331	170,0 6.693	40,0 1.575	27,0 1.063	65 2.559	12,0 0.472	150,0 2175.6	0,4 0.880	4,0 0.157	5,0 44.3	LC..1604..

Oznaczenie	Numer produktu	CTMS	INPLM	INPLX	DCSFSM	WF	LF	CDX	CP	Waga	CW	TQ	CTWS	
			mm cal.	mm cal.	mm cal.	mm cal.	mm cal.	mm cal.	bar psi	kg lbs	mm cal.	Nm In/Lbs.		
C4-CFIL-27065-04R230140-JET	02718469	C4	140,0 5.512	230,0 9.055	40,0 1.575	27,0 1.063	65 2.559	12,0 0.472	150,0 2175.6	0,5 1.100	4,0 0.157	5,0 44.3	LC..1604..	Ogólne toczenie ISO Poradnik
C4-CFIR-27065-05L080055-JET	02718484	C4	55,0 2.165	80,0 3.150	40,0 1.575	27,0 1.063	65 2.559	15,0 0.591	150,0 2175.6	0,5 1.100	5,0 0.197	5,0 44.3	LC..1605..	Ogólne toczenie ISO Oprawki
C4-CFIR-27065-05L100070-JET	02718485	C4	70,0 2.756	100,0 3.937	40,0 1.575	27,0 1.063	65 2.559	15,0 0.591	150,0 2175.6	0,5 1.100	5,0 0.197	5,0 44.3	LC..1605..	Ogólne toczenie ISO Oprawki
C4-CFIR-27065-05L130090-JET	02718486	C4	90,0 3.543	130,0 5.118	40,0 1.575	27,0 1.063	65 2.559	15,0 0.591	150,0 2175.6	0,5 1.100	5,0 0.197	5,0 44.3	LC..1605..	Ogólne toczenie ISO Oprawki
C4-CFIR-27065-05L170110-JET	02718487	C4	110,0 4.331	170,0 6.693	40,0 1.575	27,0 1.063	65 2.559	15,0 0.591	150,0 2175.6	0,4 0.880	5,0 0.197	5,0 44.3	LC..1605..	Ogólne toczenie ISO Plytki
C4-CFIR-27065-05L230140-JET	02718488	C4	140,0 5.512	230,0 9.055	40,0 1.575	27,0 1.063	65 2.559	15,0 0.591	150,0 2175.6	0,5 1.100	5,0 0.197	5,0 44.3	LC..1605..	Ogólne toczenie ISO Plytki
C4-CFIL-27065-05R080055-JET	02718470	C4	55,0 2.165	80,0 3.150	40,0 1.575	27,0 1.063	65 2.559	15,0 0.591	150,0 2175.6	0,5 1.100	5,0 0.197	5,0 44.3	LC..1605..	Ogólne toczenie ISO Plytki
C4-CFIL-27065-05R100070-JET	02718471	C4	70,0 2.756	100,0 3.937	40,0 1.575	27,0 1.063	65 2.559	15,0 0.591	150,0 2175.6	0,5 1.100	5,0 0.197	5,0 44.3	LC..1605..	Steadyline®
C4-CFIL-27065-05R130090-JET	02718472	C4	90,0 3.543	130,0 5.118	40,0 1.575	27,0 1.063	65 2.559	15,0 0.591	150,0 2175.6	0,5 1.100	5,0 0.197	5,0 44.3	LC..1605..	Steadyline®
C4-CFIL-27065-05R170110-JET	02718473	C4	110,0 4.331	170,0 6.693	40,0 1.575	27,0 1.063	65 2.559	15,0 0.591	150,0 2175.6	0,4 0.880	5,0 0.197	5,0 44.3	LC..1605..	Steadyline®
C4-CFIL-27065-05R230140-JET	02718474	C4	140,0 5.512	230,0 9.055	40,0 1.575	27,0 1.063	65 2.559	15,0 0.591	150,0 2175.6	0,4 0.880	5,0 0.197	5,0 44.3	LC..1605..	Steadyline®
C5-CFIR-35060-03L080055-JET	02718508	C5	55,0 2.165	80,0 3.150	50,0 1.969	35,0 1.378	60 2.362	9,0 0.354	150,0 2175.6	0,7 1.540	3,0 0.118	5,0 44.3	LC..1603..	MDT
C5-CFIR-35060-03L100070-JET	02718509	C5	70,0 2.756	100,0 3.937	50,0 1.969	35,0 1.378	60 2.362	9,0 0.354	150,0 2175.6	0,6 1.320	3,0 0.118	5,0 44.3	LC..1603..	MDT
C5-CFIR-35060-03L130090-JET	02718510	C5	90,0 3.543	130,0 5.118	50,0 1.969	35,0 1.378	60 2.362	9,0 0.354	150,0 2175.6	0,7 1.540	3,0 0.118	5,0 44.3	LC..1603..	MDT
C5-CFIR-35060-03L170110-JET	02718511	C5	110,0 4.331	170,0 6.693	50,0 1.969	35,0 1.378	60 2.362	9,0 0.354	150,0 2175.6	0,6 1.320	3,0 0.118	5,0 44.3	LC..1603..	MDT
C5-CFIL-35060-03R080055-JET	02718489	C5	55,0 2.165	80,0 3.150	50,0 1.969	35,0 1.378	60 2.362	9,0 0.354	150,0 2175.6	0,7 1.540	3,0 0.118	5,0 44.3	LC..1603..	Mini-Shaft™
C5-CFIL-35060-03R100070-JET	02718490	C5	70,0 2.756	100,0 3.937	50,0 1.969	35,0 1.378	60 2.362	9,0 0.354	150,0 2175.6	0,6 1.320	3,0 0.118	5,0 44.3	LC..1603..	Mini-Shaft™
C5-CFIL-35060-03R130090-JET	02718491	C5	90,0 3.543	130,0 5.118	50,0 1.969	35,0 1.378	60 2.362	9,0 0.354	150,0 2175.6	0,7 1.540	3,0 0.118	5,0 44.3	LC..1603..	Mini-Shaft™
C5-CFIL-35060-03R170110-JET	02718492	C5	110,0 4.331	170,0 6.693	50,0 1.969	35,0 1.378	60 2.362	9,0 0.354	150,0 2175.6	0,6 1.320	3,0 0.118	5,0 44.3	LC..1603..	Mini-Shaft™
C5-CFIR-35065-04L080055-JET	02718512	C5	55,0 2.165	80,0 3.150	50,0 1.969	35,0 1.378	65 2.559	12,0 0.472	150,0 2175.6	0,7 1.540	4,0 0.157	5,0 44.3	LC..1604..	Obróbka rowków
C5-CFIR-35065-04L100070-JET	02718513	C5	70,0 2.756	100,0 3.937	50,0 1.969	35,0 1.378	65 2.559	12,0 0.472	150,0 2175.6	0,6 1.320	4,0 0.157	5,0 44.3	LC..1604..	Obróbka rowków
C5-CFIR-35065-04L130090-JET	02718514	C5	90,0 3.543	130,0 5.118	50,0 1.969	35,0 1.378	65 2.559	12,0 0.472	150,0 2175.6	0,7 1.540	4,0 0.157	5,0 44.3	LC..1604..	Obróbka rowków
C5-CFIR-35065-04L170110-JET	02718515	C5	110,0 4.331	170,0 6.693	50,0 1.969	35,0 1.378	65 2.559	12,0 0.472	150,0 2175.6	0,7 1.540	4,0 0.157	5,0 44.3	LC..1604..	Obróbka rowków
C5-CFIL-35065-04R230140-JET	02718516	C5	140,0 5.512	230,0 9.055	50,0 1.969	35,0 1.378	65 2.559	12,0 0.472	150,0 2175.6	0,7 1.540	4,0 0.157	5,0 44.3	LC..1604..	Obróbka rowków
C5-CFIL-35065-04R080055-JET	02718493	C5	55,0 2.165	80,0 3.150	50,0 1.969	35,0 1.378	65 2.559	12,0 0.472	150,0 2175.6	0,7 1.540	4,0 0.157	5,0 44.3	LC..1604..	Przecinanie
C5-CFIL-35065-04R100070-JET	02718494	C5	70,0 2.756	100,0 3.937	50,0 1.969	35,0 1.378	65 2.559	12,0 0.472	150,0 2175.6	0,6 1.320	4,0 0.157	5,0 44.3	LC..1604..	Przecinanie
C5-CFIL-35065-04R130090-JET	02718495	C5	90,0 3.543	130,0 5.118	50,0 1.969	35,0 1.378	65 2.559	12,0 0.472	150,0 2175.6	0,7 1.540	4,0 0.157	5,0 44.3	LC..1604..	Przecinanie
C5-CFIL-35065-04R170110-JET	02718496	C5	110,0 4.331	170,0 6.693	50,0 1.969	35,0 1.378	65 2.559	12,0 0.472	150,0 2175.6	0,7 1.540	4,0 0.157	5,0 44.3	LC..1604..	Przecinanie
C5-CFIL-35065-04R230140-JET	02718497	C5	140,0 5.512	230,0 9.055	50,0 1.969	35,0 1.378	65 2.559	12,0 0.472	150,0 2175.6	0,7 1.540	4,0 0.157	5,0 44.3	LC..1604..	X4
C5-CFIR-35065-05L080055-JET	02718517	C5	55,0 2.165	80,0 3.150	50,0 1.969	35,0 1.378	65 2.559	15,0 0.591	150,0 2175.6	0,7 1.540	5,0 0.197	5,0 44.3	LC..1605..	Adaptory Moduły mocujące
C5-CFIR-35065-05L100070-JET	02718518	C5	70,0 2.756	100,0 3.937	50,0 1.969	35,0 1.378	65 2.559	15,0 0.591	150,0 2175.6	0,7 1.540	5,0 0.197	5,0 44.3	LC..1605..	Adaptory Moduły mocujące

Oznaczenie	Numer produktu	CTMS	INPLM		INPLX		DCSFMS	WF	LF	CDX	CP	Waga	CW	TQ	CTWS
			mm cal.	mm cal.	mm cal.	mm cal.									
C5-CFIR-35065-05L130090-JET	02718519	C5	90,0 3.543	130,0 5.118	50,0 1.969	35,0 1.378	65 2.559	15,0 0.591	150,0 2175.6	0,7 1.540	5,0 0.197	5,0 44.3	LC..1605..		
C5-CFIR-35065-05L170110-JET	02718520	C5	110,0 4.331	170,0 6.693	50,0 1.969	35,0 1.378	65 2.559	15,0 0.591	150,0 2175.6	0,6 1.320	5,0 0.197	5,0 44.3	LC..1605..		
C5-CFIR-35065-05L230140-JET	02718521	C5	140,0 5.512	230,0 9.055	50,0 1.969	35,0 1.378	65 2.559	15,0 0.591	150,0 2175.6	0,7 1.540	5,0 0.197	5,0 44.3	LC..1605..		
C5-CFIL-35065-05R080055-JET	02718498	C5	55,0 2.165	80,0 3.150	50,0 1.969	35,0 1.378	65 2.559	15,0 0.591	150,0 2175.6	0,7 1.540	5,0 0.197	5,0 44.3	LC..1605..		
C5-CFIL-35065-05R100070-JET	02718499	C5	70,0 2.756	100,0 3.937	50,0 1.969	35,0 1.378	65 2.559	15,0 0.591	150,0 2175.6	0,7 1.540	5,0 0.197	5,0 44.3	LC..1605..		
C5-CFIL-35065-05R130090-JET	02718500	C5	90,0 3.543	130,0 5.118	50,0 1.969	35,0 1.378	65 2.559	15,0 0.591	150,0 2175.6	0,6 1.320	5,0 0.197	5,0 44.3	LC..1605..		
C5-CFIL-35065-05R170110-JET	02718501	C5	110,0 4.331	170,0 6.693	50,0 1.969	35,0 1.378	65 2.559	15,0 0.591	150,0 2175.6	0,6 1.320	5,0 0.197	5,0 44.3	LC..1605..		
C5-CFIL-35065-05R230140-JET	02718502	C5	140,0 5.512	230,0 9.055	50,0 1.969	35,0 1.378	65 2.559	15,0 0.591	150,0 2175.6	0,7 1.540	5,0 0.197	5,0 44.3	LC..1605..		
C5-CFIR-35075-06L080055-JET	02718522	C5	55,0 2.165	80,0 3.150	50,0 1.969	35,0 1.378	75 2.953	18,0 0.709	150,0 2175.6	0,8 1.760	6,0 0.236	5,0 44.3	LC..1606..		
C5-CFIR-35075-06L100070-JET	02718523	C5	70,0 2.756	100,0 3.937	50,0 1.969	35,0 1.378	75 2.953	18,0 0.709	150,0 2175.6	0,9 1.980	6,0 0.236	5,0 44.3	LC..1606..		
C5-CFIR-35075-06L130090-JET	02718524	C5	90,0 3.543	130,0 5.118	50,0 1.969	35,0 1.378	75 2.953	18,0 0.709	150,0 2175.6	0,8 1.760	6,0 0.236	5,0 44.3	LC..1606..		
C5-CFIR-35075-06L170110-JET	02718525	C5	110,0 4.331	170,0 6.693	50,0 1.969	35,0 1.378	75 2.953	18,0 0.709	150,0 2175.6	0,6 1.320	6,0 0.236	5,0 44.3	LC..1606..		
C5-CFIR-35075-06L230140-JET	02718526	C5	140,0 5.512	230,0 9.055	50,0 1.969	35,0 1.378	75 2.953	18,0 0.709	150,0 2175.6	0,8 1.760	6,0 0.236	5,0 44.3	LC..1606..		
C5-CFIL-35075-06R080055-JET	02718503	C5	55,0 2.165	80,0 3.150	50,0 1.969	35,0 1.378	75 2.953	18,0 0.709	150,0 2175.6	0,8 1.760	6,0 0.236	5,0 44.3	LC..1606..		
C5-CFIL-35075-06R100070-JET	02718504	C5	70,0 2.756	100,0 3.937	50,0 1.969	35,0 1.378	75 2.953	18,0 0.709	150,0 2175.6	0,6 1.320	6,0 0.236	5,0 44.3	LC..1606..		
C5-CFIL-35075-06R130090-JET	02718505	C5	90,0 3.543	130,0 5.118	50,0 1.969	35,0 1.378	75 2.953	18,0 0.709	150,0 2175.6	0,8 1.760	6,0 0.236	5,0 44.3	LC..1606..		
C5-CFIL-35075-06R170110-JET	02718506	C5	110,0 4.331	170,0 6.693	50,0 1.969	35,0 1.378	75 2.953	18,0 0.709	150,0 2175.6	0,6 1.320	6,0 0.236	5,0 44.3	LC..1606..		
C5-CFIL-35075-06R230140-JET	02718507	C5	140,0 5.512	230,0 9.055	50,0 1.969	35,0 1.378	75 2.953	18,0 0.709	150,0 2175.6	0,8 1.760	6,0 0.236	5,0 44.3	LC..1606..		
C6-CFIR-45065-03L080055-JET	02718550	C6	55,0 2.165	80,0 3.150	63,0 2.480	45,0 1.772	65 2.559	9,0 0.354	150,0 2175.6	1,1 2.430	3,0 0.118	5,0 44.3	LC..1603..		
C6-CFIR-45065-03L100070-JET	02718551	C6	70,0 2.756	100,0 3.937	63,0 2.480	45,0 1.772	65 2.559	9,0 0.354	150,0 2175.6	1,1 2.430	3,0 0.118	5,0 44.3	LC..1603..		
C6-CFIR-45065-03L130090-JET	02718552	C6	90,0 3.543	130,0 5.118	63,0 2.480	45,0 1.772	65 2.559	9,0 0.354	150,0 2175.6	1,1 2.430	3,0 0.118	5,0 44.3	LC..1603..		
C6-CFIR-45065-03L170110-JET	02718553	C6	110,0 4.331	170,0 6.693	63,0 2.480	45,0 1.772	65 2.559	9,0 0.354	150,0 2175.6	1,1 2.430	3,0 0.118	5,0 44.3	LC..1603..		
C6-CFIL-45065-03R080055-JET	02718527	C6	55,0 2.165	80,0 3.150	63,0 2.480	45,0 1.772	65 2.559	9,0 0.354	150,0 2175.6	1,1 2.430	3,0 0.118	5,0 44.3	LC..1603..		
C6-CFIL-45065-03R100070-JET	02718528	C6	70,0 2.756	100,0 3.937	63,0 2.480	45,0 1.772	65 2.559	9,0 0.354	150,0 2175.6	1,1 2.430	3,0 0.118	5,0 44.3	LC..1603..		
C6-CFIL-45065-03R130090-JET	02718529	C6	90,0 3.543	130,0 5.118	63,0 2.480	45,0 1.772	65 2.559	9,0 0.354	150,0 2175.6	1,1 2.430	3,0 0.118	5,0 44.3	LC..1603..		
C6-CFIL-45065-03R170110-JET	02718530	C6	110,0 4.331	170,0 6.693	63,0 2.480	45,0 1.772	65 2.559	9,0 0.354	150,0 2175.6	1,1 2.430	3,0 0.118	5,0 44.3	LC..1603..		
C6-CFIR-45065-04L080055-JET	02718554	C6	55,0 2.165	80,0 3.150	63,0 2.480	45,0 1.772	65 2.559	12,0 0.472	150,0 2175.6	1,1 2.430	4,0 0.157	5,0 44.3	LC..1604..		
C6-CFIR-45065-04L100070-JET	02718555	C6	70,0 2.756	100,0 3.937	63,0 2.480	45,0 1.772	65 2.559	12,0 0.472	150,0 2175.6	1,1 2.430	4,0 0.157	5,0 44.3	LC..1604..		
C6-CFIR-45065-04L130090-JET	02718556	C6	90,0 3.543	130,0 5.118	63,0 2.480	45,0 1.772	65 2.559	12,0 0.472	150,0 2175.6	1,1 2.430	4,0 0.157	5,0 44.3	LC..1604..		
C6-CFIR-45065-04L170110-JET	02718557	C6	110,0 4.331	170,0 6.693	63,0 2.480	45,0 1.772	65 2.559	12,0 0.472	150,0 2175.6	1,1 2.430	4,0 0.157	5,0 44.3	LC..1604..		
C6-CFIR-45065-04L230140-JET	02718558	C6	140,0 5.512	230,0 9.055	63,0 2.480	45,0 1.772	65 2.559	12,0 0.472	150,0 2175.6	1,1 2.430	4,0 0.157	5,0 44.3	LC..1604..		

Oznaczenie	Numer produktu	CTMS	INPLM	INPLX	DCSfMS	WF	LF	CDX	CP	Waga	CW	TQ	CTWS	
			mm cal.	mm cal.	mm cal.	mm cal.	mm cal.	mm cal.	bar psi	kg lbs	mm cal.	Nm In/Lbs.		
C6-CFIL-45065-04R080055-JET	02718531	C6	55,0 2.165	80,0 3.150	63,0 2.480	45,0 1.772	65 2.559	12,0 0.472	150,0 2175.6	1,1 2.430	4,0 0.157	5,0 44.3	LC..1604..	Ogólne toczenie ISO Poradnik
C6-CFIL-45065-04R100070-JET	02718532	C6	70,0 2.756	100,0 3.937	63,0 2.480	45,0 1.772	65 2.559	12,0 0.472	150,0 2175.6	1,1 2.430	4,0 0.157	5,0 44.3	LC..1604..	Ogólne toczenie ISO Oprawki
C6-CFIL-45065-04R130090-JET	02718533	C6	90,0 3.543	130,0 5.118	63,0 2.480	45,0 1.772	65 2.559	12,0 0.472	150,0 2175.6	1,1 2.430	4,0 0.157	5,0 44.3	LC..1604..	Ogólne toczenie ISO Oprawki
C6-CFIL-45065-04R170110-JET	02718534	C6	110,0 4.331	170,0 6.693	63,0 2.480	45,0 1.772	65 2.559	12,0 0.472	150,0 2175.6	1,1 2.430	4,0 0.157	5,0 44.3	LC..1604..	Ogólne toczenie ISO Oprawki
C6-CFIL-45065-04R230140-JET	02718535	C6	140,0 5.512	230,0 9.055	63,0 2.480	45,0 1.772	65 2.559	12,0 0.472	150,0 2175.6	1,1 2.430	4,0 0.157	5,0 44.3	LC..1604..	Ogólne toczenie ISO Oprawki
C6-CFIR-45070-05L080055-JET	02718559	C6	55,0 2.165	80,0 3.150	63,0 2.480	45,0 1.772	70 2.756	15,0 0.591	150,0 2175.6	1,1 2.430	5,0 0.197	5,0 44.3	LC..1605..	Ogólne toczenie ISO Plytki
C6-CFIR-45070-05L100070-JET	02718560	C6	70,0 2.756	100,0 3.937	63,0 2.480	45,0 1.772	70 2.756	15,0 0.591	150,0 2175.6	1,1 2.430	5,0 0.197	5,0 44.3	LC..1605..	Ogólne toczenie ISO Plytki
C6-CFIR-45070-05L130090-JET	02718561	C6	90,0 3.543	130,0 5.118	63,0 2.480	45,0 1.772	70 2.756	15,0 0.591	150,0 2175.6	1,1 2.430	5,0 0.197	5,0 44.3	LC..1605..	Ogólne toczenie ISO Plytki
C6-CFIR-45070-05L170110-JET	02718562	C6	110,0 4.331	170,0 6.693	63,0 2.480	45,0 1.772	70 2.756	15,0 0.591	150,0 2175.6	1,1 2.430	5,0 0.197	5,0 44.3	LC..1605..	Ogólne toczenie ISO Plytki
C6-CFIR-45070-05L230140-JET	02718563	C6	140,0 5.512	230,0 9.055	63,0 2.480	45,0 1.772	70 2.756	15,0 0.591	150,0 2175.6	1,1 2.430	5,0 0.197	5,0 44.3	LC..1605..	Ogólne toczenie ISO Plytki
C6-CFIL-45070-05R080055-JET	02718536	C6	55,0 2.165	80,0 3.150	63,0 2.480	45,0 1.772	70 2.756	15,0 0.591	150,0 2175.6	1,1 2.430	5,0 0.197	5,0 44.3	LC..1605..	Steadyline®
C6-CFIL-45070-05R100070-JET	02718537	C6	70,0 2.756	100,0 3.937	63,0 2.480	45,0 1.772	70 2.756	15,0 0.591	150,0 2175.6	1,1 2.430	5,0 0.197	5,0 44.3	LC..1605..	Steadyline®
C6-CFIL-45070-05R130090-JET	02718538	C6	90,0 3.543	130,0 5.118	63,0 2.480	45,0 1.772	70 2.756	15,0 0.591	150,0 2175.6	1,1 2.430	5,0 0.197	5,0 44.3	LC..1605..	Steadyline®
C6-CFIL-45070-05R170110-JET	02718539	C6	110,0 4.331	170,0 6.693	63,0 2.480	45,0 1.772	70 2.756	15,0 0.591	150,0 2175.6	1,1 2.430	5,0 0.197	5,0 44.3	LC..1605..	Steadyline®
C6-CFIL-45070-05R230140-JET	02718540	C6	140,0 5.512	230,0 9.055	63,0 2.480	45,0 1.772	70 2.756	15,0 0.591	150,0 2175.6	1,1 2.430	5,0 0.197	5,0 44.3	LC..1605..	Steadyline®
C6-CFIR-45075-06L080055-JET	02718564	C6	55,0 2.165	80,0 3.150	63,0 2.480	45,0 1.772	75 2.953	18,0 0.709	150,0 2175.6	1,1 2.430	6,0 0.236	5,0 44.3	LC..1606..	MDT
C6-CFIR-45075-06L100070-JET	02718565	C6	70,0 2.756	100,0 3.937	63,0 2.480	45,0 1.772	75 2.953	18,0 0.709	150,0 2175.6	1,1 2.430	6,0 0.236	5,0 44.3	LC..1606..	MDT
C6-CFIR-45075-06L130090-JET	02718566	C6	90,0 3.543	130,0 5.118	63,0 2.480	45,0 1.772	75 2.953	18,0 0.709	150,0 2175.6	1,1 2.430	6,0 0.236	5,0 44.3	LC..1606..	MDT
C6-CFIR-45075-06L170110-JET	02718567	C6	110,0 4.331	170,0 6.693	63,0 2.480	45,0 1.772	75 2.953	18,0 0.709	150,0 2175.6	1,1 2.430	6,0 0.236	5,0 44.3	LC..1606..	MDT
C6-CFIR-45075-06L230140-JET	02718568	C6	140,0 5.512	230,0 9.055	63,0 2.480	45,0 1.772	75 2.953	18,0 0.709	150,0 2175.6	1,1 2.430	6,0 0.236	5,0 44.3	LC..1606..	MDT
C6-CFIL-45075-06R080055-JET	02718541	C6	55,0 2.165	80,0 3.150	63,0 2.480	45,0 1.772	75 2.953	18,0 0.709	150,0 2175.6	1,1 2.430	6,0 0.236	5,0 44.3	LC..1606..	Mini-Shaft™
C6-CFIL-45075-06R100070-JET	02718542	C6	70,0 2.756	100,0 3.937	63,0 2.480	45,0 1.772	75 2.953	18,0 0.709	150,0 2175.6	1,1 2.430	6,0 0.236	5,0 44.3	LC..1606..	Mini-Shaft™
C6-CFIL-45075-06R130090-JET	02718543	C6	90,0 3.543	130,0 5.118	63,0 2.480	45,0 1.772	75 2.953	18,0 0.709	150,0 2175.6	1,1 2.430	6,0 0.236	5,0 44.3	LC..1606..	Mini-Shaft™
C6-CFIL-45075-06R170110-JET	02718544	C6	110,0 4.331	170,0 6.693	63,0 2.480	45,0 1.772	75 2.953	18,0 0.709	150,0 2175.6	1,1 2.430	6,0 0.236	5,0 44.3	LC..1606..	Mini-Shaft™
C6-CFIL-45075-06R230140-JET	02718545	C6	140,0 5.512	230,0 9.055	63,0 2.480	45,0 1.772	75 2.953	18,0 0.709	150,0 2175.6	1,1 2.430	6,0 0.236	5,0 44.3	LC..1606..	Mini-Shaft™
C6-CFIR-45085-08L130090-JET	02718569	C6	90,0 3.543	130,0 5.118	63,0 2.480	45,0 1.772	85 3.346	24,0 0.945	150,0 2175.6	1,2 2.650	8,0 0.315	5,0 44.3	LC..3008..	Obróbka rowków
C6-CFIR-45085-08L170110-JET	02718570	C6	110,0 4.331	170,0 6.693	63,0 2.480	45,0 1.772	85 3.346	24,0 0.945	150,0 2175.6	1,2 2.650	8,0 0.315	5,0 44.3	LC..3008..	Obróbka rowków
C6-CFIR-45085-08L230140-JET	02718571	C6	140,0 5.512	230,0 9.055	63,0 2.480	45,0 1.772	85 3.346	24,0 0.945	150,0 2175.6	1,2 2.650	8,0 0.315	5,0 44.3	LC..3008..	Obróbka rowków
C6-CFIR-45085-08L500200-JET	02718572	C6	200,0 7.874	500,0 19.685	63,0 2.480	45,0 1.772	85 3.346	24,0 0.945	150,0 2175.6	1,1 2.430	8,0 0.315	5,0 44.3	LC..3008..	Obróbka rowków
C6-CFIL-45085-08R130090-JET	02718546	C6	90,0 3.543	130,0 5.118	63,0 2.480	45,0 1.772	85 3.346	24,0 0.945	150,0 2175.6	1,2 2.650	8,0 0.315	10,0 88.5	LC..3008..	Przecinanie
C6-CFIL-45085-08R170110-JET	02718547	C6	110,0 4.331	170,0 6.693	63,0 2.480	45,0 1.772	85 3.346	24,0 0.945	150,0 2175.6	1,2 2.650	8,0 0.315	10,0 88.5	LC..3008..	Przecinanie

Oznaczenie	Numer produktu	CTMS	INPLM	INPLX	DCSFMS	WF	LF	CDX	CP	Waga	CW	TQ	CTWS
			mm cal.	mm cal.	mm cal.	mm cal.	mm cal.	mm cal.	mm cal.	bar psi	kg lbs	mm cal.	Nm In/Lbs.
C6-CFIL-45085-08R230140-JET	02718548	C6	140,0 5.512	230,0 9.055	63,0 2.480	45,0 1.772	85 3.346	24,0 0.945	150,0 2175.6	1,2 2.650	8,0 0.315	10,0 88.5	LC..3008..
C6-CFIL-45085-08R500200-JET	02718549	C6	200,0 7.874	500,0 19.685	63,0 2.480	45,0 1.772	85 3.346	24,0 0.945	150,0 2175.6	1,1 2.430	8,0 0.315	10,0 88.5	LC..3008..

Części zamienne, zawarte w dostawie

Dla wielkości	Klucz mocujący	Śruba mocująca
		
CFIR/L...-03	4SMS795	TCEI0513
CFIR/L...-04	5SMS795	TCEI0613
CFIR/L...-05	5SMS795	TCEI0613
CFIR/L...-06	6SMS795	TCEI0815
CFIR/L...-08	6SMS795	TCEI1020

Ogólne toczenie ISO Poradnik
Ogólne toczenie ISO Oprawki
Ogólne toczenie ISO Płytki
Steadyline®
MDT
Mini-Shaft™
Obróbka rowków
Przecinanie
X4
Adaptory Moduły mocujące
Akcesoria i części zamienne

C.-CFOR...L...JET, C.-CFOL...R...JET – Oprawki do płytek LCGF, LCGN, LCMF, LCMR – Metryczne/ Calowe

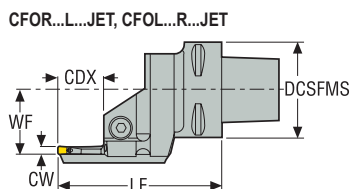
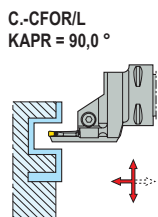

- Pokazano wersję prawą z lewą listwą
- Asortyment płytek, patrz str. 861, 862-867, 877-878
- Oznaczenia oprawek, patrz str. 703
- Więcej informacji na temat Jetstream Tooling® oraz akcesoriów, patrz str. 38, 84-88, 1030
- Maks. głębokość skrawania dwustronnych LCGF/LCMF16.. = 14 mm/0.551 cala, LCGF/LCMF30.. = 28 mm / 1.102 cala
- CW = orientacyjna szerokość skrawania, może się różnić w zależności od wybranej płytki
- Objasnienia atrybutów ISO, patrz strona 81

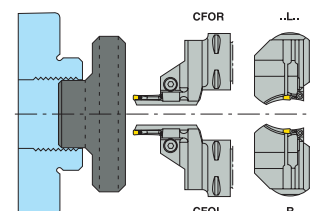

Oznaczenie	Numer produktu	CTMS	INPLM	INPLX	DCSFMS	WF	LF	CDX	CP	Waga	CW	TQ	CTWS
			mm cal.	mm cal.	mm cal.	mm cal.	mm cal.	mm cal.	bar psi	kg lbs	mm cal.	Nm In/Lbs.	
C4-CFOR-27070-03L080055-JET	02718585	C4	55,0 2.165	80,0 3.150	40,0 1.575	27,0 1.063	70 2.756	18,0 0.709	150,0 2175.6	0,5 1.100	3,0 0.118	5,0 44.3	LC..1603..
C4-CFOR-27070-03L100070-JET	02718586	C4	70,0 2.756	100,0 3.937	40,0 1.575	27,0 1.063	70 2.756	18,0 0.709	150,0 2175.6	0,5 1.100	3,0 0.118	5,0 44.3	LC..1603..
C4-CFOR-27070-03L130090-JET	02718587	C4	90,0 3.543	130,0 5.118	40,0 1.575	27,0 1.063	70 2.756	18,0 0.709	150,0 2175.6	0,5 1.100	3,0 0.118	5,0 44.3	LC..1603..
C4-CFOR-27070-03L170110-JET	02718588	C4	110,0 4.331	170,0 6.693	40,0 1.575	27,0 1.063	70 2.756	18,0 0.709	150,0 2175.6	0,5 1.100	3,0 0.118	5,0 44.3	LC..1603..
C4-CFOR-27070-03L230140-JET	02718589	C4	140,0 5.512	230,0 9.055	40,0 1.575	27,0 1.063	70 2.756	18,0 0.709	150,0 2175.6	0,5 1.100	3,0 0.118	5,0 44.3	LC..1603..
C4-CFOR-27070-03L500200-JET	02718590	C4	200,0 7.874	500,0 19.685	40,0 1.575	27,0 1.063	70 2.756	18,0 0.709	150,0 2175.6	0,5 1.100	3,0 0.118	5,0 44.3	LC..1603..
C4-CFOL-27070-03R080055-JET	02718573	C4	55,0 2.165	80,0 3.150	40,0 1.575	27,0 1.063	70 2.756	18,0 0.709	150,0 2175.6	0,5 1.100	3,0 0.118	5,0 44.3	LC..1603..
C4-CFOL-27070-03R100070-JET	02718574	C4	70,0 2.756	100,0 3.937	40,0 1.575	27,0 1.063	70 2.756	18,0 0.709	150,0 2175.6	0,6 1.320	3,0 0.118	5,0 44.3	LC..1603..
C4-CFOL-27070-03R130090-JET	02718575	C4	90,0 3.543	130,0 5.118	40,0 1.575	27,0 1.063	70 2.756	18,0 0.709	150,0 2175.6	0,5 1.100	3,0 0.118	5,0 44.3	LC..1603..
C4-CFOL-27070-03R170110-JET	02718576	C4	110,0 4.331	170,0 6.693	40,0 1.575	27,0 1.063	70 2.756	18,0 0.709	150,0 2175.6	0,5 1.100	3,0 0.118	5,0 44.3	LC..1603..
C4-CFOL-27070-03R230140-JET	02718577	C4	140,0 5.512	230,0 9.055	40,0 1.575	27,0 1.063	70 2.756	18,0 0.709	150,0 2175.6	0,5 1.100	3,0 0.118	5,0 44.3	LC..1603..
C4-CFOL-27070-03R500200-JET	02718578	C4	200,0 7.874	500,0 19.685	40,0 1.575	27,0 1.063	70 2.756	18,0 0.709	150,0 2175.6	0,5 1.100	3,0 0.118	5,0 44.3	LC..1603..
C4-CFOR-27080-04L080055-JET	02718591	C4	55,0 2.165	80,0 3.150	40,0 1.575	27,0 1.063	80 3.150	24,0 0.945	150,0 2175.6	0,5 1.100	4,0 0.157	5,0 44.3	LC..1604..
C4-CFOR-27080-04L100070-JET	02718592	C4	70,0 2.756	100,0 3.937	40,0 1.575	27,0 1.063	80 3.150	24,0 0.945	150,0 2175.6	0,5 1.100	4,0 0.157	5,0 44.3	LC..1604..
C4-CFOR-27080-04L130090-JET	02718593	C4	90,0 3.543	130,0 5.118	40,0 1.575	27,0 1.063	80 3.150	24,0 0.945	150,0 2175.6	0,5 1.100	4,0 0.157	5,0 44.3	LC..1604..
C4-CFOR-27080-04L170110-JET	02718594	C4	110,0 4.331	170,0 6.693	40,0 1.575	27,0 1.063	80 3.150	24,0 0.945	150,0 2175.6	0,5 1.100	4,0 0.157	5,0 44.3	LC..1604..
C4-CFOR-27080-04L230140-JET	02718595	C4	140,0 5.512	230,0 9.055	40,0 1.575	27,0 1.063	80 3.150	24,0 0.945	150,0 2175.6	0,5 1.100	4,0 0.157	5,0 44.3	LC..1604..

Ogólne toczenie ISO Poradnik
 Ogólne toczenie ISO Oprawki
 Ogólne toczenie ISO Płytki
 Steadyline®
 MDT
 Mini-Shaft™
 Obróbka rowków
 Przecinanie
 X4
 Adaptery i części zamienne

Oznaczenie	Numer produktu	CTMS	INPLM	INPLX	DCSFMS	WF	LF	CDX	CP	Waga	CW	TQ	CTWS	Ogólne toczenie ISO
														Poradnik
			mm cal.	mm cal.	mm cal.	mm cal.	mm cal.	mm cal.	bar psi	kg lbs	mm cal.	Nm In/Lbs.		
C4-CFOR-27080-04L500200-JET	02718596	C4	200,0 7.874	500,0 19.685	40,0 1.575	27,0 1.063	80 3.150	24,0 0.945	150,0 2175.6	0,5 1.100	4,0 0.157	5,0 44.3	LC..1604..	Ogólne toczenie ISO
C4-CFOL-27080-04R080055-JET	02714035	C4	55,0 2.165	80,0 3.150	40,0 1.575	27,0 1.063	80 3.150	24,0 0.945	150,0 2175.6	0,5 1.100	4,0 0.157	5,0 44.3	LC..1604..	Ogólne toczenie ISO
C4-CFOL-27080-04R100070-JET	02714037	C4	70,0 2.756	100,0 3.937	40,0 1.575	27,0 1.063	80 3.150	24,0 0.945	150,0 2175.6	0,5 1.100	4,0 0.157	5,0 44.3	LC..1604..	Ogólne toczenie ISO
C4-CFOL-27080-04R130090-JET	02714038	C4	90,0 3.543	130,0 5.118	40,0 1.575	27,0 1.063	80 3.150	24,0 0.945	150,0 2175.6	0,5 1.100	4,0 0.157	5,0 44.3	LC..1604..	Ogólne toczenie ISO
C4-CFOL-27080-04R170110-JET	02714039	C4	110,0 4.331	170,0 6.693	40,0 1.575	27,0 1.063	80 3.150	24,0 0.945	150,0 2175.6	0,5 1.100	4,0 0.157	5,0 44.3	LC..1604..	Ogólne toczenie ISO
C4-CFOL-27080-04R230140-JET	02714041	C4	140,0 5.512	230,0 9.055	40,0 1.575	27,0 1.063	80 3.150	24,0 0.945	150,0 2175.6	0,5 1.100	4,0 0.157	5,0 44.3	LC..1604..	Ogólne toczenie ISO
C4-CFOL-27080-04R500200-JET	02714042	C4	200,0 7.874	500,0 19.685	40,0 1.575	27,0 1.063	80 3.150	24,0 0.945	150,0 2175.6	0,5 1.100	4,0 0.157	5,0 44.3	LC..1604..	Ogólne toczenie ISO
C4-CFOR-27085-05L080055-JET	02718597	C4	55,0 2.165	80,0 3.150	40,0 1.575	27,0 1.063	85 3.346	30,0 1.181	150,0 2175.6	0,5 1.100	5,0 0.197	5,0 44.3	LC..1605..	Ogólne toczenie ISO
C4-CFOR-27085-05L100070-JET	02718598	C4	70,0 2.756	100,0 3.937	40,0 1.575	27,0 1.063	85 3.346	30,0 1.181	150,0 2175.6	0,5 1.100	5,0 0.197	5,0 44.3	LC..1605..	Ogólne toczenie ISO
C4-CFOR-27085-05L130090-JET	02718599	C4	90,0 3.543	130,0 5.118	40,0 1.575	27,0 1.063	85 3.346	30,0 1.181	150,0 2175.6	0,5 1.100	5,0 0.197	5,0 44.3	LC..1605..	Ogólne toczenie ISO
C4-CFOR-27085-05L170110-JET	02718600	C4	110,0 4.331	170,0 6.693	40,0 1.575	27,0 1.063	85 3.346	30,0 1.181	150,0 2175.6	0,5 1.100	5,0 0.197	5,0 44.3	LC..1605..	Ogólne toczenie ISO
C4-CFOR-27085-05L230140-JET	02718601	C4	140,0 5.512	230,0 9.055	40,0 1.575	27,0 1.063	85 3.346	30,0 1.181	150,0 2175.6	0,5 1.100	5,0 0.197	5,0 44.3	LC..1605..	Ogólne toczenie ISO
C4-CFOR-27085-05L500200-JET	02718602	C4	200,0 7.874	500,0 19.685	40,0 1.575	27,0 1.063	85 3.346	30,0 1.181	150,0 2175.6	0,5 1.100	5,0 0.197	5,0 44.3	LC..1605..	Ogólne toczenie ISO
C4-CFOL-27085-05R080055-JET	02718579	C4	55,0 2.165	80,0 3.150	40,0 1.575	27,0 1.063	85 3.346	30,0 1.181	150,0 2175.6	0,5 1.100	5,0 0.197	5,0 44.3	LC..1605..	Ogólne toczenie ISO
C4-CFOL-27085-05R100070-JET	02718580	C4	70,0 2.756	100,0 3.937	40,0 1.575	27,0 1.063	85 3.346	30,0 1.181	150,0 2175.6	0,5 1.100	5,0 0.197	5,0 44.3	LC..1605..	Ogólne toczenie ISO
C4-CFOL-27085-05R130090-JET	02718581	C4	90,0 3.543	130,0 5.118	40,0 1.575	27,0 1.063	85 3.346	30,0 1.181	150,0 2175.6	0,5 1.100	5,0 0.197	5,0 44.3	LC..1605..	Ogólne toczenie ISO
C4-CFOL-27085-05R170110-JET	02718582	C4	110,0 4.331	170,0 6.693	40,0 1.575	27,0 1.063	85 3.346	30,0 1.181	150,0 2175.6	0,5 1.100	5,0 0.197	5,0 44.3	LC..1605..	Ogólne toczenie ISO
C4-CFOL-27085-05R230140-JET	02718583	C4	140,0 5.512	230,0 9.055	40,0 1.575	27,0 1.063	85 3.346	30,0 1.181	150,0 2175.6	0,5 1.100	5,0 0.197	5,0 44.3	LC..1605..	Ogólne toczenie ISO
C4-CFOL-27085-05R500200-JET	02718584	C4	200,0 7.874	500,0 19.685	40,0 1.575	27,0 1.063	85 3.346	30,0 1.181	150,0 2175.6	0,5 1.100	5,0 0.197	5,0 44.3	LC..1605..	Ogólne toczenie ISO
C5-CFOR-35070-03L080055-JET	02718627	C5	55,0 2.165	80,0 3.150	50,0 1.969	35,0 1.378	70 2.756	18,0 0.709	150,0 2175.6	0,7 1.540	3,0 0.118	5,0 44.3	LC..1603..	Ogólne toczenie ISO
C5-CFOR-35070-03L100070-JET	02718628	C5	70,0 2.756	100,0 3.937	50,0 1.969	35,0 1.378	70 2.756	18,0 0.709	150,0 2175.6	0,7 1.540	3,0 0.118	5,0 44.3	LC..1603..	Ogólne toczenie ISO
C5-CFOR-35070-03L130090-JET	02718629	C5	90,0 3.543	130,0 5.118	50,0 1.969	35,0 1.378	70 2.756	18,0 0.709	150,0 2175.6	0,7 1.540	3,0 0.118	5,0 44.3	LC..1603..	Ogólne toczenie ISO
C5-CFOR-35070-03L170110-JET	02718630	C5	110,0 4.331	170,0 6.693	50,0 1.969	35,0 1.378	70 2.756	18,0 0.709	150,0 2175.6	0,7 1.540	3,0 0.118	5,0 44.3	LC..1603..	Ogólne toczenie ISO
C5-CFOR-35070-03L230140-JET	02718631	C5	140,0 5.512	230,0 9.055	50,0 1.969	35,0 1.378	70 2.756	18,0 0.709	150,0 2175.6	0,7 1.540	3,0 0.118	5,0 44.3	LC..1603..	Ogólne toczenie ISO
C5-CFOR-35070-03L500200-JET	02718632	C5	200,0 7.874	500,0 19.685	50,0 1.969	35,0 1.378	70 2.756	18,0 0.709	150,0 2175.6	0,7 1.540	3,0 0.118	5,0 44.3	LC..1603..	Ogólne toczenie ISO
C5-CFOL-35070-03R080055-JET	02718603	C5	55,0 2.165	80,0 3.150	50,0 1.969	35,0 1.378	70 2.756	18,0 0.709	150,0 2175.6	0,7 1.540	3,0 0.118	5,0 44.3	LC..1603..	Ogólne toczenie ISO
C5-CFOL-35070-03R100070-JET	02718604	C5	70,0 2.756	100,0 3.937	50,0 1.969	35,0 1.378	70 2.756	18,0 0.709	150,0 2175.6	0,7 1.540	3,0 0.118	5,0 44.3	LC..1603..	Ogólne toczenie ISO
C5-CFOL-35070-03R130090-JET	02718605	C5	90,0 3.543	130,0 5.118	50,0 1.969	35,0 1.378	70 2.756	18,0 0.709	150,0 2175.6	0,7 1.540	3,0 0.118	5,0 44.3	LC..1603..	Ogólne toczenie ISO
C5-CFOL-35070-03R170110-JET	02718606	C5	110,0 4.331	170,0 6.693	50,0 1.969	35,0 1.378	70 2.756	18,0 0.709	150,0 2175.6	0,7 1.540	3,0 0.118	5,0 44.3	LC..1603..	Ogólne toczenie ISO
C5-CFOL-35070-03R230140-JET	02718607	C5	140,0 5.512	230,0 9.055	50,0 1.969	35,0 1.378	70 2.756	18,0 0.709	150,0 2175.6	0,7 1.540	3,0 0.118	5,0 44.3	LC..1603..	Ogólne toczenie ISO
C5-CFOL-35070-03R500200-JET	02718608	C5	200,0 7.874	500,0 19.685	50,0 1.969	35,0 1.378	70 2.756	18,0 0.709	150,0 2175.6	0,7 1.540	3,0 0.118	5,0 44.3	LC..1603..	Ogólne toczenie ISO

Oznaczenie	Numer produktu	CTMS	INPLM	INPLX	DCSFM5	WF	LF	CDX	CP	Waga	CW	TQ	CTWS	
			mm cal.	mm cal.	mm cal.	mm cal.	mm cal.	mm cal.	bar psi	kg lbs	mm cal.	Nm In/Lbs.		
C5-CFOR-35080-04L080055-JET	02718633	C5	55,0 2.165	80,0 3.150	50,0 1.969	35,0 1.378	80 3.150	24,0 0.945	150,0 2175.6	0,8 1.760	4,0 0.157	5,0 44.3	LC..1604..	Ogólne toczenie ISO Poradnik
C5-CFOR-35080-04L100070-JET	02718634	C5	70,0 2.756	100,0 3.937	50,0 1.969	35,0 1.378	80 3.150	24,0 0.945	150,0 2175.6	0,7 1.540	4,0 0.157	5,0 44.3	LC..1604..	Ogólne toczenie ISO Oprawki
C5-CFOR-35080-04L130090-JET	02718635	C5	90,0 3.543	130,0 5.118	50,0 1.969	35,0 1.378	80 3.150	24,0 0.945	150,0 2175.6	0,8 1.760	4,0 0.157	5,0 44.3	LC..1604..	Ogólne toczenie ISO Oprawki
C5-CFOR-35080-04L170110-JET	02718636	C5	110,0 4.331	170,0 6.693	50,0 1.969	35,0 1.378	80 3.150	24,0 0.945	150,0 2175.6	0,8 1.760	4,0 0.157	5,0 44.3	LC..1604..	Ogólne toczenie ISO Oprawki
C5-CFOR-35080-04L230140-JET	02718637	C5	140,0 5.512	230,0 9.055	50,0 1.969	35,0 1.378	80 3.150	24,0 0.945	150,0 2175.6	0,8 1.760	4,0 0.157	5,0 44.3	LC..1604..	Ogólne toczenie ISO Plytki
C5-CFOR-35080-04L500200-JET	02718638	C5	200,0 7.874	500,0 19.685	50,0 1.969	35,0 1.378	80 3.150	24,0 0.945	150,0 2175.6	0,8 1.760	4,0 0.157	5,0 44.3	LC..1604..	Ogólne toczenie ISO Plytki
C5-CFOL-35080-04R080055-JET	02718609	C5	55,0 2.165	80,0 3.150	50,0 1.969	35,0 1.378	80 3.150	24,0 0.945	150,0 2175.6	0,8 1.760	4,0 0.157	5,0 44.3	LC..1604..	Ogólne toczenie ISO Oprawki
C5-CFOL-35080-04R100070-JET	02718610	C5	70,0 2.756	100,0 3.937	50,0 1.969	35,0 1.378	80 3.150	24,0 0.945	150,0 2175.6	0,7 1.540	4,0 0.157	5,0 44.3	LC..1604..	Ogólne toczenie ISO Oprawki
C5-CFOL-35080-04R130090-JET	02718611	C5	90,0 3.543	130,0 5.118	50,0 1.969	35,0 1.378	80 3.150	24,0 0.945	150,0 2175.6	0,8 1.760	4,0 0.157	5,0 44.3	LC..1604..	Ogólne toczenie ISO Oprawki
C5-CFOL-35080-04R170110-JET	02718612	C5	110,0 4.331	170,0 6.693	50,0 1.969	35,0 1.378	80 3.150	24,0 0.945	150,0 2175.6	0,8 1.760	4,0 0.157	5,0 44.3	LC..1604..	Ogólne toczenie ISO Oprawki
C5-CFOL-35080-04R230140-JET	02718613	C5	140,0 5.512	230,0 9.055	50,0 1.969	35,0 1.378	80 3.150	24,0 0.945	150,0 2175.6	0,8 1.760	4,0 0.157	5,0 44.3	LC..1604..	Ogólne toczenie ISO Oprawki
C5-CFOL-35080-04R500200-JET	02718614	C5	200,0 7.874	500,0 19.685	50,0 1.969	35,0 1.378	80 3.150	24,0 0.945	150,0 2175.6	0,8 1.760	4,0 0.157	5,0 44.3	LC..1604..	Ogólne toczenie ISO Oprawki
C5-CFOR-35085-05L080055-JET	02718639	C5	55,0 2.165	80,0 3.150	50,0 1.969	35,0 1.378	85 3.346	30,0 1.181	150,0 2175.6	0,8 1.760	5,0 0.197	5,0 44.3	LC..1605..	MDT
C5-CFOR-35085-05L100070-JET	02718640	C5	70,0 2.756	100,0 3.937	50,0 1.969	35,0 1.378	85 3.346	30,0 1.181	150,0 2175.6	0,8 1.760	5,0 0.197	5,0 44.3	LC..1605..	MDT
C5-CFOR-35085-05L130090-JET	02718641	C5	90,0 3.543	130,0 5.118	50,0 1.969	35,0 1.378	85 3.346	30,0 1.181	150,0 2175.6	0,8 1.760	5,0 0.197	5,0 44.3	LC..1605..	MDT
C5-CFOR-35085-05L170110-JET	02718642	C5	110,0 4.331	170,0 6.693	50,0 1.969	35,0 1.378	85 3.346	30,0 1.181	150,0 2175.6	0,8 1.760	5,0 0.197	5,0 44.3	LC..1605..	MDT
C5-CFOR-35085-05L230140-JET	02718643	C5	140,0 5.512	230,0 9.055	50,0 1.969	35,0 1.378	85 3.346	30,0 1.181	150,0 2175.6	0,8 1.760	5,0 0.197	5,0 44.3	LC..1605..	MDT
C5-CFOR-35085-05L500200-JET	02718644	C5	200,0 7.874	500,0 19.685	50,0 1.969	35,0 1.378	85 3.346	30,0 1.181	150,0 2175.6	0,8 1.760	5,0 0.197	5,0 44.3	LC..1605..	MDT
C5-CFOL-35085-05R080055-JET	02718615	C5	55,0 2.165	80,0 3.150	50,0 1.969	35,0 1.378	85 3.346	30,0 1.181	150,0 2175.6	0,8 1.760	5,0 0.197	5,0 44.3	LC..1605..	Obróbka rowków
C5-CFOL-35085-05R100070-JET	02718616	C5	70,0 2.756	100,0 3.937	50,0 1.969	35,0 1.378	85 3.346	30,0 1.181	150,0 2175.6	0,8 1.760	5,0 0.197	5,0 44.3	LC..1605..	Obróbka rowków
C5-CFOL-35085-05R130090-JET	02718617	C5	90,0 3.543	130,0 5.118	50,0 1.969	35,0 1.378	85 3.346	30,0 1.181	150,0 2175.6	0,7 1.540	5,0 0.197	5,0 44.3	LC..1605..	Obróbka rowków
C5-CFOL-35085-05R170110-JET	02718618	C5	110,0 4.331	170,0 6.693	50,0 1.969	35,0 1.378	85 3.346	30,0 1.181	150,0 2175.6	0,8 1.760	5,0 0.197	5,0 44.3	LC..1605..	Obróbka rowków
C5-CFOL-35085-05R230140-JET	02718619	C5	140,0 5.512	230,0 9.055	50,0 1.969	35,0 1.378	85 3.346	30,0 1.181	150,0 2175.6	0,8 1.760	5,0 0.197	5,0 44.3	LC..1605..	Obróbka rowków
C5-CFOL-35085-05R500200-JET	02718620	C5	200,0 7.874	500,0 19.685	50,0 1.969	35,0 1.378	85 3.346	30,0 1.181	150,0 2175.6	0,8 1.760	5,0 0.197	5,0 44.3	LC..1605..	Obróbka rowków
C5-CFOR-35100-06L080055-JET	02718645	C5	55,0 2.165	80,0 3.150	50,0 1.969	35,0 1.378	100 3.937	36,0 1.417	150,0 2175.6	0,9 1.980	6,0 0.236	5,0 44.3	LC..1606..	Przecinanie
C5-CFOR-35100-06L100070-JET	02718646	C5	70,0 2.756	100,0 3.937	50,0 1.969	35,0 1.378	100 3.937	36,0 1.417	150,0 2175.6	1,0 2.200	6,0 0.236	5,0 44.3	LC..1606..	Przecinanie
C5-CFOR-35100-06L130090-JET	02718647	C5	90,0 3.543	130,0 5.118	50,0 1.969	35,0 1.378	100 3.937	36,0 1.417	150,0 2175.6	1,0 2.200	6,0 0.236	5,0 44.3	LC..1606..	Przecinanie
C5-CFOR-35100-06L170110-JET	02718648	C5	110,0 4.331	170,0 6.693	50,0 1.969	35,0 1.378	100 3.937	36,0 1.417	150,0 2175.6	1,0 2.200	6,0 0.236	5,0 44.3	LC..1606..	Przecinanie
C5-CFOR-35100-06L230140-JET	02718649	C5	140,0 5.512	230,0 9.055	50,0 1.969	35,0 1.378	100 3.937	36,0 1.417	150,0 2175.6	1,0 2.200	6,0 0.236	5,0 44.3	LC..1606..	Przecinanie
C5-CFOR-35100-06L500200-JET	02718650	C5	200,0 7.874	500,0 19.685	50,0 1.969	35,0 1.378	100 3.937	36,0 1.417	150,0 2175.6	1,0 2.200	6,0 0.236	5,0 44.3	LC..1606..	Przecinanie
C5-CFOL-35100-06R080055-JET	02718621	C5	55,0 2.165	80,0 3.150	50,0 1.969	35,0 1.378	100 3.937	36,0 1.417	150,0 2175.6	0,9 1.980	6,0 0.236	5,0 44.3	LC..1606..	Przecinanie

Ogólne toczenie ISO	Poradnik	Oznaczenie	Numer produktu	CTMS	INPLM		INPLX		DCSFMS	WF	LF	CDX	CP	Waga	CW	TQ	CTWS
					mm cal.	mm cal.	mm cal.	mm cal.									
Ogólne toczenie ISO	Oprawk	C5-CFOL-35100-06R100070-JET	02718622	C5	70,0 2.756	100,0 3.937	50,0 1.969	35,0 1.378	100 3.937	36,0 1.417	150,0 2175.6	1,0 2.200	6,0 0.236	5,0 44.3	LC..1606..		
		C5-CFOL-35100-06R130090-JET	02718623	C5	90,0 3.543	130,0 5.118	50,0 1.969	35,0 1.378	100 3.937	36,0 1.417	150,0 2175.6	1,0 2.200	6,0 0.236	5,0 44.3	LC..1606..		
Ogólne toczenie ISO	Płytki	C5-CFOL-35100-06R170110-JET	02718624	C5	110,0 4.331	170,0 6.693	50,0 1.969	35,0 1.378	100 3.937	36,0 1.417	150,0 2175.6	1,0 2.200	6,0 0.236	5,0 44.3	LC..1606..		
		C5-CFOL-35100-06R230140-JET	02718625	C5	140,0 5.512	230,0 9.055	50,0 1.969	35,0 1.378	100 3.937	36,0 1.417	150,0 2175.6	1,0 2.200	6,0 0.236	5,0 44.3	LC..1606..		
Steadyline®	Płytki	C5-CFOL-35100-06R500200-JET	02718626	C5	200,0 7.874	500,0 19.685	50,0 1.969	35,0 1.378	100 3.937	36,0 1.417	150,0 2175.6	1,0 2.200	6,0 0.236	5,0 44.3	LC..1606..		
		C6-CFOR-45075-03L080055-JET	02718679	C6	55,0 2.165	80,0 3.150	63,0 2.480	45,0 1.772	75 2.953	18,0 0.709	150,0 2175.6	1,2 2.650	3,0 0.118	5,0 44.3	LC..1603..		
MDT	Płytki	C6-CFOR-45075-03L100070-JET	02718680	C6	70,0 2.756	100,0 3.937	63,0 2.480	45,0 1.772	75 2.953	18,0 0.709	150,0 2175.6	1,1 2.430	3,0 0.118	5,0 44.3	LC..1603..		
		C6-CFOR-45075-03L130090-JET	02718681	C6	90,0 3.543	130,0 5.118	63,0 2.480	45,0 1.772	75 2.953	18,0 0.709	150,0 2175.6	1,2 2.650	3,0 0.118	5,0 44.3	LC..1603..		
Mini-Shaft™	Płytki	C6-CFOR-45075-03L170110-JET	02718682	C6	110,0 4.331	170,0 6.693	63,0 2.480	45,0 1.772	75 2.953	18,0 0.709	150,0 2175.6	1,1 2.430	3,0 0.118	5,0 44.3	LC..1603..		
		C6-CFOR-45075-03L230140-JET	02718683	C6	140,0 5.512	230,0 9.055	63,0 2.480	45,0 1.772	75 2.953	18,0 0.709	150,0 2175.6	1,2 2.650	3,0 0.118	5,0 44.3	LC..1603..		
Obróbka rowków	Płytki	C6-CFOR-45075-03L500200-JET	02718684	C6	200,0 7.874	500,0 19.685	63,0 2.480	45,0 1.772	75 2.953	18,0 0.709	150,0 2175.6	1,2 2.650	3,0 0.118	5,0 44.3	LC..1603..		
		C6-CFOL-45075-03R080055-JET	02718651	C6	55,0 2.165	80,0 3.150	63,0 2.480	45,0 1.772	75 2.953	18,0 0.709	150,0 2175.6	1,2 2.650	3,0 0.118	5,0 44.3	LC..1603..		
Przecinanie	Płytki	C6-CFOL-45075-03R100070-JET	02718652	C6	70,0 2.756	100,0 3.937	63,0 2.480	45,0 1.772	75 2.953	18,0 0.709	150,0 2175.6	1,1 2.430	3,0 0.118	5,0 44.3	LC..1603..		
		C6-CFOL-45075-03R130090-JET	02718653	C6	90,0 3.543	130,0 5.118	63,0 2.480	45,0 1.772	75 2.953	18,0 0.709	150,0 2175.6	1,2 2.650	3,0 0.118	5,0 44.3	LC..1603..		
X4	Płytki	C6-CFOL-45075-03R170110-JET	02718654	C6	110,0 4.331	170,0 6.693	63,0 2.480	45,0 1.772	75 2.953	18,0 0.709	150,0 2175.6	1,1 2.430	3,0 0.118	5,0 44.3	LC..1603..		
		C6-CFOL-45075-03R230140-JET	02718655	C6	140,0 5.512	230,0 9.055	63,0 2.480	45,0 1.772	75 2.953	18,0 0.709	150,0 2175.6	1,2 2.650	3,0 0.118	5,0 44.3	LC..1603..		
Adaptory Moduły mocujące	Płytki	C6-CFOL-45080-04L080055-JET	02718685	C6	55,0 2.165	80,0 3.150	63,0 2.480	45,0 1.772	80 3.150	24,0 0.945	150,0 2175.6	1,2 2.650	4,0 0.157	5,0 44.3	LC..1604..		
		C6-CFOL-45080-04L100070-JET	02718686	C6	70,0 2.756	100,0 3.937	63,0 2.480	45,0 1.772	80 3.150	24,0 0.945	150,0 2175.6	1,2 2.650	4,0 0.157	5,0 44.3	LC..1604..		
Akcesoria i części zamienne	Płytki	C6-CFOR-45080-04L130090-JET	02718687	C6	90,0 3.543	130,0 5.118	63,0 2.480	45,0 1.772	80 3.150	24,0 0.945	150,0 2175.6	1,2 2.650	4,0 0.157	5,0 44.3	LC..1604..		
		C6-CFOR-45080-04L170110-JET	02718688	C6	110,0 4.331	170,0 6.693	63,0 2.480	45,0 1.772	80 3.150	24,0 0.945	150,0 2175.6	1,2 2.650	4,0 0.157	5,0 44.3	LC..1604..		
Akcesoria i części zamienne	Płytki	C6-CFOR-45080-04L230140-JET	02718689	C6	140,0 5.512	230,0 9.055	63,0 2.480	45,0 1.772	80 3.150	24,0 0.945	150,0 2175.6	1,2 2.650	4,0 0.157	5,0 44.3	LC..1604..		
		C6-CFOR-45080-04L500200-JET	02718690	C6	200,0 7.874	500,0 19.685	63,0 2.480	45,0 1.772	80 3.150	24,0 0.945	150,0 2175.6	1,2 2.650	4,0 0.157	5,0 44.3	LC..1604..		
Akcesoria i części zamienne	Płytki	C6-CFOL-45080-04R080055-JET	02718657	C6	55,0 2.165	80,0 3.150	63,0 2.480	45,0 1.772	80 3.150	24,0 0.945	150,0 2175.6	1,2 2.650	4,0 0.157	5,0 44.3	LC..1604..		
		C6-CFOL-45080-04R100070-JET	02718658	C6	70,0 2.756	100,0 3.937	63,0 2.480	45,0 1.772	80 3.150	24,0 0.945	150,0 2175.6	1,2 2.650	4,0 0.157	5,0 44.3	LC..1604..		
Akcesoria i części zamienne	Płytki	C6-CFOL-45080-04R130090-JET	02718659	C6	90,0 3.543	130,0 5.118	63,0 2.480	45,0 1.772	80 3.150	24,0 0.945	150,0 2175.6	1,2 2.650	4,0 0.157	5,0 44.3	LC..1604..		
		C6-CFOL-45080-04R170110-JET	02718660	C6	110,0 4.331	170,0 6.693	63,0 2.480	45,0 1.772	80 3.150	24,0 0.945	150,0 2175.6	1,2 2.650	4,0 0.157	5,0 44.3	LC..1604..		
Akcesoria i części zamienne	Płytki	C6-CFOL-45080-04R230140-JET	02718661	C6	140,0 5.512	230,0 9.055	63,0 2.480	45,0 1.772	80 3.150	24,0 0.945	150,0 2175.6	1,2 2.650	4,0 0.157	5,0 44.3	LC..1604..		
		C6-CFOL-45080-04R500200-JET	02718662	C6	200,0 7.874	500,0 19.685	63,0 2.480	45,0 1.772	80 3.150	24,0 0.945	150,0 2175.6	1,2 2.650	4,0 0.157	5,0 44.3	LC..1604..		
Akcesoria i części zamienne	Płytki	C6-CFOR-45090-05L080055-JET	02718691	C6	55,0 2.165	80,0 3.150	63,0 2.480	45,0 1.772	90 3.543	30,0 1.181	150,0 2175.6	1,2 2.650	5,0 0.197	5,0 44.3	LC..1605..		
		C6-CFOR-45090-05L100070-JET	02718692	C6	70,0 2.756	100,0 3.937	63,0 2.480	45,0 1.772	90 3.543	30,0 1.181	150,0 2175.6	1,2 2.650	5,0 0.197	5,0 44.3	LC..1605..		

Oznaczenie	Numer produktu	CTMS	INPLM	INPLX	DCSFMS	WF	LF	CDX	CP	Waga	CW	TQ	CTWS	
			mm cal.	mm cal.	mm cal.	mm cal.	mm cal.	mm cal.	bar psi	kg lbs	mm cal.	Nm In/Lbs.		
C6-CFOR-45090-05L130090-JET	02718693	C6	90,0 3.543	130,0 5.118	63,0 2.480	45,0 1.772	90 3.543	30,0 1.181	150,0 2175.6	1,2 2.650	5,0 0.197	5,0 44.3	LC..1605..	Ogólne toczenie ISO Poradnik
C6-CFOR-45090-05L170110-JET	02718694	C6	110,0 4.331	170,0 6.693	63,0 2.480	45,0 1.772	90 3.543	30,0 1.181	150,0 2175.6	0,9 1.980	5,0 0.197	5,0 44.3	LC..1605..	Ogólne toczenie ISO Oprawki
C6-CFOR-45090-05L230140-JET	02718695	C6	140,0 5.512	230,0 9.055	63,0 2.480	45,0 1.772	90 3.543	30,0 1.181	150,0 2175.6	0,9 1.980	5,0 0.197	5,0 44.3	LC..1605..	Ogólne toczenie ISO Oprawki
C6-CFOR-45090-05L500200-JET	02718696	C6	200,0 7.874	500,0 19.685	63,0 2.480	45,0 1.772	90 3.543	30,0 1.181	150,0 2175.6	1,2 2.650	5,0 0.197	5,0 44.3	LC..1605..	Ogólne toczenie ISO Oprawki
C6-CFOL-45090-05R080055-JET	02718663	C6	55,0 2.165	80,0 3.150	63,0 2.480	45,0 1.772	90 3.543	30,0 1.181	150,0 2175.6	1,2 2.650	5,0 0.197	5,0 44.3	LC..1605..	Ogólne toczenie ISO Plytki
C6-CFOL-45090-05R100070-JET	02718664	C6	70,0 2.756	100,0 3.937	63,0 2.480	45,0 1.772	90 3.543	30,0 1.181	150,0 2175.6	1,2 2.650	5,0 0.197	5,0 44.3	LC..1605..	Ogólne toczenie ISO Plytki
C6-CFOL-45090-05R130090-JET	02718665	C6	90,0 3.543	130,0 5.118	63,0 2.480	45,0 1.772	90 3.543	30,0 1.181	150,0 2175.6	1,2 2.650	5,0 0.197	5,0 44.3	LC..1605..	Ogólne toczenie ISO Plytki
C6-CFOL-45090-05R170110-JET	02718666	C6	110,0 4.331	170,0 6.693	63,0 2.480	45,0 1.772	90 3.543	30,0 1.181	150,0 2175.6	0,9 1.980	5,0 0.197	5,0 44.3	LC..1605..	Ogólne toczenie ISO Plytki
C6-CFOL-45090-05R230140-JET	02718667	C6	140,0 5.512	230,0 9.055	63,0 2.480	45,0 1.772	90 3.543	30,0 1.181	150,0 2175.6	0,9 1.980	5,0 0.197	5,0 44.3	LC..1605..	Ogólne toczenie ISO Plytki
C6-CFOL-45090-05R500200-JET	02718668	C6	200,0 7.874	500,0 19.685	63,0 2.480	45,0 1.772	90 3.543	30,0 1.181	150,0 2175.6	1,2 2.650	5,0 0.197	5,0 44.3	LC..1605..	Ogólne toczenie ISO Plytki
C6-CFOR-45100-06L080055-JET	02718697	C6	55,0 2.165	80,0 3.150	63,0 2.480	45,0 1.772	100 3.937	36,0 1.417	150,0 2175.6	1,0 2.200	6,0 0.236	5,0 44.3	LC..1606..	Steadyline®
C6-CFOR-45100-06L100070-JET	02718698	C6	70,0 2.756	100,0 3.937	63,0 2.480	45,0 1.772	100 3.937	36,0 1.417	150,0 2175.6	1,4 3.090	6,0 0.236	5,0 44.3	LC..1606..	Steadyline®
C6-CFOR-45100-06L130090-JET	02718699	C6	90,0 3.543	130,0 5.118	63,0 2.480	45,0 1.772	100 3.937	36,0 1.417	150,0 2175.6	1,3 2.870	6,0 0.236	5,0 44.3	LC..1606..	Steadyline®
C6-CFOR-45100-06L170110-JET	02718700	C6	110,0 4.331	170,0 6.693	63,0 2.480	45,0 1.772	100 3.937	36,0 1.417	150,0 2175.6	1,3 2.870	6,0 0.236	5,0 44.3	LC..1606..	Steadyline®
C6-CFOR-45100-06L230140-JET	02718701	C6	140,0 5.512	230,0 9.055	63,0 2.480	45,0 1.772	100 3.937	36,0 1.417	150,0 2175.6	1,3 2.870	6,0 0.236	5,0 44.3	LC..1606..	Steadyline®
C6-CFOR-45100-06L500200-JET	02718702	C6	200,0 7.874	500,0 19.685	63,0 2.480	45,0 1.772	100 3.937	36,0 1.417	150,0 2175.6	1,3 2.870	6,0 0.236	5,0 44.3	LC..1606..	Steadyline®
C6-CFOL-45100-06R080055-JET	02718669	C6	55,0 2.165	80,0 3.150	63,0 2.480	45,0 1.772	100 3.937	36,0 1.417	150,0 2175.6	1,4 3.090	6,0 0.236	5,0 44.3	LC..1606..	MDT
C6-CFOL-45100-06R100070-JET	02718670	C6	70,0 2.756	100,0 3.937	63,0 2.480	45,0 1.772	100 3.937	36,0 1.417	150,0 2175.6	1,4 3.090	6,0 0.236	5,0 44.3	LC..1606..	MDT
C6-CFOL-45100-06R130090-JET	02718671	C6	90,0 3.543	130,0 5.118	63,0 2.480	45,0 1.772	100 3.937	36,0 1.417	150,0 2175.6	1,3 2.870	6,0 0.236	5,0 44.3	LC..1606..	MDT
C6-CFOL-45100-06R170110-JET	02718672	C6	110,0 4.331	170,0 6.693	63,0 2.480	45,0 1.772	100 3.937	36,0 1.417	150,0 2175.6	1,3 2.870	6,0 0.236	5,0 44.3	LC..1606..	MDT
C6-CFOL-45100-06R230140-JET	02718673	C6	140,0 5.512	230,0 9.055	63,0 2.480	45,0 1.772	100 3.937	36,0 1.417	150,0 2175.6	1,0 2.200	6,0 0.236	5,0 44.3	LC..1606..	MDT
C6-CFOL-45100-06R500200-JET	02718674	C6	200,0 7.874	500,0 19.685	63,0 2.480	45,0 1.772	100 3.937	36,0 1.417	150,0 2175.6	1,0 2.200	6,0 0.236	5,0 44.3	LC..1606..	MDT
C6-CFOR-45115-08L130090-JET	02718703	C6	90,0 3.543	130,0 5.118	63,0 2.480	45,0 1.772	115 4.528	48,0 1.890	150,0 2175.6	1,5 3.310	8,0 0.315	10,0 88.5	LC..3008..	Mini-Shaft™
C6-CFOR-45115-08L170110-JET	02718704	C6	110,0 4.331	170,0 6.693	63,0 2.480	45,0 1.772	115 4.528	48,0 1.890	150,0 2175.6	1,5 3.310	8,0 0.315	10,0 88.5	LC..3008..	Mini-Shaft™
C6-CFOR-45115-08L230140-JET	02718705	C6	140,0 5.512	230,0 9.055	63,0 2.480	45,0 1.772	115 4.528	48,0 1.890	150,0 2175.6	1,4 3.090	8,0 0.315	10,0 88.5	LC..3008..	Mini-Shaft™
C6-CFOR-45115-08L500200-JET	02718706	C6	200,0 7.874	500,0 19.685	63,0 2.480	45,0 1.772	115 4.528	48,0 1.890	150,0 2175.6	1,4 3.090	8,0 0.315	10,0 88.5	LC..3008..	Mini-Shaft™
C6-CFOL-45115-08R130090-JET	02718675	C6	90,0 3.543	130,0 5.118	63,0 2.480	45,0 1.772	115 4.528	48,0 1.890	150,0 2175.6	1,5 3.310	8,0 0.315	10,0 88.5	LC..3008..	Obróbka rowków
C6-CFOL-45115-08R170110-JET	02718676	C6	110,0 4.331	170,0 6.693	63,0 2.480	45,0 1.772	115 4.528	48,0 1.890	150,0 2175.6	1,1 2.430	8,0 0.315	10,0 88.5	LC..3008..	Obróbka rowków
C6-CFOL-45115-08R230140-JET	02718677	C6	140,0 5.512	230,0 9.055	63,0 2.480	45,0 1.772	115 4.528	48,0 1.890	150,0 2175.6	1,4 3.090	8,0 0.315	10,0 88.5	LC..3008..	Obróbka rowków
C6-CFOL-45115-08R500200-JET	02718678	C6	200,0 7.874	500,0 19.685	63,0 2.480	45,0 1.772	115 4.528	48,0 1.890	150,0 2175.6	1,5 3.310	8,0 0.315	10,0 88.5	LC..3008..	Obróbka rowków

Ogólne toczenie ISO Poradnik
 Ogólne toczenie ISO Oprawki
 Ogólne toczenie ISO Plytki
 Steadyline®
 MDT
 Mini-Shaft™
 Obróbka rowków
 Przecinanie
 X4
 Adaptery Moduły mocujące
 Akcesoria i części zamienne

Części zamienne, zawarte w dostawie

Dla wielkości	Klucz mocujący	Śruba mocująca
		
CFOR/L..-03	4SMS795	TCEI0513
CFOR/L..-04	5SMS795	TCEI0613
CFOR/L..-05	5SMS795	TCEI0613
CFOR/L..-06	6SMS795	TCEI0815
CFOR/L..-08	6SMS795	TCEI1020

C.-CFOR...R...JET, C.-CFOL...L...JET – Oprawki do płytek LCGF, LCGN, LCMF, LCMR – Metryczne/ Calowe

C.-CFOR/L
 KAPR = 90,0°

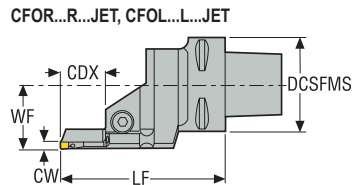
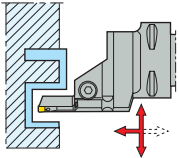

- Pokazano wersję prawą z prawą listwą
- Asortyment płytek, patrz str. 861, 862-867, 877-878
- Oznaczenia oprawek, patrz str. 703
- Więcej informacji na temat Jetstream Tooling® oraz akcesoriów, patrz str. 38, 84-88, 1030
- Maks. głębokość skrawania dwustronnych LCGF/LCMF16.. = 14 mm / 0.551 cala, LCGF/LCMF30.. = 28 mm / 1.102 cala
- CW = orientacyjna szerokość skrawania, może się różnić w zależności od wybranej płytki
- Objasnienia atrybutów ISO, patrz strona 81

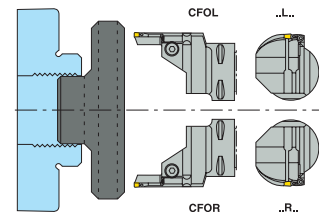

Oznaczenie	Numer produktu	CTMS	INPLM	INPLX	DCSFMS	WF	LF	CDX	CP	Waga	CW	TQ	CTWS
			mm cal.	mm cal.	mm cal.	mm cal.	mm cal.	mm cal.	bar psi	kg lbs	mm cal.	Nm In/Lbs.	
C4-CFOR-27070-03R080055-JET	02718725	C4	55,0 2.165	80,0 3.150	40,0 1.575	27,0 1.063	70 2.756	18,0 0.709	150,0 2175.6	0,5 1.100	3,0 0.118	5,0 44.3	LC..1603..
C4-CFOR-27070-03R100070-JET	02718726	C4	70,0 2.756	100,0 3.937	40,0 1.575	27,0 1.063	70 2.756	18,0 0.709	150,0 2175.6	0,5 1.100	3,0 0.118	5,0 44.3	LC..1603..
C4-CFOR-27070-03R130090-JET	02718727	C4	90,0 3.543	130,0 5.118	40,0 1.575	27,0 1.063	70 2.756	18,0 0.709	150,0 2175.6	0,5 1.100	3,0 0.118	5,0 44.3	LC..1603..
C4-CFOR-27070-03R170110-JET	02718728	C4	110,0 4.331	170,0 6.693	40,0 1.575	27,0 1.063	70 2.756	18,0 0.709	150,0 2175.6	0,5 1.100	3,0 0.118	5,0 44.3	LC..1603..
C4-CFOR-27070-03R230140-JET	02718729	C4	140,0 5.512	230,0 9.055	40,0 1.575	27,0 1.063	70 2.756	18,0 0.709	150,0 2175.6	0,5 1.100	3,0 0.118	5,0 44.3	LC..1603..
C4-CFOR-27070-03R500200-JET	02718730	C4	200,0 7.874	500,0 19.685	40,0 1.575	27,0 1.063	70 2.756	18,0 0.709	150,0 2175.6	0,5 1.100	3,0 0.118	5,0 44.3	LC..1603..
C4-CFOL-27070-03L080055-JET	02718707	C4	55,0 2.165	80,0 3.150	40,0 1.575	27,0 1.063	70 2.756	18,0 0.709	150,0 2175.6	0,5 1.100	3,0 0.118	5,0 44.3	LC..1603..
C4-CFOL-27070-03L100070-JET	02718708	C4	70,0 2.756	100,0 3.937	40,0 1.575	27,0 1.063	70 2.756	18,0 0.709	150,0 2175.6	0,5 1.100	3,0 0.118	5,0 44.3	LC..1603..
C4-CFOL-27070-03L130090-JET	02718709	C4	90,0 3.543	130,0 5.118	40,0 1.575	27,0 1.063	70 2.756	18,0 0.709	150,0 2175.6	0,5 1.100	3,0 0.118	5,0 44.3	LC..1603..
C4-CFOL-27070-03L170110-JET	02718710	C4	110,0 4.331	170,0 6.693	40,0 1.575	27,0 1.063	70 2.756	18,0 0.709	150,0 2175.6	0,5 1.100	3,0 0.118	5,0 44.3	LC..1603..
C4-CFOL-27070-03L230140-JET	02718711	C4	140,0 5.512	230,0 9.055	40,0 1.575	27,0 1.063	70 2.756	18,0 0.709	150,0 2175.6	0,5 1.100	3,0 0.118	5,0 44.3	LC..1603..
C4-CFOL-27070-03L500200-JET	02718712	C4	200,0 7.874	500,0 19.685	40,0 1.575	27,0 1.063	70 2.756	18,0 0.709	150,0 2175.6	0,5 1.100	3,0 0.118	5,0 44.3	LC..1603..
C4-CFOR-27080-04R080055-JET	02718731	C4	55,0 2.165	80,0 3.150	40,0 1.575	27,0 1.063	80 3.150	24,0 0.945	150,0 2175.6	0,5 1.100	4,0 0.157	5,0 44.3	LC..1604..
C4-CFOR-27080-04R100070-JET	02718732	C4	70,0 2.756	100,0 3.937	40,0 1.575	27,0 1.063	80 3.150	24,0 0.945	150,0 2175.6	0,5 1.100	4,0 0.157	5,0 44.3	LC..1604..
C4-CFOR-27080-04R130090-JET	02718733	C4	90,0 3.543	130,0 5.118	40,0 1.575	27,0 1.063	80 3.150	24,0 0.945	150,0 2175.6	0,5 1.100	4,0 0.157	5,0 44.3	LC..1604..
C4-CFOR-27080-04R170110-JET	02718734	C4	110,0 4.331	170,0 6.693	40,0 1.575	27,0 1.063	80 3.150	24,0 0.945	150,0 2175.6	0,5 1.100	4,0 0.157	5,0 44.3	LC..1604..
C4-CFOR-27080-04R230140-JET	02718735	C4	140,0 5.512	230,0 9.055	40,0 1.575	27,0 1.063	80 3.150	24,0 0.945	150,0 2175.6	0,5 1.100	4,0 0.157	5,0 44.3	LC..1604..

Ogólne toczenie ISO Poradnik

Ogólne toczenie ISO Oprawki

Ogólne toczenie ISO Płytki

Steadyline®

MDT

Mini-Shaft™

Obrobka rowków

Przecinanie

X4

Adaptory i części zamienne

Adaptory i części zamienne

Oznaczenie	Numer produktu	CTMS	INPLM		INPLX		DCSFMS		WF		LF		CDX		CP		Waga		CW		TQ		CTWS	
			mm cal.	mm cal.	mm cal.	mm cal.	mm cal.	mm cal.	mm cal.	mm cal.	mm cal.	mm cal.	mm cal.	mm cal.	mm cal.	mm cal.	mm cal.	mm cal.	mm cal.	mm cal.	mm cal.	mm cal.	Nm In/Lbs.	Nm In/Lbs.
C4-CFOR-27080-04R500200-JET	02718736	C4	200,0 7.874	500,0 19.685	40,0 1.575	27,0 1.063	80 3.150	24,0 0.945	150,0 2175.6	0,5 1.100	4,0 0.157	5,0 44.3	LC..1604..											
C4-CFOL-27080-04L080055-JET	02718713	C4	55,0 2.165	80,0 3.150	40,0 1.575	27,0 1.063	80 3.150	24,0 0.945	150,0 2175.6	0,5 1.100	4,0 0.157	5,0 44.3	LC..1604..											
C4-CFOL-27080-04L100070-JET	02718714	C4	70,0 2.756	100,0 3.937	40,0 1.575	27,0 1.063	80 3.150	24,0 0.945	150,0 2175.6	0,5 1.100	4,0 0.157	5,0 44.3	LC..1604..											
C4-CFOL-27080-04L130090-JET	02718715	C4	90,0 3.543	130,0 5.118	40,0 1.575	27,0 1.063	80 3.150	24,0 0.945	150,0 2175.6	0,5 1.100	4,0 0.157	5,0 44.3	LC..1604..											
C4-CFOL-27080-04L170110-JET	02718716	C4	110,0 4.331	170,0 6.693	40,0 1.575	27,0 1.063	80 3.150	24,0 0.945	150,0 2175.6	0,5 1.100	4,0 0.157	5,0 44.3	LC..1604..											
C4-CFOL-27080-04L230140-JET	02718717	C4	140,0 5.512	230,0 9.055	40,0 1.575	27,0 1.063	80 3.150	24,0 0.945	150,0 2175.6	0,5 1.100	4,0 0.157	5,0 44.3	LC..1604..											
C4-CFOL-27080-04L500200-JET	02718718	C4	200,0 7.874	500,0 19.685	40,0 1.575	27,0 1.063	80 3.150	24,0 0.945	150,0 2175.6	0,5 1.100	4,0 0.157	5,0 44.3	LC..1604..											
C4-CFOR-27085-05R080055-JET	02718737	C4	55,0 2.165	80,0 3.150	40,0 1.575	27,0 1.063	85 3.346	30,0 1.181	150,0 2175.6	0,5 1.100	5,0 0.197	5,0 44.3	LC..1605..											
C4-CFOR-27085-05R100070-JET	02718738	C4	70,0 2.756	100,0 3.937	40,0 1.575	27,0 1.063	85 3.346	30,0 1.181	150,0 2175.6	0,5 1.100	5,0 0.197	5,0 44.3	LC..1605..											
C4-CFOR-27085-05R130090-JET	02718739	C4	90,0 3.543	130,0 5.118	40,0 1.575	27,0 1.063	85 3.346	30,0 1.181	150,0 2175.6	0,5 1.100	5,0 0.197	5,0 44.3	LC..1605..											
C4-CFOR-27085-05R170110-JET	02718740	C4	110,0 4.331	170,0 6.693	40,0 1.575	27,0 1.063	85 3.346	30,0 1.181	150,0 2175.6	0,5 1.100	5,0 0.197	5,0 44.3	LC..1605..											
C4-CFOR-27085-05R230140-JET	02718741	C4	140,0 5.512	230,0 9.055	40,0 1.575	27,0 1.063	85 3.346	30,0 1.181	150,0 2175.6	0,5 1.100	5,0 0.197	5,0 44.3	LC..1605..											
C4-CFOR-27085-05R500200-JET	02718742	C4	200,0 7.874	500,0 19.685	40,0 1.575	27,0 1.063	85 3.346	30,0 1.181	150,0 2175.6	0,5 1.100	5,0 0.197	5,0 44.3	LC..1605..											
C4-CFOL-27085-05L080055-JET	02718719	C4	55,0 2.165	80,0 3.150	40,0 1.575	27,0 1.063	85 3.346	30,0 1.181	150,0 2175.6	0,5 1.100	5,0 0.197	5,0 44.3	LC..1605..											
C4-CFOL-27085-05L100070-JET	02718720	C4	70,0 2.756	100,0 3.937	40,0 1.575	27,0 1.063	85 3.346	30,0 1.181	150,0 2175.6	0,5 1.100	5,0 0.197	5,0 44.3	LC..1605..											
C4-CFOL-27085-05L130090-JET	02718721	C4	90,0 3.543	130,0 5.118	40,0 1.575	27,0 1.063	85 3.346	30,0 1.181	150,0 2175.6	0,5 1.100	5,0 0.197	5,0 44.3	LC..1605..											
C4-CFOL-27085-05L170110-JET	02718722	C4	110,0 4.331	170,0 6.693	40,0 1.575	27,0 1.063	85 3.346	30,0 1.181	150,0 2175.6	0,5 1.100	5,0 0.197	5,0 44.3	LC..1605..											
C4-CFOL-27085-05L230140-JET	02718723	C4	140,0 5.512	230,0 9.055	40,0 1.575	27,0 1.063	85 3.346	30,0 1.181	150,0 2175.6	0,5 1.100	5,0 0.197	5,0 44.3	LC..1605..											
C4-CFOL-27085-05L500200-JET	02718724	C4	200,0 7.874	500,0 19.685	40,0 1.575	27,0 1.063	85 3.346	30,0 1.181	150,0 2175.6	0,5 1.100	5,0 0.197	5,0 44.3	LC..1605..											
C5-CFOR-35070-03R080055-JET	02718767	C5	55,0 2.165	80,0 3.150	50,0 1.969	35,0 1.378	70 2.756	18,0 0.709	150,0 2175.6	0,7 1.540	3,0 0.118	5,0 44.3	LC..1603..											
C5-CFOR-35070-03R100070-JET	02718768	C5	70,0 2.756	100,0 3.937	50,0 1.969	35,0 1.378	70 2.756	18,0 0.709	150,0 2175.6	0,7 1.540	3,0 0.118	5,0 44.3	LC..1603..											
C5-CFOR-35070-03R130090-JET	02718769	C5	90,0 3.543	130,0 5.118	50,0 1.969	35,0 1.378	70 2.756	18,0 0.709	150,0 2175.6	0,7 1.540	3,0 0.118	5,0 44.3	LC..1603..											
C5-CFOR-35070-03R170110-JET	02718770	C5	110,0 4.331	170,0 6.693	50,0 1.969	35,0 1.378	70 2.756	18,0 0.709	150,0 2175.6	0,7 1.540	3,0 0.118	5,0 44.3	LC..1603..											
C5-CFOR-35070-03R230140-JET	02718771	C5	140,0 5.512	230,0 9.055	50,0 1.969	35,0 1.378	70 2.756	18,0 0.709	150,0 2175.6	0,7 1.540	3,0 0.118	5,0 44.3	LC..1603..											
C5-CFOR-35070-03R500200-JET	02718772	C5	200,0 7.874	500,0 19.685	50,0 1.969	35,0 1.378	70 2.756	18,0 0.709	150,0 2175.6	0,7 1.540	3,0 0.118	5,0 44.3	LC..1603..											
C5-CFOL-35070-03L080055-JET	02718743	C5	55,0 2.165	80,0 3.150	50,0 1.969	35,0 1.378	70 2.756	18,0 0.709	150,0 2175.6	0,7 1.540	3,0 0.118	5,0 44.3	LC..1603..											
C5-CFOL-35070-03L100070-JET	02718744	C5	70,0 2.756	100,0 3.937	50,0 1.969	35,0 1.378	70 2.756	18,0 0.709	150,0 2175.6	0,7 1.540	3,0 0.118	5,0 44.3	LC..1603..											
C5-CFOL-35070-03L130090-JET	02718745	C5	90,0 3.543	130,0 5.118	50,0 1.969	35,0 1.378	70 2.756	18,0 0.709	150,0 2175.6	0,7 1.540	3,0 0.118	5,0 44.3	LC..1603..											
C5-CFOL-35070-03L170110-JET	02718746	C5	110,0 4.331	170,0 6.693	50,0 1.969	35,0 1.378	70 2.756	18,0 0.709	150,0 2175.6	0,7 1.540	3,0 0.118	5,0 44.3	LC..1603..											
C5-CFOL-35070-03L230140-JET	02718747	C5	140,0 5.512	230,0 9.055	50,0 1.969	35,0 1.378	70 2.756	18,0 0.709	150,0 2175.6	0,7 1.540	3,0 0.118	5,0 44.3	LC..1603..											
C5-CFOL-35070-03L500200-JET	02718748	C5	200,0 7.874	500,0 19.685	50,0 1.969	35,0 1.378	70 2.756	18,0 0.709	150,0 2175.6	0,7 1.540	3,0 0.118	5,0 44.3	LC..1603..											

Oznaczenie	Numer produktu	CTMS	INPLM	INPLX	DCSFM5	WF	LF	CDX	CP	Waga	CW	TQ	CTWS	
			mm cal.	mm cal.	mm cal.	mm cal.	mm cal.	mm cal.	bar psi	kg lbs	mm cal.	Nm In/Lbs.		
C5-CFOR-35080-04R080055-JET	02718773	C5	55,0 2.165	80,0 3.150	50,0 1.969	35,0 1.378	80 3.150	24,0 0.945	150,0 2175.6	0,7 1.540	4,0 0.157	5,0 44.3	LC..1604..	Ogólne toczenie ISO Poradnik
C5-CFOR-35080-04R100070-JET	02718774	C5	70,0 2.756	100,0 3.937	50,0 1.969	35,0 1.378	80 3.150	24,0 0.945	150,0 2175.6	0,7 1.540	4,0 0.157	5,0 44.3	LC..1604..	Ogólne toczenie ISO Oprawki
C5-CFOR-35080-04R130090-JET	02718775	C5	90,0 3.543	130,0 5.118	50,0 1.969	35,0 1.378	80 3.150	24,0 0.945	150,0 2175.6	0,7 1.540	4,0 0.157	5,0 44.3	LC..1604..	Ogólne toczenie ISO Oprawki
C5-CFOR-35080-04R170110-JET	02718776	C5	110,0 4.331	170,0 6.693	50,0 1.969	35,0 1.378	80 3.150	24,0 0.945	150,0 2175.6	0,7 1.540	4,0 0.157	5,0 44.3	LC..1604..	Ogólne toczenie ISO Oprawki
C5-CFOR-35080-04R230140-JET	02718777	C5	140,0 5.512	230,0 9.055	50,0 1.969	35,0 1.378	80 3.150	24,0 0.945	150,0 2175.6	0,7 1.540	4,0 0.157	5,0 44.3	LC..1604..	Ogólne toczenie ISO Plytki
C5-CFOL-35080-04L080055-JET	02718749	C5	55,0 2.165	80,0 3.150	50,0 1.969	35,0 1.378	80 3.150	24,0 0.945	150,0 2175.6	0,7 1.540	4,0 0.157	5,0 44.3	LC..1604..	Ogólne toczenie ISO Plytki
C5-CFOL-35080-04L100070-JET	02718750	C5	70,0 2.756	100,0 3.937	50,0 1.969	35,0 1.378	80 3.150	24,0 0.945	150,0 2175.6	0,7 1.540	4,0 0.157	5,0 44.3	LC..1604..	Ogólne toczenie ISO Plytki
C5-CFOL-35080-04L130090-JET	02718751	C5	90,0 3.543	130,0 5.118	50,0 1.969	35,0 1.378	80 3.150	24,0 0.945	150,0 2175.6	0,7 1.540	4,0 0.157	5,0 44.3	LC..1604..	Ogólne toczenie ISO Plytki
C5-CFOL-35080-04L170110-JET	02718752	C5	110,0 4.331	170,0 6.693	50,0 1.969	35,0 1.378	80 3.150	24,0 0.945	150,0 2175.6	0,7 1.540	4,0 0.157	5,0 44.3	LC..1604..	Ogólne toczenie ISO Plytki
C5-CFOL-35080-04L230140-JET	02718753	C5	140,0 5.512	230,0 9.055	50,0 1.969	35,0 1.378	80 3.150	24,0 0.945	150,0 2175.6	0,7 1.540	4,0 0.157	5,0 44.3	LC..1604..	Ogólne toczenie ISO Plytki
C5-CFOL-35080-04L500200-JET	02718754	C5	200,0 7.874	500,0 19.685	50,0 1.969	35,0 1.378	80 3.150	24,0 0.945	150,0 2175.6	0,8 1.760	4,0 0.157	5,0 44.3	LC..1604..	Ogólne toczenie ISO Plytki
C5-CFOR-35085-05R080055-JET	02718779	C5	55,0 2.165	80,0 3.150	50,0 1.969	35,0 1.378	85 3.346	30,0 1.181	150,0 2175.6	0,7 1.540	5,0 0.197	5,0 44.3	LC..1605..	Steadyline®
C5-CFOR-35085-05R100070-JET	02718780	C5	70,0 2.756	100,0 3.937	50,0 1.969	35,0 1.378	85 3.346	30,0 1.181	150,0 2175.6	0,7 1.540	5,0 0.197	5,0 44.3	LC..1605..	Steadyline®
C5-CFOR-35085-05R130090-JET	02718781	C5	90,0 3.543	130,0 5.118	50,0 1.969	35,0 1.378	85 3.346	30,0 1.181	150,0 2175.6	0,7 1.540	5,0 0.197	5,0 44.3	LC..1605..	Steadyline®
C5-CFOR-35085-05R170110-JET	02718782	C5	110,0 4.331	170,0 6.693	50,0 1.969	35,0 1.378	85 3.346	30,0 1.181	150,0 2175.6	0,7 1.540	5,0 0.197	5,0 44.3	LC..1605..	Steadyline®
C5-CFOR-35085-05R230140-JET	02718783	C5	140,0 5.512	230,0 9.055	50,0 1.969	35,0 1.378	85 3.346	30,0 1.181	150,0 2175.6	0,7 1.540	5,0 0.197	5,0 44.3	LC..1605..	Steadyline®
C5-CFOR-35085-05R500200-JET	02718784	C5	200,0 7.874	500,0 19.685	50,0 1.969	35,0 1.378	85 3.346	30,0 1.181	150,0 2175.6	0,7 1.540	5,0 0.197	5,0 44.3	LC..1605..	Steadyline®
C5-CFOL-35085-05L080055-JET	02718755	C5	55,0 2.165	80,0 3.150	50,0 1.969	35,0 1.378	85 3.346	30,0 1.181	150,0 2175.6	0,7 1.540	5,0 0.197	5,0 44.3	LC..1605..	MDT
C5-CFOL-35085-05L100070-JET	02718756	C5	70,0 2.756	100,0 3.937	50,0 1.969	35,0 1.378	85 3.346	30,0 1.181	150,0 2175.6	0,7 1.540	5,0 0.197	5,0 44.3	LC..1605..	MDT
C5-CFOL-35085-05L130090-JET	02718757	C5	90,0 3.543	130,0 5.118	50,0 1.969	35,0 1.378	85 3.346	30,0 1.181	150,0 2175.6	0,7 1.540	5,0 0.197	5,0 44.3	LC..1605..	MDT
C5-CFOL-35085-05L170110-JET	02718758	C5	110,0 4.331	170,0 6.693	50,0 1.969	35,0 1.378	85 3.346	30,0 1.181	150,0 2175.6	0,7 1.540	5,0 0.197	5,0 44.3	LC..1605..	MDT
C5-CFOL-35085-05L230140-JET	02718759	C5	140,0 5.512	230,0 9.055	50,0 1.969	35,0 1.378	85 3.346	30,0 1.181	150,0 2175.6	0,7 1.540	5,0 0.197	5,0 44.3	LC..1605..	MDT
C5-CFOL-35085-05L500200-JET	02718760	C5	200,0 7.874	500,0 19.685	50,0 1.969	35,0 1.378	85 3.346	30,0 1.181	150,0 2175.6	0,7 1.540	5,0 0.197	5,0 44.3	LC..1605..	MDT
C5-CFOR-35100-06R080055-JET	02718785	C5	55,0 2.165	80,0 3.150	50,0 1.969	35,0 1.378	100 3.937	36,0 1.417	150,0 2175.6	0,9 1.980	6,0 0.236	5,0 44.3	LC..1606..	Mini-Shaft™
C5-CFOR-35100-06R100070-JET	02718786	C5	70,0 2.756	100,0 3.937	50,0 1.969	35,0 1.378	100 3.937	36,0 1.417	150,0 2175.6	0,9 1.980	6,0 0.236	5,0 44.3	LC..1606..	Mini-Shaft™
C5-CFOR-35100-06R130090-JET	02718787	C5	90,0 3.543	130,0 5.118	50,0 1.969	35,0 1.378	100 3.937	36,0 1.417	150,0 2175.6	0,9 1.980	6,0 0.236	5,0 44.3	LC..1606..	Mini-Shaft™
C5-CFOR-35100-06R170110-JET	02718788	C5	110,0 4.331	170,0 6.693	50,0 1.969	35,0 1.378	100 3.937	36,0 1.417	150,0 2175.6	0,9 1.980	6,0 0.236	5,0 44.3	LC..1606..	Mini-Shaft™
C5-CFOR-35100-06R230140-JET	02718789	C5	140,0 5.512	230,0 9.055	50,0 1.969	35,0 1.378	100 3.937	36,0 1.417	150,0 2175.6	1,0 2.200	6,0 0.236	5,0 44.3	LC..1606..	Mini-Shaft™
C5-CFOR-35100-06R500200-JET	02718790	C5	200,0 7.874	500,0 19.685	50,0 1.969	35,0 1.378	100 3.937	36,0 1.417	150,0 2175.6	0,9 1.980	6,0 0.236	5,0 44.3	LC..1606..	Mini-Shaft™
C5-CFOL-35100-06L080055-JET	02718761	C5	55,0 1.969	80,0 3.150	50,0 1.969	35,0 1.378	100 3.937	36,0 1.417	150,0 2175.6	0,9 1.980	6,0 0.236	5,0 44.3	LC..1606..	Mini-Shaft™

Oznaczenie	Numer produktu	CTMS	INPLM		INPLX		DCSFMS	WF	LF	CDX	CP	Waga	CW	TQ	CTWS
			mm cal.	mm cal.	mm cal.	mm cal.									
C5-CFOL-35100-06L100070-JET	02718762	C5	70,0 2.756	100,0 3.937	50,0 1.969	35,0 1.378	100 3.937	36,0 1.417	150,0 2175.6	0,9 1.980	6,0 0.236	5,0 44.3	LC..1606..		
C5-CFOL-35100-06L130090-JET	02718763	C5	90,0 3.543	130,0 5.118	50,0 1.969	35,0 1.378	100 3.937	36,0 1.417	150,0 2175.6	0,9 1.980	6,0 0.236	5,0 44.3	LC..1606..		
C5-CFOL-35100-06L170110-JET	02718764	C5	110,0 4.331	170,0 6.693	50,0 1.969	35,0 1.378	100 3.937	36,0 1.417	150,0 2175.6	0,9 1.980	6,0 0.236	5,0 44.3	LC..1606..		
C5-CFOL-35100-06L230140-JET	02718765	C5	140,0 5.512	230,0 9.055	50,0 1.969	35,0 1.378	100 3.937	36,0 1.417	150,0 2175.6	0,9 1.980	6,0 0.236	5,0 44.3	LC..1606..		
C5-CFOL-35100-06L500200-JET	02718766	C5	200,0 7.874	500,0 19.685	50,0 1.969	35,0 1.378	100 3.937	36,0 1.417	150,0 2175.6	1,0 2.200	6,0 0.236	5,0 44.3	LC..1606..		
C6-CFOR-45075-03R080055-JET	02718819	C6	55,0 2.165	80,0 3.150	63,0 2.480	45,0 1.772	75 2.953	18,0 0.709	150,0 2175.6	1,1 2.430	3,0 0.118	5,0 44.3	LC..1603..		
C6-CFOR-45075-03R100070-JET	02718820	C6	70,0 2.756	100,0 3.937	63,0 2.480	45,0 1.772	75 2.953	18,0 0.709	150,0 2175.6	1,1 2.430	3,0 0.118	5,0 44.3	LC..1603..		
C6-CFOR-45075-03R130090-JET	02718821	C6	90,0 3.543	130,0 5.118	63,0 2.480	45,0 1.772	75 2.953	18,0 0.709	150,0 2175.6	1,1 2.430	3,0 0.118	5,0 44.3	LC..1603..		
C6-CFOR-45075-03R170110-JET	02718822	C6	110,0 4.331	170,0 6.693	63,0 2.480	45,0 1.772	75 2.953	18,0 0.709	150,0 2175.6	1,1 2.430	3,0 0.118	5,0 44.3	LC..1603..		
C6-CFOR-45075-03R230140-JET	02718823	C6	140,0 5.512	230,0 9.055	63,0 2.480	45,0 1.772	75 2.953	18,0 0.709	150,0 2175.6	1,1 2.430	3,0 0.118	5,0 44.3	LC..1603..		
C6-CFOR-45075-03R500200-JET	02718824	C6	200,0 7.874	500,0 19.685	63,0 2.480	45,0 1.772	75 2.953	18,0 0.709	150,0 2175.6	1,2 2.650	3,0 0.118	5,0 44.3	LC..1603..		
C6-CFOL-45075-03L080055-JET	02718791	C6	55,0 2.165	80,0 3.150	63,0 2.480	45,0 1.772	75 2.953	18,0 0.709	150,0 2175.6	1,1 2.430	3,0 0.118	5,0 44.3	LC..1603..		
C6-CFOL-45075-03L100070-JET	02718792	C6	70,0 2.756	100,0 3.937	63,0 2.480	45,0 1.772	75 2.953	18,0 0.709	150,0 2175.6	1,1 2.430	3,0 0.118	5,0 44.3	LC..1603..		
C6-CFOL-45075-03L130090-JET	02718793	C6	90,0 3.543	130,0 5.118	63,0 2.480	45,0 1.772	75 2.953	18,0 0.709	150,0 2175.6	1,1 2.430	3,0 0.118	5,0 44.3	LC..1603..		
C6-CFOL-45075-03L170110-JET	02718794	C6	110,0 4.331	170,0 6.693	63,0 2.480	45,0 1.772	75 2.953	18,0 0.709	150,0 2175.6	1,0 2.200	3,0 0.118	5,0 44.3	LC..1603..		
C6-CFOL-45075-03L230140-JET	02718795	C6	140,0 5.512	230,0 9.055	63,0 2.480	45,0 1.772	75 2.953	18,0 0.709	150,0 2175.6	1,1 2.430	3,0 0.118	5,0 44.3	LC..1603..		
C6-CFOL-45075-03L500200-JET	02718796	C6	200,0 7.874	500,0 19.685	63,0 2.480	45,0 1.772	75 2.953	18,0 0.709	150,0 2175.6	1,1 2.430	3,0 0.118	5,0 44.3	LC..1603..		
C6-CFOR-45080-04R080055-JET	02718825	C6	55,0 2.165	80,0 3.150	63,0 2.480	45,0 1.772	80 3.150	24,0 0.945	150,0 2175.6	1,1 2.430	4,0 0.157	5,0 44.3	LC..1604..		
C6-CFOR-45080-04R100070-JET	02718826	C6	70,0 2.756	100,0 3.937	63,0 2.480	45,0 1.772	80 3.150	24,0 0.945	150,0 2175.6	1,1 2.430	4,0 0.157	5,0 44.3	LC..1604..		
C6-CFOR-45080-04R130090-JET	02718827	C6	90,0 3.543	130,0 5.118	63,0 2.480	45,0 1.772	80 3.150	24,0 0.945	150,0 2175.6	1,0 2.200	4,0 0.157	5,0 44.3	LC..1604..		
C6-CFOR-45080-04R170110-JET	02718828	C6	110,0 4.331	170,0 6.693	63,0 2.480	45,0 1.772	80 3.150	24,0 0.945	150,0 2175.6	1,1 2.430	4,0 0.157	5,0 44.3	LC..1604..		
C6-CFOR-45080-04R230140-JET	02718829	C6	140,0 5.512	230,0 9.055	63,0 2.480	45,0 1.772	80 3.150	24,0 0.945	150,0 2175.6	1,1 2.430	4,0 0.157	5,0 44.3	LC..1604..		
C6-CFOR-45080-04R500200-JET	02718830	C6	200,0 7.874	500,0 19.685	63,0 2.480	45,0 1.772	80 3.150	24,0 0.945	150,0 2175.6	1,1 2.430	4,0 0.157	5,0 44.3	LC..1604..		
C6-CFOL-45080-04L080055-JET	02718797	C6	55,0 2.165	80,0 3.150	63,0 2.480	45,0 1.772	80 3.150	24,0 0.945	150,0 2175.6	1,1 2.430	4,0 0.157	5,0 44.3	LC..1604..		
C6-CFOL-45080-04L100070-JET	02718798	C6	70,0 2.756	100,0 3.937	63,0 2.480	45,0 1.772	80 3.150	24,0 0.945	150,0 2175.6	1,1 2.430	4,0 0.157	5,0 44.3	LC..1604..		
C6-CFOL-45080-04L130090-JET	02718799	C6	90,0 3.543	130,0 5.118	63,0 2.480	45,0 1.772	80 3.150	24,0 0.945	150,0 2175.6	1,1 2.430	4,0 0.157	5,0 44.3	LC..1604..		
C6-CFOL-45080-04L170110-JET	02718800	C6	110,0 4.331	170,0 6.693	63,0 2.480	45,0 1.772	80 3.150	24,0 0.945	150,0 2175.6	1,1 2.430	4,0 0.157	5,0 44.3	LC..1604..		
C6-CFOL-45080-04L230140-JET	02718801	C6	140,0 5.512	230,0 9.055	63,0 2.480	45,0 1.772	80 3.150	24,0 0.945	150,0 2175.6	1,1 2.430	4,0 0.157	5,0 44.3	LC..1604..		
C6-CFOL-45080-04L500200-JET	02718802	C6	200,0 7.874	500,0 19.685	63,0 2.480	45,0 1.772	80 3.150	24,0 0.945	150,0 2175.6	1,1 2.430	4,0 0.157	5,0 44.3	LC..1604..		
C6-CFOR-45090-05R080055-JET	02718831	C6	55,0 2.165	80,0 3.150	63,0 2.480	45,0 1.772	90 3.543	30,0 1.181	150,0 2175.6	1,2 2.650	5,0 0.197	5,0 44.3	LC..1605..		
C6-CFOR-45090-05R100070-JET	02718832	C6	70,0 2.756	100,0 3.937	63,0 2.480	45,0 1.772	90 3.543	30,0 1.181	150,0 2175.6	1,2 2.650	5,0 0.197	5,0 44.3	LC..1605..		

Oznaczenie	Numer produktu	CTMS	INPLM	INPLX	DCSFMS	WF	LF	CDX	CP	Waga	CW	TQ	CTWS	
			mm cal.	mm cal.	mm cal.	mm cal.	mm cal.	mm cal.	bar psi	kg lbs	mm cal.	Nm In/Lbs.		
C6-CFOR-45090-05R130090-JET	02718833	C6	90,0 3.543	130,0 5.118	63,0 2.480	45,0 1.772	90 3.543	30,0 1.181	150,0 2175.6	1,2 2.650	5,0 0.197	5,0 44.3	LC..1605..	Ogólne toczenie ISO Poradnik
C6-CFOR-45090-05R170110-JET	02718834	C6	110,0 4.331	170,0 6.693	63,0 2.480	45,0 1.772	90 3.543	30,0 1.181	150,0 2175.6	1,2 2.650	5,0 0.197	5,0 44.3	LC..1605..	Ogólne toczenie ISO Oprawki
C6-CFOR-45090-05R230140-JET	02718835	C6	140,0 5.512	230,0 9.055	63,0 2.480	45,0 1.772	90 3.543	30,0 1.181	150,0 2175.6	1,2 2.650	5,0 0.197	5,0 44.3	LC..1605..	Ogólne toczenie ISO Oprawki
C6-CFOR-45090-05R500200-JET	02718836	C6	200,0 7.874	500,0 19.685	63,0 2.480	45,0 1.772	90 3.543	30,0 1.181	150,0 2175.6	1,2 2.650	5,0 0.197	5,0 44.3	LC..1605..	Ogólne toczenie ISO Oprawki
C6-CFOL-45090-05L080055-JET	02718803	C6	55,0 2.165	80,0 3.150	63,0 2.480	45,0 1.772	90 3.543	30,0 1.181	150,0 2175.6	1,2 2.650	5,0 0.197	5,0 44.3	LC..1605..	Ogólne toczenie ISO Plytki
C6-CFOL-45090-05L100070-JET	02718804	C6	70,0 2.756	100,0 3.937	63,0 2.480	45,0 1.772	90 3.543	30,0 1.181	150,0 2175.6	1,2 2.650	5,0 0.197	5,0 44.3	LC..1605..	Ogólne toczenie ISO Plytki
C6-CFOL-45090-05L130090-JET	02718805	C6	90,0 3.543	130,0 5.118	63,0 2.480	45,0 1.772	90 3.543	30,0 1.181	150,0 2175.6	1,2 2.650	5,0 0.197	5,0 44.3	LC..1605..	Ogólne toczenie ISO Plytki
C6-CFOL-45090-05L170110-JET	02718806	C6	110,0 4.331	170,0 6.693	63,0 2.480	45,0 1.772	90 3.543	30,0 1.181	150,0 2175.6	1,2 2.650	5,0 0.197	5,0 44.3	LC..1605..	Ogólne toczenie ISO Plytki
C6-CFOL-45090-05L230140-JET	02718807	C6	140,0 5.512	230,0 9.055	63,0 2.480	45,0 1.772	90 3.543	30,0 1.181	150,0 2175.6	1,2 2.650	5,0 0.197	5,0 44.3	LC..1605..	Ogólne toczenie ISO Plytki
C6-CFOL-45090-05L500200-JET	02718808	C6	200,0 7.874	500,0 19.685	63,0 2.480	45,0 1.772	90 3.543	30,0 1.181	150,0 2175.6	1,2 2.650	5,0 0.197	5,0 44.3	LC..1605..	Ogólne toczenie ISO Plytki
C6-CFOR-45100-06R080055-JET	02718837	C6	55,0 2.165	80,0 3.150	63,0 2.480	45,0 1.772	100 3.937	36,0 1.417	150,0 2175.6	1,2 2.650	6,0 0.236	5,0 44.3	LC..1606..	Steadyline®
C6-CFOR-45100-06R100070-JET	02718838	C6	70,0 2.756	100,0 3.937	63,0 2.480	45,0 1.772	100 3.937	36,0 1.417	150,0 2175.6	1,4 3.090	6,0 0.236	5,0 44.3	LC..1606..	Steadyline®
C6-CFOR-45100-06R130090-JET	02718839	C6	90,0 3.543	130,0 5.118	63,0 2.480	45,0 1.772	100 3.937	36,0 1.417	150,0 2175.6	1,4 3.090	6,0 0.236	5,0 44.3	LC..1606..	Steadyline®
C6-CFOR-45100-06R170110-JET	02718840	C6	110,0 4.331	170,0 6.693	63,0 2.480	45,0 1.772	100 3.937	36,0 1.417	150,0 2175.6	1,0 2.200	6,0 0.236	5,0 44.3	LC..1606..	Steadyline®
C6-CFOR-45100-06R230140-JET	02718841	C6	140,0 5.512	230,0 9.055	63,0 2.480	45,0 1.772	100 3.937	36,0 1.417	150,0 2175.6	1,3 2.870	6,0 0.236	5,0 44.3	LC..1606..	Steadyline®
C6-CFOR-45100-06R500200-JET	02718842	C6	200,0 7.874	500,0 19.685	63,0 2.480	45,0 1.772	100 3.937	36,0 1.417	150,0 2175.6	1,3 2.870	6,0 0.236	5,0 44.3	LC..1606..	Steadyline®
C6-CFOL-45100-06L080055-JET	02718809	C6	55,0 2.165	80,0 3.150	63,0 2.480	45,0 1.772	100 3.937	36,0 1.417	150,0 2175.6	1,2 2.650	6,0 0.236	5,0 44.3	LC..1606..	MDT
C6-CFOL-45100-06L100070-JET	02718810	C6	70,0 2.756	100,0 3.937	63,0 2.480	45,0 1.772	100 3.937	36,0 1.417	150,0 2175.6	1,4 3.090	6,0 0.236	5,0 44.3	LC..1606..	MDT
C6-CFOL-45100-06L130090-JET	02718811	C6	90,0 3.543	130,0 5.118	63,0 2.480	45,0 1.772	100 3.937	36,0 1.417	150,0 2175.6	1,4 3.090	6,0 0.236	5,0 44.3	LC..1606..	MDT
C6-CFOL-45100-06L170110-JET	02718812	C6	110,0 4.331	170,0 6.693	63,0 2.480	45,0 1.772	100 3.937	36,0 1.417	150,0 2175.6	1,3 2.870	6,0 0.236	5,0 44.3	LC..1606..	MDT
C6-CFOL-45100-06L230140-JET	02718813	C6	140,0 5.512	230,0 9.055	63,0 2.480	45,0 1.772	100 3.937	36,0 1.417	150,0 2175.6	1,3 2.870	6,0 0.236	5,0 44.3	LC..1606..	MDT
C6-CFOL-45100-06L500200-JET	02718814	C6	200,0 7.874	500,0 19.685	63,0 2.480	45,0 1.772	100 3.937	36,0 1.417	150,0 2175.6	1,3 2.870	6,0 0.236	5,0 44.3	LC..1606..	MDT
C6-CFOR-45115-08R130090-JET	02718843	C6	90,0 3.543	130,0 5.118	63,0 2.480	45,0 1.772	115 4.528	48,0 1.890	150,0 2175.6	1,3 2.870	8,0 0.315	10,0 88.5	LC..3008..	Mini-Shaft™
C6-CFOR-45115-08R170110-JET	02718844	C6	110,0 4.331	170,0 6.693	63,0 2.480	45,0 1.772	115 4.528	48,0 1.890	150,0 2175.6	1,5 3.310	8,0 0.315	10,0 88.5	LC..3008..	Mini-Shaft™
C6-CFOR-45115-08R230140-JET	02718845	C6	140,0 5.512	230,0 9.055	63,0 2.480	45,0 1.772	115 4.528	48,0 1.890	150,0 2175.6	1,3 2.870	8,0 0.315	10,0 88.5	LC..3008..	Mini-Shaft™
C6-CFOR-45115-08R500200-JET	02718846	C6	200,0 7.874	500,0 19.685	63,0 2.480	45,0 1.772	115 4.528	48,0 1.890	150,0 2175.6	1,4 3.090	8,0 0.315	10,0 88.5	LC..3008..	Mini-Shaft™
C6-CFOL-45115-08L130090-JET	02718815	C6	90,0 3.543	130,0 5.118	63,0 2.480	45,0 1.772	115 4.528	48,0 1.890	150,0 2175.6	1,3 2.870	8,0 0.315	10,0 88.5	LC..3008..	Obróbka rowków
C6-CFOL-45115-08L170110-JET	02718816	C6	110,0 4.331	170,0 6.693	63,0 2.480	45,0 1.772	115 4.528	48,0 1.890	150,0 2175.6	1,5 3.310	8,0 0.315	10,0 88.5	LC..3008..	Obróbka rowków
C6-CFOL-45115-08L230140-JET	02718817	C6	140,0 5.512	230,0 9.055	63,0 2.480	45,0 1.772	115 4.528	48,0 1.890	150,0 2175.6	1,3 2.870	8,0 0.315	10,0 88.5	LC..3008..	Obróbka rowków
C6-CFOL-45115-08L500200-JET	02718818	C6	200,0 7.874	500,0 19.685	63,0 2.480	45,0 1.772	115 4.528	48,0 1.890	150,0 2175.6	1,4 3.090	8,0 0.315	10,0 88.5	LC..3008..	Obróbka rowków
														Przecinanie
														X4
														Adaptory Moduły mocujące
														Akcesoria i części zamienne

Części zamienne, zawarte w dostawie

Dla wielkości	Klucz mocujący	Śruba mocująca
		
CFOR/L..-03	4SMS795	TCEI0513
CFOR/L..-04	5SMS795	TCEI0613
CFOR/L..-05	5SMS795	TCEI0613
CFOR/L..-06	6SMS795	TCEI0815
CFOR/L..-08	6SMS795	TCEI1020

CFIR/L...JETI – Oprawki kompatybilne z adapterami JETI do płytek LCGF, LCGN, LCMF, LCMR – Metryczne

CFIR/L
KAPR = 90,0°

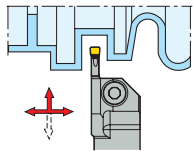

CFIR/L2020...JETI

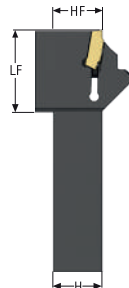
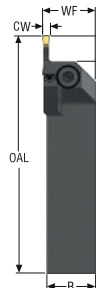

CFIR/L2525...JETI

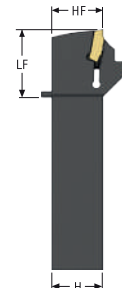
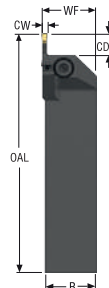

CTWS



- Pokazano wersję prawą
- Asortyment płytek, patrz str. 861, 862-875, 877-878
- Odpowiednie adaptory, patrz str. 990-1001
- Oznaczenia oprawek, patrz str. 705-706
- Więcej informacji na temat Jetstream Tooling® oraz akcesoriów, patrz str. 38, 84-88, 1030
- Maks. głębokość skrawania dwustronnych LCGF/LCMF16.. = 14 mm, LCGF/LCMF30.. = 28 mm
- CW = orientacyjna szerokość skrawania, może się różnić w zależności od wybranej płytki
- Objasnienia atrybutów ISO, patrz strona 81

Oznaczenie	Numer produktu	H	B	OAL	LF	WF	HF	CDX	CP	Waga	CW	TQ	CTWS
		mm	mm	mm	mm	mm	mm	mm	bar	kg	mm	Nm	
CFIR2020X03JETI	03244706	20	20	97	33	21,5	19,95	9,0	200,0	0,3	3,0	6,0	LC..1603..
CFIR2525X03JETI	03244716	25	25	117	33	26,5	24,95	9,0	200,0	0,5	3,0	6,0	LC..1603..
CFIL2020X03JETI	03244721	20	20	97	33	21,5	19,95	9,0	200,0	0,3	3,0	6,0	LC..1603..
CFIL2525X03JETI	03244915	25	25	117	33	26,5	24,95	9,0	200,0	0,1	3,0	6,0	LC..1603..
CFIR2020X04JETI	03244709	20	20	103	39	21,5	19,95	12,0	200,0	0,4	4,0	8,0	LC..1604..
CFIR2525X04JETI	03244722	25	25	123	39	26,5	24,95	12,0	200,0	0,6	4,0	8,0	LC..1604..
CFIL2020X04JETI	03244723	20	20	103	39	21,5	19,95	12,0	200,0	0,3	4,0	8,0	LC..1604..
CFIL2525X04JETI	03244727	25	25	123	39	26,5	24,95	12,0	200,0	0,6	4,0	8,0	LC..1604..
CFIR2020X05JETI	03244732	20	20	104	40	21,5	19,95	15,0	200,0	0,3	5,0	8,0	LC..1605..
CFIR2525X05JETI	03244725	25	25	124	40	26,5	24,95	15,0	200,0	0,6	5,0	8,0	LC..1605..
CFIL2020X05JETI	03244739	20	20	104	40	21,5	19,95	15,0	200,0	0,4	5,0	8,0	LC..1605..
CFIL2525X05JETI	03244726	25	25	124	40	26,5	24,95	15,0	200,0	0,6	5,0	8,0	LC..1605..
CFIR2020X06JETI	03244742	20	20	111	47	21,5	19,95	18,0	200,0	0,4	6,0	8,0	LC..1606..
CFIR2525X06JETI	03244731	16	16	131	47	26,5	24,95	18,0	200,0	0,6	6,0	10,0	LC..1606..
CFIL2020X06JETI	03244745	20	20	111	47	21,5	19,95	18,0	200,0	0,4	6,0	8,0	LC..1606..
CFIL2525X06JETI	03244737	16	16	131	47	26,5	24,95	18,0	200,0	0,6	6,0	10,0	LC..1606..
CFIR2525X08JETI	03244740	16	16	142	58	28,0	24,95	24,0	200,0	0,7	8,0	15,0	LC..3008..
CFIL2525X08JETI	03244744	16	16	142	58	28,0	24,95	24,0	200,0	0,7	8,0	15,0	LC..3008..

Części zamienne, zawarte w dostawie

Dla wielkości	Klucz mocujący	Śruba mocująca	Zaślepka	Zaślepka
CFIR/L...-03	4SMS795	TCEI0513	JET-P1/8-5MM	P6SS6X6
CFIR/L...-04	5SMS795	TCEI0613	JET-P1/8-5MM	P6SS6X6
CFIR/L...-05	5SMS795	TCEI0613	JET-P1/8-5MM	P6SS6X6
CFIR/L20...-06	5SMS795	TCEI0613	JET-P1/8-5MM	P6SS6X6
CFIR/L25...-06	6SMS795	TCEI0815	JET-P1/8-5MM	P6SS6X6
CFIR/L...-08	6SMS795	TCEI1020	JET-P1/8-5MM	P6SS6X6

Ogólne toczenie ISO Poradnik

Ogólne toczenie ISO Oprawki

Ogólne toczenie ISO Płytki

Steadyline®

MDT

Mini-Shaft™

Obróbka rowków

Przecinanie

X4

Adaptory Moduły mocujące

Akcesoria i części zamienne

**CFIR/L...JET – Oprawki do płytek LCGF, LCGN, LCMF, LCMR
– Metryczne**

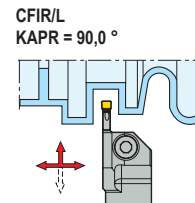
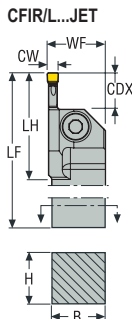

CTWS



- Pokazano wersję prawą
- Asortyment płytek, patrz str. 861, 862-875, 877-878
- Oznaczenia oprawek, patrz str. 705-706
- Więcej informacji na temat Jetstream Tooling® oraz akcesoriów, patrz str. 38, 84-88, 1030
- Maks. głębokość skrawania dwustronnych LCGF/LCMF16.. = 14 mm, LCGF/LCMF30.. = 28 mm
- CW = orientacyjna szerokość skrawania, może się różnić w zależności od wybranej płytki
- Objasnienia atrybutów ISO, patrz strona 81

Oznaczenie	Numer produktu	H	B	LF	WF	LH	CDX	CP	Waga	CW	TQ	CTWS
		mm	mm	mm	mm	mm	mm	bar	kg	mm	Nm	
CFIR3225P03JET	02599873	32	25	170	26,5	33,0	9,0	275,0	1,1	3,0	6,0	LC..1603..
CFIL3225P03JET	02599874	32	25	170	26,5	33,0	9,0	275,0	1,0	3,0	6,0	LC..1603..
CFIR3225P04JET	02599879	32	25	170	26,5	39,0	12,0	275,0	1,0	4,0	8,0	LC..1604..
CFIL3225P04JET	02599880	32	25	170	26,5	39,0	12,0	275,0	1,0	4,0	8,0	LC..1604..
CFIR3225P05JET	02599886	32	25	170	26,5	40,0	15,0	275,0	1,0	5,0	8,0	LC..1605..
CFIL3225P05JET	02599887	32	25	170	26,5	40,0	15,0	275,0	1,0	5,0	8,0	LC..1605..
CFIR3225P06JET	02599892	32	25	170	26,5	47,0	18,0	275,0	1,0	6,0	8,0	LC..1606..
CFIL3225P06JET	02599893	32	25	170	26,5	47,0	18,0	275,0	1,0	6,0	8,0	LC..1606..
CFIR3225P08JET	02641519	32	25	170	28,0	57,0	24,0	275,0	1,0	8,0	8,0	LC..3008..
CFIL3225P08JET	02641520	32	25	170	28,0	57,0	24,0	275,0	1,0	8,0	8,0	LC..3008..

Części zamienne, zawarte w dostawie

Dla wielkości	Klucz mocujący	Śruba mocująca	Zaślepka
CFIR/L...-03	4SMS795	TCEI0513	JET-P1/8-5MM
CFIR/L...-04	5SMS795	TCEI0613	JET-P1/8-5MM
CFIR/L...-05	5SMS795	TCEI0613	JET-P1/8-5MM
CFIR/L...-06	6SMS795	TCEI0815	JET-P1/8-5MM
CFIR/L...-08	6SMS795	TCEI1020	JET-P1/8-5MM

CFIR/L...JET – Oprawki do płytek LCGF, LCGN, LCMF, LCMR – Cal.

CFIR/L
KAPR = 90,0°

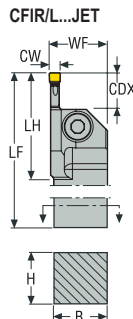
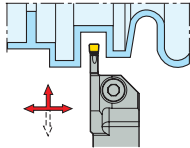

CTWS



- Pokazano wersję prawą
- Asortyment płytek, patrz str. 861, 862-875, 877-878
- Oznaczenia opravek, patrz str. 705-706
- Więcej informacji na temat Jetstream Tooling® oraz akcesoriów, patrz str. 38, 84-88, 1030
- Maks. głębokość skrawania dwustronnych LCGF/LCMF16.. = 0.551 cale, LCGF/LCMF30.. = 1.102 cale
- CW = orientacyjna szerokość skrawania, może się różnić w zależności od wybranej płytki
- Objaśnienia atrybutów ISO, patrz strona 81

Oznaczenie	Numer produktu	H	B	LF	WF	LH	CDX	CP	Waga	CW	TQ	CTWS
		cal.	cal.	cal.	cal.	cal.	cal.	psi	lbs	cal.	In/Lbs.	
CFIR07503BJET	02610615	0.750	0.750	4.500	0.807	1.299	0.354	3988.5	0.880	0.118	53.1	LC..1603..
CFIR10003DJET	02610623	1.000	1.000	6.000	1.055	1.299	0.354	3988.5	1.760	0.118	53.1	LC..1603..
CFIR12503DJET	02610636	1.250	1.250	6.000	1.307	1.299	0.354	3988.5	2.650	0.118	53.1	LC..1603..
CFIL07503BJET	02610616	0.750	0.750	4.500	0.807	1.299	0.354	3988.5	0.880	0.118	53.1	LC..1603..
CFIL10003DJET	02610624	1.000	1.000	6.000	1.055	1.299	0.354	3988.5	1.760	0.118	53.1	LC..1603..
CFIL12503DJET	02610638	1.250	1.250	6.000	1.307	1.299	0.354	3988.5	2.650	0.118	53.1	LC..1603..
CFIR07504BJET	02610617	0.750	0.750	4.500	0.807	1.535	0.472	3988.5	0.880	0.157	70.8	LC..1604..
CFIR10004DJET	02610629	1.000	1.000	6.000	1.055	1.535	0.472	3988.5	1.760	0.157	70.8	LC..1604..
CFIR12504DJET	02610639	1.250	1.250	6.000	1.307	1.535	0.472	3988.5	2.650	0.157	70.8	LC..1604..
CFIL07504BJET	02610618	0.750	0.750	4.500	0.807	1.535	0.472	3988.5	0.880	0.157	70.8	LC..1604..
CFIL10004DJET	02610630	1.000	1.000	6.000	1.055	1.535	0.472	3988.5	1.760	0.157	70.8	LC..1604..
CFIL12504DJET	02610640	1.250	1.250	6.000	1.307	1.535	0.472	3988.5	2.650	0.157	70.8	LC..1604..
CFIR07505BJET	02610619	0.750	0.750	4.500	0.807	1.575	0.591	3988.5	1.100	0.197	70.8	LC..1605..
CFIR10005DJET	02610631	1.000	1.000	6.000	1.055	1.575	0.591	3988.5	1.760	0.197	70.8	LC..1605..
CFIR12505DJET	02610641	1.250	1.250	6.000	1.307	1.575	0.591	3988.5	2.650	0.197	70.8	LC..1605..
CFIL07505BJET	02610620	0.750	0.750	4.500	0.807	1.575	0.591	3988.5	0.880	0.197	70.8	LC..1605..
CFIL10005DJET	02610632	1.000	1.000	6.000	1.055	1.575	0.591	3988.5	1.760	0.197	70.8	LC..1605..
CFIL12505DJET	02610643	1.250	1.250	6.000	1.307	1.575	0.591	3988.5	2.650	0.197	70.8	LC..1605..
CFIR10006DJET	02610634	1.000	1.000	6.000	1.055	1.850	0.709	3988.5	1.760	0.236	88.5	LC..1606..
CFIR12506DJET	02610644	1.250	1.250	6.000	1.307	1.850	0.709	3988.5	2.430	0.236	88.5	LC..1606..
CFIL10006DJET	02610635	1.000	1.000	6.000	1.055	1.850	0.709	3988.5	1.760	0.236	88.5	LC..1606..
CFIL12506DJET	02610645	1.250	1.250	6.000	1.307	1.850	0.709	3988.5	2.650	0.236	88.5	LC..1606..
CFIR10008DJET	02641523	1.000	1.000	6.000	1.114	2.244	0.945	3988.5	1.760	0.315	132.8	LC..3008..
CFIR12508EJET	02641526	1.250	1.250	7.000	1.366	2.244	0.945	3988.5	2.650	0.315	132.8	LC..3008..
CFIL10008DJET	02641524	1.000	1.000	6.000	1.114	2.244	0.945	3988.5	1.760	0.315	132.8	LC..3008..
CFIL12508EJET	02641527	1.250	1.250	7.000	1.366	2.244	0.945	3988.5	2.650	0.315	132.8	LC..3008..

Ogólne toczenie ISO Poradnik

Ogólne toczenie ISO Oprawki

Ogólne toczenie ISO Płytki

Steadyline®

MDT

Mini-Shaft™

Obrobka rowków



Przecinanie

X4

Adaptery Moduły mocujące

Akcesoria i części zamienne

Części zamienne, zawarte w dostawie

Dla wielkości	Klucz mocujący	Śruba mocująca	Zaślepka
			
CFIR/L...-03	4SMS795	TCEI0513	JET-P1/8-5MM
CFIR/L...-04	5SMS795	TCEI0613	JET-P1/8-5MM
CFIR/L...-05	5SMS795	TCEI0613	JET-P1/8-5MM
CFIR/L...-06	6SMS795	TCEI0815	JET-P1/8-5MM
CFIR/L...-08	6SMS795	TCEI1020	JET-P1/8-5MM

Ogólne toczenie ISO Poradnik

Ogólne toczenie ISO Oprawki

Ogólne toczenie ISO Płytki

Steadyline®

MDT

Mini-Shaft™

Obróbka rowków

Przecinanie

X4

Adaptory Moduły mocujące

Akcesoria i części zamienne

CFMR/L...JET – Oprawki do płytek LCGF, LCGN, LCMF, LCMR
– Metryczne

CFMR/L
KAPR = 90,0°

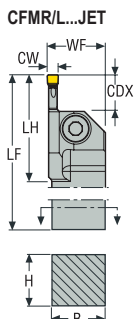
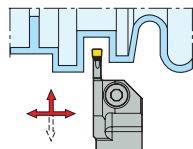

CTWS



- Pokazano wersję prawą
- Asortyment płytek, patrz str. 861, 862-875, 877-878
- Oznaczenia oprawek, patrz str. 705-706
- Więcej informacji na temat Jetstream Tooling® oraz akcesoriów, patrz str. 38, 84-88, 1030
- Maks. głębokość skrawania dwustronnych LCGF/LCMF16.. = 14 mm
- CW = orientacyjna szerokość skrawania, może się różnić w zależności od wybranej płytki
- Objasnienia atrybutów ISO, patrz strona 81

Oznaczenie	Numer produktu	H	B	LF	WF	LH	CDX	CP	Waga	CW	TQ	CTWS
		mm	mm	mm	mm	mm	mm	bar	kg	mm	Nm	
CFMR3225P03JET	02702825	32	25	170	26,5	41,0	15,0	275,0	1,0	3,0	6,0	LC..1603..
CFML3225P03JET	02702829	32	25	170	26,5	41,0	15,0	275,0	1,0	3,0	6,0	LC..1603..
CFMR3225P04JET	02702833	32	25	170	26,5	45,0	20,0	275,0	1,0	4,0	8,0	LC..1604..
CFML3225P04JET	02702837	32	25	170	26,5	45,0	20,0	275,0	1,0	4,0	8,0	LC..1604..
CFMR3225P05JET	02702840	32	25	170	26,5	56,0	25,0	275,0	1,0	5,0	8,0	LC..1605..
CFML3225P05JET	02702843	32	25	170	26,5	56,0	25,0	275,0	1,0	5,0	8,0	LC..1605..
CFMR3225P06JET	02702845	32	25	170	26,5	67,0	30,0	275,0	1,0	6,0	10,0	LC..1606..
CFML3225P06JET	02702848	32	25	170	26,5	67,0	30,0	275,0	0,9	6,0	10,0	LC..1606..

Części zamienne, zawarte w dostawie

Dla wielkości	Klucz mocujący	Śruba mocująca	Zaślepka
CFMR/L...-03	4SMS795	TCEI0513	JET-P1/8-5MM
CFMR/L...-04	5SMS795	TCEI0613	JET-P1/8-5MM
CFMR/L...-05	5SMS795	TCEI0613	JET-P1/8-5MM
CFMR/L...-06	6SMS795	TCEI0815	JET-P1/8-5MM

Ogólne toczenie ISO Poradnik

Ogólne toczenie ISO Oprawki

Ogólne toczenie ISO Płytki

Steadyline®

MDT

Mini-Shaft™

Obróbka rowków

Przecinanie

X4

Adaptory Moduły mocujące

Akcesoria i części zamienne

CFMR/L...JET – Oprawki do płytek LCGF, LCGN, LCMF, LCMR – Cal.

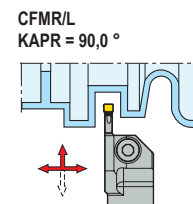
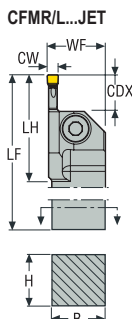

CTWS

- Pokazano wersję prawą
- Asortyment płytek, patrz str. 861, 862-875, 877-878
- Oznaczenia oprawek, patrz str. 705-706
- Więcej informacji na temat Jetstream Tooling® oraz akcesoriów, patrz str. 38, 84-88, 1030
- Maks. głębokość skrawania dwustronnych LCGF/LCMF16.. = 0.551 cala
- CW = orientacyjna szerokość skrawania, może się różnić w zależności od wybranej płytki
- Objaśnienia atrybutów ISO, patrz strona 81

Oznaczenie	Numer produktu	H	B	LF	WF	LH	CDX	CP	Waga	CW	TQ	CTWS
		cal.	cal.	cal.	cal.	cal.	cal.	psi	lbs	cal.	In/Lbs.	
CFMR07503BJET	02722319	0.750	0.750	4.500	0.800	1.575	0.591	3988.5	0.880	0.118	53.1	LC..1603..
CFMR10003DJET	02722324	1.000	1.000	6.000	1.040	1.575	0.591	3988.5	1.540	0.118	53.1	LC..1603..
CFMR12503DJET	02722325	1.250	1.250	6.000	1.300	1.732	0.591	3988.5	2.430	0.118	53.1	LC..1603..
CFML07503BJET	02722326	0.750	0.750	4.500	0.800	1.575	0.591	3988.5	0.880	0.118	53.1	LC..1603..
CFML10003DJET	02722327	1.000	1.000	6.000	1.040	1.575	0.591	3988.5	1.540	0.118	53.1	LC..1603..
CFML12503DJET	02722328	1.250	1.250	6.000	1.300	1.732	0.591	3988.5	2.430	0.118	53.1	LC..1603..
CFMR07504BJET	02722329	0.750	0.750	4.500	0.800	1.732	0.787	3988.5	0.880	0.157	70.8	LC..1604..
CFMR10004DJET	02722330	1.000	1.000	6.000	1.040	1.732	0.787	3988.5	1.540	0.157	70.8	LC..1604..
CFMR12504DJET	02722331	1.250	1.250	6.000	1.300	1.732	0.787	3988.5	2.430	0.157	70.8	LC..1604..
CFML07504BJET	02722353	0.750	0.750	4.500	0.800	1.732	0.787	3988.5	0.880	0.157	70.8	LC..1604..
CFML10004DJET	02722354	1.000	1.000	6.000	1.040	1.732	0.787	3988.5	1.540	0.157	70.8	LC..1604..
CFML12504DJET	02722355	1.250	1.250	6.000	1.300	1.732	0.787	3988.5	1.980	0.157	70.8	LC..1604..
CFMR10005DJET	02722356	1.000	1.000	6.000	1.252	1.969	0.984	3988.5	1.320	0.197	70.8	LC..1605..
CFMR12505DJET	02722358	1.250	1.250	6.000	1.300	2.165	0.984	3988.5	2.430	0.197	70.8	LC..1605..
CFML10005DJET	02722359	1.000	1.000	6.000	1.252	1.969	0.984	3988.5	1.540	0.197	70.8	LC..1605..
CFML12505DJET	02722360	1.250	1.250	6.000	1.300	2.165	0.984	3988.5	2.430	0.197	70.8	LC..1605..
CFMR10006DJET	02722361	1.000	1.000	6.000	1.040	2.598	1.181	3988.5	1.540	0.236	88.5	LC..1606..
CFMR12506DJET	02722362	1.250	1.250	6.000	1.300	2.598	1.181	3988.5	2.430	0.236	88.5	LC..1606..
CFML10006DJET	02722363	1.000	1.000	6.000	1.040	2.598	1.181	3988.5	1.540	0.236	88.5	LC..1606..
CFML12506DJET	02722364	1.250	1.250	6.000	1.300	2.598	1.181	3988.5	2.430	0.236	88.5	LC..1606..

Części zamienne, zawarte w dostawie

Dla wielkości	Klucz mocujący	Śruba mocująca	Zaślepka
..03	4SMS795	TCEI0513	JET-P1/8-5MM
..04, ..05	5SMS795	TCEI0613	JET-P1/8-5MM
..-R10, -R12, -L10..06	6SMS795	TCEI0815	JET-P1/8-5MM
..-L12..06	5SMS795	TCEI0613	JET-P1/8-5MM

CFMR/L...JETI – Oprawki kompatybilne z adapterami JETI do płytek LCGF, LCGN, LCMF, LCMR – Metryczne

CFMR/L
KAPR = 90,0°

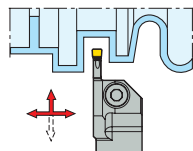

CFMR/L2020...JETI

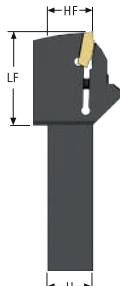
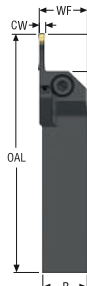

CFMR/L2525...JETI

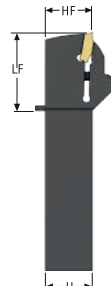
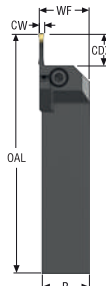

CTWS



- Pokazano wersję prawą
- Asortyment płytek, patrz str. 861, 862-875, 877-878
- Odpowiednie adaptory, patrz str. 990-1001
- Oznaczenia opravek, patrz str. 705-706
- Więcej informacji na temat Jetstream Tooling® oraz akcesoriów, patrz str. 38, 84-88, 1030
- Maks. głębokość skrawania dwustronnych LCGF/LCMF16.. = 14 mm
- CW = orientacyjna szerokość skrawania, może się różnić w zależności od wybranej płytki
- Objasnienia atrybutów ISO, patrz strona 81

Oznaczenie	Numer produktu	H	B	OAL	LF	WF	HF	CDX	CP	Waga	CW	TQ	CTWS
		mm	mm	mm	mm	mm	mm	mm	bar	kg	mm	Nm	
CFMR2020X03JETI	03244714	20	20	105	41	21,5	19,95	15,0	200,0	0,3	3,0	6,0	LC..1603..
CFMR2525X03JETI	03244710	25	25	125	41	26,5	24,95	15,0	200,0	0,6	3,0	6,0	LC..1603..
CFML2020X03JETI	03244708	20	20	105	41	21,5	19,95	15,0	200,0	0,5	3,0	6,0	LC..1603..
CFML2525X03JETI	03244728	25	25	125	41	26,5	24,95	15,0	200,0	0,5	3,0	6,0	LC..1603..
CFMR2020X04JETI	03244738	20	20	110	46	21,5	19,95	20,0	200,0	0,4	4,0	8,0	LC..1604..
CFMR2525X04JETI	03244718	25	25	130	46	26,5	24,95	20,0	200,0	0,6	4,0	8,0	LC..1604..
CFML2020X04JETI	03244741	20	20	110	46	21,5	19,95	20,0	200,0	0,4	4,0	8,0	LC..1604..
CFML2525X04JETI	03244735	25	25	130	46	26,5	24,95	20,0	200,0	0,5	4,0	8,0	LC..1604..
CFMR2525X05JETI	03244734	25	25	140	56	26,5	24,95	25,0	200,0	0,6	5,0	8,0	LC..1605..
CFML2525X05JETI	03244736	25	25	140	56	26,5	24,95	25,0	200,0	0,5	5,0	8,0	LC..1605..
CFMR2525X06JETI	03244743	25	25	151	67	26,5	24,95	30,0	200,0	0,6	6,0	10,0	LC..1606..
CFML2525X06JETI	03244733	25	25	151	67	26,5	24,95	30,0	200,0	0,6	6,0	10,0	LC..1606..

Części zamienne, zawarte w dostawie

Dla wielkości	Klucz mocujący	Śruba mocująca	Zaślepka	Zaślepka
CFMR/L...-03	4SMS795	TCEI0513	JET-P1/8-5MM	P6SS6X6
CFMR/L...-04	5SMS795	TCEI0613	JET-P1/8-5MM	P6SS6X6
CFMR/L...-05	5SMS795	TCEI0613	JET-P1/8-5MM	P6SS6X6
CFMR/L...-06	6SMS795	TCEI0815	JET-P1/8-5MM	P6SS6X6

Ogólne toczenie ISO Poradnik

Ogólne toczenie ISO Oprawki

Ogólne toczenie ISO Płytki

Steadyline®

MDT

Mini-Shaft™

Obróbka rowków

Przecinanie

X4

Adaptory i części zamienne

Adaptory i części zamienne

Ogólne toczenie ISO Poradnik
 Ogólne toczenie ISO Oprawki
 Ogólne toczenie ISO Płytki
 Steadyline®
 MDT
 Mini-Shaft™
 Obróbka rowków
 Przecinanie
 X4
 Adaptery Moduły mocujące
 Akcesoria i części zamienne

CFOR/L..RBJET – Oprawki do płytek LCMF – Metryczne



CTWS



CFOR/L..RBJET

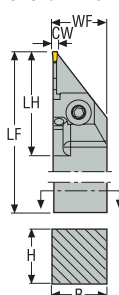

CFOR/L
KAPR = 90,0°

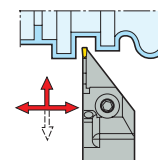

- Pokazano wersję prawą
- Asortyment płytek, patrz str. 861
- Oznaczenia oprawek, patrz str. 705-706
- Więcej informacji na temat Jetstream Tooling® oraz akcesoriów, patrz str. 38, 84-88, 1030
- * Ze względu na konstrukcję, głębokość toczenia rowków jest ograniczona, patrz strony 727
- CW = orientacyjna szerokość skrawania, może się różnić w zależności od wybranej płytki
- Objasnienia atrybutów ISO, patrz strona 81

Oznaczenie	Numer produktu	H	B	LF	WF	LH	CUTDIA*	CP	Waga	CW	TQ	CTWS
		mm	mm	mm	mm	mm	mm	bar	kg	mm	Nm	
CFOR1212K1902RBJET	02828753	12	12	125	12,0	27,0	25,4	275,0	0,2	2,0	5,0	LC..1902..
CFOR1616K1902RBJET	02828755	16	16	125	16,0	27,0	25,4	275,0	0,3	2,0	5,0	LC..1902..
CFOL1212K1902RBJET	02828754	12	12	125	12,0	27,0	25,4	275,0	0,2	2,0	5,0	LC..1902..
CFOL1616K1902RBJET	02828766	16	16	125	16,0	27,0	25,4	275,0	0,3	2,0	5,0	LC..1902..

Części zamienne, zawarte w dostawie

Dla wielkości	Klucz mocujący	Śruba mocująca
CFOR/L..19	T15P-7S	L85012-T15P

Akcesoria

Dla wielkości	Adapter do chłodziwa	Podkładka
CFOR/L..19	JET-ADM6	JET-CS0610

CFOR/L..RBJET – Oprawki do płytek LCMF
– Cal.

CFOR/L
KAPR = 90,0°

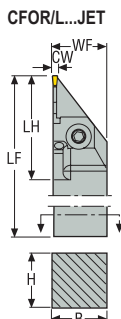
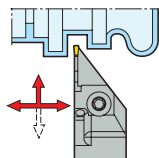

CTWS



- Pokazano wersję prawą
- Asortyment płytek, patrz str. 861
- Oznaczenia oprawek, patrz str. 705-706
- Więcej informacji na temat Jetstream Tooling® oraz akcesoriów, patrz str. 38, 84-88, 1030
- * Ze względu na konstrukcję, głębokość toczenia rowków jest ograniczona, patrz strony 727
- CW = orientacyjna szerokość skrawania, może się różnić w zależności od wybranej płytki
- Objasnienia atrybutów ISO, patrz strona 81

Oznaczenie	Numer produktu	H	B	LF	WF	LH	CUTDIA*	CP	Waga	CW	TQ	CTWS
		cal.	cal.	cal.	cal.	cal.	cal.	psi	lbs	cal.	In/Lbs.	
CFOR0501902CRBJET	02828756	0.500	0.500	4.921	0.500	1.063	1.000	3988.5	0.440	0.079	44.3	LC..1902..
CFOR0631902CRBJET	02828758	0.500	0.500	4.921	0.500	1.063	1.000	3988.5	0.660	0.079	44.3	LC..1902..
CFOL0501902CRBJET	02828757	0.500	0.500	4.921	0.500	1.063	1.000	3988.5	0.440	0.079	44.3	LC..1902..
CFOL0631902CRBJET	02828767	0.500	0.500	4.921	0.500	1.063	1.000	3988.5	0.660	0.079	44.3	LC..1902..

Części zamienne, zawarte w dostawie

Dla wielkości	Klucz mocujący	Śruba mocująca
CFOR/L...02	T15P-7S	L85012-T15P

Akcesoria

Dla wielkości	Adapter do chłodziwa	Podkładka
CFOR/L...02	JET-ADM6	JET-CS0610

Ogólne toczenie ISO Poradnik

Ogólne toczenie ISO Oprawki

Ogólne toczenie ISO Płytki

Steadyline®

MDT

Mini-Shaft™

Obróbka rowków

Przecinanie

X4

Adaptory Moduły mocujące

Akcesoria i części zamienne

CFSR/L..RBJET – Oprawki do płytek LCMF
– Metryczne

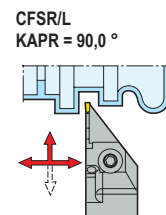
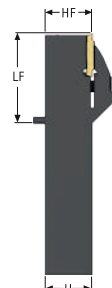
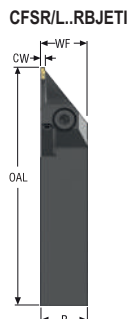
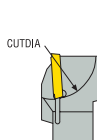

CTWS



- Pokazano wersję prawą
- Asortyment płytek, patrz str. 861
- Odpowiednie adaptery, patrz str. 990-1001
- Oznaczenia oprawek, patrz str. 705-706
- Więcej informacji na temat Jetstream Tooling® oraz akcesoriów, patrz str. 38, 84-88, 1030
- * Ze względu na konstrukcję, głębokość toczenia rowków jest ograniczona, patrz strony 727
- CW = orientacyjna szerokość skrawania, może się różnić w zależności od wybranej płytki
- Objaśnienia atrybutów ISO, patrz strona 81

Oznaczenie	Numer produktu	H	B	OAL	LF	WF	HF	CUTDIA*	CP	Waga	CW	TQ	CTWS
		mm	mm	mm	mm	mm	mm	mm	bar	kg	mm	Nm	
CFSR2020X1902RBJETI	03244707	20	20	102	38	20,0	19,95	33,0	200,0	0,3	2,0	6,0	LC..1902..
CFSL2020X1902RBJETI	03244713	20	20	102	38	20,0	19,95	33,0	200,0	0,3	2,0	6,0	LC..1902..

Części zamienne, zawarte w dostawie

Dla wielkości	Klucz mocujący	Śruba mocująca	Zaślepka	Zaślepka
CFSR/L..-19	4SMS795	TCEI0513	JET-P1/8-5MM	P6SS6X6

CFSR/L..RBJET – Oprawki do płytek LCMF
– Cal.

CFSR/L
KAPR = 90,0°

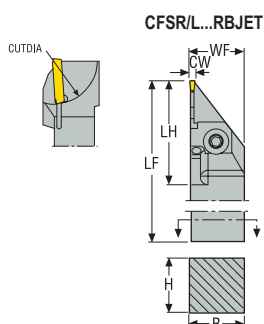
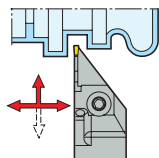

CTWS



- Pokazano wersję prawą
- Asortyment płytek, patrz str. 861
- Oznaczenia opravek, patrz str. 705-706
- Więcej informacji na temat Jetstream Tooling® oraz akcesoriów, patrz str. 38, 84-88, 1030
- * Ze względu na konstrukcję, głębokość toczenia rowków jest ograniczona, patrz strony 727
- CW = orientacyjna szerokość skrawania, może się różnić w zależności od wybranej płytki
- Objasnienia atrybutów ISO, patrz strona 81

Oznaczenie	Numer produktu	H	B	LF	WF	LH	CUTDIA*	CP	Waga	CW	TQ	CTWS
		cal.	cal.	cal.	cal.	cal.	cal.	psi	lbs	cal.	In/Lbs.	
CFSR0751902DRBJET	02748837	0.750	0.750	6.000	0.750	1.500	1.299	3988.5	0.880	0.079	53.1	LC..1902..
CFSL0751902DRBJET	02748840	0.750	0.750	6.000	0.750	1.500	1.299	3988.5	0.880	0.079	53.1	LC..1902..

Części zamienne, zawarte w dostawie

Dla wielkości	Klucz mocujący	Śruba mocująca	Zaślepka
CFSR/L..02	4SMS795	TCEI0513	JET-P1/8-5MM

Ogólne toczenie ISO Poradnik

Ogólne toczenie ISO Oprawki

Ogólne toczenie ISO Płytki

Steadyline®

MDT

Mini-Shaft™

Obróbka rowków

Przecinanie

X4

Adaptory Moduły mocujące

Akcesoria i części zamienne

CFZR/L..JETI – Oprawki kompatybilne z adapterami JETI do płytek LCMF – Metryczne

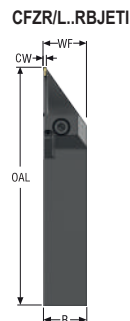
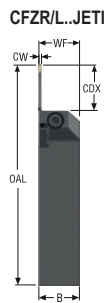
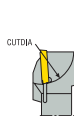

CFZR/L
KAPR = 90,0 °

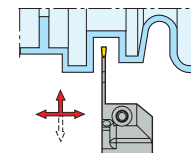

CTWS



- Pokazano wersję prawą
- Asortyment płytek, patrz str. 861
- Odpowiednie adaptery, patrz str. 990-1001
- Oznaczenia oprawek, patrz str. 705-706
- Więcej informacji na temat Jetstream Tooling® oraz akcesoriów, patrz str. 38, 84-88, 1030
- * Ze względu na konstrukcję, głębokość toczenia rowków jest ograniczona, patrz strony 727
- CW = orientacyjna szerokość skrawania, może się różnić w zależności od wybranej płytki
- Objaśnienia atrybutów ISO, patrz strona 81

Oznaczenie	Numer produktu	H	B	OAL	LF	WF	HF	CDX	CUTDIA*	CP	Waga	CW	TQ	CTWS
		mm	mm	mm	mm	mm	mm	mm	mm	bar	kg	mm	Nm	
CFZR2020X2802JETI	03244729	20	20	115	51	20,0	19,95	26,0	–	200,0	0,3	2,0	6,0	LC..2802..
CFZR2525X2802JETI	03244712	25	25	135	51	25,0	24,95	26,0	–	200,0	0,6	2,0	6,0	LC..2802..
CFZL2020X2802JETI	03244730	20	20	115	51	20,0	19,95	26,0	–	200,0	0,3	2,0	6,0	LC..2802..
CFZL2525X2802JETI	03244719	25	25	135	51	25,0	24,95	26,0	–	200,0	0,6	2,0	6,0	LC..2802..
CFZR2020X2802RBJETI	03244715	20	20	116	52	20,0	19,95	26,0	52,0	200,0	0,4	2,0	6,0	LC..2802..
CFZR2525X2802RBJETI	03244711	25	25	136	52	25,0	24,95	26,0	52,0	200,0	0,6	2,0	6,0	LC..2802..
CFZL2020X2802RBJETI	03244717	20	20	116	52	20,0	19,95	26,0	52,0	200,0	0,4	2,0	6,0	LC..2802..
CFZL2525X2802RBJETI	03244720	25	25	136	52	25,0	24,95	26,0	52,0	200,0	0,6	2,0	6,0	LC..2802..

Części zamienne, zawarte w dostawie

Dla wielkości	Klucz mocujący	Śruba mocująca	Zaślepka	Zaślepka
CFZR/L..-28	4SMS795	TCEI0513	JET-P1/8-5MM	P6SS6X6

CFZR/L...JETI – Oprawki do płytek LCMF
– Cal.

CFZR/L
KAPR = 90,0°

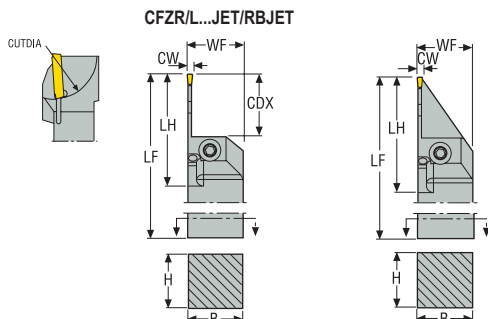
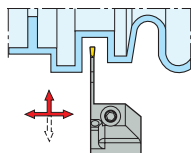

CTWS



- Pokazano wersję prawą
- Asortyment płytek, patrz str. 861
- Odpowiednie adaptery, patrz str. 990-1001
- Oznaczenia oprawek, patrz str. 705-706
- Więcej informacji na temat Jetstream Tooling® oraz akcesoriów, patrz str. 38, 84-88, 1030
- * Ze względu na konstrukcję, głębokość toczenia rowków jest ograniczona, patrz strony 727
- CW = orientacyjna szerokość skrawania, może się różnić w zależności od wybranej płytki
- Objasnienia atrybutów ISO, patrz strona 81

Oznaczenie	Numer produktu	H	B	LF	WF	LH	CUTDIA*	CP	Waga	CW	TQ	CTWS
		cal.	cal.	cal.	cal.	cal.	cal.	psi	lbs	cal.	In/Lbs.	
CFZR0752802DJET	02749013	0.750	0.750	6.000	0.750	1.969	–	3988.5	0.880	0.079	53.1	LC..2802..
CFZR1002802DJET	02749006	1.000	1.000	6.000	1.000	1.969	–	3988.5	1.540	0.079	53.1	LC..2802..
CFZL0752802DJET	02749008	0.750	0.750	6.000	0.750	1.969	–	3988.5	0.880	0.079	53.1	LC..2802..
CFZL1002802DJET	02749010	1.000	1.000	6.000	1.000	1.969	–	3988.5	1.540	0.079	53.1	LC..2802..
CFZR0752802DRBJET	02748941	0.750	0.750	6.000	0.750	2.028	2.047	3988.5	1.100	0.079	53.1	LC..2802..
CFZR1002802DRBJET	02749014	1.000	1.000	6.000	1.000	2.028	2.047	3988.5	1.540	0.079	53.1	LC..2802..
CFZL0752802DRBJET	02749016	0.750	0.750	6.000	0.750	2.028	2.047	3988.5	0.880	0.079	53.1	LC..2802..
CFZL1002802DRBJET	02749017	1.000	1.000	6.000	1.000	2.028	2.047	3988.5	1.540	0.079	53.1	LC..2802..

Części zamienne, zawarte w dostawie

Dla wielkości	Klucz mocujący	Śruba mocująca	Zaślepka
CFZR/L...02	4SMS795	TCEI0513	JET-P1/8-5MM

Ogólne toczenie ISO Poradnik

Ogólne toczenie ISO Oprawki

Ogólne toczenie ISO Płytki

Steadyline®

MDT

Mini-Shaft™

Obróbka rowków

Przecinanie

X4

Adaptory Moduły mocujące

Akcesoria i części zamienne

CFIR...L...JET, CFIL...R...JETI – Oprawki kompatybilne z adapterami JETI do płytek LCGF, LCGN, LCMF, LCMR – Metryczne



CTWS



CFIR...L...JETI, CFIL...R...JETI

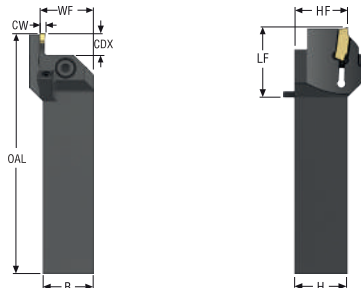

CFIR/L
KAPR = 90,0°

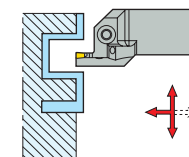

- Pokazano wersję prawą z lewą listwą
- Asortyment płytek, patrz str. 861, 862-867, 877-878
- Odpowiednie adaptery, patrz str. 990-1001
- Oznaczenia opravek, patrz str. 705-706
- Więcej informacji na temat Jetstream Tooling® oraz akcesoriów, patrz str. 38, 84-88, 1030
- Maks. głębokość skrawania dwustronnych LCGF/LCMF16.. = 14 mm
- CW = orientacyjna szerokość skrawania, może się różnić w zależności od wybranej płytki
- Objaśnienia atrybutów ISO, patrz strona 81

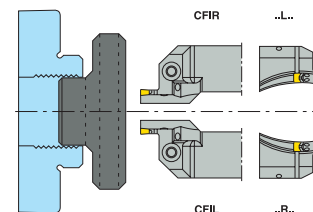

Oznaczenie	Numer produktu	INPLM	INPLX	H	B	OAL	LF	WF	HF	CDX	CP	Waga	CW	TQ	CTWS
		mm	mm	mm	mm	mm	mm	mm	mm	mm	bar	kg	mm	Nm	
CFIR2525X03L080055-JETI	03244842	55,0	80,0	25	25	118	34	26,5	24,95	9,0	200,0	0,6	3,0	5,0	LC..1603..
CFIL2525X03R080055-JETI	03244787	55,0	80,0	25	25	118	34	26,5	24,95	9,0	200,0	0,5	3,0	5,0	LC..1603..
CFIL2525X04R080055-JETI	03244776	55,0	80,0	25	25	121	37	26,5	24,95	12,0	200,0	0,5	4,0	5,0	LC..1604..
CFIR2525X04L080055-JETI	03244808	55,0	80,0	25	25	121	37	26,5	24,95	12,0	200,0	0,6	4,0	5,0	LC..1604..
CFIL2525X05R080055-JETI	03244758	55,0	80,0	25	25	125	41	26,5	24,95	15,0	200,0	0,6	5,0	5,0	LC..1605..
CFIR2525X05L080055-JETI	03244904	55,0	80,0	25	25	125	41	26,5	24,95	15,0	200,0	0,6	5,0	5,0	LC..1605..
CFIL2525X06R080055-JETI	03244850	55,0	80,0	25	25	131	47	26,5	24,95	18,0	200,0	0,5	6,0	5,0	LC..1606..
CFIR2525X06L080055-JETI	03244798	55,0	80,0	25	25	131	47	26,5	24,95	18,0	200,0	0,6	6,0	5,0	LC..1606..

Części zamienne, zawarte w dostawie

Dla wielkości	Klucz mocujący	Śruba mocująca	Zaślepka	Zaślepka
CFIR/L...-03	4SMS795	TCEI0513	JET-P1/8-5MM	P6SS6X6
CFIR/L...-04	5SMS795	TCEI0613	JET-P1/8-5MM	P6SS6X6
CFIR/L...-05	5SMS795	TCEI0613	JET-P1/8-5MM	P6SS6X6
CFIR/L...-06	6SMS795	TCEI0815	JET-P1/8-5MM	P6SS6X6

CFIR...L...JET, CFIL...R...JETI – Oprawki do płytek LCGF, LCGN, LCMF, LCMR – Cal.

KAPR = 90,0°

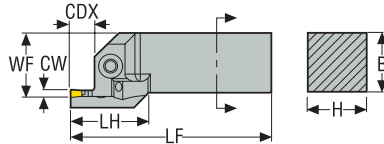
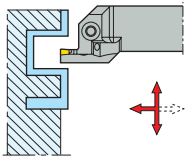

CTWS

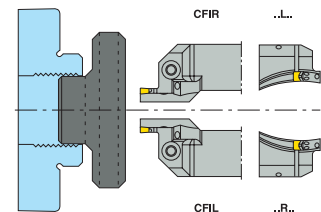

- Pokazano wersję prawą z lewą listwą
- Asortyment płytek, patrz str. 861, 862-867, 877-878
- Oznaczenia oprawek, patrz str. 705-706
- Więcej informacji na temat Jetstream Tooling® oraz akcesoriów, patrz str. 38, 84-88, 1030
- Maks. głębokość skrawania dwustronnych LCGF/LCMF16.. = 0.551 cala
- CW = orientacyjna szerokość skrawania, może się różnić w zależności od wybranej płytki
- Objasnienia atrybutów ISO, patrz strona 81

Oznaczenie	Numer produktu	INPLM	INPLX	H	B	LF	WF	WF2	LH	CDX	CP	Waga	CW	TQ	CTWS
		cal.	cal.	cal.	cal.	cal.	cal.	cal.	cal.	cal.	psi	lbs	cal.	In/Lbs.	
CFIR10003D-L3.102.17-JET	02718983	2.165	3.150	1.000	1.000	6.000	1.043	–	1.299	0.354	3988.5	1.760	0.118	53.1	LC..1603..
CFIR10004D-L3.102.17-JET	02718984	2.165	3.150	1.000	1.000	6.000	1.043	–	1.417	0.472	3988.5	1.760	0.157	70.8	LC..1604..
CFIR10005D-L3.102.17-JET	02718985	2.165	3.150	1.000	1.000	6.000	1.043	–	1.575	0.591	3988.5	1.980	0.197	70.8	LC..1605..
CFIR10006D-L3.102.17-JET	02718986	2.165	3.150	1.000	1.000	6.000	1.043	–	1.811	0.709	3988.5	1.760	0.236	88.5	LC..1606..
CFIL10003D-R3.102.17-JET	02717498	2.165	3.150	1.000	1.000	6.000	1.043	–	1.299	0.354	3988.5	1.760	0.118	53.1	LC..1603..
CFIL10004D-R3.102.17-JET	02718958	2.165	3.150	1.000	1.000	6.000	1.043	–	1.417	0.472	3988.5	1.980	0.157	70.8	LC..1604..
CFIL10005D-R3.102.17-JET	02718981	2.165	3.150	1.000	1.000	6.000	1.043	–	1.575	0.591	3988.5	1.760	0.197	70.8	LC..1605..
CFIL10006D-R3.102.17-JET	02718982	2.165	3.150	1.000	1.000	6.000	1.043	–	1.811	0.709	3988.5	1.760	0.236	88.5	LC..1606..

Części zamienne, zawarte w dostawie

Dla wielkości	Klucz mocujący	Śruba mocująca	Zaślepka
.3D	4SMS795	TCEI0513	JET-P1/8-5MM
.4D	5SMS795	TCEI0613	JET-P1/8-5MM
.5D	5SMS795	TCEI0613	JET-P1/8-5MM
.6D-L	5SMS795	TCEI0613	JET-P1/8-5MM
.6D-R	6SMS795	TCEI0815	JET-P1/8-5MM

Ogólne toczenie ISO Poradnik

Ogólne toczenie ISO Oprawki

Ogólne toczenie ISO Płytki

Steadyline®

MDT

Mini-Shaft™

Obróbka rowków

Przecinanie

X4

Adaptory Moduły mocujące

Akcesoria i części zamienne

CFIR...R...JETI, CFIL...L...JETI – Oprawki kompatybilne z adapterami JETI do płytek LCGF, LCGN, LCMF, LCMR – Metryczne

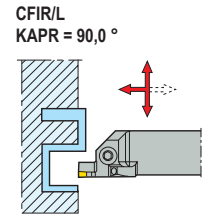
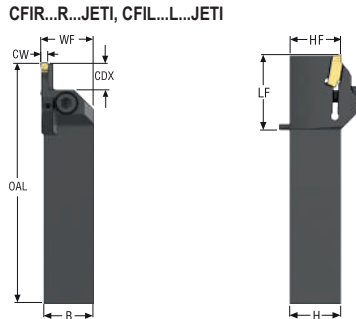

- Pokazano wersję prawą z prawą listwą
- Asortyment płytek, patrz str. 861, 862-867, 877-878
- Odpowiednie adaptery, patrz str. 990-1001
- Oznaczenia oprawek, patrz str. 705-706
- Więcej informacji na temat Jetstream Tooling® oraz akcesoriów, patrz str. 38, 84-88, 1030
- Maks. głębokość skrawania dwustronnych LCGF/LCMF16.. = 14 mm
- CW = orientacyjna szerokość skrawania, może się różnić w zależności od wybranej płytki
- Objaśnienia atrybutów ISO, patrz strona 81

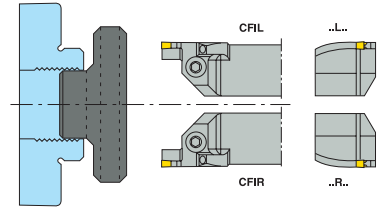

Oznaczenie	Numer produktu	INPLM	INPLX	H	B	OAL	LF	WF	HF	CDX	CP	Waga	CW	TQ	CTWS
		mm	mm	mm	mm	mm	mm	mm	mm	mm	bar	kg	mm	Nm	
CFIR2525X03R080055-JETI	03244862	55,0	80,0	25	25	118	34	26,5	24,95	9,0	200,0	0,5	3,0	5,0	LC..1603..
CFIR2525X03R100070-JETI	03244807	70,0	100,0	25	25	118	34	26,5	24,95	9,0	200,0	0,5	3,0	5,0	LC..1603..
CFIR2525X03R130090-JETI	03244843	90,0	130,0	25	25	118	34	26,5	24,95	9,0	200,0	0,5	3,0	5,0	LC..1603..
CFIR2525X03R170110-JETI	03244903	110,0	170,0	25	25	118	34	26,5	24,95	9,0	200,0	0,5	3,0	5,0	LC..1603..
CFIL2525X03L080055-JETI	03244846	55,0	80,0	25	25	118	34	26,5	24,95	9,0	200,0	0,5	3,0	5,0	LC..1603..
CFIL2525X03L100070-JETI	03244879	70,0	100,0	25	25	118	34	26,5	24,95	9,0	200,0	0,5	3,0	5,0	LC..1603..
CFIL2525X03L130090-JETI	03244910	90,0	130,0	25	25	118	34	26,5	24,95	9,0	200,0	0,5	3,0	5,0	LC..1603..
CFIL2525X03L170110-JETI	03244911	110,0	170,0	25	25	118	34	26,5	24,95	9,0	200,0	0,1	3,0	5,0	LC..1603..
CFIR2525X04R080055-JETI	03244809	55,0	80,0	25	25	121	37	26,5	24,95	12,0	200,0	0,5	4,0	5,0	LC..1604..
CFIR2525X04R100070-JETI	03244822	70,0	100,0	25	25	121	37	26,5	24,95	12,0	200,0	0,5	4,0	5,0	LC..1604..
CFIR2525X04R130090-JETI	03244810	90,0	130,0	25	25	121	37	26,5	24,95	12,0	200,0	0,5	4,0	5,0	LC..1604..
CFIR2525X04R170110-JETI	03244844	110,0	170,0	25	25	121	37	26,5	24,95	12,0	200,0	0,1	4,0	5,0	LC..1604..
CFIR2525X04R230140-JETI	03244781	140,0	230,0	25	25	121	37	26,5	24,95	12,0	200,0	0,5	4,0	5,0	LC..1604..
CFIL2525X04L080055-JETI	03244847	55,0	80,0	25	25	121	37	26,5	24,95	12,0	200,0	0,5	4,0	5,0	LC..1604..
CFIL2525X04L100070-JETI	03244912	70,0	100,0	25	25	121	37	26,5	24,95	12,0	200,0	0,5	4,0	5,0	LC..1604..
CFIL2525X04L130090-JETI	03244823	90,0	130,0	25	25	121	37	26,5	24,95	12,0	200,0	0,5	4,0	5,0	LC..1604..
CFIL2525X04L170110-JETI	03244848	110,0	170,0	25	25	121	37	26,5	24,95	12,0	200,0	0,5	4,0	5,0	LC..1604..
CFIL2525X04L230140-JETI	03244799	140,0	230,0	25	25	121	37	26,5	24,95	12,0	200,0	0,5	4,0	5,0	LC..1604..
CFIR2525X05R080055-JETI	03244876	55,0	80,0	25	25	125	41	26,5	24,95	15,0	200,0	0,5	5,0	5,0	LC..1605..
CFIR2525X05R100070-JETI	03244863	70,0	100,0	25	25	125	41	26,5	24,95	15,0	200,0	0,6	5,0	5,0	LC..1605..
CFIR2525X05R130090-JETI	03244877	90,0	130,0	25	25	125	41	26,5	24,95	15,0	200,0	0,5	5,0	5,0	LC..1605..
CFIR2525X05R170110-JETI	03244786	110,0	170,0	25	25	125	41	26,5	24,95	15,0	200,0	0,6	5,0	5,0	LC..1605..
CFIR2525X05R230140-JETI	03244864	140,0	230,0	25	25	125	41	26,5	24,95	15,0	200,0	0,6	5,0	5,0	LC..1605..
CFIL2525X05L080055-JETI	03244913	55,0	80,0	25	25	125	41	26,5	24,95	15,0	200,0	0,5	5,0	5,0	LC..1605..
CFIL2525X05L100070-JETI	03244849	70,0	100,0	25	25	125	41	26,5	24,95	15,0	200,0	0,5	5,0	5,0	LC..1605..
CFIL2525X05L130090-JETI	03244812	90,0	130,0	25	25	125	41	26,5	24,95	15,0	200,0	0,5	5,0	5,0	LC..1605..
CFIL2525X05L170110-JETI	03244880	110,0	170,0	25	25	125	41	26,5	24,95	15,0	200,0	0,6	5,0	5,0	LC..1605..
CFIL2525X05L230140-JETI	03244788	140,0	230,0	25	25	125	41	26,5	24,95	15,0	200,0	0,6	5,0	5,0	LC..1605..
CFIR2525X06R080055-JETI	03244905	55,0	80,0	25	25	131	47	26,5	24,95	18,0	200,0	0,1	6,0	5,0	LC..1606..

Oznaczenie	Numer produktu	INPLM	INPLX	H	B	OAL	LF	WF	HF	CDX	CP	Waga	CW	TQ	CTWS
		mm	mm	mm	mm	mm	mm	mm	mm	mm	bar	kg	mm	Nm	
CFIR2525X06R100070-JETI	03244811	70,0	100,0	25	25	131	47	26,5	24,95	18,0	200,0	0,6	6,0	5,0	LC..1606..
CFIR2525X06R130090-JETI	03244906	90,0	130,0	25	25	131	47	26,5	24,95	18,0	200,0	0,6	6,0	5,0	LC..1606..
CFIR2525X06R170110-JETI	03244878	110,0	170,0	25	25	131	47	26,5	24,95	18,0	200,0	0,6	6,0	5,0	LC..1606..
CFIR2525X06R230140-JETI	03244782	140,0	230,0	25	25	131	47	26,5	24,95	18,0	200,0	0,6	6,0	5,0	LC..1606..
CFIL2525X06L080055-JETI	03244813	55,0	80,0	25	25	131	47	26,5	24,95	18,0	200,0	0,5	6,0	5,0	LC..1606..
CFIL2525X06L100070-JETI	03244881	70,0	100,0	25	25	131	47	26,5	24,95	18,0	200,0	0,6	6,0	5,0	LC..1606..
CFIL2525X06L130090-JETI	03244914	90,0	130,0	25	25	131	47	26,5	24,95	18,0	200,0	0,6	6,0	5,0	LC..1606..
CFIL2525X06L170110-JETI	03244814	110,0	170,0	25	25	131	47	26,5	24,95	18,0	200,0	0,6	6,0	5,0	LC..1606..
CFIL2525X06L230140-JETI	03244894	140,0	230,0	25	25	131	47	26,5	24,95	18,0	200,0	0,6	6,0	5,0	LC..1606..

Części zamienne, zawarte w dostawie

Dla wielkości	Klucz mocujący	Śruba mocująca	Zaślepka	Zaślepka
				
CFIR/L..-03	4SMS795	TCEI0513	JET-P1/8-5MM	P6SS6X6
CFIR/L..-04	5SMS795	TCEI0613	JET-P1/8-5MM	P6SS6X6
CFIR/L..-05	5SMS795	TCEI0613	JET-P1/8-5MM	P6SS6X6
CFIR/L..-06	6SMS795	TCEI0815	JET-P1/8-5MM	P6SS6X6

Ogólne toczenie ISO
Poradnik

Ogólne toczenie ISO
Oprawki

Ogólne toczenie ISO
Płytki

Steadyline®

MDT

Mini-Shaft™

Obróbka rowków

Przecinanie

X4

Adaptory
Moduły mocujące

Akcesoria i części zamienne

CFIR...R...JET, CFIL...L...JET – Oprawki do płytek LCGF, LCGN, LCMF, LCMR – Metryczne

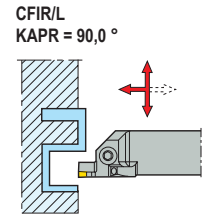
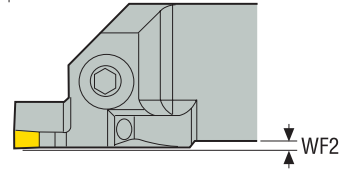
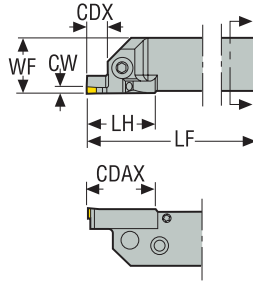

CTWS



- Pokazano wersję prawą z prawą listwą
- Asortyment płytek, patrz str. 861, 862, 864, 865-867
- Oznaczenia oprawek, patrz str. 705-706
- Więcej informacji na temat Jetstream Tooling® oraz akcesoriów, patrz str. 38, 84-88, 1030
- Maks. głębokość skrawania dwustronnych LCGF/LCMF30.. = 28 mm
- CW = orientacyjna szerokość skrawania, może się różnić w zależności od wybranej płytki
- Objaśnienia atrybutów ISO, patrz strona 81

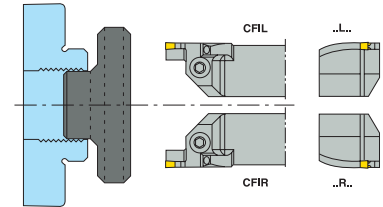

Oznaczenie	Numer produktu	INPLM	INPLX	H	B	LF	WF	WF2	LH	CDX	CP	Waga	CW	TQ	CTWS
		mm	mm	mm	mm	mm	mm	mm	mm	mm	bar	kg	mm	Nm	
CFIR3225P08R130090-JET	02703655	90,0	130,0	32	25	170	26,5	1,5	56,0	24,0	275,0	1,0	8,0	10,0	LC..3008..
CFIR3225P08R170110-JET	02703656	110,0	170,0	32	25	170	26,5	1,5	56,0	24,0	275,0	1,0	8,0	10,0	LC..3008..
CFIR3225P08R230140-JET	02703657	140,0	230,0	32	25	170	26,5	1,5	56,0	24,0	275,0	1,0	8,0	10,0	LC..3008..
CFIR3225P08R500200-JET	02703658	200,0	500,0	32	25	170	26,5	1,5	56,0	24,0	275,0	1,0	8,0	10,0	LC..3008..
CFIL3225P08L130090-JET	02703636	90,0	130,0	32	25	170	26,5	1,5	56,0	24,0	275,0	1,0	8,0	10,0	LC..3008..
CFIL3225P08L170110-JET	02703637	110,0	170,0	32	25	170	26,5	1,5	56,0	24,0	275,0	1,0	8,0	10,0	LC..3008..
CFIL3225P08L230140-JET	02703638	140,0	230,0	32	25	170	26,5	1,5	56,0	24,0	275,0	1,0	8,0	10,0	LC..3008..
CFIL3225P08L500200-JET	02703639	200,0	500,0	32	25	170	26,5	1,5	56,0	24,0	275,0	1,0	8,0	10,0	LC..3008..

Części zamienne, zawarte w dostawie

Dla wielkości	Klucz mocujący	Śruba mocująca	Zaślepka
CFIR/L...-08	6SMS795	TCE11020	JET-P1/8-5MM

CFIR...R...JET, CFIL...L...JET – Oprawki do płytek LCGF, LCGN, LCMF, LCMR – Cal.

KAPR = 90,0°

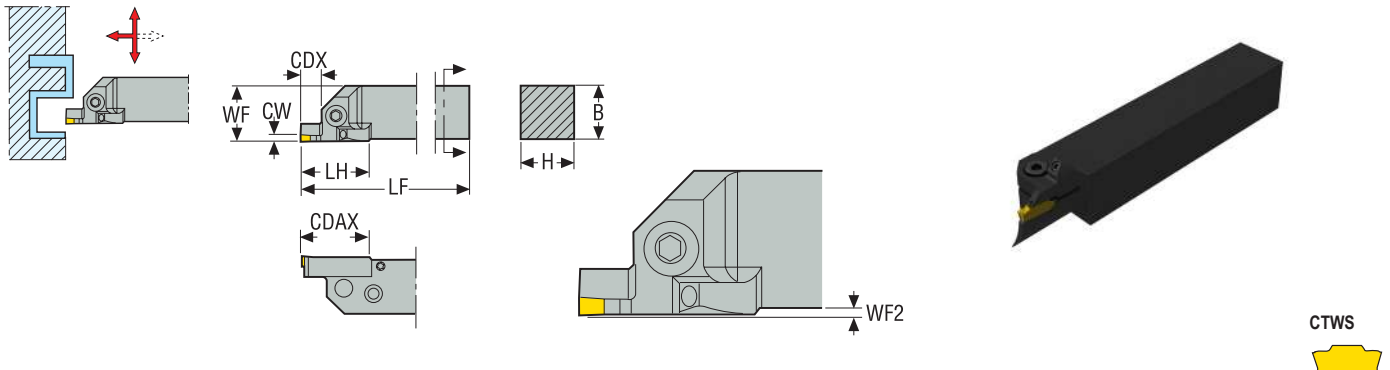

- Pokazano wersję prawą z prawą listwą
- Asortyment płytek, patrz str. 861, 862, 864, 865-867
- Oznaczenia oprawek, patrz str. 705-706
- Więcej informacji na temat Jetstream Tooling® oraz akcesoriów, patrz str. 38, 84-88, 1030
- Maks. głębokość skrawania dwustronnych LCGF/LCMF16.. = 0.551 cale, LCGF/LCMF30.. = 1.102 cale
- CW = orientacyjna szerokość skrawania, może się różnić w zależności od wybranej płytki
- Objasnienia atrybutów ISO, patrz strona 81

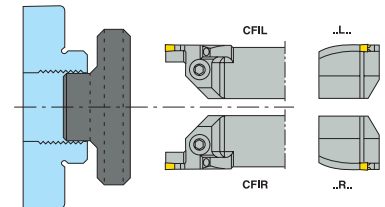

Oznaczenie	Numer produktu	INPLM	INPLX	H	B	LF	WF	WF2	LH	CDX	CP	Waga	CW	TQ	CTWS
		cal.	cal.	cal.	cal.	cal.	cal.	cal.	cal.	cal.	psi	lbs	cal.	In/Lbs.	
CFIR10003D-R3.102.17-JET	02718999	2.165	3.150	1.000	1.000	6.000	1.043	0.059	1.299	0.354	3988.5	1.540	0.118	53.1	LC..1603..
CFIR10003D-R4.002.75-JET	02703515	2.756	3.937	1.000	1.000	6.000	1.043	0.059	1.299	0.354	3988.5	1.540	0.118	53.1	LC..1603..
CFIR10003D-R5.003.50-JET	02703516	3.543	5.118	1.000	1.000	6.000	1.043	0.059	1.299	0.354	3988.5	1.540	0.118	53.1	LC..1603..
CFIR10003D-R6.704.30-JET	02703517	4.331	6.693	1.000	1.000	6.000	1.043	0.059	1.299	0.354	3988.5	1.540	0.118	53.1	LC..1603..
CFIL10003D-L3.102.17-JET	02718995	2.165	3.150	1.000	1.000	6.000	1.043	0.059	1.299	0.354	3988.5	1.760	0.118	53.1	LC..1603..
CFIL10003D-L4.002.75-JET	02703496	2.756	3.937	1.000	1.000	6.000	1.043	0.059	1.299	0.354	3988.5	1.540	0.118	53.1	LC..1603..
CFIL10003D-L5.003.50-JET	02703497	3.543	5.118	1.000	1.000	6.000	1.043	0.059	1.299	0.354	3988.5	1.540	0.118	53.1	LC..1603..
CFIL10003D-L6.704.30-JET	02703498	4.331	6.693	1.000	1.000	6.000	1.043	0.059	1.299	0.354	3988.5	1.540	0.118	53.1	LC..1603..
CFIR10004D-R3.102.17-JET	02719000	2.165	3.150	1.000	1.000	6.000	1.043	0.059	1.417	0.472	3988.5	1.540	0.157	70.8	LC..1604..
CFIR10004D-R4.002.75-JET	02703518	2.756	3.937	1.000	1.000	6.000	1.043	0.059	1.417	0.472	3988.5	1.540	0.157	70.8	LC..1604..
CFIR10004D-R5.003.50-JET	02703519	3.543	5.118	1.000	1.000	6.000	1.043	0.059	1.417	0.472	3988.5	1.540	0.157	70.8	LC..1604..
CFIR10004D-R6.704.30-JET	02703520	4.331	6.693	1.000	1.000	6.000	1.043	0.059	1.417	0.472	3988.5	1.540	0.157	70.8	LC..1604..
CFIR10004D-R9.005.50-JET	02703521	5.512	9.055	1.000	1.000	6.000	1.043	0.059	1.417	0.472	3988.5	1.540	0.157	70.8	LC..1604..
CFIL10004D-L3.102.17-JET	02718996	2.165	3.150	1.000	1.000	6.000	1.043	0.059	1.417	0.472	3988.5	1.540	0.157	70.8	LC..1604..
CFIL10004D-L4.002.75-JET	02703499	2.756	3.937	1.000	1.000	6.000	1.043	0.059	1.417	0.472	3988.5	1.540	0.157	70.8	LC..1604..
CFIL10004D-L5.003.50-JET	02703500	3.543	5.118	1.000	1.000	6.000	1.043	0.059	1.417	0.472	3988.5	1.540	0.157	70.8	LC..1604..
CFIL10004D-L6.704.30-JET	02703501	4.331	6.693	1.000	1.000	6.000	1.043	0.059	1.417	0.472	3988.5	1.540	0.157	70.8	LC..1604..
CFIL10004D-L9.005.50-JET	02703502	5.512	9.055	1.000	1.000	6.000	1.043	0.059	1.417	0.472	3988.5	1.540	0.157	70.8	LC..1604..
CFIR10005D-R3.102.17-JET	02719001	2.165	3.150	1.000	1.000	6.000	1.043	0.059	1.575	0.591	3988.5	1.760	0.197	70.8	LC..1605..
CFIR10005D-R4.002.75-JET	02703522	2.756	3.937	1.000	1.000	6.000	1.043	0.059	1.575	0.591	3988.5	1.540	0.197	70.8	LC..1605..
CFIR10005D-R5.003.50-JET	02703523	3.543	5.118	1.000	1.000	6.000	1.043	0.059	1.575	0.591	3988.5	1.540	0.197	70.8	LC..1605..
CFIR10005D-R6.704.30-JET	02703524	4.331	6.693	1.000	1.000	6.000	1.043	0.059	1.575	0.591	3988.5	1.540	0.197	70.8	LC..1605..
CFIR10005D-R9.005.50-JET	02703525	5.512	9.055	1.000	1.000	6.000	1.043	0.059	1.575	0.591	3988.5	1.540	0.197	70.8	LC..1605..
CFIL10005D-L3.102.17-JET	02718997	2.165	3.150	1.000	1.000	6.000	1.043	0.059	1.575	0.591	3988.5	1.760	0.197	70.8	LC..1605..
CFIL10005D-L4.002.75-JET	02703503	2.756	3.937	1.000	1.000	6.000	1.043	0.059	1.575	0.591	3988.5	1.540	0.197	70.8	LC..1605..
CFIL10005D-L5.003.50-JET	02703504	3.543	5.118	1.000	1.000	6.000	1.043	0.059	1.575	0.591	3988.5	1.540	0.197	70.8	LC..1605..
CFIL10005D-L6.704.30-JET	02703505	4.331	6.693	1.000	1.000	6.000	1.043	0.059	1.575	0.591	3988.5	1.540	0.197	70.8	LC..1605..
CFIL10005D-L9.005.50-JET	02703506	5.512	9.055	1.000	1.000	6.000	1.043	0.059	1.575	0.591	3988.5	1.540	0.197	70.8	LC..1605..
CFIR10006D-R3.102.17-JET	02719002	2.165	3.150	1.000	1.000	6.000	1.043	0.059	1.811	0.709	3988.5	1.760	0.236	88.5	LC..1606..

Ogólne toczenie ISO Poradnik

Ogólne toczenie ISO Oprawki

Ogólne toczenie ISO Płytki

Steadyline®

MDT

Mini-Shaft™

Obróbka rowków

Przecinanie

X4

Adaptery Moduły mocujące

Akcesoria i części zamienne

Oznaczenie	Numer produktu	INPLM	INPLX	H	B	LF	WF	WF2	LH	CDX	CP	Waga	CW	TQ	CTWS
		cal.	cal.	cal.	cal.	cal.	cal.	cal.	cal.	cal.	cal.	psi	lbs	cal.	In/Lbs.
CFIR10006D-R4.002.75-JET	02703526	2.756	3.937	1.000	1.000	6.000	1.043	0.059	1.811	0.709	3988.5	1.540	0.236	88.5	LC..1606..
CFIR10006D-R5.003.50-JET	02703527	3.543	5.118	1.000	1.000	6.000	1.043	0.059	1.811	0.709	3988.5	1.540	0.236	88.5	LC..1606..
CFIR10006D-R6.704.30-JET	02703528	4.331	6.693	1.000	1.000	6.000	1.043	0.059	1.811	0.709	3988.5	1.540	0.236	88.5	LC..1606..
CFIR10006D-R9.005.50-JET	02703529	5.512	9.055	1.000	1.000	6.000	1.043	0.059	1.811	0.709	3988.5	1.540	0.236	88.5	LC..1606..
CFIL10006D-L3.102.17-JET	02718998	2.165	3.150	1.000	1.000	6.000	1.043	0.059	1.811	0.709	3988.5	1.540	0.236	88.5	LC..1606..
CFIL10006D-L4.002.75-JET	02703507	2.756	3.937	1.000	1.000	6.000	1.043	0.059	1.811	0.709	3988.5	1.540	0.236	88.5	LC..1606..
CFIL10006D-L5.003.50-JET	02703508	3.543	5.118	1.000	1.000	6.000	1.043	0.059	1.811	0.709	3988.5	1.540	0.236	88.5	LC..1606..
CFIL10006D-L6.704.30-JET	02703509	4.331	6.693	1.000	1.000	6.000	1.043	0.059	1.811	0.709	3988.5	1.540	0.236	88.5	LC..1606..
CFIL10006D-L9.005.50-JET	02703510	5.512	9.055	1.000	1.000	6.000	1.043	0.059	1.811	0.709	3988.5	1.540	0.236	88.5	LC..1606..
CFIR12508E-R5.003.50-JET	02703530	3.543	5.118	1.250	1.250	7.000	1.043	0.059	2.205	0.945	3988.5	2.650	0.315	132.8	LC..3008..
CFIR12508E-R6.704.30-JET	02703531	4.331	6.693	1.250	1.250	7.000	1.043	0.059	2.205	0.945	3988.5	2.650	0.315	132.8	LC..3008..
CFIR12508E-R9.005.50-JET	02703532	5.512	9.055	1.250	1.250	7.000	1.043	0.059	2.205	0.945	3988.5	2.870	0.315	132.8	LC..3008..
CFIR12508E-R19.78.00-JET	02703533	7.874	19.685	1.250	1.250	7.000	1.043	0.059	2.205	0.945	3988.5	2.650	0.315	132.8	LC..3008..
CFIL12508E-L5.003.50-JET	02703511	3.543	5.118	1.250	1.250	7.000	1.043	0.059	2.205	0.945	3988.5	2.650	0.315	132.8	LC..3008..
CFIL12508E-L6.704.30-JET	02703512	4.331	6.693	1.250	1.250	7.000	1.043	0.059	2.205	0.945	3988.5	2.650	0.315	132.8	LC..3008..
CFIL12508E-L9.005.50-JET	02703513	5.512	9.055	1.250	1.250	7.000	1.043	0.059	2.205	0.945	3988.5	2.870	0.315	132.8	LC..3008..
CFIL12508E-L19.78.00-JET	02765806	7.874	19.685	1.250	1.250	7.000	1.043	0.059	2.205	0.945	3988.5	2.650	0.315	132.8	LC..3008..
CFIL12508E-R19.78.00-JET	02703514	7.874	19.685	1.000	1.000	7.000	1.315	-	2.205	0.945	3988.5	2.870	0.315	132.8	LC..3008..

Części zamienne, zawarte w dostawie

Dla wielkości	Klucz mocujący	Śruba mocująca	Zaślepka
CFIR/L...-03	4SMS795	TCEI0513	JET-P1/8-5MM
CFIR/L...-04	5SMS795	TCEI0613	JET-P1/8-5MM
CFIR/L...-05	5SMS795	TCEI0613	JET-P1/8-5MM
CFIR/L...-06	6SMS795	TCEI0815	JET-P1/8-5MM
CFIR/L...-08	6SMS795	TCEI1020	JET-P1/8-5MM

CFOR...L...JETI, CFOL...R...JETI – Oprawki kompatybilne z adapterami JETI do płytek LCGF, LCGN, LCMF, LCMR – Metryczne

CFOR/L
KAPR = 90,0°

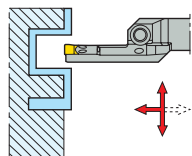

CFOR...L...JETI, CFOL...R...JETI

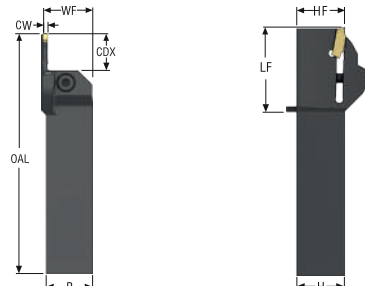

CTWS



- Pokazano wersję prawą z lewą listwą
- Asortyment płytek, patrz str. 861, 862-867, 877-878
- Odpowiednie adaptory, patrz str. 990-1001
- Oznaczenia oprawek, patrz str. 705-706
- Więcej informacji na temat Jetstream Tooling® oraz akcesoriów, patrz str. 38, 84-88, 1030
- Maks. głębokość skrawania dwustronnych LCGF/LCMF16.. = 14 mm
- CW = orientacyjna szerokość skrawania, może się różnić w zależności od wybranej płytki
- Objasnienia atrybutów ISO, patrz strona 81

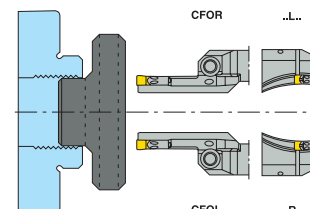

Oznaczenie	Numer produktu	INPLM	INPLX	H	B	OAL	LF	WF	HF	CDX	CP	Waga	CW	TQ	CTWS
		mm	mm	mm	mm	mm	mm	mm	mm	mm	bar	kg	mm	Nm	
CFOR2525X03L080055-JETI	03244830	55,0	80,0	25	25	127	43	26,5	24,95	18,0	200,0	0,5	3,0	5,0	LC..1603..
CFOR2525X03L100070-JETI	03244817	70,0	100,0	25	25	127	43	26,5	24,95	18,0	200,0	0,5	3,0	5,0	LC..1603..
CFOR2525X03L130090-JETI	03244778	90,0	130,0	25	25	127	43	26,5	24,95	18,0	200,0	0,5	3,0	5,0	LC..1603..
CFOR2525X03L170110-JETI	03244818	110,0	170,0	25	25	127	43	26,5	24,95	18,0	200,0	0,6	3,0	5,0	LC..1603..
CFOR2525X03L230140-JETI	03244856	140,0	230,0	25	25	127	43	26,5	24,95	18,0	200,0	0,6	3,0	5,0	LC..1603..
CFOR2525X03L500200-JETI	03244779	200,0	500,0	25	25	127	43	26,5	24,95	18,0	200,0	0,6	3,0	5,0	LC..1603..
CFOL2525X03R080055-JETI	03244869	55,0	80,0	25	25	127	43	26,5	24,95	18,0	200,0	0,6	3,0	5,0	LC..1603..
CFOL2525X03R100070-JETI	03244824	70,0	100,0	25	25	127	43	26,5	24,95	18,0	200,0	0,6	3,0	5,0	LC..1603..
CFOL2525X03R130090-JETI	03244815	90,0	130,0	25	25	127	43	26,5	24,95	18,0	200,0	0,6	3,0	5,0	LC..1603..
CFOL2525X03R170110-JETI	03244896	110,0	170,0	25	25	127	43	26,5	24,95	18,0	200,0	0,6	3,0	5,0	LC..1603..
CFOL2525X03R230140-JETI	03244765	140,0	230,0	25	25	127	43	26,5	24,95	18,0	200,0	0,6	3,0	5,0	LC..1603..
CFOL2525X03R500200-JETI	03244753	200,0	500,0	25	25	127	43	26,5	24,95	18,0	200,0	0,6	3,0	5,0	LC..1603..
CFOR2525X04L080055-JETI	03244755	55,0	80,0	25	25	135	51	26,5	24,95	24,0	200,0	0,6	4,0	5,0	LC..1604..
CFOR2525X04L100070-JETI	03244756	70,0	100,0	25	25	135	51	26,5	24,95	24,0	200,0	0,6	4,0	5,0	LC..1604..
CFOR2525X04L130090-JETI	03244795	90,0	130,0	25	25	135	51	26,5	24,95	24,0	200,0	0,6	4,0	5,0	LC..1604..
CFOR2525X04L170110-JETI	03244875	110,0	170,0	25	25	135	51	26,5	24,95	24,0	200,0	0,6	4,0	5,0	LC..1604..
CFOR2525X04L230140-JETI	03244770	140,0	230,0	25	25	135	51	26,5	24,95	24,0	200,0	0,6	4,0	5,0	LC..1604..
CFOR2525X04L500200-JETI	03244754	200,0	500,0	25	25	135	51	26,5	24,95	24,0	200,0	0,6	4,0	5,0	LC..1604..
CFOL2525X04R080055-JETI	03244816	55,0	80,0	25	25	135	51	26,5	24,95	24,0	200,0	0,6	4,0	5,0	LC..1604..
CFOL2525X04R100070-JETI	03244772	70,0	100,0	25	25	135	51	26,5	24,95	24,0	200,0	0,6	4,0	5,0	LC..1604..
CFOL2525X04R130090-JETI	03244777	90,0	130,0	25	25	135	51	26,5	24,95	24,0	200,0	0,6	4,0	5,0	LC..1604..
CFOL2525X04R170110-JETI	03244802	110,0	170,0	25	25	135	51	26,5	24,95	24,0	200,0	0,6	4,0	5,0	LC..1604..
CFOL2525X04R230140-JETI	03244826	140,0	230,0	25	25	135	51	26,5	24,95	24,0	200,0	0,6	4,0	5,0	LC..1604..
CFOL2525X04R500200-JETI	03244747	200,0	500,0	25	25	135	51	26,5	24,95	24,0	200,0	0,6	4,0	5,0	LC..1604..
CFOR2525X05L080055-JETI	03244764	55,0	80,0	25	25	143	59	26,5	24,95	30,0	200,0	0,6	5,0	5,0	LC..1605..
CFOR2525X05L100070-JETI	03244923	70,0	100,0	25	25	143	59	26,5	24,95	30,0	200,0	0,1	5,0	5,0	LC..1605..
CFOR2525X05L130090-JETI	03244834	90,0	130,0	25	25	143	59	26,5	24,95	30,0	200,0	0,6	5,0	5,0	LC..1605..
CFOR2525X05L170110-JETI	03244859	110,0	170,0	25	25	143	59	26,5	24,95	30,0	200,0	0,6	5,0	5,0	LC..1605..
CFOR2525X05L230140-JETI	03244797	140,0	230,0	25	25	143	59	26,5	24,95	30,0	200,0	0,6	5,0	5,0	LC..1605..

Ogólne toczenie ISO Poradnik
Ogólne toczenie ISO Oprawki
Ogólne toczenie ISO Płytki
Steadyline®
MDT
Mini-Shaft™
Obróbka rowków
Przecinanie
X4
Adaptory Moduły mocujące
Akcesoria i części zamienne

Oznaczenie	Numer produktu	INPLM	INPLX	H	B	OAL	LF	WF	HF	CDX	CP	Waga	CW	TQ	CTWS
		mm	mm	mm	mm	mm	mm	mm	mm	mm	mm	bar	kg	mm	Nm
CFOR2525X05L500200-JETI	03244751	200,0	500,0	25	25	143	59	26,5	24,95	30,0	200,0	0,6	5,0	5,0	LC..1605..
CFOL2525X05R080055-JETI	03244828	55,0	80,0	25	25	143	59	26,5	24,95	30,0	200,0	0,6	5,0	5,0	LC..1605..
CFOL2525X05R100070-JETI	03244899	70,0	100,0	25	25	143	59	26,5	24,95	30,0	200,0	0,6	5,0	5,0	LC..1605..
CFOL2525X05R130090-JETI	03244870	90,0	130,0	25	25	143	59	26,5	24,95	30,0	200,0	0,1	5,0	5,0	LC..1605..
CFOL2525X05R170110-JETI	03244871	110,0	170,0	25	25	143	59	26,5	24,95	30,0	200,0	0,6	5,0	5,0	LC..1605..
CFOL2525X05R230140-JETI	03244853	140,0	230,0	25	25	143	59	26,5	24,95	30,0	200,0	0,6	5,0	5,0	LC..1605..
CFOL2525X05R500200-JETI	03244748	200,0	500,0	25	25	143	59	26,5	24,95	30,0	200,0	0,6	5,0	5,0	LC..1605..
CFOR2525X06L080055-JETI	03244752	55,0	80,0	25	25	154	70	26,5	24,95	36,0	200,0	0,7	6,0	5,0	LC..1606..
CFOR2525X06L100070-JETI	03244780	70,0	100,0	25	25	154	70	26,5	24,95	36,0	200,0	0,7	6,0	5,0	LC..1606..
CFOR2525X06L130090-JETI	03244760	90,0	130,0	25	25	154	70	26,5	24,95	36,0	200,0	0,7	6,0	5,0	LC..1606..
CFOR2525X06L170110-JETI	03244757	110,0	170,0	25	25	154	70	26,5	24,95	36,0	200,0	0,7	6,0	5,0	LC..1606..
CFOR2525X06L230140-JETI	03244761	140,0	230,0	25	25	154	70	26,5	24,95	36,0	200,0	0,7	6,0	5,0	LC..1606..
CFOR2525X06L500200-JETI	03244762	200,0	500,0	25	25	154	70	26,5	24,95	36,0	200,0	0,7	6,0	5,0	LC..1606..
CFOL2525X06R080055-JETI	03244900	55,0	80,0	25	25	154	70	26,5	24,95	36,0	200,0	0,7	6,0	5,0	LC..1606..
CFOL2525X06R100070-JETI	03244804	70,0	100,0	25	25	154	70	26,5	24,95	36,0	200,0	0,6	6,0	5,0	LC..1606..
CFOL2525X06R130090-JETI	03244829	90,0	130,0	25	25	154	70	26,5	24,95	36,0	200,0	0,7	6,0	5,0	LC..1606..
CFOL2525X06R170110-JETI	03244805	110,0	170,0	25	25	154	70	26,5	24,95	36,0	200,0	0,7	6,0	5,0	LC..1606..
CFOL2525X06R230140-JETI	03244774	140,0	230,0	25	25	154	70	26,5	24,95	36,0	200,0	0,7	6,0	5,0	LC..1606..
CFOL2525X06R500200-JETI	03244749	200,0	500,0	25	25	154	70	26,5	24,95	36,0	200,0	0,7	6,0	5,0	LC..1606..

Części zamienne, zawarte w dostawie

Dla wielkości	Klucz mocujący	Śruba mocująca	Zaślepka	Zaślepka
CFOR/L..-03	4SMS795	TCEI0513	JET-P1/8-5MM	P6SS6X6
CFOR/L..-04	5SMS795	TCEI0613	JET-P1/8-5MM	P6SS6X6
CFOR/L..-05	5SMS795	TCEI0613	JET-P1/8-5MM	P6SS6X6
CFOR/L..-06	6SMS795	TCEI0815	JET-P1/8-5MM	P6SS6X6

CFOR...L...JET, CFOL...R...JET – Oprawki do płytek LCGF, LCGN, LCMF, LCMR – Metryczne

CFOR/L
KAPR = 90,0°

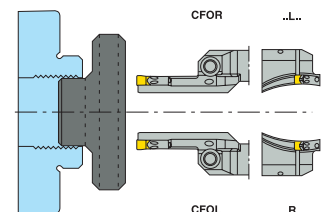
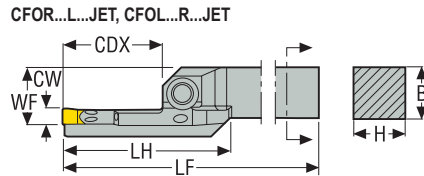
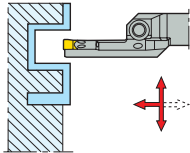

- Pokazano wersję prawą z lewą listwą
- Asortyment płytek, patrz str. 861, 862, 864, 865-867
- Oznaczenia oprawek, patrz str. 705-706
- Więcej informacji na temat Jetstream Tooling® oraz akcesoriów, patrz str. 38, 84-88, 1030
- Maks. głębokość skrawania dwustronnych LCGF/LCMF30.. = 28 mm
- CW = orientacyjna szerokość skrawania, może się różnić w zależności od wybranej płytki
- Objasnienia atrybutów ISO, patrz strona 81

Oznaczenie	Numer produktu	INPLM	INPLX	H	B	LF	WF	LH	CDX	CP	Waga	CW	TQ	CTWS
		mm	mm	mm	mm	mm	mm	mm	mm	bar	kg	mm	Nm	
CFOR3225P08L130090-JET	02703569	90,0	130,0	32	25	170	28,0	83,0	48,0	275,0	1,0	8,0	10,0	LC..3008..
CFOR3225P08L170110-JET	02703570	110,0	170,0	32	25	170	28,0	83,0	48,0	275,0	1,0	8,0	10,0	LC..3008..
CFOR3225P08L230140-JET	02703571	140,0	230,0	32	25	170	28,0	83,0	48,0	275,0	1,0	8,0	10,0	LC..3008..
CFOR3225P08L500200-JET	02703572	200,0	500,0	32	25	170	28,0	83,0	48,0	275,0	0,9	8,0	10,0	LC..3008..
CFOL3225P08R130090-JET	02703548	90,0	130,0	32	25	170	28,0	83,0	48,0	275,0	1,0	8,0	10,0	LC..3008..
CFOL3225P08R170110-JET	02703549	110,0	170,0	32	25	170	28,0	83,0	48,0	275,0	1,0	8,0	10,0	LC..3008..
CFOL3225P08R230140-JET	02703550	140,0	230,0	32	25	170	28,0	83,0	48,0	275,0	1,0	8,0	10,0	LC..3008..
CFOL3225P08R500200-JET	02703551	200,0	500,0	32	25	170	28,0	83,0	48,0	275,0	0,9	8,0	10,0	LC..3008..

Części zamienne, zawarte w dostawie

Dla wielkości	Klucz mocujący	Śruba mocująca	Zaślepka
CFOR/L...-08	6SMS795	TCE11020	JET-P1/8-5MM

Ogólne toczenie ISO Poradnik

Ogólne toczenie ISO Oprawki

Ogólne toczenie ISO Płytki

Steadyline®

MDT

Mini-Shaft™

Obróbka rowków

Przecinanie

X4

Adaptory Moduły mocujące

Akcesoria i części zamienne

CFOR...L...JET, CFOL...R...JET – Oprawki do płytek LCGF, LCGN, LCMF, LCMR – Cal.

Ogólne toczanie ISO Poradnik
 Ogólne toczanie ISO Oprawki
 Ogólne toczanie ISO Płytki

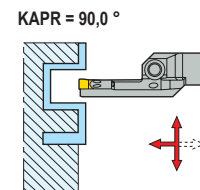
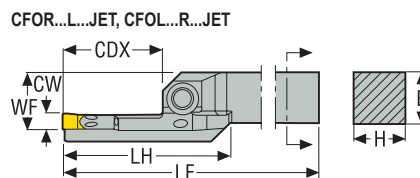

CTWS



- Pokazano wersję prawą z lewą listwą
- Asortyment płytek, patrz str. 861, 862, 864, 865-867
- Oznaczenia oprawek, patrz str. 705-706
- Więcej informacji na temat Jetstream Tooling® oraz akcesoriów, patrz str. 38, 84-88, 1030
- Maks. głębokość skrawania dwustronnych LCGF/LCMF16.. = 0.551 cala, LCGF/LCMF30.. = 1.102 cala
- CW = orientacyjna szerokość skrawania, może się różnić w zależności od wybranej płytki
- Objaśnienia atrybutów ISO, patrz strona 81

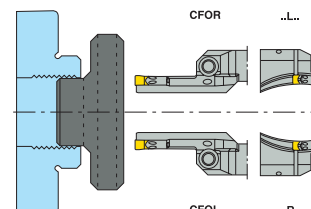

Oznaczenie	Numer produktu	INPLM	INPLX	H	B	LF	WF	LH	CDX	CP	Waga	CW	TQ	CTWS
		cal.	cal.	cal.	cal.	cal.	cal.	cal.	cal.	psi	lbs	cal.	In/Lbs.	
CFOR10003D-L3.102.17-JET	02718991	2.165	3.150	1.000	1.000	6.000	1.043	1.693	0.748	3988.5	1.760	0.118	53.1	LC..1603..
CFOR10003D-L4.002.75-JET	02703429	2.756	3.937	1.000	1.000	6.000	1.043	1.693	0.748	3988.5	1.540	0.118	53.1	LC..1603..
CFOR10003D-L5.003.50-JET	02703430	3.543	5.118	1.000	1.000	6.000	1.043	1.693	0.748	3988.5	1.540	0.118	53.1	LC..1603..
CFOR10003D-L6.704.30-JET	02703431	4.331	6.693	1.000	1.000	6.000	1.043	1.693	0.748	3988.5	1.540	0.118	53.1	LC..1603..
CFOR10003D-L9.005.50-JET	02703384	5.512	9.055	1.000	1.000	6.000	1.043	1.693	0.748	3988.5	1.760	0.118	53.1	LC..1603..
CFOR10003D-L19.78.00-JET	02703385	7.874	19.685	1.000	1.000	6.000	1.043	1.693	0.748	3988.5	1.540	0.118	53.1	LC..1603..
CFOL10003D-R3.102.17-JET	02718987	2.165	3.150	1.000	1.000	6.000	1.043	1.693	0.748	3988.5	1.760	0.118	53.1	LC..1603..
CFOL10003D-R4.002.75-JET	02701848	2.756	3.937	1.000	1.000	6.000	1.043	1.693	0.748	3988.5	1.540	0.118	53.1	LC..1603..
CFOL10003D-R5.003.50-JET	02703411	3.543	5.118	1.000	1.000	6.000	1.043	1.693	0.748	3988.5	1.540	0.118	53.1	LC..1603..
CFOL10003D-R6.704.30-JET	02703412	4.331	6.693	1.000	1.000	6.000	1.043	1.693	0.748	3988.5	1.540	0.118	53.1	LC..1603..
CFOL10003D-R9.005.50-JET	02703280	5.512	9.055	1.000	1.000	6.000	1.043	1.693	0.748	3988.5	1.760	0.118	53.1	LC..1603..
CFOL10003D-R19.78.00-JET	02703379	7.874	19.685	1.000	1.000	6.000	1.043	1.693	0.748	3988.5	1.540	0.118	53.1	LC..1603..
CFOR10004D-L3.102.17-JET	02718992	2.165	3.150	1.000	1.000	6.000	1.043	2.008	0.945	3988.5	1.760	0.157	70.8	LC..1604..
CFOR10004D-L4.002.75-JET	02703432	2.756	3.937	1.000	1.000	6.000	1.043	2.008	0.945	3988.5	1.540	0.157	70.8	LC..1604..
CFOR10004D-L5.003.50-JET	02703433	3.543	5.118	1.000	1.000	6.000	1.043	2.008	0.945	3988.5	1.540	0.157	70.8	LC..1604..
CFOR10004D-L6.704.30-JET	02703434	4.331	6.693	1.000	1.000	6.000	1.043	2.008	0.945	3988.5	1.540	0.157	70.8	LC..1604..
CFOR10004D-L9.005.50-JET	02703435	5.512	9.055	1.000	1.000	6.000	1.043	2.008	0.945	3988.5	1.540	0.157	70.8	LC..1604..
CFOR10004D-L19.78.00-JET	02703386	7.874	19.685	1.000	1.000	6.000	1.043	2.008	0.945	3988.5	1.540	0.157	70.8	LC..1604..
CFOL10004D-R3.102.17-JET	02718988	2.165	3.150	1.000	1.000	6.000	1.043	2.008	0.945	3988.5	1.760	0.157	70.8	LC..1604..
CFOL10004D-R4.002.75-JET	02703413	2.756	3.937	1.000	1.000	6.000	1.043	2.008	0.945	3988.5	1.540	0.157	70.8	LC..1604..
CFOL10004D-R5.003.50-JET	02703414	3.543	5.118	1.000	1.000	6.000	1.043	2.008	0.945	3988.5	1.540	0.157	70.8	LC..1604..
CFOL10004D-R6.704.30-JET	02703415	4.331	6.693	1.000	1.000	6.000	1.043	2.008	0.945	3988.5	1.540	0.157	70.8	LC..1604..
CFOL10004D-R9.005.50-JET	02703416	5.512	9.055	1.000	1.000	6.000	1.043	2.008	0.945	3988.5	1.540	0.157	70.8	LC..1604..
CFOL10004D-R19.78.00-JET	02703381	7.874	19.685	1.000	1.000	6.000	1.043	2.008	0.945	3988.5	1.540	0.157	70.8	LC..1604..
CFOR10005D-L3.102.17-JET	02718993	2.165	3.150	1.000	1.000	6.000	1.043	2.299	1.122	3988.5	1.540	0.197	70.8	LC..1605..
CFOR10005D-L4.002.75-JET	02703436	2.756	3.937	1.000	1.000	6.000	1.043	2.299	1.122	3988.5	1.540	0.197	70.8	LC..1605..
CFOR10005D-L5.003.50-JET	02703437	3.543	5.118	1.000	1.000	6.000	1.043	2.299	1.122	3988.5	1.540	0.197	70.8	LC..1605..
CFOR10005D-L6.704.30-JET	02703438	4.331	6.693	1.000	1.000	6.000	1.043	2.299	1.122	3988.5	1.540	0.197	70.8	LC..1605..
CFOR10005D-L9.005.50-JET	02703439	5.512	9.055	1.000	1.000	6.000	1.043	2.299	1.122	3988.5	1.540	0.197	70.8	LC..1605..

Steadyline®

MDT

Mini-Shaft™

Obróbka rowków

Przecinanie

X4

Adaptory Moduły mocujące

Akcesoria i części zamienne

Oznaczenie	Numer produktu	INPLM	INPLX	H	B	LF	WF	LH	CDX	CP	Waga	CW	TQ	CTWS
		cal.	cal.	cal.	cal.	cal.	cal.	cal.	cal.	psi	lbs	cal.	In/Lbs.	
CFOR10005D-L19.78.00-JET	02703387	7.874	19.685	1.000	1.000	6.000	1.043	2.299	1.122	3988.5	1.540	0.197	70.8	LC..1605..
CFOL10005D-R3.102.17-JET	02718989	2.165	3.150	1.000	1.000	6.000	1.043	2.299	1.122	3988.5	1.540	0.197	70.8	LC..1605..
CFOL10005D-R4.002.75-JET	02703417	2.756	3.937	1.000	1.000	6.000	1.043	2.299	1.122	3988.5	1.540	0.197	70.8	LC..1605..
CFOL10005D-R5.003.50-JET	02703418	3.543	5.118	1.000	1.000	6.000	1.043	2.299	1.122	3988.5	1.540	0.197	70.8	LC..1605..
CFOL10005D-R6.704.30-JET	02703419	4.331	6.693	1.000	1.000	6.000	1.043	2.299	1.122	3988.5	1.540	0.197	70.8	LC..1605..
CFOL10005D-R9.005.50-JET	02703420	5.512	9.055	1.000	1.000	6.000	1.043	2.299	1.122	3988.5	1.540	0.197	70.8	LC..1605..
CFOR10005D-R19.78.00-JET	02703382	7.874	19.685	1.000	1.000	6.000	1.043	2.299	1.122	3988.5	1.540	0.197	70.8	LC..1605..
CFOR10006D-L3.102.17-JET	02718994	2.165	3.150	1.000	1.000	6.000	1.043	2.811	1.496	3988.5	1.540	0.236	88.5	LC..1606..
CFOR10006D-L4.002.75-JET	02703440	2.756	3.937	1.000	1.000	6.000	1.043	2.811	1.496	3988.5	1.540	0.236	88.5	LC..1606..
CFOR10006D-L5.003.50-JET	02703441	3.543	5.118	1.000	1.000	6.000	1.043	2.811	1.496	3988.5	1.540	0.236	88.5	LC..1606..
CFOR10006D-L6.704.30-JET	02703442	4.331	6.693	1.000	1.000	6.000	1.043	2.811	1.496	3988.5	1.540	0.236	88.5	LC..1606..
CFOR10006D-L19.78.00-JET	02703388	7.874	19.685	1.000	1.000	6.000	1.043	2.811	1.496	3988.5	1.540	0.236	88.5	LC..1606..
CFOL10006D-R19.78.00-JET	02703383	7.874	19.685	1.000	1.000	6.000	1.043	2.811	1.496	3988.5	1.540	0.236	88.5	LC..1606..
CFOL10006D-R3.102.17-JET	02718990	2.165	3.150	1.000	1.000	6.000	1.043	2.811	1.496	3988.5	1.540	0.236	88.5	LC..1606..
CFOL10006D-R4.002.75-JET	02703421	2.756	3.937	1.000	1.000	6.000	1.043	2.811	1.496	3988.5	1.540	0.236	88.5	LC..1606..
CFOL10006D-R5.003.50-JET	02703422	3.543	5.118	1.000	1.000	6.000	1.043	2.811	1.496	3988.5	1.540	0.236	88.5	LC..1606..
CFOL10006D-R6.704.30-JET	02703423	4.331	6.693	1.000	1.000	6.000	1.043	2.811	1.496	3988.5	1.540	0.236	88.5	LC..1606..
CFOL10006D-R9.005.50-JET	02703424	5.512	9.055	1.000	1.000	6.000	1.043	2.811	1.496	3988.5	1.540	0.236	88.5	LC..1606..
CFOR10006D-L9.005.50-JET	02703443	5.512	9.055	1.000	1.000	6.000	1.043	2.811	1.496	3988.5	1.540	0.236	88.5	LC..1606..
CFOR12508E-L5.003.50-JET	02703444	3.543	5.118	1.250	1.250	7.000	1.315	3.268	1.890	3988.5	2.650	0.315	132.8	LC..3008..
CFOR12508E-L6.704.30-JET	02703445	4.331	6.693	1.250	1.250	7.000	1.315	3.268	1.890	3988.5	2.650	0.315	132.8	LC..3008..
CFOR12508E-L9.005.50-JET	02703446	5.512	9.055	1.250	1.250	7.000	1.315	3.268	1.890	3988.5	2.650	0.315	132.8	LC..3008..
CFOR12508E-L19.78.00-JET	02703447	7.874	19.685	1.250	1.250	7.000	1.315	3.268	1.890	3988.5	2.650	0.315	132.8	LC..3008..
CFOL12508E-R5.003.50-JET	02703425	3.543	5.118	1.250	1.250	7.000	1.315	3.268	1.890	3988.5	2.650	0.315	132.8	LC..3008..
CFOL12508E-R6.704.30-JET	02703426	4.331	6.693	1.250	1.250	7.000	1.315	3.268	1.890	3988.5	2.650	0.315	132.8	LC..3008..
CFOL12508E-R9.005.50-JET	02703427	5.512	9.055	1.250	1.250	7.000	1.315	3.268	1.890	3988.5	2.650	0.315	132.8	LC..3008..
CFOL12508E-R19.78.00-JET	02703428	7.874	19.685	1.250	1.250	7.000	1.315	3.268	1.890	3988.5	2.650	0.315	132.8	LC..3008..

Części zamienne, zawarte w dostawie

Dla wielkości	Klucz mocujący	Śruba mocująca	Zaslepka
CFOR/L...-03	4SMS795	TCEI0513	JET-P1/8-5MM
CFOR/L...-04	5SMS795	TCEI0613	JET-P1/8-5MM
CFOR/L...-05	5SMS795	TCEI0613	JET-P1/8-5MM
CFOR/L...-06	6SMS795	TCEI0815	JET-P1/8-5MM
CFOR/L...-08	6SMS795	TCEI1020	JET-P1/8-5MM

Ogólne toczenie ISO Poradnik
Ogólne toczenie ISO Oprawki
Ogólne toczenie ISO Płytki
Steadyline®
MDT
Mini-Shaft™
Obróbka rowków
Przecinanie
X4
Adaptory Moduły mocujące
Akcesoria i części zamienne

CFOR...R...JETI, CFOL...L...JETI – Oprawki kompatybilne z adapterami JETI do płytek LCGF, LCGN, LCMF, LCMR – Metryczne



CTWS



CFOR...R...JETI, CFOL...L...JETI

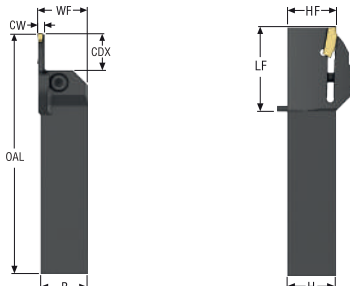

CFOR/L
KAPR = 90,0°

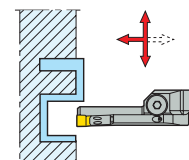

- Pokazano wersję prawą z prawą listwą
- Asortyment płytek, patrz str. 861, 862-867, 877-878
- Odpowiednie adaptery, patrz str. 990-1001
- Oznaczenia opravek, patrz str. 705-706
- Więcej informacji na temat Jetstream Tooling® oraz akcesoriów, patrz str. 38, 84-88, 1030
- Maks. głębokość skrawania dwustronnych LCGF/LCMF16.. = 14 mm
- CW = orientacyjna szerokość skrawania, może się różnić w zależności od wybranej płytki
- Objaśnienia atrybutów ISO, patrz strona 81

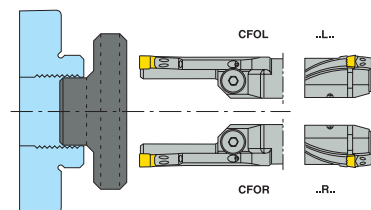

Oznaczenie	Numer produktu	INPLM	INPLX	H	B	OAL	LF	WF	HF	CDX	CP	Waga	CW	TQ	CTWS
		mm	mm	mm	mm	mm	mm	mm	mm	mm	bar	kg	mm	Nm	
CFOR2525X03R080055-JETI	03244831	55,0	80,0	25	25	127	43	26,5	24,95	18,0	200,0	0,1	3,0	5,0	LC..1603..
CFOR2525X03R100070-JETI	03244873	70,0	100,0	25	25	127	43	26,5	24,95	18,0	200,0	0,5	3,0	5,0	LC..1603..
CFOR2525X03R130090-JETI	03244832	90,0	130,0	25	25	127	43	26,5	24,95	18,0	200,0	0,5	3,0	5,0	LC..1603..
CFOR2525X03R170110-JETI	03244833	110,0	170,0	25	25	127	43	26,5	24,95	18,0	200,0	0,5	3,0	5,0	LC..1603..
CFOR2525X03R230140-JETI	03244874	140,0	230,0	25	25	127	43	26,5	24,95	18,0	200,0	0,5	3,0	5,0	LC..1603..
CFOR2525X03R500200-JETI	03244794	200,0	500,0	25	25	127	43	26,5	24,95	18,0	200,0	0,5	3,0	5,0	LC..1603..
CFOL2525X03L080055-JETI	03244865	55,0	80,0	25	25	127	43	26,5	24,95	18,0	200,0	0,5	3,0	5,0	LC..1603..
CFOL2525X03L100070-JETI	03244907	70,0	100,0	25	25	127	43	26,5	24,95	18,0	200,0	0,1	3,0	5,0	LC..1603..
CFOL2525X03L130090-JETI	03244866	90,0	130,0	25	25	127	43	26,5	24,95	18,0	200,0	0,5	3,0	5,0	LC..1603..
CFOL2525X03L170110-JETI	03244908	110,0	170,0	25	25	127	43	26,5	24,95	18,0	200,0	0,5	3,0	5,0	LC..1603..
CFOL2525X03L230140-JETI	03244867	140,0	230,0	25	25	127	43	26,5	24,95	18,0	200,0	0,5	3,0	5,0	LC..1603..
CFOL2525X03L500200-JETI	03244895	200,0	500,0	25	25	127	43	26,5	24,95	18,0	200,0	0,5	3,0	5,0	LC..1603..
CFOR2525X04R080055-JETI	03244796	55,0	80,0	25	25	135	51	26,5	24,95	24,0	200,0	0,6	4,0	5,0	LC..1604..
CFOR2525X04R100070-JETI	03244857	70,0	100,0	25	25	135	51	26,5	24,95	24,0	200,0	0,5	4,0	5,0	LC..1604..
CFOR2525X04R130090-JETI	03244768	90,0	130,0	25	25	135	51	26,5	24,95	24,0	200,0	0,6	4,0	5,0	LC..1604..
CFOR2525X04R170110-JETI	03244819	110,0	170,0	25	25	135	51	26,5	24,95	24,0	200,0	0,6	4,0	5,0	LC..1604..
CFOR2525X04R230140-JETI	03244858	140,0	230,0	25	25	135	51	26,5	24,95	24,0	200,0	0,6	4,0	5,0	LC..1604..
CFOR2525X04R500200-JETI	03244763	200,0	500,0	25	25	135	51	26,5	24,95	24,0	200,0	0,6	4,0	5,0	LC..1604..
CFOL2525X04L080055-JETI	03244897	55,0	80,0	25	25	135	51	26,5	24,95	24,0	200,0	0,6	4,0	5,0	LC..1604..
CFOL2525X04L100070-JETI	03244851	70,0	100,0	25	25	135	51	26,5	24,95	24,0	200,0	0,6	4,0	5,0	LC..1604..
CFOL2525X04L130090-JETI	03244800	90,0	130,0	25	25	135	51	26,5	24,95	24,0	200,0	0,6	4,0	5,0	LC..1604..
CFOL2525X04L170110-JETI	03244825	110,0	170,0	25	25	135	51	26,5	24,95	24,0	200,0	0,6	4,0	5,0	LC..1604..
CFOL2525X04L230140-JETI	03244852	140,0	230,0	25	25	135	51	26,5	24,95	24,0	200,0	0,6	4,0	5,0	LC..1604..
CFOL2525X04L500200-JETI	03244801	200,0	500,0	25	25	135	51	26,5	24,95	24,0	200,0	0,6	4,0	5,0	LC..1604..
CFOR2525X05R080055-JETI	03244775	55,0	80,0	25	25	143	59	26,5	24,95	30,0	200,0	0,6	5,0	5,0	LC..1605..
CFOR2525X05R100070-JETI	03244860	70,0	100,0	25	25	143	59	26,5	24,95	30,0	200,0	0,6	5,0	5,0	LC..1605..
CFOR2525X05R130090-JETI	03244901	90,0	130,0	25	25	143	59	26,5	24,95	30,0	200,0	0,6	5,0	5,0	LC..1605..
CFOR2525X05R170110-JETI	03244820	110,0	170,0	25	25	143	59	26,5	24,95	30,0	200,0	0,6	5,0	5,0	LC..1605..
CFOR2525X05R230140-JETI	03244861	140,0	230,0	25	25	143	59	26,5	24,95	30,0	200,0	0,6	5,0	5,0	LC..1605..

Oznaczenie	Numer produktu	INPLM	INPLX	H	B	OAL	LF	WF	HF	CDX	CP	Waga	CW	TQ	CTWS
		mm	mm	mm	mm	mm	mm	mm	mm	mm	bar	kg	mm	Nm	
CFOR2525X05R500200-JETI	03244771	200,0	500,0	25	25	143	59	26,5	24,95	30,0	200,0	0,6	5,0	5,0	LC..1605..
CFOL2525X05L080055-JETI	03244773	55,0	80,0	25	25	143	59	26,5	24,95	30,0	200,0	0,6	5,0	5,0	LC..1605..
CFOL2525X05L100070-JETI	03244909	70,0	100,0	25	25	143	59	26,5	24,95	30,0	200,0	0,6	5,0	5,0	LC..1605..
CFOL2525X05L130090-JETI	03244767	90,0	130,0	25	25	143	59	26,5	24,95	30,0	200,0	0,6	5,0	5,0	LC..1605..
CFOL2525X05L170110-JETI	03244898	110,0	170,0	25	25	143	59	26,5	24,95	30,0	200,0	0,6	5,0	5,0	LC..1605..
CFOL2525X05L230140-JETI	03244827	140,0	230,0	25	25	143	59	26,5	24,95	30,0	200,0	0,6	5,0	5,0	LC..1605..
CFOL2525X05L500200-JETI	03244783	200,0	500,0	25	25	143	59	26,5	24,95	30,0	200,0	0,6	5,0	5,0	LC..1605..
CFOR2525X06R080055-JETI	03244785	55,0	80,0	25	25	154	70	26,5	24,95	36,0	200,0	0,7	6,0	5,0	LC..1606..
CFOR2525X06R100070-JETI	03244840	70,0	100,0	25	25	154	70	26,5	24,95	36,0	200,0	0,6	6,0	5,0	LC..1606..
CFOR2525X06R130090-JETI	03244841	90,0	130,0	25	25	154	70	26,5	24,95	36,0	200,0	0,6	6,0	5,0	LC..1606..
CFOR2525X06R170110-JETI	03244821	110,0	170,0	25	25	154	70	26,5	24,95	36,0	200,0	0,7	6,0	5,0	LC..1606..
CFOR2525X06R230140-JETI	03244902	140,0	230,0	25	25	154	70	26,5	24,95	36,0	200,0	0,7	6,0	5,0	LC..1606..
CFOR2525X06R500200-JETI	03244750	200,0	500,0	25	25	154	70	26,5	24,95	36,0	200,0	0,6	6,0	5,0	LC..1606..
CFOL2525X06L080055-JETI	03244872	55,0	80,0	25	25	154	70	26,5	24,95	36,0	200,0	0,6	6,0	5,0	LC..1606..
CFOL2525X06L100070-JETI	03244854	70,0	100,0	25	25	154	70	26,5	24,95	36,0	200,0	0,6	6,0	5,0	LC..1606..
CFOL2525X06L130090-JETI	03244855	90,0	130,0	25	25	154	70	26,5	24,95	36,0	200,0	0,1	6,0	5,0	LC..1606..
CFOL2525X06L170110-JETI	03244803	110,0	170,0	25	25	154	70	26,5	24,95	36,0	200,0	0,6	6,0	5,0	LC..1606..
CFOL2525X06L230140-JETI	03244769	140,0	230,0	25	25	154	70	26,5	24,95	36,0	200,0	0,7	6,0	5,0	LC..1606..
CFOL2525X06L500200-JETI	03244759	200,0	500,0	25	25	154	70	26,5	24,95	36,0	200,0	0,7	6,0	5,0	LC..1606..

Części zamienne, zawarte w dostawie

Dla wielkości	Klucz mocujący	Śruba mocująca	Zaślepka	Zaślepka
CFOR/L...-03	4SMS795	TCEI0513	JET-P1/8-5MM	P6SS6X6
CFOR/L...-04	5SMS795	TCEI0613	JET-P1/8-5MM	P6SS6X6
CFOR/L...-05	5SMS795	TCEI0613	JET-P1/8-5MM	P6SS6X6
CFOR/L...-06	6SMS795	TCEI0815	JET-P1/8-5MM	P6SS6X6

Ogólne toczenie ISO Poradnik
Ogólne toczenie ISO Oprawki
Ogólne toczenie ISO Płytki
Steadyline®
MDT
Mini-Shaft™
Obróbka rowków
Przecinanie
X4
Adaptory Moduły mocujące
Akcesoria i części zamienne

CFOR...R...JET, CFOL...L...JET – Oprawki do płytek LCGF, LCGN, LCMF, LCMR – Metryczne

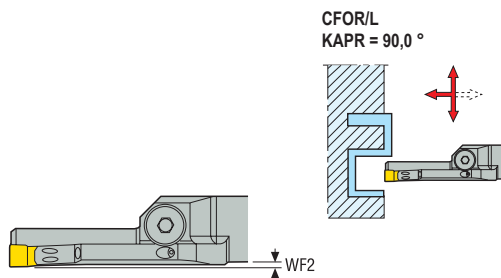
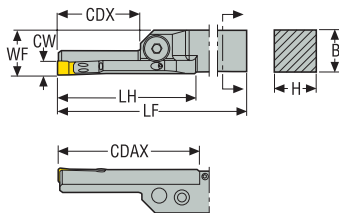

CTWS



- Pokazano wersję prawą z prawą listwą
- Asortyment płytek, patrz str. 861, 862, 864, 865-867
- Oznaczenia oprawek, patrz str. 705-706
- Więcej informacji na temat Jetstream Tooling® oraz akcesoriów, patrz str. 38, 84-88, 1030
- Maks. głębokość skrawania dwustronnych LCGF/LCMF30.. = 28 mm
- CW = orientacyjna szerokość skrawania, może się różnić w zależności od wybranej płytki
- Objaśnienia atrybutów ISO, patrz strona 81

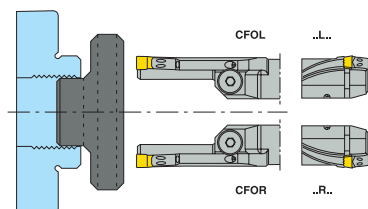

Oznaczenie	Numer produktu	INPLM	INPLX	H	B	LF	WF	WF2	LH	CDX	CP	Waga	CW	TQ	CTWS
		mm	mm	mm	mm	mm	mm	mm	mm	mm	bar	kg	mm	Nm	
CFOR3225P08R130090-JET	02703617	90,0	130,0	32	25	170	26,5	1,5	83,0	48,0	275,0	0,9	8,0	10,0	LC..3008..
CFOR3225P08R170110-JET	02703618	110,0	170,0	32	25	170	26,5	1,5	83,0	48,0	275,0	0,9	8,0	10,0	LC..3008..
CFOR3225P08R230140-JET	02703619	140,0	230,0	32	25	170	26,5	1,5	83,0	48,0	275,0	0,9	8,0	10,0	LC..3008..
CFOR3225P08R500200-JET	02703620	200,0	500,0	32	25	170	26,5	1,5	83,0	48,0	275,0	0,9	8,0	10,0	LC..3008..
CFOL3225P08L130090-JET	02703593	90,0	130,0	32	25	170	26,5	1,5	83,0	48,0	275,0	0,9	8,0	10,0	LC..3008..
CFOL3225P08L170110-JET	02703594	110,0	170,0	32	25	170	26,5	1,5	83,0	48,0	275,0	0,9	8,0	10,0	LC..3008..
CFOL3225P08L230140-JET	02703595	140,0	230,0	32	25	170	26,5	1,5	83,0	48,0	275,0	0,9	8,0	10,0	LC..3008..
CFOL3225P08L500200-JET	02703596	200,0	500,0	32	25	170	26,5	1,5	83,0	48,0	275,0	0,9	8,0	10,0	LC..3008..

Części zamienne, zawarte w dostawie

Dla wielkości	Klucz mocujący	Śruba mocująca	Zaślepka
CFOR/L...-08	6SMS795	TCE11020	JET-P1/8-5MM

CFOR...R...JET, CFOL...L...JET – Oprawki do płytek LCGF, LCGN, LCMF, LCMR – Cal.

KAPR = 90,0°

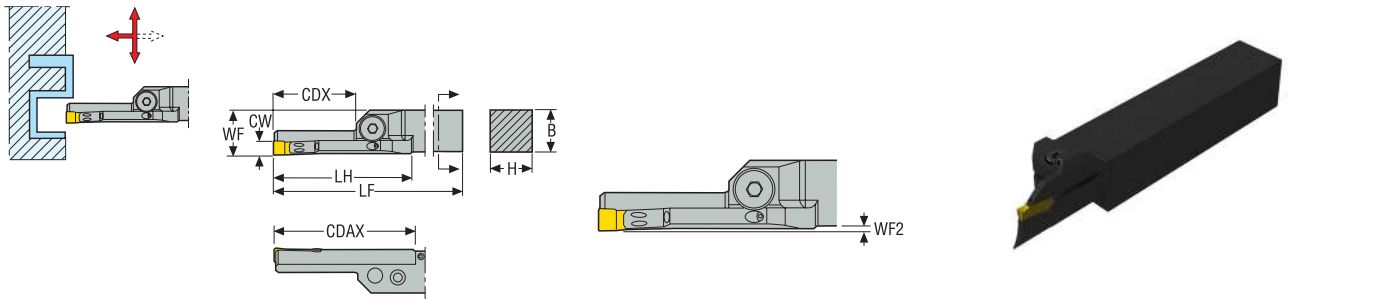

- Pokazano wersję prawą z prawą listwą
- Asortyment płytek, patrz str. 861, 862, 864, 865-867
- Oznaczenia oprawek, patrz str. 705-706
- Więcej informacji na temat Jetstream Tooling® oraz akcesoriów, patrz str. 38, 84-88, 1030
- Maks. głębokość skrawania dwustronnych LCGF/LCMF16.. = 0.551 cale, LCGF/LCMF30.. = 1.102 cale
- CW = orientacyjna szerokość skrawania, może się różnić w zależności od wybranej płytki
- Objasnienia atrybutów ISO, patrz strona 81

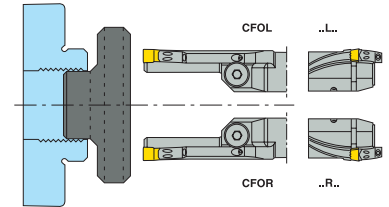



Oznaczenie	Numer produktu	INPLM	INPLX	H	B	LF	WF	WF2	LH	CDX	CP	Waga	CW	TQ	CTWS
		cal.	cal.	cal.	cal.	cal.	cal.	cal.	cal.	cal.	psi	lbs	cal.	In/Lbs.	
CFOR10003D-R3.102.17-JET	02719007	2.165	3.150	1.000	1.000	6.000	1.043	0.059	1.693	0.709	3988.5	1.540	0.118	53.1	LC..1603..
CFOR10003D-R4.002.75-JET	02703472	2.756	3.937	1.000	1.000	6.000	1.043	0.059	1.693	0.709	3988.5	1.540	0.118	53.1	LC..1603..
CFOR10003D-R5.003.50-JET	02703473	3.543	5.118	1.000	1.000	6.000	1.043	0.059	1.693	0.709	3988.5	1.540	0.118	53.1	LC..1603..
CFOR10003D-R6.704.30-JET	02703474	4.331	6.693	1.000	1.000	6.000	1.043	0.059	1.693	0.709	3988.5	1.540	0.118	53.1	LC..1603..
CFOR10003D-R9.005.50-JET	02703475	5.512	9.055	1.000	1.000	6.000	1.043	0.059	1.693	0.709	3988.5	1.540	0.118	53.1	LC..1603..
CFOR10003D-R19.78.00-JET	02703476	7.874	19.685	1.000	1.000	6.000	1.043	0.059	1.693	0.709	3988.5	1.540	0.118	53.1	LC..1603..
CFOL10003D-L3.102.17-JET	02719003	2.165	3.150	1.000	1.000	6.000	1.043	0.059	1.693	0.709	3988.5	1.760	0.118	53.1	LC..1603..
CFOL10003D-L4.002.75-JET	02703448	2.756	3.937	1.000	1.000	6.000	1.043	0.059	1.693	0.709	3988.5	1.540	0.118	53.1	LC..1603..
CFOL10003D-L5.003.50-JET	02703449	3.543	5.118	1.000	1.000	6.000	1.043	0.059	1.693	0.709	3988.5	1.540	0.118	53.1	LC..1603..
CFOL10003D-L6.704.30-JET	02703450	4.331	6.693	1.000	1.000	6.000	1.043	0.059	1.693	0.709	3988.5	1.540	0.118	53.1	LC..1603..
CFOL10003D-L9.005.50-JET	02703451	5.512	9.055	1.000	1.000	6.000	1.043	0.059	1.693	0.709	3988.5	1.540	0.118	53.1	LC..1603..
CFOL10003D-L19.78.00-JET	02703452	7.874	19.685	1.000	1.000	6.000	1.043	0.059	1.693	0.709	3988.5	1.540	0.118	53.1	LC..1603..
CFOR10004D-R3.102.17-JET	02719008	2.165	3.150	1.000	1.004	6.000	1.043	0.059	2.008	0.945	3988.5	1.540	0.157	70.8	LC..1604..
CFOR10004D-R4.002.75-JET	02703477	2.756	3.937	1.000	1.000	6.000	1.043	0.059	2.008	0.945	3988.5	1.540	0.157	70.8	LC..1604..
CFOR10004D-R5.003.50-JET	02703478	3.543	5.118	1.000	1.000	6.000	1.043	0.059	2.008	0.945	3988.5	1.540	0.157	70.8	LC..1604..
CFOR10004D-R6.704.30-JET	02703479	4.331	6.693	1.000	1.000	6.000	1.043	0.059	2.008	0.945	3988.5	1.540	0.157	70.8	LC..1604..
CFOR10004D-R9.005.50-JET	02703480	5.512	9.055	1.000	1.000	6.000	1.043	0.059	2.008	0.945	3988.5	1.540	0.157	70.8	LC..1604..
CFOR10004D-R19.78.00-JET	02703481	7.874	19.685	1.000	1.000	6.000	1.043	0.059	2.008	0.945	3988.5	1.540	0.157	70.8	LC..1604..
CFOL10004D-L3.102.17-JET	02719004	2.165	3.150	1.000	1.000	6.000	1.043	0.059	2.008	0.945	3988.5	1.540	0.157	70.8	LC..1604..
CFOL10004D-L4.002.75-JET	02703453	2.756	3.937	1.000	1.000	6.000	1.043	0.059	2.008	0.945	3988.5	1.540	0.157	70.8	LC..1604..
CFOL10004D-L5.003.50-JET	02703454	3.543	5.118	1.000	1.000	6.000	1.043	0.059	2.008	0.945	3988.5	1.540	0.157	70.8	LC..1604..
CFOL10004D-L6.704.30-JET	02703455	4.331	6.693	1.000	1.000	6.000	1.043	0.059	2.008	0.945	3988.5	1.540	0.157	70.8	LC..1604..
CFOL10004D-L9.005.50-JET	02703456	5.512	9.055	1.000	1.000	6.000	1.043	0.059	2.008	0.945	3988.5	1.540	0.157	70.8	LC..1604..
CFOL10004D-L19.78.00-JET	02703457	7.874	19.685	1.000	1.000	6.000	1.043	0.059	2.008	0.945	3988.5	1.540	0.157	70.8	LC..1604..
CFOR10005D-R3.102.17-JET	02719009	2.165	3.150	1.000	1.000	6.000	1.043	0.059	2.283	1.181	3988.5	1.540	0.197	70.8	LC..1605..
CFOR10005D-R4.002.75-JET	02703482	2.756	3.937	1.000	1.000	6.000	1.043	0.059	2.283	1.181	3988.5	1.540	0.197	70.8	LC..1605..
CFOR10005D-R5.003.50-JET	02703483	3.543	5.118	1.000	1.000	6.000	1.043	0.059	2.283	1.181	3988.5	1.540	0.197	70.8	LC..1605..
CFOR10005D-R6.704.30-JET	02703484	4.331	6.693	1.000	1.000	6.000	1.043	0.059	2.283	1.181	3988.5	1.540	0.197	70.8	LC..1605..
CFOR10005D-R9.005.50-JET	02703485	5.512	9.055	1.000	1.000	6.000	1.043	0.059	2.283	1.181	3988.5	1.540	0.197	70.8	LC..1605..

Ogólne toczenie ISO Poradnik
Ogólne toczenie ISO Oprawki
Ogólne toczenie ISO Płytki
Steadyline®
MDT
Mini-Shaft™
Obróbka rowków
Przecinanie
X4
Adaptory i części zamienne

Oznaczenie	Numer produktu	INPLM	INPLX	H	B	LF	WF	WF2	LH	CDX	CP	Waga	CW	TQ	CTWS
		cal.	cal.	cal.	cal.	cal.	cal.	cal.	cal.	cal.	cal.	psi	lbs	cal.	In/Lbs.
CFOR10005D-R19.78.00-JET	02703486	7.874	19.685	1.000	1.000	6.000	1.043	0.059	2.283	1.181	3988.5	1.540	0.197	70.8	LC..1605..
CFOL10005D-L3.102.17-JET	02719005	2.165	3.150	1.000	1.000	6.000	1.043	0.059	2.283	1.181	3988.5	1.540	0.197	70.8	LC..1605..
CFOL10005D-L4.002.75-JET	02703458	2.756	3.937	1.000	1.000	6.000	1.043	0.059	2.283	1.181	3988.5	1.540	0.197	70.8	LC..1605..
CFOL10005D-L5.003.50-JET	02703459	3.543	5.118	1.000	1.000	6.000	1.043	0.059	2.283	1.181	3988.5	1.540	0.197	70.8	LC..1605..
CFOL10005D-L6.704.30-JET	02703460	4.331	6.693	1.000	1.000	6.000	1.043	0.059	2.283	1.181	3988.5	1.540	0.197	70.8	LC..1605..
CFOL10005D-L9.005.50-JET	02703461	5.512	9.055	1.000	1.000	6.000	1.043	0.059	2.283	1.181	3988.5	1.540	0.197	70.8	LC..1605..
CFOL10005D-L19.78.00-JET	02703462	7.874	19.685	1.000	1.000	6.000	1.043	0.059	2.283	1.181	3988.5	1.540	0.197	70.8	LC..1605..
CFOR10006D-R3.102.17-JET	02719010	2.165	3.150	1.000	1.000	6.000	1.043	0.059	2.756	1.417	3988.5	1.760	0.236	88.5	LC..1606..
CFOR10006D-R4.002.75-JET	02703487	2.756	3.937	1.000	1.000	6.000	1.043	0.059	2.756	1.417	3988.5	1.540	0.236	88.5	LC..1606..
CFOR10006D-R5.003.50-JET	02703488	3.543	5.118	1.000	1.000	6.000	1.043	0.059	2.756	1.417	3988.5	1.540	0.236	88.5	LC..1606..
CFOR10006D-R6.704.30-JET	02703489	4.331	6.693	1.000	1.000	6.000	1.043	0.059	2.756	1.417	3988.5	1.540	0.236	88.5	LC..1606..
CFOR10006D-R9.005.50-JET	02703490	5.512	9.055	1.000	1.000	6.000	1.043	0.059	2.756	1.417	3988.5	1.540	0.236	88.5	LC..1606..
CFOR10006D-R19.78.00-JET	02703491	7.874	19.685	1.000	1.000	6.000	1.043	0.059	2.756	1.417	3988.5	1.540	0.236	88.5	LC..1606..
CFOL10006D-L3.102.17-JET	02719006	2.165	3.150	1.000	1.000	6.000	1.043	0.059	2.756	1.417	3988.5	1.540	0.236	88.5	LC..1606..
CFOL10006D-L4.002.75-JET	02703463	2.756	3.937	1.000	1.000	6.000	1.043	0.059	2.756	1.417	3988.5	1.540	0.236	88.5	LC..1606..
CFOL10006D-L5.003.50-JET	02703464	3.543	5.118	1.000	1.000	6.000	1.043	0.059	2.756	1.417	3988.5	1.540	0.236	88.5	LC..1606..
CFOL10006D-L6.704.30-JET	02703465	4.331	6.693	1.000	1.000	6.000	1.043	0.059	2.756	1.417	3988.5	1.540	0.236	88.5	LC..1606..
CFOL10006D-L9.005.50-JET	02703466	5.512	9.055	1.000	1.000	6.000	1.043	0.059	2.756	1.417	3988.5	1.540	0.236	88.5	LC..1606..
CFOL10006D-L19.78.00-JET	02703467	7.874	19.685	1.000	1.000	6.000	1.043	0.059	2.756	1.417	3988.5	1.540	0.236	88.5	LC..1606..
CFOR12508E-R5.003.50-JET	02703492	3.543	5.118	1.250	1.250	7.000	1.043	0.059	3.268	1.890	3988.5	2.430	0.315	132.8	LC..3008..
CFOR12508E-R6.704.30-JET	02703493	4.331	6.693	1.250	1.250	7.000	1.043	0.059	3.268	1.890	3988.5	2.430	0.315	132.8	LC..3008..
CFOR12508E-R9.005.50-JET	02703494	5.512	9.055	1.250	1.250	7.000	1.043	0.059	3.268	1.890	3988.5	2.430	0.315	132.8	LC..3008..
CFOR12508E-R19.78.00-JET	02703495	7.874	19.685	1.250	1.250	7.000	1.043	0.059	3.268	1.890	3988.5	2.650	0.315	132.8	LC..3008..
CFOL12508E-L5.003.50-JET	02703468	3.543	5.118	1.250	1.250	7.000	1.043	0.059	3.268	1.890	3988.5	2.430	0.315	132.8	LC..3008..
CFOL12508E-L6.704.30-JET	02703469	4.331	6.693	1.250	1.250	7.000	1.043	0.059	3.268	1.890	3988.5	2.430	0.315	132.8	LC..3008..
CFOL12508E-L9.005.50-JET	02703470	5.512	9.055	1.250	1.250	7.000	1.043	0.059	3.268	1.890	3988.5	2.430	0.315	132.8	LC..3008..
CFOL12508E-L19.78.00-JET	02703471	7.874	19.685	1.250	1.250	7.000	1.043	0.059	3.268	1.890	3988.5	2.650	0.315	132.8	LC..3008..

Części zamienne, zawarte w dostawie

Dla wielkości	Klucz mocujący	Śruba mocująca	Zaślepka
			
CFOR/L..-03	4SMS795	TCEI0513	JET-P1/8-5MM
CFOR/L..-04	5SMS795	TCEI0613	JET-P1/8-5MM
CFOR/L..-05	5SMS795	TCEI0613	JET-P1/8-5MM
CFOR/L..-06	6SMS795	TCEI0815	JET-P1/8-5MM
CFOR/L..-08	6SMS795	TCEI1020	JET-P1/8-5MM

C.-CFIR/L – Oprawki do płytek LCGN, LCMF, LCMR
– Metryczne/ Calowe

C.-CFIR/L
KAPR = 90,0°

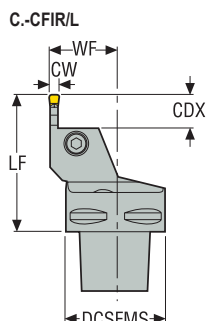
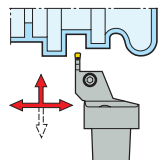

CTWS



- Pokazano wersję prawą
- Asortyment płytek, patrz str. 861, 862-867, 877-878
- Oznaczenia oprawek, patrz str. 703
- Maks. głębokość skrawania dwustronnych LCGF/LCMF16.. = 14 mm / 0.551 cala, LCGF/LCMF30.. = 28 mm / 1.102 cala
- CW = orientacyjna szerokość skrawania, może się różnić w zależności od wybranej płytki
- Objasnienia atrybutów ISO, patrz strona 81

Oznaczenie	Numer produktu	CTMS	DCSFMS	WF	LF	CDX	DCINN3	Waga	CW	TQ	CTWS
			mm cal.	mm cal.	mm cal.	mm cal.	mm cal.	kg lbs	mm cal.	Nm In/Lbs.	
C4-CFIR-27055-03	00091707	C4	40,0 1.575	27,0 1.063	55 2.165	9,0 0.354	195,0 7.677	0,4 0.880	3,0 0.118	3,5 31.0	LC..1603..
C4-CFIL-27055-03	00091706	C4	40,0 1.575	27,0 1.063	55 2.165	9,0 0.354	195,0 7.677	0,4 0.880	3,0 0.118	3,5 31.0	LC..1603..
C4-CFIR-27055-04	00091709	C4	40,0 1.575	27,0 1.063	55 2.165	12,0 0.472	195,0 7.677	0,4 0.880	4,0 0.157	5,0 44.3	LC..1604..
C4-CFIL-27055-04	00091708	C4	40,0 1.575	27,0 1.063	55 2.165	12,0 0.472	195,0 7.677	0,4 0.880	4,0 0.157	5,0 44.3	LC..1604..
C4-CFIR-27055-05	00091711	C4	40,0 1.575	27,0 1.063	55 2.165	15,0 0.591	195,0 7.677	0,4 0.880	5,0 0.197	5,0 44.3	LC..1605..
C4-CFIL-27055-05	00091710	C4	40,0 1.575	27,0 1.063	55 2.165	15,0 0.591	195,0 7.677	0,4 0.880	5,0 0.197	5,0 44.3	LC..1605..
C5-CFIR-35060-03	00091713	C5	50,0 1.969	35,0 1.378	60 2.362	9,0 0.354	195,0 7.677	0,6 1.320	3,0 0.118	3,5 31.0	LC..1603..
C5-CFIL-35060-03	00091712	C5	50,0 1.969	35,0 1.378	60 2.362	9,0 0.354	195,0 7.677	0,6 1.320	3,0 0.118	3,5 31.0	LC..1603..
C5-CFIR-35060-04	00091715	C5	50,0 1.969	35,0 1.378	60 2.362	12,0 0.472	195,0 7.677	0,6 1.320	4,0 0.157	5,0 44.3	LC..1604..
C5-CFIL-35060-04	00091714	C5	50,0 1.969	35,0 1.378	60 2.362	12,0 0.472	195,0 7.677	0,6 1.320	4,0 0.157	5,0 44.3	LC..1604..
C5-CFIR-35060-05	00092112	C5	50,0 1.969	35,0 1.378	60 2.362	15,0 0.591	195,0 7.677	0,6 1.320	5,0 0.197	5,0 44.3	LC..1605..
C5-CFIL-35060-05	00092111	C5	50,0 1.969	35,0 1.378	60 2.362	15,0 0.591	195,0 7.677	0,6 1.320	5,0 0.197	5,0 44.3	LC..1605..
C5-CFIR-35065-06	02303613	C5	50,0 1.969	35,0 1.378	65 2.559	18,0 0.709	195,0 7.677	0,7 1.540	6,0 0.236	10,0 88.5	LC..1606..
C5-CFIL-35065-06	02415000	C5	50,0 1.969	35,0 1.378	65 2.559	18,0 0.709	195,0 7.677	0,7 1.540	6,0 0.236	10,0 88.5	LC..1606..
C6-CFIR-45065-03	00094475	C6	63,0 2.480	45,0 1.772	65 2.559	9,0 0.354	195,0 7.677	1,0 2.200	3,0 0.118	3,5 31.0	LC..1603..
C6-CFIL-45065-03	00038098	C6	63,0 2.480	45,0 1.772	65 2.559	9,0 0.354	195,0 7.677	1,0 2.200	3,0 0.118	3,5 31.0	LC..1603..
C6-CFIR-45065-04	00094476	C6	63,0 2.480	45,0 1.772	65 2.559	12,0 0.472	195,0 7.677	1,1 2.430	4,0 0.157	5,0 44.3	LC..1604..
C6-CFIL-45065-04	00038100	C6	63,0 2.480	45,0 1.772	65 2.559	12,0 0.472	195,0 7.677	1,1 2.430	4,0 0.157	5,0 44.3	LC..1604..

Ogólne toczenie ISO Poradnik
Ogólne toczenie ISO Oprawki
Ogólne toczenie ISO Płytki
Steadyline®
MDT
Mini-Shaft™
Obróbka rowków
Przecinanie
X4
Adaptory Moduły mocujące
Akcesoria i części zamienne

Oznaczenie	Numer produktu	CTMS	DCSFMS	WF	LF	CDX	DCINN3	Waga	CW	TQ	CTWS
			mm cal.	mm cal.	mm cal.	mm cal.	mm cal.	mm cal.	kg lbs	mm cal.	Nm In/Lbs.
C6-CFIR-45065-05	00094477	C6	63,0 2.480	45,0 1.772	65 2.559	15,0 0.591	195,0 7.677	1,2 2.650	5,0 0.197	5,0 44.3	LC..1605..
C6-CFIL-45065-05	00012730	C6	63,0 2.480	45,0 1.772	65 2.559	15,0 0.591	195,0 7.677	1,0 2.200	5,0 0.197	5,0 44.3	LC..1605..
C6-CFIR-45065-06	00012338	C6	63,0 2.480	45,0 1.772	65 2.559	18,0 0.709	195,0 7.677	1,1 2.430	6,0 0.236	10,0 88.5	LC..1606..
C6-CFIL-45065-06	00012340	C6	63,0 2.480	45,0 1.772	65 2.559	18,0 0.709	195,0 7.677	1,1 2.430	6,0 0.236	10,0 88.5	LC..1606..
C6-CFIR-45075-08	00038107	C6	63,0 2.480	45,0 1.772	75 2.953	24,0 0.945	195,0 7.677	1,2 2.650	8,0 0.315	10,0 88.5	LC..3008..
C6-CFIL-45075-08	00038106	C6	63,0 2.480	45,0 1.772	75 2.953	24,0 0.945	195,0 7.677	1,2 2.650	8,0 0.315	10,0 88.5	LC..3008..

Części zamienne, zawarte w dostawie

Dla wielkości	Klucz mocujący	Śruba mocująca	Dysza do chłodziwa
C4...03	3SMS795	MC6S4X18	CN6
C4...04	4SMS795	MC6S5X18	CN6
C4...05	4SMS795	MC6S5X18	CN6
C5...03	3SMS795	MC6S4X18	CN7
C5...04	4SMS795	MC6S5X18	CN7
C5...05	4SMS795	MC6S5X18	CN7
C5...06	6SMS795	TCEI0815	CN7
CFIR/L...03	3SMS795	MC6S4X18	CN7
CFIR/L...04	4SMS795	MC6S5X18	CN7
CFIR/L...05	4SMS795	MC6S5X18	CN7
CFIR/L...06	6SMS795	TCEI0815	CN7
CFIR/L...08	6SMS795	TCEI0825	CN7

CFIR/L – Oprawki do płytek LCGF, LCGN, LCMF, LCMR
– Metryczne

CFIR/L
KAPR = 90,0°

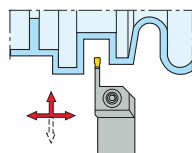

CFIR/L1212../1616..

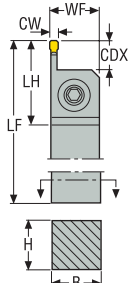

CFIR/L1212..



CFIR/L

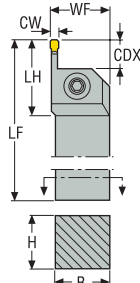

CTWS



- Pokazano wersję prawą
- Asortyment płytek, patrz str. 861, 862-875, 877-878
- Oznaczenia oprawek, patrz str. 705-706
- Maks. głębokość skrawania dwustronnych LCGF/LCMF16.. = 14 mm, LCGF/LCMF30.. = 28 mm
- CW = orientacyjna szerokość skrawania, może się różnić w zależności od wybranej płytki
- Objasnienia atrybutów ISO, patrz strona 81

Oznaczenie	Numer produktu	H	B	LF	WF	LH	CDX	DCINN3	Waga	CW	TQ	CTWS
		mm	mm	mm	mm	mm	mm	mm	kg	mm	Nm	
CFIR1212M03	02435854	12	12	150	12,0	31,0	9,0	–	0,2	3,0	2,5	LC..1603..
CFIR1616H03	00091799	16	16	100	16,0	28,0	9,0	–	0,2	3,0	6,0	LC..1603..
CFIR2020K03	00068771	20	20	125	21,5	28,0	9,0	–	0,4	3,0	6,0	LC..1603..
CFIR2525M03	00068773	25	25	150	26,5	28,0	9,0	195,0	0,7	3,0	6,0	LC..1603..
CFIR3225P03	00013453	32	25	170	26,5	28,0	9,0	195,0	1,0	3,0	6,0	LC..1603..
CFIL1212M03	02435855	12	12	150	12,0	31,0	9,0	–	0,2	3,0	2,5	LC..1603..
CFIL1616H03	00091798	16	16	100	16,0	28,0	9,0	–	0,2	3,0	6,0	LC..1603..
CFIL2020K03	00068770	20	20	125	21,5	28,0	9,0	–	0,4	3,0	6,0	LC..1603..
CFIL2525M03	00068772	25	25	150	26,5	28,0	9,0	195,0	0,8	3,0	6,0	LC..1603..
CFIL3225P03	00013452	32	25	170	26,5	28,0	9,0	195,0	1,0	3,0	6,0	LC..1603..
CFIR1212M04	02435857	12	12	150	12,0	33,0	12,0	–	0,2	4,0	3,5	LC..1604..
CFIR1616H04	00091801	16	16	100	16,0	31,0	12,0	–	0,3	4,0	8,0	LC..1604..
CFIR2020K04	00068783	20	20	125	21,5	31,0	12,0	–	0,4	4,0	8,0	LC..1604..
CFIR2525M04	00068785	25	25	150	26,5	31,0	12,0	195,0	0,7	4,0	8,0	LC..1604..
CFIR3225P04	00091803	32	25	170	26,5	31,0	12,0	195,0	1,0	4,0	8,0	LC..1604..
CFIL1212M04	02435861	12	12	150	12,0	33,0	12,0	–	0,2	4,0	3,5	LC..1604..
CFIL1616H04	00091800	16	16	100	16,0	31,0	12,0	–	0,2	4,0	8,0	LC..1604..
CFIL2020K04	00068782	20	20	125	21,5	31,0	12,0	–	0,4	4,0	8,0	LC..1604..
CFIL2525M04	00068784	25	25	150	26,5	31,0	12,0	195,0	0,7	4,0	8,0	LC..1604..
CFIL3225P04	00091802	32	25	170	26,5	31,0	12,0	195,0	1,0	4,0	8,0	LC..1604..
CFIR2020K05	00068769	20	20	125	21,5	35,0	15,0	–	0,4	5,0	8,0	LC..1605..
CFIR2525M05	00068775	25	25	150	26,5	35,0	15,0	195,0	0,7	5,0	8,0	LC..1605..
CFIR3225P05	00091993	32	25	170	26,5	35,0	15,0	195,0	1,0	5,0	8,0	LC..1605..
CFIL2020K05	00068768	20	20	125	21,5	35,0	15,0	–	0,4	5,0	8,0	LC..1605..
CFIL2525M05	00068774	25	25	150	26,5	35,0	15,0	195,0	0,7	5,0	8,0	LC..1605..
CFIL3225P05	00091804	32	25	170	26,5	35,0	15,0	195,0	1,0	5,0	8,0	LC..1605..
CFIR2020K06	00068781	20	20	125	21,5	42,0	18,0	–	0,4	6,0	10,0	LC..1606..
CFIR2525M06	00068797	25	25	150	26,5	42,0	18,0	195,0	0,7	6,0	10,0	LC..1606..
CFIR3225P06	00068799	32	25	170	26,5	42,0	18,0	195,0	1,0	6,0	10,0	LC..1606..
CFIL2020K06	00068780	20	20	125	21,5	42,0	18,0	–	0,4	6,0	10,0	LC..1606..
CFIL2525M06	00068796	25	25	150	26,5	42,0	18,0	195,0	0,7	6,0	10,0	LC..1606..

Ogólne toczenie ISO Poradnik

Ogólne toczenie ISO Oprawki

Ogólne toczenie ISO Płytki

Steadyline®

MDT

Mini-Shaft™

Obróbka rowków

Przecinanie



X4

Adaptory Moduły mocujące

Akcesoria i części zamienne

Ogólne toczenie ISO Poradnik	Oznaczenie	Numer produktu	H	B	LF	WF	LH	CDX	DCINN3	Waga	CW	TQ	CTWS
			mm	mm	mm	mm	mm	mm	mm	mm	kg	mm	Nm
	CFIL3225P06	00068798	32	25	170	26,5	42,0	18,0	195,0	1,0	6,0	10,0	LC..1606..
	CFIR2525M08	00023573	25	25	150	28,0	55,0	24,0	195,0	0,7	8,0	15,0	LC..3008..
	CFIR3225P08	00004358	32	25	170	28,0	55,0	24,0	195,0	1,0	8,0	15,0	LC..3008..
	CFIL2525M08	00023572	25	25	150	28,0	55,0	24,0	195,0	0,7	8,0	15,0	LC..3008..
	CFIL3225P08	00004359	32	25	170	28,0	55,0	24,0	195,0	1,0	8,0	15,0	LC..3008..

Części zamienne, zawarte w dostawie

Ogólne toczenie ISO Płytki	Dla wielkości	Klucz mocujący	Śruba mocująca
			
	..1212M03	3SMS795	TCEI0409
	..1616H03	4SMS795	TCEI0509
	..2020K03	4SMS795	TCEI0513
	..2525M03	4SMS795	TCEI0513
	..3225P03	4SMS795	TCEI0513
	..1212M04	3SMS795	TCEI0409
	..1616H04	5SMS795	TCEI0609
	..2020K04	5SMS795	TCEI0613
	..2525M04	5SMS795	TCEI0613
	..3225P04	5SMS795	TCEI0613
	CFIR/L...-05	5SMS795	TCEI0613
	CFIR/L...-06	6SMS795	TCEI0815
	CFIR/L...-08	6SMS795	TCEI1020

- Ogólne toczenie ISO Poradnik
- Ogólne toczenie ISO Oprawki
- Ogólne toczenie ISO Płytki
- Steadyline®
- MDT
- Mini-Shaft™
- Obróbka rowków
- Przecinanie
- X4
- Adaptory Moduły mocujące
- Akcesoria i części zamienne

CFIR/L – Oprawki do płytek LCGF, LCGN, LCMF, LCMR
– Cal.

CFIR/L
KAPR = 90,0°

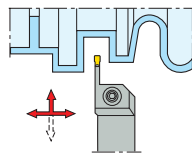

KAPR = 90,0°

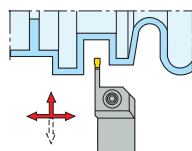

CFIR/L063..

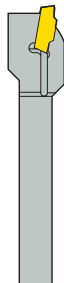
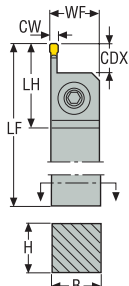

CFIR/L

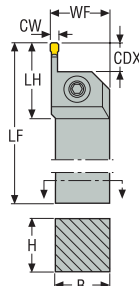

CTWS



- Pokazano wersję prawą
- Asortyment płytek, patrz str. 861, 862-875, 877-878
- Oznaczenia oprawek, patrz str. 705-706
- Maks. głębokość skrawania dwustronnych LCGF/LCMF16.. = 0.551 cale, LCGF/LCMF30.. = 1.102 cale
- CW = orientacyjna szerokość skrawania, może się różnić w zależności od wybranej płytki
- Objasnienia atrybutów ISO, patrz strona 81

Oznaczenie	Numer produktu	H	B	LF	WF	LH	CDX	DCINN3	Waga	CW	TQ	CTWS
		cal.	cal.	cal.	cal.	cal.	cal.	cal.	lbs	cal.	In/Lbs.	
CFIR06303B	00002795	0.625	0.625	4.500	0.875	1.142	0.354	–	0.660	0.118	53.1	LC..1603..
CFIR07503B	00087626	0.750	0.750	4.500	1.000	1.142	0.354	–	0.880	0.118	53.1	LC..1603..
CFIR10003D	00087628	1.000	1.000	6.000	1.250	1.142	0.354	7.677	1.760	0.118	53.1	LC..1603..
CFIR12503D	00002809	1.250	1.250	6.000	1.500	1.142	0.354	7.677	2.650	0.118	53.1	LC..1603..
CFIL06303B	00002800	0.625	0.625	4.500	0.875	1.142	0.354	–	0.660	0.118	53.1	LC..1603..
CFIL07503B	00087627	0.750	0.750	4.500	1.000	1.142	0.354	–	0.880	0.118	53.1	LC..1603..
CFIL10003D	00087629	1.000	1.000	6.000	1.250	1.142	0.354	7.677	1.760	0.118	53.1	LC..1603..
CFIL12503D	00002811	1.250	1.250	6.000	1.500	1.142	0.354	7.677	2.650	0.118	53.1	LC..1603..
CFIR07504B	00087630	0.750	0.750	4.500	1.000	1.220	0.472	–	0.880	0.157	70.8	LC..1604..
CFIR10004D	00087632	1.000	1.000	6.000	1.250	1.220	0.472	7.677	1.760	0.157	70.8	LC..1604..
CFIR12504D	00002813	1.250	1.250	6.000	1.500	1.220	0.472	7.677	2.650	0.157	70.8	LC..1604..
CFIL07504B	00087631	0.750	0.750	4.500	1.000	1.220	0.472	–	0.880	0.157	70.8	LC..1604..
CFIL10004D	00087633	1.000	1.000	6.000	1.250	1.220	0.472	7.677	1.760	0.157	70.8	LC..1604..
CFIL12504D	00002817	1.250	1.250	6.000	1.500	1.220	0.472	7.677	2.650	0.157	70.8	LC..1604..
CFIR07505B	00089897	0.750	0.750	4.500	1.000	1.417	0.591	–	0.880	0.197	70.8	LC..1605..
CFIR10005D	00090975	1.000	1.000	6.000	1.250	1.299	0.591	7.677	1.760	0.197	70.8	LC..1605..
CFIR12505D	00002821	1.250	1.250	6.000	1.500	1.614	0.591	7.677	2.430	0.197	70.8	LC..1605..
CFIL07505B	00089896	0.750	0.750	4.500	1.000	1.417	0.591	–	0.880	0.197	70.8	LC..1605..
CFIL10005D	00090974	1.000	1.000	6.000	1.250	1.299	0.591	7.677	1.760	0.197	70.8	LC..1605..
CFIL12505D	00002822	1.250	1.250	6.000	1.500	1.614	0.591	7.677	2.430	0.197	70.8	LC..1605..
CFIR10006D	00087634	1.000	1.000	6.000	1.250	1.614	0.709	7.677	1.760	0.236	88.5	LC..1606..
CFIR12506D	00087636	1.250	1.250	6.000	1.500	1.614	0.709	7.677	2.430	0.236	88.5	LC..1606..
CFIL10006D	00087635	1.000	1.000	6.000	1.250	1.614	0.709	7.677	1.760	0.236	88.5	LC..1606..
CFIL12506D	00087637	1.250	1.250	6.000	1.500	1.614	0.709	7.677	2.430	0.236	88.5	LC..1606..
CFIR10008D	00057717	1.000	1.000	6.000	1.250	2.165	0.996	7.677	1.760	0.315	132.8	LC..3008..
CFIR12508E	00057719	1.250	1.250	7.000	1.500	2.165	0.945	7.677	2.870	0.315	132.8	LC..3008..
CFIL10008D	00057718	1.000	1.000	6.000	1.250	2.165	0.996	7.677	1.760	0.315	132.8	LC..3008..
CFIL12508E	00057720	1.250	1.250	7.000	1.500	2.165	0.945	7.677	2.870	0.315	132.8	LC..3008..

Ogólne toczenie ISO Poradnik

Ogólne toczenie ISO Oprawki

Ogólne toczenie ISO Płytki

Steadyline®

MDT

Mini-Shaft™

Obróbka rowków



Przecinanie

X4

Adaptory Moduły mocujące

Akcesoria i części zamienne

Części zamienne, zawarte w dostawie

Dla wielkości	Klucz mocujący	Śruba mocująca
		
..03	4SMS795	TCEI0509
..03	4SMS795	TCEI0513
..04	5SMS795	TCEI0613
..05	5SMS795	TCEI0613
..06	6SMS795	TCEI0815
..08	6SMS795	TCEI1020

Ogólne toczenie ISO Poradnik

Ogólne toczenie ISO Oprawki

Ogólne toczenie ISO Płytki

Steadyline®

MDT

Mini-Shaft™

Obróbka rowków

Przecinanie

X4

Adaptory Moduły mocujące

Akcesoria i części zamienne

CFMR/L – Oprawki do płytek LCGF, LCGN, LCMF, LCMR
– Metryczne

CFMR/L
KAPR = 90,0°

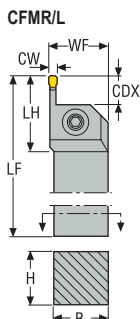
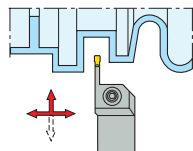

CTWS



- Pokazano wersję prawą
- Asortyment płytek, patrz str. 861, 862-875, 877-878
- Oznaczenia oprawek, patrz str. 705-706
- Maks. głębokość skrawania dwustronnych LCGF/LCMF16.. = 14 mm, LCGF/LCMF30.. = 28 mm
- CW = orientacyjna szerokość skrawania, może się różnić w zależności od wybranej płytki
- Objasnienia atrybutów ISO, patrz strona 81

Oznaczenie	Numer produktu	H	B	LF	WF	LH	CDX	DCINN3	Waga	CW	TQ	CTWS
		mm	mm	mm	mm	mm	mm	mm	kg	mm	Nm	
CFMR2020K03	00068777	20	20	125	21,5	36,0	15,0	–	0,4	3,0	6,0	LC..1603..
CFMR2525M03	00068779	25	25	150	26,5	36,0	15,0	195,0	0,7	3,0	6,0	LC..1603..
CFMR3225P03	00013460	32	25	170	26,5	36,0	15,0	195,0	1,0	3,0	6,0	LC..1603..
CFML2020K03	00068776	20	20	125	21,5	36,0	15,0	–	0,4	3,0	6,0	LC..1603..
CFML2525M03	00068778	25	25	150	26,5	36,0	15,0	195,0	0,7	3,0	6,0	LC..1603..
CFML3225P03	00013459	32	25	170	26,5	36,0	15,0	195,0	1,0	3,0	6,0	LC..1603..
CFMR2020K04	00068791	20	20	125	21,5	39,0	20,0	–	0,4	4,0	8,0	LC..1604..
CFMR2525M04	00068793	25	25	150	26,5	41,0	20,0	195,0	0,7	4,0	8,0	LC..1604..
CFMR3225P04	00091807	32	25	170	26,5	41,0	20,0	195,0	1,0	4,0	8,0	LC..1604..
CFML2020K04	00068790	20	20	125	21,5	39,0	20,0	–	0,4	4,0	8,0	LC..1604..
CFML2525M04	00068792	25	25	150	26,5	41,0	20,0	195,0	0,7	4,0	8,0	LC..1604..
CFML3225P04	00091806	32	25	170	26,5	41,0	20,0	195,0	1,0	4,0	8,0	LC..1604..
CFMR2020K05	00068789	20	20	125	21,5	50,0	25,0	–	0,4	5,0	8,0	LC..1605..
CFMR2525M05	00068787	25	25	150	26,5	50,0	25,0	195,0	0,7	5,0	8,0	LC..1605..
CFMR3225P05	00091809	32	25	170	26,5	50,0	25,0	195,0	1,0	5,0	8,0	LC..1605..
CFML2020K05	00068788	20	20	125	21,5	50,0	25,0	–	0,4	5,0	8,0	LC..1605..
CFML2525M05	00068786	25	25	150	26,5	50,0	25,0	195,0	0,7	5,0	8,0	LC..1605..
CFML3225P05	00091808	32	25	170	26,5	50,0	25,0	195,0	1,0	5,0	8,0	LC..1605..
CFMR2020M06	00068795	20	20	150	21,5	60,0	30,0	–	0,5	6,0	10,0	LC..1606..
CFMR2525M06	00068801	25	25	150	26,5	60,0	30,0	195,0	0,7	6,0	10,0	LC..1606..
CFMR3225P06	00068803	32	25	170	26,5	60,0	30,0	195,0	1,0	6,0	10,0	LC..1606..
CFML2020M06	00068794	20	20	150	21,5	60,0	30,0	–	0,4	6,0	10,0	LC..1606..
CFML2525M06	00068800	25	25	150	26,5	60,0	30,0	195,0	0,7	6,0	10,0	LC..1606..
CFML3225P06	00068802	32	25	170	26,5	60,0	30,0	195,0	1,0	6,0	10,0	LC..1606..
CFMR2525P08	00023576	25	25	170	28,0	74,0	40,0	195,0	0,8	8,0	15,0	LC..3008..
CFMR3225P08	00004360	32	25	170	28,0	74,0	40,0	195,0	1,0	8,0	15,0	LC..3008..
CFML2525P08	00023574	25	25	170	28,0	74,0	40,0	195,0	0,8	8,0	15,0	LC..3008..
CFML3225P08	00004362	32	25	170	28,0	74,0	40,0	195,0	1,0	8,0	15,0	LC..3008..

Ogólne toczenie ISO Poradnik

Ogólne toczenie ISO Oprawki

Ogólne toczenie ISO Płytki

Steadyline®

MDT

Mini-Shaft™

Obróbka rowków

Przecinanie

X4

Adaptory Moduły mocujące

Akcesoria i części zamienne

Części zamienne, zawarte w dostawie

Dla wielkości	Klucz mocujący	Śruba mocująca
		
CFMR/L..-03	4SMS795	TCEI0513
CFMR/L..-04	5SMS795	TCEI0613
CFMR/L..-05	5SMS795	TCEI0613
CFMR/L..-06	6SMS795	TCEI0815
CFMR/L..-08	6SMS795	TCEI1020

Ogólne toczenie ISO Poradnik

Ogólne toczenie ISO Oprawki

Ogólne toczenie ISO Płytki

Steadyline®

MDT

Mini-Shaft™

Obróbka rowków

Przecinanie

X4

Adaptory Moduły mocujące

Akcesoria i części zamienne

CFMR/L – Oprawki do płytek LCGF, LCGN, LCMF, LCMR – Cal.

CFMR/L
KAPR = 90,0°

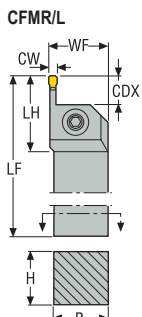
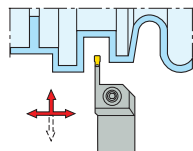

CTWS



- Pokazano wersję prawą
- Asortyment płytek, patrz str. 861, 862-875, 877-878
- Oznaczenia oprawek, patrz str. 705-706
- Maks. głębokość skrawania dwustronnych LCGF/LCMF16.. = 0.551 cale, LCGF/LCMF30.. = 1.102 cale
- CW = orientacyjna szerokość skrawania, może się różnić w zależności od wybranej płytki
- Objasnienia atrybutów ISO, patrz strona 81

Oznaczenie	Numer produktu	H	B	LF	WF	LH	CDX	DCINN3	Waga	CW	TQ	CTWS
		cal.	cal.	cal.	cal.	cal.	cal.	cal.	lbs	cal.	In/Lbs.	
CFMR07503B	00002849	0.750	0.750	4.500	1.000	1.339	0.591	–	0.660	0.118	53.1	LC..1603..
CFML07503B	00002850	0.750	0.750	4.500	1.000	1.339	0.591	–	0.660	0.118	53.1	LC..1603..
CFMR10003D	00096174	1.000	1.000	6.000	1.250	1.378	0.591	7.677	1.540	0.118	53.1	LC..1603..
CFML10003D	00096175	1.000	1.000	6.000	1.250	1.378	0.591	7.677	1.540	0.118	53.1	LC..1603..
CFMR12503D	00002852	1.250	1.250	6.000	1.500	1.378	0.591	7.677	2.200	0.118	53.1	LC..1603..
CFML12503D	00002863	1.250	1.250	6.000	1.500	1.378	0.591	7.677	2.200	0.118	53.1	LC..1603..
CFMR15003E	00059805	1.500	1.500	7.000	2.000	1.614	0.591	7.677	3.970	0.118	53.1	LC..1603..
CFML15003E	00059806	1.500	1.500	7.000	2.000	1.614	0.591	7.677	3.970	0.118	53.1	LC..1603..
CFMR07504B	00002918	0.750	0.750	4.500	1.000	1.575	0.787	–	0.660	0.157	70.8	LC..1604..
CFML07504B	00002919	0.750	0.750	4.500	1.000	1.575	0.787	–	0.660	0.157	70.8	LC..1604..
CFMR10004D	00096176	1.000	1.000	6.000	1.250	1.614	0.787	7.677	1.540	0.157	70.8	LC..1604..
CFML10004D	00096177	1.000	1.000	6.000	1.250	1.614	0.787	7.677	1.540	0.157	70.8	LC..1604..
CFMR12504D	00002920	1.250	1.250	6.000	1.500	1.614	0.787	7.677	2.430	0.157	70.8	LC..1604..
CFML12504D	00002922	1.250	1.250	6.000	1.500	1.614	0.787	7.677	2.430	0.157	70.8	LC..1604..
CFMR15004E	00059807	1.500	1.500	7.000	2.000	1.969	0.787	7.677	3.750	0.157	70.8	LC..1604..
CFML15004E	00059808	1.500	1.500	7.000	2.000	1.969	0.787	7.677	3.970	0.157	70.8	LC..1604..
CFMR10005D	00096178	1.000	1.000	6.000	1.250	2.008	0.984	7.677	1.540	0.197	70.8	LC..1605..
CFML10005D	00096179	1.000	1.000	6.000	1.250	2.008	0.984	7.677	1.540	0.197	70.8	LC..1605..
CFMR12505D	00002923	1.250	1.250	6.000	1.500	1.969	0.984	7.677	2.430	0.197	70.8	LC..1605..
CFML12505D	00002924	1.250	1.250	6.000	1.500	1.969	0.984	7.677	2.430	0.197	70.8	LC..1605..
CFMR15005E	00059809	1.500	1.500	7.000	2.000	2.244	0.984	7.677	3.750	0.197	70.8	LC..1605..
CFML15005E	00059810	1.500	1.500	7.000	2.000	2.244	0.984	7.677	3.750	0.197	70.8	LC..1605..
CFMR10006D	00096180	1.000	1.000	6.000	1.250	2.362	1.181	7.677	1.540	0.236	88.5	LC..1606..
CFML10006D	00096181	1.000	1.000	6.000	1.250	2.362	1.181	7.677	1.540	0.236	88.5	LC..1606..
CFMR12506D	00002970	1.250	1.250	6.000	1.500	2.362	1.181	7.677	2.200	0.236	88.5	LC..1606..
CFML12506D	00002972	1.250	1.250	6.000	1.500	2.362	1.181	7.677	2.200	0.236	88.5	LC..1606..
CFMR15006E	00059811	1.500	1.500	7.000	2.000	2.598	1.181	7.677	3.750	0.236	88.5	LC..1606..
CFML15006E	00059812	1.500	1.500	7.000	2.000	2.598	1.181	7.677	3.750	0.236	88.5	LC..1606..
CFMR10008D	00059847	1.000	1.000	6.000	1.250	2.795	1.575	7.677	1.540	0.315	132.8	LC..3008..
CFML10008D	00059848	1.000	1.000	6.000	1.250	2.795	1.575	7.677	1.540	0.315	132.8	LC..3008..
CFMR12508E	00059849	1.250	1.250	7.000	1.500	2.795	1.575	7.677	2.650	0.315	132.8	LC..3008..

Ogólne toczenie ISO Poradnik

Ogólne toczenie ISO Oprawki

Ogólne toczenie ISO Płytki

Steadyline®

MDT

Mini-Shaft™

Obróbka rowków

Przecinanie

X4

Adaptory i części zamienne

Akcesoria i części zamienne

Ogólne toczenie ISO Poradnik	Oznaczenie	Numer produktu	H	B	LF	WF	LH	CDX	DCINN3	Waga	CW	TQ	CTWS
			cal.	cal.	cal.	cal.	cal.	cal.	cal.	cal.	lbs	cal.	In/Lbs.
	CFML12508E	00059850	1.250	1.250	7.000	1.500	2.795	1.575	7.677	2.430	0.315	132.8	LC..3008..
	CFMR15008E	00059813	1.500	1.500	7.000	2.000	2.795	1.575	7.677	3.750	0.315	132.8	LC..3008..
	CFML15008E	00059814	1.500	1.500	7.000	2.000	2.795	1.575	7.677	3.530	0.315	132.8	LC..3008..

Części zamienne, zawarte w dostawie

Dla wielkości	Klucz mocujący	Śruba mocująca
		
..03	4SMS795	TCEI0513
..04	5SMS795	TCEI0613
..05	5SMS795	TCEI0613
..06	6SMS795	TCEI0815
..08	6SMS795	TCEI1020

- Ogólne toczenie ISO Poradnik
- Ogólne toczenie ISO Oprawki
- Ogólne toczenie ISO Płytki
- Steadyline®
- MDT
- Mini-Shaft™
- Obróbka rowków
- Przecinanie
- X4
- Adaptory Moduły mocujące
- Akcesoria i części zamienne

CF.R/L – Oprawki do płytek LCGN, LCMR
– Metryczne

CF.R/L
KAPR = 90,0°

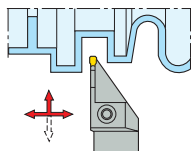

CF..1212, 1616

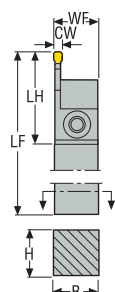

CF..2020, 2525

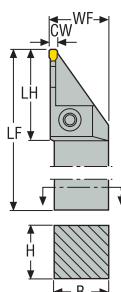

CTWS



- Pokazano wersję prawą
- Asortyment płytek, patrz str. 861, 862-875, 877-878
- Oznaczenia opravek, patrz str. 705-706
- * Ze względu na konstrukcję, głębokość toczenia rowków jest ograniczona, patrz strony 727
- Maks. głębokość skrawania dwustronnych LCGF/LCMF16.. = 14 mm
- CW = orientacyjna szerokość skrawania, może się różnić w zależności od wybranej płytki
- Objasnienia atrybutów ISO, patrz strona 81

Oznaczenie	Numer produktu	H	B	LF	WF	LH	CUTDIA*	Waga	CW	TQ	CTWS
		mm	mm	mm	mm	mm	mm	kg	mm	Nm	
CFOR1212M03	00053367	12	12	150	12,0	32,1	37,0	0,2	3,0	3,5	LC..1603..
CFOL1212M03	00053357	12	12	150	12,0	32,1	37,0	0,2	3,0	3,5	LC..1603..
CFTR1616M03	00054058	16	16	150	16,0	42,0	50,0	0,3	3,0	6,0	LC..1603..
CFTR2020K03	00054060	20	20	125	21,5	43,0	50,0	0,4	3,0	6,0	LC..1603..
CFTR2525M03	00054066	25	25	150	26,5	42,5	50,0	0,7	3,0	6,0	LC..1603..
CFTL1616M03	00054057	16	16	150	16,0	42,0	50,0	0,3	3,0	6,0	LC..1603..
CFTL2020K03	00054059	20	20	125	21,5	43,0	50,0	0,4	3,0	6,0	LC..1603..
CFTL2525M03	00054063	25	25	150	26,5	42,5	50,0	0,7	3,0	6,0	LC..1603..
CFPR2020K04	00054073	20	20	125	21,5	43,0	50,0	0,4	4,0	8,0	LC..1604..
CFPR2525M04	00054078	25	25	150	26,5	43,0	50,0	0,7	4,0	8,0	LC..1604..
CFPL2020K04	00054071	20	20	125	21,5	43,0	50,0	0,4	4,0	8,0	LC..1604..
CFPL2525M04	00054074	25	25	150	26,5	43,0	50,0	0,7	4,0	8,0	LC..1604..

Części zamienne, zawarte w dostawie

Dla wielkości	Klucz mocujący	Śruba mocująca
CFOR/L...-03	3SMS795	TCEI0409
CFTR/L...-03	4SMS795	TCEI0513
CFPR/L...-04	5SMS795	TCEI0613

Ogólne toczenie ISO Poradnik

Ogólne toczenie ISO Oprawki

Ogólne toczenie ISO Płytki

Steadyline®

MDT

Mini-Shaft™

Obrobka rowków

Przecinanie

X4

Adaptory Moduły mocujące

Akcesoria i części zamienne

**CF.R/L – Oprawki do płytek LCGN, LCMR
– Cal.**

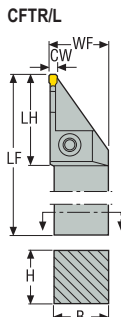

KAPR = 90,0 °

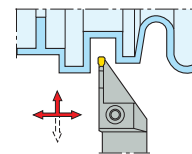

CTWS



- Pokazano wersję prawą
- Asortyment płytek, patrz str. 861, 862-875, 877-878
- Oznaczenia opravek, patrz str. 705-706
- * Ze względu na konstrukcję, głębokość toczenia rowków jest ograniczona, patrz strony 727
- Maks. głębokość skrawania dwustronnych LCGF/LCMF16.. = 0.551 cala
- CW = orientacyjna szerokość skrawania, może się różnić w zależności od wybranej płytki
- Objaśnienia atrybutów ISO, patrz strona 81

Oznaczenie	Numer produktu	H	B	LF	WF	LH	CUTDIA*	Waga	CW	TQ	CTWS
		cal.	cal.	cal.	cal.	cal.	cal.	lbs	cal.	In/Lbs.	
CFTR07503C	00086323	0.750	0.750	5.000	1.000	1.654	1.969	0.880	0.118	53.1	LC..1603..
CFTR10003D	00086326	1.000	1.000	6.000	1.250	1.654	1.969	1.540	0.118	53.1	LC..1603..
CFTL07503C	00086332	0.750	0.750	5.000	1.000	1.654	1.969	0.880	0.118	53.1	LC..1603..
CFTL10003D	00086333	1.000	1.000	6.000	1.250	1.654	1.969	1.760	0.118	53.1	LC..1603..
CFPR10004D	00086317	0.626	0.626	6.000	1.250	1.693	1.969	1.760	0.157	70.8	LC..1604..
CFPL10004D	00086320	0.626	0.626	6.000	1.250	1.693	1.969	1.760	0.157	70.8	LC..1604..

Części zamienne, zawarte w dostawie

Dla wielkości	Klucz mocujący	Śruba mocująca
.03	4SMS795	TCEI0513
.04	5SMS795	TCEI0613

CF.R/L – Oprawki do płytek LCGN, LCMR
– Cal.

CIIR/L
KAPR = 90,0°

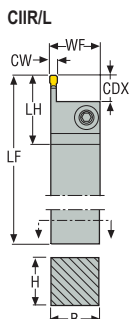
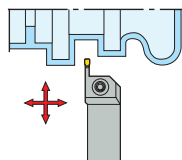

CTWS



- Pokazano wersję prawą
- Asortyment płytek, patrz str. 861, 862-875, 877-878
- Oznaczenia oprawek, patrz str. 705-706
- CW = orientacyjna szerokość skrawania, może się różnić w zależności od wybranej płytki
- Objasnienia atrybutów ISO, patrz strona 81

Oznaczenie	Numer produktu	H	B	LF	WF	LH	CDX	Waga	CW	TQ	CTWS
		cal.	cal.	cal.	cal.	cal.	cal.	lbs	cal.	In/Lbs.	
CIIR05003D	00057794	0.500	0.500	6.000	0.500	1.142	0.433	0.440	0.118	53.1	LC..1603..
CIIR062503B	00057792	0.625	0.625	4.500	0.625	1.142	0.433	0.660	0.118	53.1	LC..1603..
CIIL05003D	00057795	0.500	0.500	6.000	0.500	1.142	0.433	0.440	0.118	53.1	LC..1603..
CIIL062503B	00057793	0.625	0.625	4.500	0.625	1.142	0.433	0.660	0.118	53.1	LC..1603..

Części zamienne, zawarte w dostawie

Dla wielkości	Klucz mocujący	Śruba mocująca
..03	4SMS795	TCEI0509

Ogólne toczenie ISO Poradnik

Ogólne toczenie ISO Oprawki

Ogólne toczenie ISO Płytki

Steadyline®

MDT

Mini-Shaft™

Obróbka rowków

Przecinanie

X4

Adaptory Moduły mocujące

Akcesoria i części zamienne

CF.R/L..RB – Oprawki do płytek LCMF
– Metryczne



CTWS

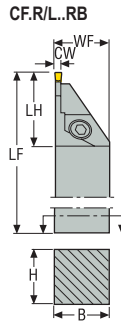

CF.R/L
KAPR = 90,0 °

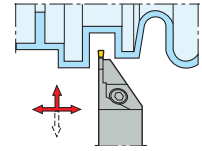

- Pokazano wersję prawą
- Asortyment płytek, patrz str. 861
- Oznaczenia oprawek, patrz str. 705-706
- * Ze względu na konstrukcję, głębokość toczenia rowków jest ograniczona, patrz strony 727
- CW = orientacyjna szerokość skrawania, może się różnić w zależności od wybranej płytki
- Objasnienia atrybutów ISO, patrz strona 81

Oznaczenie	Numer produktu	H	B	LF	WF	LH	CUTDIA*	Waga	CW	TQ	CTWS
		mm	mm	mm	mm	mm	mm	kg	mm	Nm	
CFOR1212K1902RB	02748517	12	12	125	12,0	22,0	25,4	0,2	2,0	5,0	LC..1902..
CFOR1616K1902RB	02748518	16	16	125	16,0	22,0	25,4	0,3	2,0	5,0	LC..1902..
CFOL1212K1902RB	02748520	12	12	125	12,0	22,0	25,4	0,2	2,0	5,0	LC..1902..
CFOL1616K1902RB	02748523	16	16	125	16,0	22,0	25,4	0,3	2,0	5,0	LC..1902..
CFSR1212K1902RB	02748524	12	12	125	12,0	25,0	33,0	0,2	2,0	5,0	LC..1902..
CFSR1616K1902RB	02748526	16	16	125	16,0	25,0	33,0	0,3	2,0	5,0	LC..1902..
CFSL1212K1902RB	02748528	12	12	125	12,0	25,0	33,0	0,2	2,0	5,0	LC..1902..
CFSL1616K1902RB	02748530	16	16	125	16,0	25,0	33,0	0,3	2,0	5,0	LC..1902..

Części zamienne, zawarte w dostawie

Dla wielkości	Klucz mocujący	Śruba mocująca
CFOR/L..19	T15P-7S	L85012-T15P
CFSR/L..19	T15P-7S	L85012-T15P

CF.R/L..RB – Oprawki do płytek LCMF
– Cal.

CF.R/L
KAPR = 90,0°

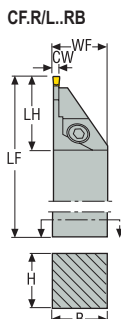
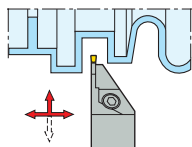

CTWS



- Pokazano wersję prawą
- Asortyment płytek, patrz str. 861
- Oznaczenia oprawek, patrz str. 705-706
- * Ze względu na konstrukcję, głębokość toczenia rowków jest ograniczona, patrz strony 727
- CW = orientacyjna szerokość skrawania, może się różnić w zależności od wybranej płytki
- Objasnienia atrybutów ISO, patrz strona 81

Oznaczenie	Numer produktu	H	B	LF	WF	LH	CUTDIA*	Waga	CW	TQ	CTWS
		cal.	cal.	cal.	cal.	cal.					
CFOR0501902CRB	02748812	0.500	0.500	5.000	0.500	0.866	1.000	0.440	0.079	44.3	LC..1902..
CFOR0631902CRB	02748816	0.625	0.625	5.000	0.625	0.866	1.000	0.660	0.079	44.3	LC..1902..
CFOL0501902CRB	02748814	0.500	0.500	5.000	0.500	0.866	1.000	0.440	0.079	44.3	LC..1902..
CFOL0631902CRB	02748817	0.625	0.625	5.000	0.625	0.866	1.000	0.660	0.079	44.3	LC..1902..
CFSR0501902CRB	02748820	0.500	0.500	5.000	0.500	0.984	1.299	0.440	0.079	44.3	LC..1902..
CFSR0631902CRB	02748826	0.625	0.625	5.000	0.625	0.984	1.299	0.660	0.079	44.3	LC..1902..
CFSL0501902CRB	02748823	0.500	0.500	5.000	0.500	0.984	1.299	0.440	0.079	44.3	LC..1902..
CFSL0631902CRB	02748828	0.625	0.625	5.000	0.625	0.984	1.299	0.660	0.079	44.3	LC..1902..

Części zamienne, zawarte w dostawie

Dla wielkości	Klucz mocujący	Śruba mocująca
CF.R/L	T15P-7S	L85012-T15P

Ogólne toczenie ISO Poradnik

Ogólne toczenie ISO Oprawki

Ogólne toczenie ISO Płytki

Steadyline®

MDT

Mini-Shaft™

Obróbka rowków

Przecinanie

X4

Adaptory Moduły mocujące

Akcesoria i części zamienne

**CFSR/L – Oprawki do płytek LCGF, LCGN, LCMF, LCMR
– Metryczne**

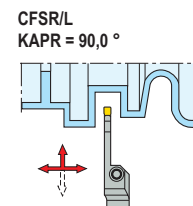
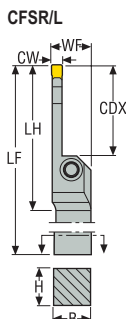

CTWS



- Pokazano wersję prawą
- Asortyment płytek, patrz str. 861, 862-875, 877-878
- Oznaczenia oprawek, patrz str. 705-706
- Maks. głębokość skrawania dwustronnych LCGF/LCMF16.. = 14 mm, LCGF/LCMF30.. = 28 mm
- CW = orientacyjna szerokość skrawania, może się różnić w zależności od wybranej płytki
- Objaśnienia atrybutów ISO, patrz strona 81

Oznaczenie	Numer produktu	H	B	LF	WF	LH	CDX	DCINN3	Waga	CW	TQ	CTWS
		mm	mm	mm	mm	mm	mm	mm	kg	mm	Nm	
CFSR2525M03	02703367	25	25	150	26,5	46,0	24,0	195,0	0,7	3,0	6,0	LC..1603..
CFSR3225P03	02703375	32	25	170	26,1	46,0	24,0	195,0	1,0	3,0	6,0	LC..1603..
CFSL2525M03	02703363	25	25	150	26,5	46,0	24,0	195,0	0,7	3,0	6,0	LC..1603..
CFSL3225P03	02703371	32	25	170	26,1	46,0	24,0	195,0	1,0	3,0	6,0	LC..1603..
CFSR2525P04	00069914	25	25	170	26,5	55,0	32,0	195,0	0,8	4,0	8,0	LC..1604..
CFSR3225P04	02703376	32	25	170	26,5	55,0	32,0	195,0	0,9	4,0	8,0	LC..1604..
CFSL2525P04	02703364	25	25	170	26,5	55,0	32,0	195,0	0,8	4,0	8,0	LC..1604..
CFSL3225P04	02703372	32	25	170	26,5	55,0	32,0	195,0	0,9	4,0	8,0	LC..1604..
CFSR2525P05	02703368	25	25	170	26,5	66,0	40,0	195,0	0,7	5,0	8,0	LC..1605..
CFSR3225P05	02703377	32	25	170	26,5	66,0	40,0	195,0	0,9	5,0	8,0	LC..1605..
CFSL2525P05	02703365	25	25	170	26,5	66,0	40,0	195,0	0,7	5,0	8,0	LC..1605..
CFSL3225P05	02703373	32	25	170	26,5	66,0	40,0	195,0	0,9	5,0	8,0	LC..1605..
CFSR2525R06	02703370	25	25	200	26,5	81,0	48,0	195,0	0,9	6,0	10,0	LC..1606..
CFSR3225R06	02703378	32	25	200	26,5	81,0	48,0	195,0	1,1	6,0	10,0	LC..1606..
CFSL2525R06	02703366	25	25	200	26,5	81,0	48,0	195,0	0,9	6,0	10,0	LC..1606..
CFSL3225R06	02703374	32	25	200	26,5	81,0	48,0	195,0	1,1	6,0	10,0	LC..1606..
CFSR3225R08	02676893	32	25	200	28,0	104,0	64,0	195,0	1,1	8,0	15,0	LC..3008..
CFSL3225R08	02676892	32	25	200	28,0	104,0	64,0	195,0	1,0	8,0	15,0	LC..3008..

Części zamienne, zawarte w dostawie

Dla wielkości	Klucz mocujący	Śruba mocująca
CFSR/L..03	4SMS795	TCEI0513
CFSR/L..04	5SMS795	TCEI0613
CFSR/L..05	5SMS795	TCEI0613
CFSR/L..06	6SMS795	TCEI0815
CFSR/L..08	6SMS795	TCEI1020

CFSR/L – Oprawki do płytek LCGF, LCGN, LCMF, LCMR – Cal.

KAPR = 90,0°

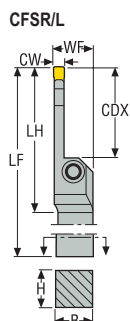
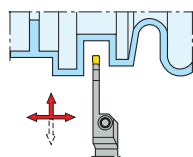

CTWS



- Pokazano wersję prawą
- Asortyment płytek, patrz str. 861, 862-875, 877-878
- Oznaczenia oprawek, patrz str. 705-706
- Maks. głębokość skrawania dwustronnych LCGF/LCMF16.. = 0.551 cale, LCGF/LCMF30.. = 1.102 cale
- CW = orientacyjna szerokość skrawania, może się różnić w zależności od wybranej płytki
- Objasnienia atrybutów ISO, patrz strona 81

Oznaczenie	Numer produktu	H	B	LF	WF	LH	CDX	DCINN3	Waga	CW	TQ	CTWS
		cal.	cal.	cal.	cal.	cal.	cal.	cal.	lbs	cal.	In/Lbs.	
CFSR10003D	02703393	1.000	1.000	6.000	1.250	1.811	0.945	7.677	1.540	0.118	53.1	LC..1603..
CFSR12503D	02703401	1.250	1.250	6.000	1.500	1.811	0.945	7.677	2.430	0.118	53.1	LC..1603..
CFSL10003D	02703389	1.000	1.000	6.000	1.250	1.811	0.945	7.677	1.540	0.118	53.1	LC..1603..
CFSL12503D	02703397	1.250	1.250	6.000	1.500	1.811	0.945	7.677	2.200	0.118	53.1	LC..1603..
CFSR10004E	02703394	1.000	1.000	7.000	1.250	2.165	1.260	7.677	1.760	0.157	70.8	LC..1604..
CFSR12504E	02703402	1.250	1.250	7.000	1.500	2.165	1.260	7.677	2.650	0.157	70.8	LC..1604..
CFSL10004E	02703390	1.000	1.000	7.000	1.250	2.165	1.260	7.677	1.980	0.157	70.8	LC..1604..
CFSL12504E	02703398	1.250	1.250	7.000	1.500	2.165	1.260	7.677	2.650	0.157	70.8	LC..1604..
CFSR10005E	02703395	1.000	1.000	7.000	1.250	2.598	1.575	7.677	1.760	0.197	70.8	LC..1605..
CFSR12505E	02703403	1.250	1.250	7.000	1.500	2.598	1.575	7.677	2.650	0.197	70.8	LC..1605..
CFSL10005E	02703391	1.000	1.000	7.000	1.250	2.598	1.575	7.677	1.760	0.197	70.8	LC..1605..
CFSL12505E	02703399	1.250	1.250	7.000	1.500	2.598	1.575	7.677	2.650	0.197	70.8	LC..1605..
CFSR10006F	02703396	1.000	1.000	8.000	1.250	3.189	1.890	7.677	2.200	0.236	88.5	LC..1606..
CFSR12506F	02703404	1.250	1.250	8.000	1.500	3.189	1.890	7.677	2.870	0.236	88.5	LC..1606..
CFSL10006F	02703392	1.000	1.000	8.000	1.250	3.189	1.890	7.677	2.200	0.236	88.5	LC..1606..
CFSL12506F	02703400	1.250	1.250	8.000	1.500	3.189	1.890	7.677	2.870	0.236	88.5	LC..1606..
CFSR12508F	02703406	1.250	1.250	8.000	1.500	4.094	2.520	7.677	2.650	0.315	132.8	LC..3008..
CFSL12508F	02703405	1.250	1.250	8.000	1.500	4.094	2.520	7.677	3.090	0.315	132.8	LC..3008..

Części zamienne, zawarte w dostawie

Dla wielkości	Klucz mocujący	Śruba mocująca
.03	4SMS795	TCEI0513
.04	5SMS795	TCEI0613
.05	5SMS795	TCEI0613
.06	6SMS795	TCEI0815
.08	6SMS795	TCEI1020

Ogólne toczanie ISO Poradnik

Ogólne toczanie ISO Oprawki

Ogólne toczanie ISO Płytki

Steadyline®

MDT

Mini-Shaft™

Obróbka rowków

Przecinanie

X4

Adaptory Moduły mocujące

Akcesoria i części zamienne

CFZR/L – Oprawki do płytek LCMF
– Metryczne

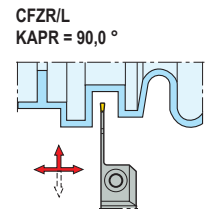
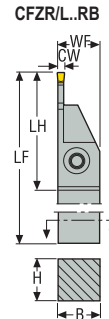
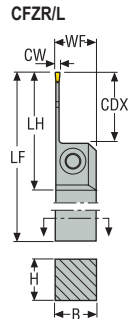

- Pokazano wersję prawą
- Asortyment płytek, patrz str. 861
- Oznaczenia oprawek, patrz str. 705-706
- * Ze względu na konstrukcję, głębokość toczenia rowków jest ograniczona, patrz strony 727
- CW = orientacyjna szerokość skrawania, może się różnić w zależności od wybranej płytki
- Objasnienia atrybutów ISO, patrz strona 81

Oznaczenie	Numer produktu	H	B	LF	WF	LH	CDX	CUTDIA*	Waga	CW	TQ	CTWS
		mm	mm	mm	mm	mm	mm	mm	kg	mm	Nm	
CFZR1616M2802	02748735	16	16	150	16,0	46,0	26,0	–	0,3	2,0	6,0	LC..2802..
CFZL1616M2802	02748737	16	16	150	16,0	46,0	26,0	–	0,3	2,0	6,0	LC..2802..
CFZR1616M2802RB	02748747	16	16	150	16,0	46,0	27,5	52,0	0,4	2,0	6,0	LC..2802..
CFZL1616M2802RB	02748749	16	16	150	16,0	46,0	27,5	52,0	0,4	2,0	6,0	LC..2802..

Części zamienne, zawarte w dostawie

Dla wielkości	Klucz mocujący	Śruba mocująca
CFZR/L..02	4SMS795	TCEI0513

CFZR/L – Oprawki do płytek LCMF
– Cal.

CFZR/L
KAPR = 90,0°

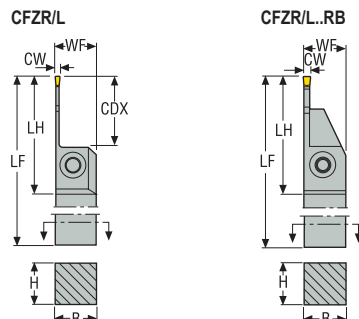
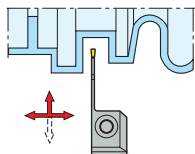

- Pokazano wersję prawą
- Asortyment płytek, patrz str. 861
- Oznaczenia opravek, patrz str. 705-706
- * Ze względu na konstrukcję, głębokość toczenia rowków jest ograniczona, patrz strony 727
- CW = orientacyjna szerokość skrawania, może się różnić w zależności od wybranej płytki
- Objasnienia atrybutów ISO, patrz strona 81

Oznaczenie	Numer produktu	H	B	LF	WF	LH	CDX	CUTDIA*	Waga	CW	TQ	CTWS
		cal.	cal.	cal.	cal.	cal.	cal.	cal.	lbs	cal.	In/Lbs.	
CFZR0632802D	02748935	0.625	0.625	6.000	0.625	1.811	0.984	–	0.660	0.079	53.1	LC..2802..
CFZL0632802D	02749007	0.625	0.625	6.000	0.625	1.811	0.984	–	0.660	0.079	53.1	LC..2802..
CFZR0632802DRB	02749011	0.625	0.625	6.000	0.625	1.811	1.024	2.047	0.660	0.079	53.1	LC..2802..
CFZL0632802DRB	02749015	0.625	0.625	6.000	0.625	1.811	1.024	2.047	0.660	0.079	53.1	LC..2802..

Części zamienne, zawarte w dostawie

Dla wielkości	Klucz mocujący	Śruba mocująca
CFZR/L	4SMS795	TCEI0513

Ogólne toczenie ISO Poradnik
Ogólne toczenie ISO Oprawki
Ogólne toczenie ISO Płytki
Steadyline®
MDT
Mini-Shaft™
Obróbka rowków
Przecinanie
X4
Adaptory Moduły mocujące
Akcesoria i części zamienne

**CFIR/L – Oprawki do płytek LCGF, LCGN, LCMF, LCMR
– Metryczne**

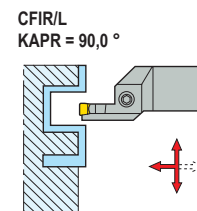
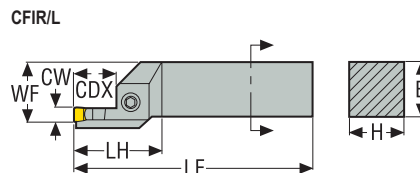

CTWS



- Pokazano wersję prawą z lewą listwą
- Asortyment płytek, patrz str. 861, 862-867, 877-878
- Oznaczenia oprawek, patrz str. 705-706
- Maks. głębokość skrawania dwustronnych LCGF/LCMF16.. = 14 mm, LCGF/LCMF30.. = 28 mm
- CW = orientacyjna szerokość skrawania, może się różnić w zależności od wybranej płytki
- Objaśnienia atrybutów ISO, patrz strona 81

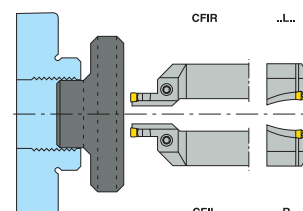

Oznaczenie	Numer produktu	INPLM	INPLX	H	B	LF	WF	LH	CDX	Waga	CW	TQ	CTWS
		mm	mm	mm	mm	mm	mm	mm	mm	kg	mm	Nm	
CFIR2525M03L100070	00089733	70	100	25	25	150	26,5	28,0	9,0	0,7	3,0	6,0	LC..1603..
CFIR2525M03L130090	00089907	90	130	25	25	150	26,5	28,0	9,0	0,7	3,0	6,0	LC..1603..
CFIR2525M03L170110	00089735	110	170	25	25	150	26,5	28,0	9,0	0,7	3,0	6,0	LC..1603..
CFIL2525M03R100070	00089734	70	100	25	25	150	26,5	28,0	9,0	0,7	3,0	6,0	LC..1603..
CFIL2525M03R130090	00089906	90	130	25	25	150	26,5	28,0	9,0	0,7	3,0	6,0	LC..1603..
CFIL2525M03R170110	00089736	110	170	25	25	150	26,5	28,0	9,0	0,7	3,0	6,0	LC..1603..
CFIR2525M04L100070	00089899	70	100	25	25	150	26,5	31,0	12,0	0,8	4,0	8,0	LC..1604..
CFIR2525M04L130090	00089901	90	130	25	25	150	26,5	31,0	12,0	0,8	4,0	8,0	LC..1604..
CFIR2525M04L170110	00089903	110	170	25	25	150	26,5	31,0	12,0	0,7	4,0	8,0	LC..1604..
CFIR2525M04L230140	00089905	140	230	25	25	150	26,5	31,0	12,0	0,8	4,0	8,0	LC..1604..
CFIL2525M04R100070	00089898	70	100	25	25	150	26,5	31,0	12,0	0,8	4,0	8,0	LC..1604..
CFIL2525M04R130090	00089900	90	130	25	25	150	26,5	31,0	12,0	0,8	4,0	8,0	LC..1604..
CFIL2525M04R170110	00089902	110	170	25	25	150	26,5	31,0	12,0	0,8	4,0	8,0	LC..1604..
CFIL2525M04R230140	00089904	140	230	25	25	150	26,5	31,0	12,0	0,8	4,0	8,0	LC..1604..
CFIR2525M05L100070	00013448	70	100	25	25	150	26,5	35,0	15,0	0,8	5,0	8,0	LC..1605..
CFIR2525M05L130090	00091813	90	130	25	25	150	26,5	35,0	15,0	0,8	5,0	8,0	LC..1605..
CFIR2525M05L170110	00091815	110	170	25	25	150	26,5	35,0	15,0	0,7	5,0	8,0	LC..1605..
CFIR2525M05L230140	00091817	140	230	25	25	150	26,5	35,0	15,0	0,8	5,0	8,0	LC..1605..
CFIL2525M05R100070	00013447	70	100	25	25	150	26,5	35,0	15,0	0,7	5,0	8,0	LC..1605..
CFIL2525M05R130090	00091812	90	130	25	25	150	26,5	35,0	15,0	0,8	5,0	8,0	LC..1605..
CFIL2525M05R170110	00091814	110	170	25	25	150	26,5	35,0	15,0	0,8	5,0	8,0	LC..1605..
CFIL2525M05R230140	00091816	140	230	25	25	150	26,5	35,0	15,0	0,7	5,0	8,0	LC..1605..
CFIR2525M06L100070	00013451	70	100	25	25	150	26,5	42,0	18,0	0,8	6,0	10,0	LC..1606..
CFIR2525M06L130090	00084469	90	130	25	25	150	26,5	42,0	18,0	0,8	6,0	10,0	LC..1606..
CFIR2525M06L170110	00084471	110	170	25	25	150	26,5	42,0	18,0	0,7	6,0	10,0	LC..1606..
CFIR2525M06L230140	00084473	140	230	25	25	150	26,5	42,0	18,0	0,8	6,0	10,0	LC..1606..
CFIL2525M06R100070	00013449	70	100	25	25	150	26,5	42,0	18,0	0,8	6,0	10,0	LC..1606..
CFIL2525M06R130090	00084470	90	130	25	25	150	26,5	42,0	18,0	0,7	6,0	10,0	LC..1606..
CFIL2525M06R170110	00084472	110	170	25	25	150	26,5	42,0	18,0	0,8	6,0	10,0	LC..1606..

Oznaczenie	Numer produktu	INPLM	INPLX	H	B	LF	WF	LH	CDX	Waga	CW	TQ	CTWS
		mm	mm	mm	mm	mm	mm	mm	mm	kg	mm	Nm	
CFIL2525M06R230140	00084474	140	230	25	25	150	26,5	42,0	18,0	0,8	6,0	10,0	LC..1606..
CFIR3225P08L130090	00089160	90	130	32	25	170	28,0	50,0	24,0	1,0	8,0	15,0	LC..3008..
CFIR3225P08L170110	00089162	110	170	32	25	170	28,0	50,0	24,0	1,0	8,0	15,0	LC..3008..
CFIR3225P08L230140	00089164	140	230	32	25	170	28,0	50,0	24,0	1,0	8,0	15,0	LC..3008..
CFIR3225P08L500200	00089166	200	500	32	25	170	28,0	50,0	24,0	1,0	8,0	15,0	LC..3008..
CFIL3225P08R130090	00089161	90	130	32	25	170	28,0	50,0	24,0	1,0	8,0	15,0	LC..3008..
CFIL3225P08R170110	00089163	110	170	32	25	170	28,0	50,0	24,0	1,0	8,0	15,0	LC..3008..
CFIL3225P08R230140	00089165	140	230	32	25	170	28,0	50,0	24,0	1,0	8,0	15,0	LC..3008..
CFIL3225P08R500200	00089167	200	500	32	25	170	28,0	50,0	24,0	1,0	8,0	15,0	LC..3008..

Części zamienne, zawarte w dostawie

Dla wielkości	Klucz mocujący	Śruba mocująca
		
CFIR/L..03	4SMS795	TCEI0513
CFIR/L..04	5SMS795	TCEI0613
CFIR/L..05	5SMS795	TCEI0613
CFIR/L..06	6SMS795	TCEI0815
CFIR/L..08	6SMS795	TCEI1020

Ogólne toczenie ISO Poradnik
Ogólne toczenie ISO Oprawki
Ogólne toczenie ISO Płytki
Steadyline®
MDT
Mini-Shaft™
Obróbka rowków
Przecinanie
X4
Adaptory Moduły mocujące
Akcesoria i części zamienne

CFIR/L – Oprawki do płytek LCGF, LCGN, LCMF, LCMR
– Cal.

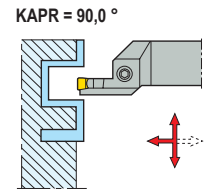
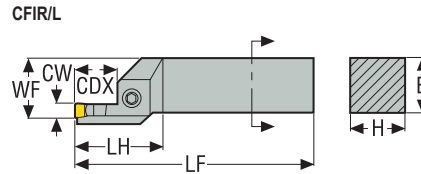

CTWS



- Pokazano wersję prawą z lewą listwą
- Asortyment płytek, patrz str. 861, 862-867, 877-878
- Oznaczenia oprawek, patrz str. 705-706
- Maks. głębokość skrawania dwustronnych LCGF/LCMF16.. = 0.551 cale, LCGF/LCMF30.. = 1.102 cale
- CW = orientacyjna szerokość skrawania, może się różnić w zależności od wybranej płytki
- Objaśnienia atrybutów ISO, patrz strona 81

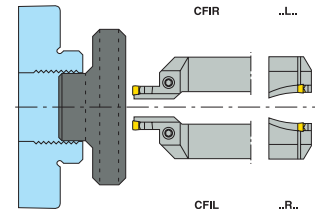

Oznaczenie	Numer produktu	INPLM		INPLX		H	B	LF	WF	LH	CDX	Waga	CW	TQ	CTWS
		cal.	cal.	cal.	cal.										
CFIR10003D-L4.002.75	00087773	2.756	3.937	1.000	1.000	6.000	1.250	1.142	0.354	1.760	0.118	53.1	LC..1603..		
CFIR10003D-L5.003.50	00087777	3.543	5.000	1.000	1.000	6.000	1.250	1.142	0.354	1.760	0.118	53.1	LC..1603..		
CFIR10003D-L6.704.30	00002840	4.331	6.693	1.000	1.000	6.000	1.250	1.142	0.354	1.760	0.118	53.1	LC..1603..		
CFIL10003D-R4.002.75	00087774	2.756	3.937	1.000	1.000	6.000	1.250	1.142	0.354	1.760	0.118	53.1	LC..1603..		
CFIL10003D-R5.003.50	00087778	3.543	5.000	1.000	1.000	6.000	1.250	1.142	0.354	1.760	0.118	53.1	LC..1603..		
CFIL10003D-R6.704.30	00002841	4.331	6.693	1.000	1.000	6.000	1.250	1.142	0.354	1.760	0.118	53.1	LC..1603..		
CFIR10004D-L4.002.75	00087785	2.756	3.937	1.000	1.000	6.000	1.250	1.299	0.472	1.760	0.157	70.8	LC..1604..		
CFIR10004D-L5.003.50	00087789	3.543	5.000	1.000	1.000	6.000	1.250	1.299	0.472	1.760	0.157	70.8	LC..1604..		
CFIR10004D-L9.005.50	00002842	5.512	8.976	1.000	1.000	6.000	1.250	1.299	0.472	1.760	0.157	70.8	LC..1604..		
CFIL10004D-R4.002.75	00087786	2.756	3.937	1.000	1.000	6.000	1.250	1.299	0.472	1.760	0.157	70.8	LC..1604..		
CFIL10004D-R5.003.50	00087790	3.543	5.000	1.000	1.000	6.000	1.250	1.299	0.472	1.760	0.157	70.8	LC..1604..		
CFIL10004D-R9.005.50	00002844	5.512	8.976	1.000	1.000	6.000	1.250	1.299	0.472	1.760	0.157	70.8	LC..1604..		
CFIR10005D-L4.002.75	00057796	2.756	3.937	1.000	1.000	6.000	1.250	1.417	0.591	1.760	0.197	70.8	LC..1605..		
CFIR10005D-L5.003.50	00002828	3.543	5.000	1.000	1.000	6.000	1.250	1.417	0.591	1.760	0.197	70.8	LC..1605..		
CFIR10005D-L6.704.30	00002835	4.331	6.693	1.000	1.000	6.000	1.250	1.417	0.591	1.760	0.197	70.8	LC..1605..		
CFIR10005D-L9.005.50	00002838	5.512	8.976	1.000	1.000	6.000	1.250	1.417	0.591	1.760	0.197	70.8	LC..1605..		
CFIL10005D-R4.002.75	00057797	2.756	3.937	1.000	1.000	6.000	1.250	1.417	0.591	1.760	0.197	70.8	LC..1605..		
CFIL10005D-R5.003.50	00002831	3.543	5.000	1.000	1.000	6.000	1.250	1.417	0.591	1.760	0.197	70.8	LC..1605..		
CFIL10005D-R6.704.30	00002836	4.331	6.693	1.000	1.000	6.000	1.250	1.417	0.591	1.760	0.197	70.8	LC..1605..		
CFIL10005D-R9.005.50	00002839	5.512	8.976	1.000	1.000	6.000	1.250	1.417	0.591	1.760	0.197	70.8	LC..1605..		
CFIR10006D-L4.002.75	00059845	2.756	3.937	1.000	1.000	6.000	1.250	1.693	0.709	1.760	0.236	88.5	LC..1606..		
CFIR10006D-L5.003.50	00087795	3.543	5.000	1.000	1.000	6.000	1.250	1.693	0.709	1.760	0.236	88.5	LC..1606..		
CFIR10006D-L6.704.30	00087799	4.331	6.693	1.000	1.000	6.000	1.250	1.693	0.709	1.760	0.236	88.5	LC..1606..		
CFIR10006D-L9.005.50	00092656	5.512	8.976	1.000	1.000	6.000	1.250	1.693	0.709	1.760	0.236	88.5	LC..1606..		
CFIL10006D-R4.002.75	00059846	2.756	3.937	1.000	1.000	6.000	1.250	1.693	0.709	1.760	0.236	88.5	LC..1606..		
CFIL10006D-R5.003.50	00087796	3.543	5.000	1.000	1.000	6.000	1.250	1.693	0.709	1.760	0.236	88.5	LC..1606..		
CFIL10006D-R6.704.30	00092653	4.331	6.693	1.000	1.000	6.000	1.250	1.693	0.709	1.760	0.236	88.5	LC..1606..		
CFIL10006D-R9.005.50	00092657	5.512	8.976	1.000	1.000	6.000	1.250	1.693	0.709	1.760	0.236	88.5	LC..1606..		
CFIR10008D-L5.003.50	00064884	3.543	5.000	1.000	1.000	6.000	1.250	2.205	0.945	1.760	0.315	132.8	LC..3008..		

Oznaczenie	Numer produktu	INPLM	INPLX	H	B	LF	WF	LH	CDX	Waga	CW	TQ	CTWS
		cal.	cal.	cal.	cal.	cal.	cal.	cal.	cal.	lbs	cal.	In/Lbs.	
CFIR10008D-L6.704.30	00064886	4.331	6.693	1.000	1.000	6.000	1.250	2.205	0.945	1.760	0.315	132.8	LC..3008..
CFIR10008D-L9.005.50	00064888	5.512	8.976	1.000	1.000	6.000	1.250	2.205	0.945	1.760	0.315	132.8	LC..3008..
CFIR10008D-L19.78.00	00064891	7.992	19.685	1.000	1.000	6.000	1.250	2.205	0.945	1.760	0.315	132.8	LC..3008..
CFIL10008D-R5.003.50	00064885	3.543	5.000	1.000	1.000	6.000	1.250	2.205	0.945	1.760	0.315	132.8	LC..3008..
CFIL10008D-R6.704.30	00064887	4.331	6.693	1.000	1.000	6.000	1.250	2.205	0.945	1.760	0.315	132.8	LC..3008..
CFIL10008D-R9.005.50	00064889	5.512	8.976	1.000	1.000	6.000	1.250	2.205	0.945	1.760	0.315	132.8	LC..3008..
CFIL10008D-R19.78.00	00064892	7.992	19.685	1.000	1.000	6.000	1.250	2.205	0.945	1.760	0.315	132.8	LC..3008..

Części zamienne, zawarte w dostawie

Dla wielkości	Klucz mocujący	Śruba mocująca
		
.03	4SMS795	TCEI0513
.04	5SMS795	TCEI0613
.05	5SMS795	TCEI0613
.06	6SMS795	TCEI0815
.08	6SMS795	TCEI1020

Ogólne toczenie ISO Poradnik

Ogólne toczenie ISO Oprawy

Ogólne toczenie ISO Płytki

Steadyline®

MDT

Mini-Shaft™

Obróbka rowków

Przecinanie

X4

Adaptory Moduły mocujące

Akcesoria i części zamienne

CGIR/L – Oprawki do płytek LCGF, LCGN, LCMF, LCMR
– Metryczne



CTWS

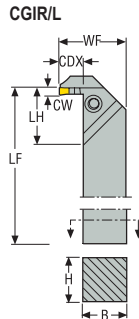

CGIR/L
KAPR = 90,0°

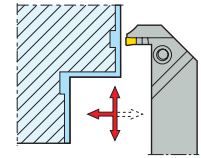

- Pokazano wersję prawą z prawą listwą
- Asortyment płytek, patrz str. 861, 862-867, 877-878
- Oznaczenia oprawek, patrz str. 705-706
- Maks. głębokość skrawania dwustronnych LCGF/LCMF16.. = 14 mm, LCGF/LCMF30.. = 28 mm
- CW = orientacyjna szerokość skrawania, może się różnić w zależności od wybranej płytki
- Objaśnienia atrybutów ISO, patrz strona 81

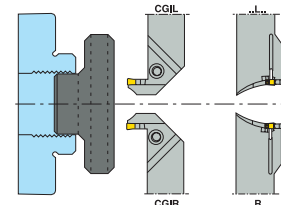

Oznaczenie	Numer produktu	INPLM	INPLX	H	B	LF	WF	LH	CDX	Waga	CW	TQ	CTWS
		mm	mm	mm	mm	mm	mm	mm	mm	kg	mm	Nm	
CGIR2525M03R100070	00035346	70	100	25	25	150	35,4	33,0	9,0	0,8	3,0	6,0	LC..1603..
CGIR2525M03R130090	00035347	90	130	25	25	150	35,4	33,0	9,0	0,8	3,0	6,0	LC..1603..
CGIR2525M03R170110	00035348	110	170	25	25	150	35,4	33,0	9,0	0,8	3,0	6,0	LC..1603..
CGIL2525M03L100070	00027656	70	100	25	25	150	35,4	33,0	9,0	0,8	3,0	6,0	LC..1603..
CGIL2525M03L130090	00027657	90	130	25	25	150	35,4	33,0	9,0	0,8	3,0	6,0	LC..1603..
CGIL2525M03L170110	00027658	110	170	25	25	150	35,4	33,0	9,0	0,8	3,0	6,0	LC..1603..
CGIR2525M04R100070	00035349	70	100	25	25	150	38,4	33,0	12,0	0,8	4,0	8,0	LC..1604..
CGIR2525M04R130090	00035350	90	130	25	25	150	38,4	33,0	12,0	0,8	4,0	8,0	LC..1604..
CGIR2525M04R170110	00035351	110	170	25	25	150	38,4	33,0	12,0	0,8	4,0	8,0	LC..1604..
CGIR2525M04R230140	00035352	140	230	25	25	150	38,4	33,0	12,0	0,8	4,0	8,0	LC..1604..
CGIL2525M04L100070	00027659	70	100	25	25	150	38,4	33,0	12,0	0,8	4,0	8,0	LC..1604..
CGIL2525M04L130090	00027660	90	130	25	25	150	38,4	33,0	12,0	0,8	4,0	8,0	LC..1604..
CGIL2525M04L170110	00027661	110	170	25	25	150	38,4	33,0	12,0	0,8	4,0	8,0	LC..1604..
CGIL2525M04L230140	00027662	140	230	25	25	150	38,4	33,0	12,0	0,8	4,0	8,0	LC..1604..
CGIR2525M05R100070	00035353	70	100	25	25	150	41,4	33,0	15,0	0,8	5,0	8,0	LC..1605..
CGIR2525M05R130090	00035354	90	130	25	25	150	41,4	33,0	15,0	0,8	5,0	8,0	LC..1605..
CGIR2525M05R170110	00035355	110	170	25	25	150	41,4	33,0	15,0	0,8	5,0	8,0	LC..1605..
CGIR2525M05R230140	00035356	140	230	25	25	150	41,4	33,0	15,0	0,8	5,0	8,0	LC..1605..
CGIL2525M05L100070	00027663	70	100	25	25	150	41,4	33,0	15,0	0,8	5,0	8,0	LC..1605..
CGIL2525M05L130090	00027664	90	130	25	25	150	41,4	33,0	15,0	0,8	5,0	8,0	LC..1605..
CGIL2525M05L170110	00027666	110	170	25	25	150	41,4	33,0	15,0	0,8	5,0	8,0	LC..1605..
CGIL2525M05L230140	00027668	140	230	25	25	150	41,4	33,0	15,0	0,8	5,0	8,0	LC..1605..
CGIR2525M06R100070	00035357	70	100	25	25	150	44,4	34,0	18,0	0,8	6,0	10,0	LC..1606..
CGIR2525M06R130090	00035358	90	130	25	25	150	44,4	34,0	18,0	0,8	6,0	10,0	LC..1606..
CGIR2525M06R170110	00035359	110	170	25	25	150	44,4	34,0	18,0	0,8	6,0	10,0	LC..1606..
CGIR2525M06R230140	00035360	140	230	25	25	150	44,4	34,0	18,0	0,8	6,0	10,0	LC..1606..
CGIL2525M06L100070	00027669	70	100	25	25	150	44,4	34,0	18,0	0,8	6,0	10,0	LC..1606..
CGIL2525M06L130090	00027670	90	130	25	25	150	44,4	34,0	18,0	0,8	6,0	10,0	LC..1606..
CGIL2525M06L170110	00027671	110	170	25	25	150	44,4	34,0	18,0	0,8	6,0	10,0	LC..1606..

Oznaczenie	Numer produktu	INPLM	INPLX	H	B	LF	WF	LH	CDX	Waga	CW	TQ	CTWS
		mm	mm	mm	mm	mm	mm	mm	mm	kg	mm	Nm	
CGIL2525M06L230140	00027672	140	230	25	25	150	44,4	34,0	18,0	0,8	6,0	10,0	LC..1606..
CGIR3225P08R130090	00089152	90	130	32	25	170	50,4	56,7	24,0	1,2	8,0	15,0	LC..3008..
CGIR3225P08R170110	00089154	110	170	32	25	170	50,4	56,7	24,0	1,2	8,0	15,0	LC..3008..
CGIR3225P08R230140	00089156	140	230	32	25	170	50,4	56,7	24,0	1,2	8,0	15,0	LC..3008..
CGIR3225P08R500200	00089158	200	500	32	25	170	50,4	56,7	24,0	1,2	8,0	15,0	LC..3008..
CGIL3225P08L130090	00089153	90	130	32	25	170	50,4	56,7	24,0	1,2	8,0	15,0	LC..3008..
CGIL3225P08L170110	00089155	110	170	32	25	170	50,4	56,7	24,0	1,2	8,0	15,0	LC..3008..
CGIL3225P08L230140	00089157	140	230	32	25	170	50,4	56,7	24,0	1,2	8,0	15,0	LC..3008..
CGIL3225P08L500200	00089159	200	500	32	25	170	50,4	56,7	24,0	1,2	8,0	15,0	LC..3008..

Części zamienne, zawarte w dostawie

Dla wielkości	Klucz mocujący	Śruba mocująca
		
CGIR/L..03	4SMS795	TCEI0513
CGIR/L..04	5SMS795	TCEI0613
CGIR/L..05	5SMS795	TCEI0613
CGIR/L..06	6SMS795	TCEI0815
CGIR/L..08	6SMS795	TCEI1020

Ogólne toczanie ISO Poradnik
Ogólne toczanie ISO Oprawki
Ogólne toczanie ISO Płytki
Steadyline®
MDT
Mini-Shaft™
Obróbka rowków
Przecinanie
X4
Adaptory Moduły mocujące
Akcesoria i części zamienne

CGIR/L – Oprawki do płytek LCGF, LCGN, LCMF, LCMR – Cal.

Ogólne toczenie ISO Poradnik
Ogólne toczenie ISO Oprawki
Ogólne toczenie ISO Płytki
Steadyline®
MDT
Mini-Shaft™
Obróbka rowków
Przecinanie
X4
Adaptory Moduły mocujące
Akcesoria i części zamienne



CTWS

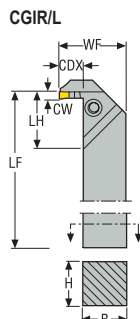

KAPR = 90,0 °

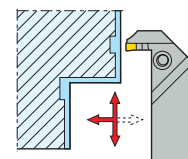

- Pokazano wersję prawą z prawą listwą
- Asortyment płytek, patrz str. 861, 862-867, 877-878
- Oznaczenia oprawek, patrz str. 705-706
- Maks. głębokość skrawania dwustronnych LCGF/LCMF16.. = 0.551 cal, LCGF/LCMF30.. = 1.102 cal
- CW = orientacyjna szerokość skrawania, może się różnić w zależności od wybranej płytki
- Objaśnienia atrybutów ISO, patrz strona 81

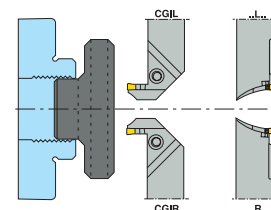

Oznaczenie	Numer produktu	INPLM	INPLX	H	B	LF	WF	LH	CDX	Waga	CW	TQ	CTWS
		cal.	cal.	cal.	cal.	cal.	cal.	cal.	cal.	lbs	cal.	In/Lbs.	
CGIR10003D-R4.00-2.75	00096157	2.756	3.937	1.000	1.000	6.000	1.433	1.299	0.354	1.760	0.118	53.1	LC..1603..
CGIR10003D-R5.00-3.50	00096159	3.543	5.000	1.000	1.000	6.000	1.433	1.299	0.354	1.540	0.118	53.1	LC..1603..
CGIL10003D-L4.00-2.75	00096158	2.756	3.937	1.000	1.000	6.000	1.433	1.299	0.354	1.760	0.118	53.1	LC..1603..
CGIL10003D-L5.00-3.50	00096160	3.543	5.000	1.000	1.000	6.000	1.433	1.299	0.354	1.540	0.118	53.1	LC..1603..
CGIR10004D-R4.00-2.75	00096161	2.756	3.937	1.000	1.000	6.000	1.531	1.299	0.472	1.760	0.157	70.8	LC..1604..
CGIR10004D-R5.00-3.50	00096163	3.543	5.000	1.000	1.000	6.000	1.531	1.299	0.472	1.760	0.157	70.8	LC..1604..
CGIL10004D-L4.00-2.75	00096162	2.756	3.937	1.000	1.000	6.000	1.531	1.299	0.472	1.760	0.157	70.8	LC..1604..
CGIL10004D-L5.00-3.50	00096164	3.543	5.000	1.000	1.000	6.000	1.531	1.299	0.472	1.760	0.157	70.8	LC..1604..
CGIR10006D-R5.00-3.50	00096165	3.543	5.000	1.000	1.000	6.000	1.811	1.339	0.709	1.540	0.236	88.5	LC..1606..
CGIR10006D-R6.70-4.30	00096167	4.331	6.693	1.000	1.000	6.000	1.811	1.339	0.709	1.980	0.236	88.5	LC..1606..
CGIR10006D-R9.00-5.50	00096169	5.512	8.976	1.000	1.000	6.000	1.811	1.339	0.709	1.540	0.236	88.5	LC..1606..
CGIL10006D-L5.00-3.50	00096166	3.543	5.000	1.000	1.000	6.000	1.811	1.339	0.709	1.540	0.236	88.5	LC..1606..
CGIL10006D-L6.70-4.30	00096168	4.331	6.693	1.000	1.000	6.000	1.811	1.339	0.709	1.980	0.236	88.5	LC..1606..
CGIL10006D-L9.00-5.50	00096170	5.512	8.976	1.000	1.000	6.000	1.811	1.339	0.709	1.540	0.236	88.5	LC..1606..
CGIR10008D-R5.003.50	00064875	3.543	5.000	1.000	1.000	6.000	2.004	2.165	0.945	2.200	0.315	132.8	LC..3008..
CGIR10008D-R6.704.30	00064877	4.331	6.693	1.000	1.000	6.000	2.004	2.165	0.945	2.200	0.315	132.8	LC..3008..
CGIR10008D-R9.005.50	00064879	5.512	8.976	1.000	1.000	6.000	2.004	2.165	0.945	2.200	0.315	132.8	LC..3008..
CGIR10008D-R19.78.00	00064882	7.992	19.685	1.000	1.000	6.000	2.004	2.165	0.945	1.980	0.315	132.8	LC..3008..
CGIL10008D-L9.005.50	00064881	5.512	8.976	1.000	1.000	6.000	2.004	2.165	0.945	1.980	0.315	132.8	LC..3008..
CGIL10008D-L19.78.00	00064883	7.992	19.685	1.000	1.000	6.000	2.004	2.165	0.945	1.980	0.315	132.8	LC..3008..

Części zamienne, zawarte w dostawie

Dla wielkości	Klucz mocujący	Śruba mocująca
		
.03	4SMS795	TCEI0513
.04	5SMS795	TCEI0613
.06	6SMS795	TCEI0815
.08	6SMS795	TCEI1020

Ogólne toczenie ISO Poradnik

Ogólne toczenie ISO Oprawki

Ogólne toczenie ISO Płytki

Steadyline®

MDT

Mini-Shaft™

Obróbka rowków

Przecinanie

X4

Adaptory Moduły mocujące

Akcesoria i części zamienne

C.-CG.R/L – Oprawki do płytek LCGA, LCGF, LCGN, LCMF, LCMR
– *Metryczne/ Calowe*



CTWS

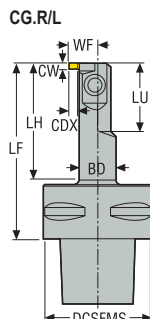

C.-CG.R/L
KAPR = 90,0°

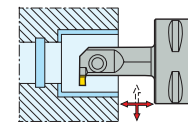



- Pokazano wersję prawą
- Asortyment płytek, patrz str. 858-859, 860, 876
- Oznaczenia oprawek, patrz str. 704
- CW = orientacyjna szerokość skrawania, może się różnić w zależności od wybranej płytki
- Objaśnienia atrybutów ISO, patrz strona 81

Oznaczenie	Numer produktu	CTMS	BD	DCSFMS	WF	LF	LH	LU	CDX	DCINN	Waga	CW	TQ	CTWS
C4-CGER-11065-1303	00054084	C4	14,0 0.551	40,0 1.575	10,2 0.402	65 2.559	43,0 1.693	25,5 1.004	3,0 0.118	16,0 0.630	0,3 0.660	3,0 0.118	5,0 44.3	LC..1303..
C4-CGEL-11065-1303	00054080	C4	14,0 0.551	40,0 1.575	10,2 0.402	65 2.559	43,0 1.693	25,5 1.004	3,0 0.118	16,0 0.630	0,3 0.660	3,0 0.118	5,0 44.3	LC..1303..
C4-CGFR-15075-1303	00054085	C4	18,0 0.709	40,0 1.575	14,5 0.571	75 2.953	53,0 2.087	30,5 1.201	5,5 0.217	20,0 0.787	0,4 0.880	3,0 0.118	5,0 44.3	LC..1303..
C4-CGFL-15075-1303	00054083	C4	18,0 0.709	40,0 1.575	14,5 0.571	75 2.953	53,0 2.087	30,5 1.201	5,5 0.217	20,0 0.787	0,4 0.880	3,0 0.118	5,0 44.3	LC..1303..
C4-CGFR-15075-1304	00054095	C4	18,0 0.709	40,0 1.575	14,5 0.571	75 2.953	53,0 2.087	30,5 1.201	5,5 0.217	20,0 0.787	0,4 0.880	4,0 0.157	5,0 44.3	LC..1304..
C4-CGFL-15075-1304	00054094	C4	18,0 0.709	40,0 1.575	14,5 0.571	75 2.953	53,0 2.087	30,5 1.201	5,5 0.217	20,0 0.787	0,4 0.880	4,0 0.157	5,0 44.3	LC..1304..
C5-CGER-11065-1303	00054098	C5	14,0 0.551	50,0 1.969	10,2 0.402	65 2.559	43,0 1.693	25,5 1.004	3,0 0.118	16,0 0.630	0,5 1.100	3,0 0.118	5,0 44.3	LC..1303..
C5-CGEL-11065-1303	00054097	C5	14,0 0.551	50,0 1.969	10,2 0.402	65 2.559	43,0 1.693	25,5 1.004	3,0 0.118	16,0 0.630	0,5 1.100	3,0 0.118	5,0 44.3	LC..1303..
C5-CGFR-15075-1303	00054104	C5	18,0 0.709	50,0 1.969	14,5 0.571	75 2.953	53,0 2.087	30,5 1.201	5,5 0.217	20,0 0.787	0,5 1.100	3,0 0.118	5,0 44.3	LC..1303..
C5-CGFL-15075-1303	00054101	C5	18,0 0.709	50,0 1.969	14,5 0.571	75 2.953	53,0 2.087	30,5 1.201	5,5 0.217	20,0 0.787	0,5 1.100	3,0 0.118	5,0 44.3	LC..1303..
C5-CGHR-19080-1303	02718397	C5	23,0 0.906	50,0 1.969	19,0 0.748	80 3.150	58,0 2.283	40,5 1.594	7,5 0.295	25,0 0.984	0,6 1.320	3,0 0.118	5,0 44.3	LC..1303..
C5-CGHL-19080-1303	02717402	C5	23,0 0.906	50,0 1.969	19,0 0.748	80 3.150	58,0 2.283	40,5 1.594	7,5 0.295	25,0 0.984	0,6 1.320	3,0 0.118	5,0 44.3	LC..1303..
C5-CGJR-26110-1303	02718401	C5	30,0 1.181	50,0 1.969	25,5 1.004	110 4.331	88,0 3.465	50,5 1.988	10,5 0.413	32,0 1.260	0,8 1.760	3,0 0.118	5,0 44.3	LC..1303..
C5-CGJL-26110-1303	02718400	C5	30,0 1.181	50,0 1.969	25,5 1.004	110 4.331	88,0 3.465	50,5 1.988	10,5 0.413	32,0 1.260	0,9 1.980	3,0 0.118	5,0 44.3	LC..1303..
C5-CGFR-15075-1304	00054118	C5	18,0 0.709	50,0 1.969	14,5 0.571	75 2.953	53,0 2.087	30,5 1.201	5,5 0.217	20,0 0.787	0,5 1.100	4,0 0.157	5,0 44.3	LC..1304..
C5-CGFL-15075-1304	00054115	C5	18,0 0.709	50,0 1.969	14,5 0.571	75 2.953	53,0 2.087	30,5 1.201	5,5 0.217	20,0 0.787	0,5 1.100	4,0 0.157	5,0 44.3	LC..1304..
C5-CGFR-19080-1304	00054120	C5	23,0 0.906	50,0 1.969	19,0 0.748	80 3.150	58,0 2.283	40,5 1.594	7,5 0.295	25,0 0.984	0,6 1.320	4,0 0.157	5,0 44.3	LC..1304..
C5-CGFL-19080-1304	00054119	C5	23,0 0.906	50,0 1.969	19,0 0.748	80 3.150	58,0 2.283	40,5 1.594	7,5 0.295	25,0 0.984	0,6 1.320	4,0 0.157	5,0 44.3	LC..1304..
C5-CGHR-26110-1304	02718398	C5	30,0 1.181	50,0 1.969	25,5 1.004	110 4.331	88,0 3.465	50,5 1.988	10,5 0.413	32,0 1.260	0,8 1.760	4,0 0.157	5,0 44.3	LC..1304..

Oznaczenie	Numer produktu	CTMS	BD	DCSFMS	WF	LF	LH	LU	CDX	DCINN	Waga	CW	TQ	CTWS	
			mm cal.	mm cal.	mm cal.	mm cal.	mm cal.	mm cal.	mm cal.	mm cal.	kg lbs	mm cal.	Nm In/Lbs.		
C5-CGHL-26110-1304	02718396	C5	30,0 1.181	50,0 1.969	25,5 1.004	110 4.331	88,0 3.465	50,5 1.988	10,5 0.413	32,0 1.260	0,8 1.760	4,0 0.157	5,0 44.3	LC..1304..	Ogólne toczenie ISO Poradnik
C6-CGER-11065-1303	00054130	C6	14,0 0.551	63,0 2.480	10,2 0.402	65 2.559	43,0 1.693	25,5 1.004	3,0 0.118	16,0 0.630	0,8 1.760	3,0 0.118	5,0 44.3	LC..1303..	Ogólne toczenie ISO Oprawki
C6-CGEL-11065-1303	00054129	C6	14,0 0.551	63,0 2.480	10,2 0.402	65 2.559	43,0 1.693	25,5 1.004	3,0 0.118	16,0 0.630	0,8 1.760	3,0 0.118	5,0 44.3	LC..1303..	Ogólne toczenie ISO Płytki
C6-CGFR-15075-1303	00054134	C6	18,0 0.709	63,0 2.480	14,5 0.571	75 2.953	53,0 2.087	30,5 1.201	5,5 0.217	20,0 0.787	0,9 1.980	3,0 0.118	5,0 44.3	LC..1303..	Ogólne toczenie ISO Płytki
C6-CGFL-15075-1303	00054131	C6	18,0 0.709	63,0 2.480	14,5 0.571	75 2.953	53,0 2.087	30,5 1.201	5,5 0.217	20,0 0.787	0,8 1.760	3,0 0.118	5,0 44.3	LC..1303..	Ogólne toczenie ISO Płytki
C6-CGHR-19080-1303	02718404	C6	23,0 0.906	63,0 2.480	19,0 0.748	80 3.150	56,0 2.205	40,5 1.594	7,5 0.295	25,0 0.984	0,9 1.980	3,0 0.118	5,0 44.3	LC..1303..	Ogólne toczenie ISO Płytki
C6-CGHL-19080-1303	02718402	C6	23,0 0.906	63,0 2.480	19,0 0.748	80 3.150	58,0 2.283	40,0 1.575	7,5 0.295	25,0 0.984	0,6 1.320	3,0 0.118	5,0 44.3	LC..1303..	Ogólne toczenie ISO Płytki
C6-CGJR-26110-1303	02718407	C6	30,0 1.181	63,0 2.480	25,5 1.004	110 4.331	86,0 3.386	50,0 1.969	10,5 0.413	32,0 1.260	1,1 2.430	3,0 0.118	5,0 44.3	LC..1303..	Steadyline®
C6-CGJL-26110-1303	02718406	C6	30,0 1.181	63,0 2.480	25,5 1.004	110 4.331	86,0 3.386	50,0 1.969	10,5 0.413	32,0 1.260	1,5 3.310	3,0 0.118	5,0 44.3	LC..1303..	Steadyline®
C6-CGFR-19080-1304	00054140	C6	23,0 0.906	63,0 2.480	19,0 0.748	80 3.150	58,0 2.283	40,5 1.594	7,5 0.295	25,0 0.984	0,9 1.980	4,0 0.157	5,0 44.3	LC..1304..	Steadyline®
C6-CGFL-19080-1304	00054139	C6	23,0 0.906	63,0 2.480	19,0 0.748	80 3.150	58,0 2.283	40,5 1.594	7,5 0.295	25,0 0.984	0,9 1.980	4,0 0.157	5,0 44.3	LC..1304..	Steadyline®
C6-CGHR-26110-1304	02718405	C6	30,0 1.181	63,0 2.480	25,5 1.004	110 4.331	86,0 3.386	50,5 1.988	10,5 0.413	32,0 1.260	1,1 2.430	4,0 0.157	5,0 44.3	LC..1304..	MDT
C6-CGHL-26110-1304	02718403	C6	30,0 1.181	63,0 2.480	25,5 1.004	110 4.331	88,0 3.465	50,0 1.969	10,5 0.413	32,0 1.260	1,1 2.430	4,0 0.157	5,0 44.3	LC..1304..	MDT

Części zamienne, zawarte w dostawie

Dla wielkości	Klucz mocujący	Śruba mocująca
		
CG.R/L...-1303	T15P-7	L85011-T15P
CG.R/L...-1304	T15P-7	L85011-T15P

 Ogólne toczenie ISO
 Poradnik
 Ogólne toczenie ISO
 Oprawki
 Ogólne toczenie ISO
 Płytki
 Steadyline®
 Steadyline®
 Steadyline®
 MDT
 Mini-Shaft™
 Obróbka rowków
 Przecinanie
 X4
 Adaptery
 Moduły mocujące
 Akcesoria i części
 zamienne

**C.-CG.R/L – Oprawki do płytek LCGF, LCGN, LCMF, LCMR
– Metryczne/ Calowe**



CTWS



- Pokazano wersję prawą
- Asortyment płytek, patrz str. 861, 862-875, 877-878
- Oznaczenia oprawek, patrz str. 704
- CW = orientacyjna szerokość skrawania, może się różnić w zależności od wybranej płytki
- Objaśnienia atrybutów ISO, patrz strona 81

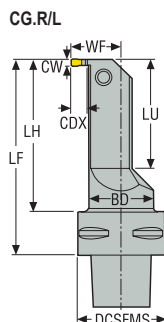

C.-CG.R/L
KAPR = 90,0 °

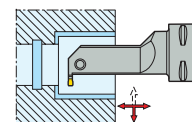

Oznaczenie	Numer produktu	CTMS	BD	DCSFMS	WF	LF	LH	LU	CDX	DCINN	Waga	CW	TQ	CTWS
			mm cal.	mm cal.	mm cal.	mm cal.	mm cal.	mm cal.	mm cal.	mm cal.	kg lbs	mm cal.	Nm In/Lbs.	
C4-CGIR-24090-1603	02718418	C4	30,0 1.181	40,0 1.575	24,0 0.945	90 3.543	68,0 2.677	50,3 1.980	9,0 0.354	32,0 1.260	0,5 1.100	3,0 0.118	5,0 44,3	LC..1603..
C4-CGIL-24090-1603	02718415	C4	30,0 1.181	40,0 1.575	24,0 0.945	90 3.543	68,0 2.677	50,3 1.980	9,0 0.354	32,0 1.260	0,5 1.100	3,0 0.118	5,0 44,3	LC..1603..
C4-CGGR-24090-1604	02718424	C4	30,0 1.181	40,0 1.575	24,0 0.945	90 3.543	68,0 2.677	50,3 1.980	9,0 0.354	32,0 1.260	0,5 1.100	4,0 0.157	5,0 44,3	LC..1604..
C4-CGGL-24090-1604	02718421	C4	30,0 1.181	40,0 1.575	24,0 0.945	90 3.543	68,0 2.677	50,3 1.980	9,0 0.354	32,0 1.260	0,5 1.100	4,0 0.157	5,0 44,3	LC..1604..
C5-CGIR-24090-1603	02718419	C5	30,0 1.181	50,0 1.969	24,0 0.945	90 3.543	68,0 2.677	50,3 1.980	9,0 0.354	32,0 1.260	0,7 1.540	3,0 0.118	5,0 44,3	LC..1603..
C5-CGIL-24090-1603	02718416	C5	30,0 1.181	50,0 1.969	24,0 0.945	90 3.543	68,0 2.677	50,3 1.980	9,0 0.354	32,0 1.260	0,7 1.540	3,0 0.118	5,0 44,3	LC..1603..
C5-CGGR-24090-1604	02718425	C5	30,0 1.181	50,0 1.969	24,0 0.945	90 3.543	68,0 2.677	49,9 1.965	9,0 0.354	32,0 1.260	0,9 1.980	4,0 0.157	5,0 44,3	LC..1604..
C5-CGGL-24090-1604	02718422	C5	30,0 1.181	50,0 1.969	24,0 0.945	90 3.543	68,0 2.677	49,9 1.965	9,0 0.354	32,0 1.260	0,6 1.320	4,0 0.157	5,0 44,3	LC..1604..
C5-CGFR-24090-1605	02718431	C5	30,0 1.181	50,0 1.969	24,0 0.945	90 3.543	68,0 2.677	49,9 1.965	9,0 0.354	32,0 1.260	0,9 1.980	5,0 0.197	6,0 53,1	LC..1605..
C5-CGFL-24090-1605	02718428	C5	30,0 1.181	50,0 1.969	24,0 0.945	90 3.543	68,0 2.677	49,9 1.965	9,0 0.354	32,0 1.260	0,9 1.980	5,0 0.197	6,0 53,1	LC..1605..
C5-CGFR-24090-1606	02718435	C5	30,0 1.181	50,0 1.969	24,0 0.945	90 3.543	68,0 2.677	49,9 1.965	9,0 0.354	32,0 1.260	0,6 1.320	6,0 0.236	6,0 53,1	LC..1606..
C5-CGFL-24090-1606	02718433	C5	30,0 1.181	50,0 1.969	24,0 0.945	90 3.543	68,0 2.677	49,9 1.965	9,0 0.354	32,0 1.260	0,9 1.980	6,0 0.236	6,0 53,1	LC..1606..
C6-CGIR-24095-1603	02718420	C6	30,0 1.181	63,0 2.480	24,0 0.945	95 3.740	73,0 2.874	50,3 1.980	9,0 0.354	32,0 1.260	1,0 2.200	3,0 0.118	5,0 44,3	LC..1603..
C6-CGIL-24095-1603	02718417	C6	30,0 1.181	63,0 2.480	24,0 0.945	95 3.740	73,0 2.874	50,3 1.980	9,0 0.354	32,0 1.260	1,0 2.200	3,0 0.118	5,0 44,3	LC..1603..
C6-CGGR-24095-1604	02718426	C6	30,0 1.181	63,0 2.480	24,0 0.945	95 3.740	73,0 2.874	50,3 1.980	9,0 0.354	32,0 1.260	1,5 3.310	4,0 0.157	5,0 44,3	LC..1604..
C6-CGGL-24095-1604	02718423	C6	30,0 1.181	63,0 2.480	24,0 0.945	95 3.740	73,0 2.874	50,3 1.980	9,0 0.354	32,0 1.260	1,0 2.200	4,0 0.157	5,0 44,3	LC..1604..
C6-CGFR-24095-1605	02718432	C6	30,0 1.181	63,0 2.480	24,0 0.945	95 3.740	73,0 2.874	50,3 1.980	9,0 0.354	32,0 1.260	1,0 2.200	5,0 0.197	6,0 53,1	LC..1605..
C6-CGFL-24095-1605	02718429	C6	30,0 1.181	63,0 2.480	24,0 0.945	95 3.740	73,0 2.874	50,3 1.980	9,0 0.354	32,0 1.260	1,5 3.310	5,0 0.197	6,0 53,1	LC..1605..
C6-CGFR-24095-1606	02718436	C6	30,0 1.181	63,0 2.480	24,0 0.945	95 3.740	73,0 2.874	50,3 1.980	9,0 0.354	32,0 1.260	1,5 3.310	6,0 0.236	6,0 53,1	LC..1606..
C6-CGFL-24095-1606	02718434	C6	30,0 1.181	63,0 2.480	24,0 0.945	95 3.740	73,0 2.874	50,3 1.980	9,0 0.354	32,0 1.260	1,5 3.310	6,0 0.236	6,0 53,1	LC..1606..

Części zamienne, zawarte w dostawie

Dla wielkości	Klucz mocujący	Śruba mocująca
		
CG.R/L...-1603	T15P-7	L85011-T15P
CG.R/L...-1604	T15P-7	L85011-T15P
CG.R/L...-1605	T20P-7	L86015-T20P
CG.R/L...-1606	T20P-7	L86015-T20P

Ogólne toczenie
ISO
Poradnik

Ogólne toczenie
ISO
Oprawy

Ogólne toczenie
ISO
Płytki

Steadyline®

MDT

Mini-Shaft™

Obróbka rowków

Przecinanie

X4

Adaptory
Moduły mocujące

Akcesoria i części
zamienne

**C.-CG.R/L – Oprawki do płytek LCMF
– Metryczne/ Calowe**



CTWS



- Pokazano wersję prawą
- Asortyment płytek, patrz str. 861
- Oznaczenia oprawek, patrz str. 704
- CW = orientacyjna szerokość skrawania, może się różnić w zależności od wybranej płytki
- Objaśnienia atrybutów ISO, patrz strona 81

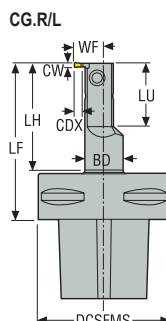

C.-CG.R/L
KAPR = 90,0 °

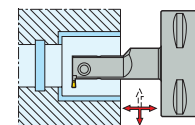

MDT	Oznaczenie	Numer produktu	CTMS	BD	DCSFMS	WF	LF	LH	LU	CDX	DCINN	Waga	CW	TQ	CTWS
	C4-CGHR-15075-1902	02749181	C4	18,0 0.709	40,0 1.575	14,5 0.571	75 2.953	53,0 2.087	30,5 1.201	5,5 0.217	20,0 0.787	0,3 0.660	2,0 0.079	5,0 44.3	LC..1902..
	C4-CGHL-15075-1902	02749187	C4	18,0 0.709	40,0 1.575	14,5 0.571	75 2.953	53,0 2.087	30,5 1.201	5,5 0.217	20,0 0.787	0,3 0.660	2,0 0.079	5,0 44.3	LC..1902..
	C5-CGHR-15075-1902	02749182	C5	18,0 0.709	50,0 1.969	14,5 0.571	75 2.953	53,0 2.087	30,5 1.201	5,5 0.217	20,0 0.787	0,5 1.100	2,0 0.079	5,0 44.3	LC..1902..
	C5-CGHL-15075-1902	02749188	C5	18,0 0.709	50,0 1.969	14,5 0.571	75 2.953	53,0 2.087	30,5 1.201	5,5 0.217	20,0 0.787	0,5 1.100	2,0 0.079	5,0 44.3	LC..1902..
	C6-CGHR-15075-1902	02749183	C6	18,0 0.709	60,0 2.362	14,5 0.571	75 2.953	51,0 2.008	30,5 1.201	5,5 0.217	20,0 0.787	0,9 1.980	2,0 0.079	5,0 44.3	LC..1902..
	C6-CGHL-15075-1902	02749189	C6	18,0 0.709	60,0 2.362	14,5 0.571	75 2.953	51,0 2.008	30,5 1.201	5,5 0.217	20,0 0.787	0,9 1.980	2,0 0.079	5,0 44.3	LC..1902..
	C4-CGJR-19080-1902	02749184	C4	23,0 0.906	40,0 1.575	19,0 0.748	80 3.150	58,0 2.283	30,5 1.201	7,5 0.295	25,0 0.984	0,4 0.880	2,0 0.079	5,0 44.3	LC..1902..
	C4-CGJL-19080-1902	02749190	C4	23,0 0.906	40,0 1.575	19,0 0.748	80 3.150	58,0 2.283	30,5 1.201	7,5 0.295	25,0 0.984	0,4 0.880	2,0 0.079	5,0 44.3	LC..1902..
	C5-CGJR-19080-1902	02749185	C5	23,0 0.906	50,0 1.969	19,0 0.748	80 3.150	58,0 2.283	30,5 1.201	7,5 0.295	25,0 0.984	0,6 1.320	2,0 0.079	5,0 44.3	LC..1902..
	C5-CGJL-19080-1902	02749191	C5	23,0 0.906	50,0 1.969	19,0 0.748	80 3.150	58,0 2.283	30,5 1.201	7,5 0.295	25,0 0.984	0,6 1.320	2,0 0.079	5,0 44.3	LC..1902..
	C6-CGJR-19080-1902	02749186	C6	23,0 0.906	60,0 2.362	19,0 0.748	80 3.150	56,0 2.205	30,5 1.201	7,5 0.295	25,0 0.984	0,9 1.980	2,0 0.079	5,0 44.3	LC..1902..
	C6-CGJL-19080-1902	02749192	C6	23,0 0.906	60,0 2.362	19,0 0.748	80 3.150	56,0 2.205	30,5 1.201	7,5 0.295	25,0 0.984	0,9 1.980	2,0 0.079	5,0 44.3	LC..1902..

Części zamienne, zawarte w dostawie

Dla wielkości	Klucz mocujący	Śruba mocująca
CG.R/L...1902	T15P-7	L85011-T15P



C.-CGGR/L – Oprawki do płytek LCGF, LCGN, LCMF, LCMR
– Metryczne/ Calowe

C.-CGGR/L
KAPR = 90,0°

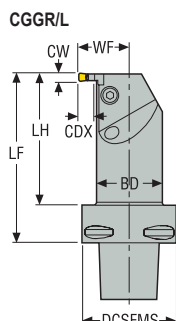
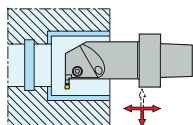

CTWS



- Pokazano wersję prawą
- Asortyment płytek, patrz str. 861, 862-875, 877-878
- Oznaczenia opravek, patrz str. 704
- CW = orientacyjna szerokość skrawania, może się różnić w zależności od wybranej płytki
- Objasnienia atrybutów ISO, patrz strona 81

Oznaczenie	Numer produktu	CTMS	BD	DCSFMS	WF	LF	LH	CDX	DCINN	Waga	CW	TQ	CTWS
			mm cal.	mm cal.	mm cal.	mm cal.	mm cal.	mm cal.	mm cal.	mm cal.	kg lbs	mm cal.	
C4-CGGR-25090-03	00038031	C4	35,0 1.378	40,0 1.575	25,0 0.984	90 3.543	70,0 2.756	6,0 0.236	45,0 1.772	0,7 1.540	3,0 0.118	3,5 31.0	LC..1603..
C4-CGGL-25090-03	00038030	C4	35,0 1.378	40,0 1.575	25,0 0.984	90 3.543	70,0 2.756	6,0 0.236	45,0 1.772	0,7 1.540	3,0 0.118	3,5 31.0	LC..1603..
C4-CGGR-27090-04	00038037	C4	35,0 1.378	40,0 1.575	27,0 1.063	90 3.543	70,0 2.756	8,0 0.315	45,0 1.772	0,7 1.540	4,0 0.157	5,0 44.3	LC..1604..
C4-CGGL-27090-04	00038036	C4	35,0 1.378	40,0 1.575	27,0 1.063	90 3.543	70,0 2.756	8,0 0.315	45,0 1.772	0,7 1.540	4,0 0.157	5,0 44.3	LC..1604..
C4-CGGR-28090-05	02718413	C4	32,5 1.280	40,0 1.575	27,7 1.091	90 3.543	63,0 2.480	10,0 0.394	45,0 1.772	0,7 1.540	5,0 0.197	5,0 44.3	LC..1605..
C4-CGGL-28090-05	02718408	C4	32,5 1.280	40,0 1.575	27,7 1.091	90 3.543	63,0 2.480	10,0 0.394	45,0 1.772	0,5 1.100	5,0 0.197	5,0 44.3	LC..1605..
C5-CGGR-25090-03	00038033	C5	35,0 1.378	50,0 1.969	25,0 0.984	90 3.543	70,0 2.756	6,0 0.236	45,0 1.772	0,9 1.980	3,0 0.118	3,5 31.0	LC..1603..
C5-CGGL-25090-03	00038032	C5	35,0 1.378	50,0 1.969	25,0 0.984	90 3.543	70,0 2.756	6,0 0.236	45,0 1.772	0,8 1.760	3,0 0.118	3,5 31.0	LC..1603..
C5-CGGR-27090-04	00038039	C5	35,0 1.378	50,0 1.969	27,0 1.063	90 3.543	70,0 2.756	8,0 0.315	45,0 1.772	0,9 1.980	4,0 0.157	5,0 44.3	LC..1604..
C5-CGGL-27090-04	00038038	C5	35,0 1.378	50,0 1.969	27,0 1.063	90 3.543	70,0 2.756	8,0 0.315	45,0 1.772	0,9 1.980	4,0 0.157	5,0 44.3	LC..1604..
C5-CGGR-28090-05	00071960	C5	32,5 1.280	50,0 1.969	27,7 1.091	90 3.543	63,0 2.480	10,0 0.394	45,0 1.772	0,8 1.760	5,0 0.197	5,0 44.3	LC..1605..
C5-CGGL-28090-05	02718414	C5	32,5 1.280	50,0 1.969	27,7 1.091	90 3.543	63,0 2.480	10,0 0.394	45,0 1.772	0,9 1.980	5,0 0.197	5,0 44.3	LC..1605..
C5-CGGR-29090-06	02719020	C5	30,5 1.201	50,0 1.969	28,7 1.130	90 3.543	62,0 2.441	12,0 0.472	45,0 1.772	0,9 1.980	6,0 0.236	8,0 70.8	LC..1606..
C5-CGGL-29090-06	02719019	C5	30,5 1.201	50,0 1.969	28,7 1.130	90 3.543	62,0 2.441	12,0 0.472	45,0 1.772	0,8 1.760	6,0 0.236	8,0 70.8	LC..1606..
C6-CGGR-25095-03	00038035	C6	35,0 1.378	63,0 2.480	25,0 0.984	95 3.740	73,0 2.874	6,0 0.236	45,0 1.772	1,2 2.650	3,0 0.118	3,5 31.0	LC..1603..
C6-CGGL-25095-03	00038034	C6	35,0 1.378	63,0 2.480	25,0 0.984	95 3.740	73,0 2.874	6,0 0.236	45,0 1.772	1,2 2.650	3,0 0.118	3,5 31.0	LC..1603..
C6-CGGR-27095-04	00038041	C6	35,0 1.378	63,0 2.480	27,0 1.063	95 3.740	73,0 2.874	8,0 0.315	45,0 1.772	1,2 2.650	4,0 0.157	5,0 44.3	LC..1604..
C6-CGGL-27095-04	00038040	C6	35,0 1.378	63,0 2.480	27,0 1.063	95 3.740	73,0 2.874	8,0 0.315	45,0 1.772	1,2 2.650	4,0 0.157	5,0 44.3	LC..1604..
C6-CGGR-28095-05	00071964	C6	32,5 1.280	63,0 2.480	27,7 1.091	95 3.740	68,0 2.677	10,0 0.394	45,0 1.772	1,3 2.870	5,0 0.197	5,0 44.3	LC..1605..

Ogólne toczenie ISO Poradnik

Ogólne toczenie ISO Oprawki

Ogólne toczenie ISO Płytki

Steadyline®

MDT

Mini-Shaft™

Obrobka rowków

Przecinanie

X4

Adaptory i części zamienne

Adaptory i części zamienne

829

Ogólne toczenie ISO Poradnik	Oznaczenie	Numer produktu	CTMS	BD	DCSFMS	WF	LF	LH	CDX	DCINN	Waga	CW	TQ	CTWS
				mm cal.	mm cal.	mm cal.	mm cal.	mm cal.	mm cal.	mm cal.	mm cal.	mm cal.	kg lbs	mm cal.
	C6-CGGL-28095-05	00071963	C6	32,5 1.280	63,0 2.480	27,7 1.091	95 3.740	68,0 2.677	10,0 0.394	45,0 1.772	1,2 2.650	5,0 0.197	5,0 44.3	LC..1605..
	C6-CGGR-29095-06	00070149	C6	30,5 1.201	63,0 2.480	28,7 1.130	95 3.740	67,0 2.638	12,0 0.472	45,0 1.772	1,2 2.650	6,0 0.236	8,0 70.8	LC..1606..
	C6-CGGL-29095-06	00044935	C6	30,5 1.201	63,0 2.480	28,7 1.130	95 3.740	67,0 2.638	12,0 0.472	45,0 1.772	1,1 2.430	6,0 0.236	8,0 70.8	LC..1606..

Części zamienne, zawarte w dostawie

Ogólne toczenie ISO Płytki	Dla wielkości	Klucz mocujący	Śruba mocująca
			
Steadyline®	CG.R/L...03	3SMS795	MC6S4X14
	CG.R/L...04	4SMS795	MC6S5X14
	CG.R/L...05	4SMS795	MC6S5X14
	CG.R/L...06	5SMS795	TCEI0614

MDT

Mini-Shaft™

Obróbka rowków

Przecinanie

X4

Adaptory
Moduły mocujące

Akcesoria i części
zamienne

CG.R/L – Oprawki do płytek LCGA, LCGF, LCGN, LCMF, LCMR
– Metryczne

CG.R/L
KAPR = 90,0°

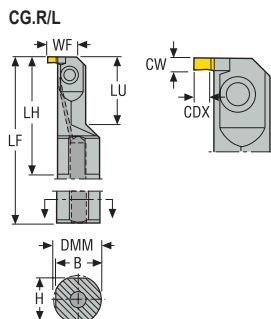
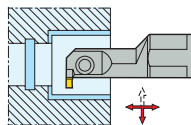

CTWS



- Pokazano wersję prawą
- Asortyment płytek, patrz str. 858-859, 860, 876
- Oznaczenia oprawek, patrz str. 707-707
- CW = orientacyjna szerokość skrawania, może się różnić w zależności od wybranej płytki
- Objasnienia atrybutów ISO, patrz strona 81

Oznaczenie	Numer produktu	DMM	H	B	LF	LH	LU	WF	CDX	DCINN	Waga	CW	TQ	CTWS
		mm	mm	mm	mm	mm	mm	mm	mm	mm	kg	mm	Nm	
A16Q-CGER1303	00053891	16	15	15,5	180	40,0	25,0	10,2	3,0	16,0	0,3	3,0	5,0	LC..1303..
A16Q-CGEL1303	00053890	16	15	15,5	180	40,0	25,0	10,2	3,0	16,0	0,3	3,0	5,0	LC..1303..
A20R-CGFR1303	00053893	20	18	19,0	200	52,0	30,0	14,5	5,5	20,0	0,4	3,0	5,0	LC..1303..
A20R-CGFL1303	00053892	20	18	19,0	200	52,0	30,0	14,5	5,5	20,0	0,3	3,0	5,0	LC..1303..
A25S-CGHR1303	00053895	25	23	24,0	250	64,0	40,0	19,0	7,5	25,0	0,8	3,0	5,0	LC..1303..
A25S-CGHL1303	00053894	25	23	24,0	250	64,0	40,0	19,0	7,5	25,0	0,8	3,0	5,0	LC..1303..
A32T-CGJR1303	00053910	32	30	31,0	300	77,0	50,0	25,5	10,5	32,0	1,6	3,0	5,0	LC..1303..
A32T-CGJL1303	00053900	32	30	31,0	300	77,0	50,0	25,5	10,5	32,0	1,6	3,0	5,0	LC..1303..
A20R-CGFR1304	00053950	20	18	19,0	200	52,0	30,0	14,5	5,5	20,0	0,4	4,0	5,0	LC..1304..
A20R-CGFL1304	00053945	20	18	19,0	200	52,0	30,0	14,5	5,5	20,0	0,4	4,0	5,0	LC..1304..
A25S-CGFR1304	00053965	25	23	24,0	250	64,0	40,0	19,0	7,5	25,0	0,7	4,0	5,0	LC..1304..
A25S-CGFL1304	00053963	25	23	24,0	250	64,0	40,0	19,0	7,5	25,0	0,7	4,0	5,0	LC..1304..
A32T-CGHR1304	00077780	32	30	31,0	300	77,0	50,0	25,5	10,5	32,0	1,6	4,0	5,0	LC..1304..
A32T-CGHL1304	00053966	32	30	31,0	300	77,0	50,0	25,5	10,5	32,0	1,6	4,0	5,0	LC..1304..

Części zamienne, zawarte w dostawie

Dla wielkości	Klucz mocujący	Śruba mocująca
		
A16Q..	T15P-7	L85011-T15P
A20R..	T15P-7	L85011-T15P
A25S..	T15P-7	L85011-T15P
A32T..	T15P-7	L85011-T15P

Ogólne toczenie ISO Poradnik

Ogólne toczenie ISO Oprawki

Ogólne toczenie ISO Płytki

Steadyline®

MDT

Mini-Shaft™

Obróbka rowków

Przecinanie

X4

Adaptory Moduły mocujące

Akcesoria i części zamienne

**CG.R/L – Oprawki do płytek LCGA, LCGF, LCGN, LCMF, LCMR
– Cal.**

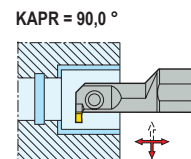
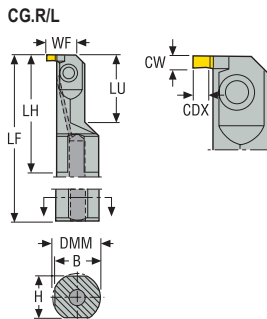

CTWS

- Pokazano wersję prawą
- Asortyment płytek, patrz str. 858-859, 860, 876
- Oznaczenia oprawek, patrz str. 707-707
- CW = orientacyjna szerokość skrawania, może się różnić w zależności od wybranej płytki
- Objaśnienia atrybutów ISO, patrz strona 81

Oznaczenie	Numer produktu	DMM	H	B	LF	LH	LU	WF	CDX	DCINN	Waga	CW	TQ	CTWS
		cal.	cal.	cal.	cal.	cal.	cal.	cal.	cal.	cal.	lbs	cal.	In/Lbs.	
A10-CGER1303	00061858	0.625	0.586	0.605	7.000	1.620	0.984	0.400	0.118	0.630	0.660	0.118	44.3	LC..1303..
A10-CGEL1303	00061859	0.625	0.586	0.605	7.000	1.620	0.984	0.400	0.118	0.630	0.660	0.118	44.3	LC..1303..
A12-CGFR1303	00061863	0.750	0.671	0.711	8.000	2.010	1.181	0.570	0.216	0.790	0.660	0.118	44.3	LC..1303..
A12-CGFL1303	00061865	0.750	0.671	0.711	8.000	2.010	1.181	0.570	0.216	0.790	0.660	0.118	44.3	LC..1303..
A16-CGHR1303	00061868	1.000	0.921	0.961	10.000	2.600	1.575	0.750	0.295	0.985	1.760	0.118	44.3	LC..1304..
A16-CGHL1303	00061869	1.000	0.921	0.961	10.000	2.600	1.575	0.750	0.295	0.985	1.760	0.118	44.3	LC..1304..
A20-CGJR1303	00061870	1.250	1.171	1.211	12.000	3.090	1.969	1.000	0.413	1.260	3.530	0.118	44.3	LC..1304..
A20-CGJL1303	00061871	1.250	1.171	1.211	12.000	3.090	1.969	1.000	0.413	1.260	3.530	0.118	44.3	LC..1304..
A12-CGFR1304	00061866	0.750	0.671	0.711	8.000	2.010	1.181	0.570	0.216	0.790	0.660	0.157	44.3	LC..1304..
A12-CGFL1304	00061867	0.750	0.671	0.711	8.000	2.010	1.181	0.570	0.216	0.790	1.100	0.157	44.3	LC..1304..
A16-CGFR1304	00055598	1.000	0.921	0.961	10.000	2.600	1.575	0.750	0.295	0.985	1.760	0.157	44.3	LC..1304..
A16-CGFL1304	00055604	1.000	0.921	0.961	10.000	2.600	1.575	0.750	0.295	0.985	1.760	0.157	44.3	LC..1304..
A20-CGHR1304	00061873	1.250	1.171	1.211	12.000	3.090	1.969	1.000	0.413	1.260	3.530	0.157	44.3	LC..1304..
A20-CGHL1304	00061875	1.250	1.171	1.211	12.000	3.090	1.969	1.000	0.413	1.260	3.310	0.157	44.3	LC..1304..

Części zamienne, zawarte w dostawie

Dla wielkości	Klucz mocujący	Śruba mocująca
A10-..	T15P-7	L85011-T15P
A12-..	T15P-7	L85011-T15P
A16-..	T15P-7	L85011-T15P
A20-..	T15P-7	L85011-T15P

CG.R/L – Oprawki do płytek LCGF, LCGN, LCMF, LCMR
– Metryczne

CG.R/L
KAPR = 90,0 °

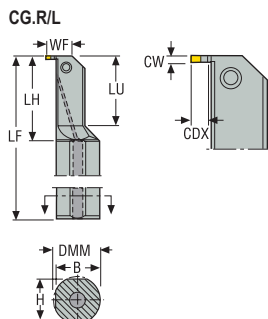
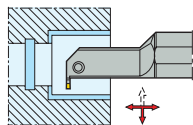

CTWS



- Pokazano wersję prawą
- Asortyment płytek, patrz str. 861, 862–875, 877–878
- Oznaczenia oprawek, patrz str. 707-707
- CW = orientacyjna szerokość skrawania, może się różnić w zależności od wybranej płytki
- Objasnienia atrybutów ISO, patrz strona 81

Oznaczenie	Numer produktu	DMM	H	B	LF	LH	LU	WF	CDX	DCINN	Waga	CW	TQ	CTWS
		mm	mm	mm	mm	mm	mm	mm	mm	mm	kg	mm	Nm	
A32T-CGIR1603	02717661	32	30	31,0	300	60,0	50,0	24,0	9,0	32,0	1,5	3,0	5,0	LC..1603..
A32T-CGIL1603	02718385	32	30	31,0	300	60,0	50,0	24,0	9,0	32,0	1,5	3,0	5,0	LC..1603..
A32T-CGGR1604	02718382	32	30	31,0	300	60,0	50,0	24,0	9,0	32,0	1,6	4,0	5,0	LC..1604..
A32T-CGGL1604	02718386	32	30	31,0	300	60,0	50,0	24,0	9,0	32,0	1,6	4,0	5,0	LC..1604..
A32T-CGFR1605	02718383	32	30	31,0	300	60,0	50,0	24,0	9,0	32,0	1,6	5,0	6,0	LC..1605..
A32T-CGFL1605	02718387	32	30	31,0	300	60,0	50,0	24,0	9,0	32,0	1,6	5,0	6,0	LC..1605..
A32T-CGFR1606	02718384	32	30	31,0	300	60,0	50,0	24,0	9,0	32,0	1,6	6,0	6,0	LC..1606..
A32T-CGFL1606	02718388	32	30	31,0	300	60,0	50,0	24,0	9,0	32,0	1,6	6,0	6,0	LC..1606..

Części zamienne, zawarte w dostawie

Dla wielkości	Klucz mocujący	Śruba mocująca
CG.R/L..03	T15P-7	L85011-T15P
CG.R/L..04	T15P-7	L85011-T15P
CG.R/L..05	T20P-7	L86015-T20P
CG.R/L..06	T20P-7	L86015-T20P

Ogólne toczenie ISO Poradnik

Ogólne toczenie ISO Oprawki

Ogólne toczenie ISO Płytki

Steadyline®

MDT

Mini-Shaft™

Obróbka rowków

Przecinanie

X4

Adaptory Moduły mocujące

Akcesoria i części zamienne

CG.R/L – Oprawki do płytek LCGF, LCGN, LCMF, LCMR – Cal.



CTWS

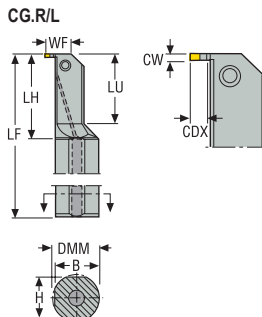

KAPR = 90,0 °

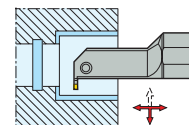

- Pokazano wersję prawą
- Asortyment płytek, patrz str. 861, 862–875, 877–878
- Oznaczenia oprawek, patrz str. 707-707
- CW = orientacyjna szerokość skrawania, może się różnić w zależności od wybranej płytki
- Objaśnienia atrybutów ISO, patrz strona 81

Oznaczenie	Numer produktu	DMM	H	B	LF	LH	LU	WF	CDX	DCINN	Waga	CW	TQ	CTWS
		cal.	cal.	cal.	cal.	cal.	cal.	cal.	cal.	cal.	lbs	cal.	In/Lbs.	
A20-CGIR03	02717401	1.250	1.171	1.211	12.000	2.362	1.969	0.929	0.354	1.260	3.310	0.118	44.3	LC..1603..
A20-CGIL03	02718392	1.250	1.171	1.211	12.000	2.362	1.969	0.929	0.354	1.260	3.310	0.118	44.3	LC..1603..
A20-CGGR04	02718389	1.250	1.171	1.211	12.000	2.362	1.969	0.929	0.394	1.260	3.310	0.157	44.3	LC..1604..
A20-CGGL04	02718393	1.250	1.171	1.211	12.000	2.362	1.969	0.929	0.394	1.260	3.530	0.157	44.3	LC..1604..
A20-CGFR05	02718390	1.250	1.171	1.211	12.000	2.362	1.969	0.929	0.295	1.260	3.310	0.197	53.1	LC..1605..
A20-CGFL05	02718394	1.250	1.171	1.211	12.000	2.362	1.969	0.929	0.295	1.260	3.530	0.197	53.1	LC..1605..
A20-CGFR06	02718391	1.250	1.171	1.211	12.000	2.362	1.969	0.929	0.295	1.260	3.310	0.236	53.1	LC..1606..
A20-CGFL06	02718395	1.250	1.171	1.211	12.000	2.362	1.969	0.929	0.295	1.260	3.310	0.236	53.1	LC..1606..

Części zamienne, zawarte w dostawie

Dla wielkości	Klucz mocujący	Śruba mocująca
.03	T15P-7	L85011-T15P
.04	T15P-7	L85011-T15P
.05	T20P-7	L86015-T20P
.06	T20P-7	L86015-T20P

CGGR/L – Oprawki do płytek LCGF, LCGN, LCMF, LCMR
– Metryczne

CGGR/L
KAPR = 90,0°

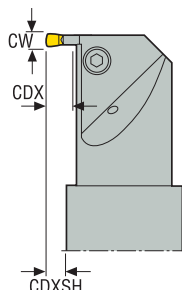
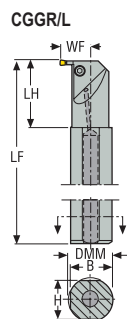
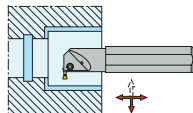

CTWS



- Pokazano wersję prawą
- Asortyment płytek, patrz str. 861, 862-875, 877-878
- Oznaczenia oprawek, patrz str. 707-707
- CW = orientacyjna szerokość skrawania, może się różnić w zależności od wybranej płytki
- Objasnienia atrybutów ISO, patrz strona 81

Oznaczenie	Numer produktu	DMM	H	B	LF	LH	WF	CDX	CDXSH	DCINN	Waga	CW	TQ	CTWS
		mm	mm	mm	mm	mm	mm	mm	mm	mm	kg	mm	Nm	
A40T-CGGR03	00093896	40	37	39	300	60,0	26,0	6,0	5,5	45,0	2,5	3,0	3,5	LC..1603..
A40T-CGGL03	00093897	40	37	39	300	60,0	26,0	6,0	5,5	45,0	2,5	3,0	3,5	LC..1603..
A40T-CGGR04	00093898	40	37	39	300	60,0	27,0	8,0	6,5	45,0	2,4	4,0	5,0	LC..1604..
A40T-CGGL04	00093899	40	37	39	300	60,0	27,0	8,0	6,5	45,0	2,4	4,0	5,0	LC..1604..
A40T-CGGR05	00013456	40	37	39	300	60,0	28,0	10,0	7,5	45,0	2,4	5,0	5,0	LC..1605..
A40T-CGGL05	00013454	40	37	39	300	60,0	28,0	10,0	7,5	45,0	2,4	5,0	5,0	LC..1605..
A40T-CGGR06	00013458	40	37	39	300	60,0	29,0	12,0	8,5	45,0	2,4	6,0	8,0	LC..1606..
A40T-CGGL06	00013457	40	37	39	300	60,0	29,0	12,0	8,5	45,0	2,4	6,0	8,0	LC..1606..

Części zamienne, zawarte w dostawie

Dla wielkości	Klucz mocujący	Śruba mocująca
-.03	3SMS795	MC6S4X14
-.04	4SMS795	MC6S5X14
-.05	4SMS795	MC6S5X14
-.06	5SMS795	TCEI0614

Ogólne toczanie ISO Poradnik

Ogólne toczanie ISO Oprawki

Ogólne toczanie ISO Płytki

Steadyline®

MDT

Mini-Shaft™

Obróbka rowków

Przecinanie

X4

Adaptory Moduły mocujące

Akcesoria i części zamienne

**CGGR/L – Oprawki do płytek LCGF, LCGN, LCMF, LCMR
– Cal.**



CTWS

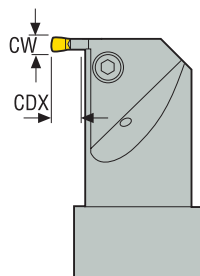
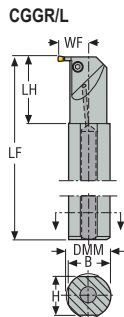

KAPR = 90,0 °

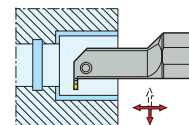

- Pokazano wersję prawą
- Asortyment płytek, patrz str. 861, 862-875, 877-878
- Oznaczenia opravek, patrz str. 707-707
- CW = orientacyjna szerokość skrawania, może się różnić w zależności od wybranej płytki
- Objaśnienia atrybutów ISO, patrz strona 81

Oznaczenie	Numer produktu	DMM	H	B	LF	LH	WF	CDX	DCINN	Waga	CW	TQ	CTWS
		cal.	cal.	cal.	cal.	cal.	cal.	cal.	cal.	lbs	cal.	In/Lbs.	
A24-CGGR03	00003293	1.500	1.382	1.429	12.000	2.362	1.126	0.440	1.800	4.850	0.118	31.0	LC..1603..
A24-CGGL03	00003294	1.500	1.382	1.429	12.000	2.362	1.126	0.440	1.800	5.510	0.118	31.0	LC..1603..
A24-CGGR04	00003296	1.500	1.382	1.429	12.000	2.362	1.126	0.440	1.800	4.850	0.157	44.3	LC..1604..
A24-CGGL04	00003297	1.500	1.382	1.429	12.000	2.362	1.126	0.440	1.800	4.850	0.157	44.3	LC..1604..
A24-CGGR05	00059841	1.500	1.382	1.429	12.000	2.362	1.091	0.440	1.800	4.850	0.197	44.3	LC..1605..
A24-CGGL05	00059842	1.500	1.382	1.429	12.000	2.362	1.091	0.440	1.800	4.850	0.197	44.3	LC..1605..
A24-CGGR06	00059843	1.500	1.382	1.429	12.000	2.362	1.130	0.515	1.800	5.510	0.236	44.3	LC..1606..
A24-CGGL06	00059844	1.500	1.382	1.429	12.000	2.362	1.130	0.515	1.800	5.510	0.236	44.3	LC..1606..

Części zamienne, zawarte w dostawie

Dla wielkości	Klucz mocujący	Śruba mocująca
..03	3SMS795	MC6S4X14
..04	4SMS795	MC6S5X14
..05	4SMS795	MC6S5X14
..06	5SMS795	TCEI0614

CG.R/L – Oprawki do płytek LCMF
– Metryczne

CG.R/L
KAPR = 90,0°

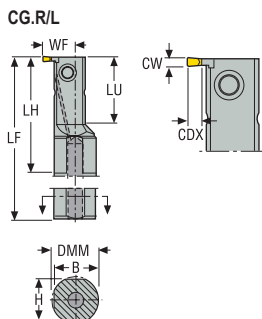
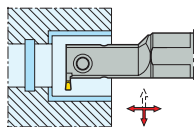

CTWS



- Pokazano wersję prawą
- Asortyment płytek, patrz str. 861
- Oznaczenia opravek, patrz str. 707-707
- CW = orientacyjna szerokość skrawania, może się różnić w zależności od wybranej płytki
- Objasnienia atrybutów ISO, patrz strona 81

Oznaczenie	Numer produktu	DMM	H	B	LF	LH	LU	WF	CDX	DCINN	Waga	CW	TQ	CTWS
		mm	mm	mm	mm	mm	mm	mm	mm	mm	kg	mm	Nm	
A20R-CGHR1902	02748762	20	18	19,0	200	52,0	30,0	14,5	5,5	20,0	0,3	2,0	5,0	LC..1902..
A20R-CGHL1902	02748763	20	18	19,0	200	52,0	30,0	14,5	5,5	20,0	0,3	2,0	5,0	LC..1902..
A25S-CGJR1902	02748765	25	23	24,0	250	64,0	40,0	19,0	7,5	25,0	0,7	2,0	5,0	LC..1902..
A25S-CGJL1902	02748766	25	23	24,0	250	64,0	40,0	19,0	7,5	25,0	0,7	2,0	5,0	LC..1902..

Części zamienne, zawarte w dostawie

Dla wielkości	Klucz mocujący	Śruba mocująca
A20-..	T15P-7	L85011-T15P
A25-..	T15P-7	L85011-T15P

Ogólne toczenie ISO Poradnik

Ogólne toczenie ISO Oprawki

Ogólne toczenie ISO Płytki

Steadyline®

MDT

Mini-Shaft™

Obróbka rowków

Przecinanie

X4

Adaptory Moduły mocujące

Akcesoria i części zamienne

CG.R/L – Oprawki do płytek LCGA, LCGF, LCGN, LCMF, LCMR – Cal.

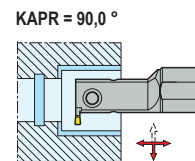
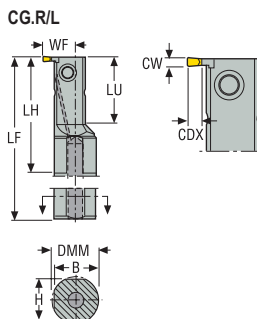

CTWS

- Pokazano wersję prawą
- Asortyment płytek, patrz str. 858-859, 860, 876
- Oznaczenia oprawek, patrz str. 707-707
- CW = orientacyjna szerokość skrawania, może się różnić w zależności od wybranej płytki
- Objaśnienia atrybutów ISO, patrz strona 81

Oznaczenie	Numer produktu	DMM	H	B	LF	LH	LU	WF	CDX	DCINN	Waga	CW	TQ	CTWS
		cal.	cal.	cal.	cal.	cal.	cal.	cal.	cal.	cal.	lbs	cal.	In/Lbs.	
A12-CGHL1902	02749019	0.750	0.671	0.711	8.000	1.535	1.181	0.551	0.197	0.790	0.660	0.079	44.3	LC..1902..
A12-CGHR1902	02749018	0.750	0.671	0.711	8.000	1.535	1.181	0.551	0.197	0.790	0.660	0.079	44.3	LC..1902..
A16-CGJL1902	02749021	1.000	0.921	0.961	10.000	1.732	1.575	0.748	0.276	0.985	1.760	0.079	44.3	LC..1902..
A16-CGJR1902	02749020	1.000	0.921	0.961	10.000	1.732	1.575	0.748	0.276	0.985	1.760	0.079	44.3	LC..1902..

Części zamienne, zawarte w dostawie

Dla wielkości	Klucz mocujący	Śruba mocująca
A12-..	T15P-7	L85011-T15P
A16-..	T15P-7	L85011-T15P

C.-CDIR/L – Oprawki do płytek LCGN, LCMF, LCMR
– Metryczne/ Calowe

C.-CDIR/L
KAPR

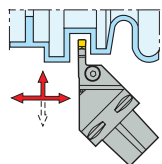

C.-CFIR/L...JETI

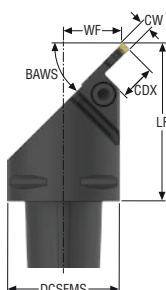

CTWS



- Pokazano wersję lewą
- Asortyment płytek, patrz str. 861, 862-875, 877-878
- Oznaczenia oprawek, patrz str. 703
- Więcej informacji na temat Jetstream Tooling® oraz akcesoriów, patrz str. 38, 84-88, 1030
- Maks. głębokość skrawania dwustronnych LCGF/LCMF16.. = 14 mm / 0.551 cala, LCGF/LCMF30.. = 28 mm / 1.102 cala
- CW = orientacyjna szerokość skrawania, może się różnić w zależności od wybranej płytki
- Objaśnienia atrybutów ISO, patrz strona 81

Oznaczenie	Numer produktu	CTMS	DCSFMS	WF	LF	CDX	BAWS°	Waga	CW	TQ	CTWS
C6-CDIR-33090-03JETI	03331429	C6	63,0 2.480	33,0 1.299	90 3.543	9,0 0.354	45,0	1,6 3.530	3,0 0.118	6,0 53.1	LC..1603..
C6-CDIL-33090-03JETI	03331424	C6	63,0 2.480	33,0 1.299	90 3.543	9,0 0.354	45,0	1,6 3.530	3,0 0.118	6,0 53.1	LC..1603..
C6-CDIR-33090-04JETI	03331432	C6	63,0 2.480	33,0 1.299	90 3.543	12,0 0.472	45,0	1,6 3.530	4,0 0.157	8,0 70.8	LC..1604..
C6-CDIL-33090-04JETI	03331427	C6	63,0 2.480	33,0 1.299	90 3.543	12,0 0.472	45,0	1,6 3.530	4,0 0.157	8,0 70.8	LC..1604..
C6-CDIR-33090-05JETI	03331431	C6	63,0 2.480	33,0 1.299	90 3.543	15,0 0.591	45,0	1,7 3.750	5,0 0.197	8,0 70.8	LC..1605..
C6-CDIL-33090-05JETI	03331426	C6	63,0 2.480	33,0 1.299	90 3.543	15,0 0.591	45,0	1,6 3.530	5,0 0.197	8,0 70.8	LC..1605..
C6-CDIR-33090-06JETI	03331430	C6	63,0 2.480	33,0 1.299	90 3.543	18,0 0.709	45,0	1,6 3.530	6,0 0.236	6,0 53.1	LC..1606..
C6-CDIL-33090-06JETI	03331425	C6	63,0 2.480	33,0 1.299	90 3.543	18,0 0.709	45,0	1,6 3.530	6,0 0.236	6,0 53.1	LC..1606..
C6-CDIR-33090-08JETI	03331433	C6	63,0 2.480	33,0 1.299	90 3.543	24,0 0.945	45,0	1,5 3.310	8,0 0.315	15,0 132.8	LC..3008..
C6-CDIL-33090-08JETI	03331428	C6	63,0 2.480	33,0 1.299	90 3.543	24,0 0.945	45,0	1,6 3.530	8,0 0.315	15,0 132.8	LC..3008..

Części zamienne, zawarte w dostawie

Dla wielkości	Klucz mocujący	Śruba mocująca	Zaślepka Duo coolant	Zaślepka
CDIR/L..-03	4SMS795	TCEI0513	P6SS4X4	JET-P1/16-5MM
CDIR/L..-04	5SMS795	TCEI0613	P6SS4X4	JET-P1/16-5MM
CDIR/L..-05	5SMS795	TCEI0613	P6SS4X4	JET-P1/16-5MM
CDIR/L..-06	6SMS795	TCEI0815	P6SS4X4	JET-P1/16-5MM
CDIR/L..-08	6SMS795	TCEI1020	P6SS4X4	JET-P1/16-5MM

Ogólne toczenie ISO Poradnik

Ogólne toczenie ISO Oprawki

Ogólne toczenie ISO Płytki

Steadyline®

MDT

Mini-Shaft™

Obrobka rowków

Przecinanie



X4

Adaptory Moduły mocujące

Akcesoria i części zamienne

- Ogólne toczenie ISO Poradnik
- Ogólne toczenie ISO Oprawki
- Ogólne toczenie ISO Płytki
- Steadyline®
- MDT
- Mini-Shaft™
- Obróbka rowków
- Przecinanie
- X4
- Adaptory Moduły mocujące
- Akcesoria i części zamienne

Akcesoria

Dla wielkości	DUO Coolant plug key	Klucz
		
CDIR/L...-03	2SMS795	-
CDIR/L...-04	2SMS795	4SMS795
CDIR/L...-05	2SMS795	4SMS795
CDIR/L...-06	2SMS795	4SMS795
CDIR/L...-08	2SMS795	4SMS795

Oprawki
– Metryczne/ Calowe

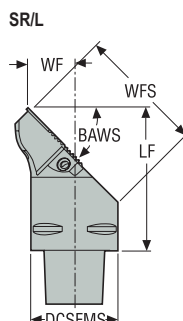
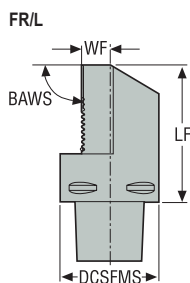
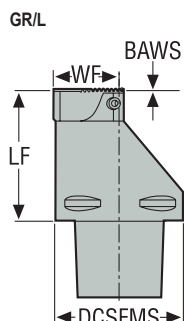

- Pokazano wersję prawą
- Pełny asortyment listew, patrz str. 849-852, 853
- Informacje na temat montażu oprawek modułowych znajdują się na stronie(-ach) 724-726
- Objasnienia atrybutów ISO, patrz strona 81

Oznaczenie	Numer produktu	CTMS	DCSFMS	WF	WFS	LF	BAWS°	Waga	TQ
			mm cal.	mm cal.	mm cal.	mm cal.			
C4-GR-21050-V21	00026919	C4	40,0 1.575	21,0 0.827	-	50 1.969	0,0	0,6 1.320	6,0 53.1
C4-GL-21050-V21	00026920	C4	40,0 1.575	21,0 0.827	-	50 1.969	0,0	0,6 1.320	6,0 53.1
C5-GR-29060-V21	00026921	C5	50,0 1.969	26,0 1.024	-	60 2.362	0,0	0,9 1.980	6,0 53.1
C5-GL-29060-V21	00026922	C5	50,0 1.969	26,0 1.024	-	60 2.362	0,0	0,9 1.980	6,0 53.1
C6-GR-39065-V21	00026923	C6	63,0 2.480	32,5 1.280	-	65 2.559	0,0	1,4 3.090	6,0 53.1
C6-GL-39065-V21	00026924	C6	63,0 2.480	32,5 1.280	-	65 2.559	0,0	1,4 3.090	6,0 53.1
C4-FR-11055-V21	00026912	C4	40,0 1.575	11,6 0.457	-	55 2.165	90,0	0,5 1.100	6,0 53.1
C4-FL-11055-V21	00026913	C4	40,0 1.575	11,6 0.457	-	55 2.165	90,0	0,5 1.100	6,0 53.1
C5-FR-16060-V21	00026914	C5	50,0 1.969	16,6 0.654	-	60 2.362	90,0	0,9 1.980	6,0 53.1
C5-FL-16060-V21	00026916	C5	50,0 1.969	16,6 0.654	-	60 2.362	90,0	0,9 1.980	6,0 53.1
C6-FR-23065-V21	00026917	C6	63,0 2.480	23,1 0.909	-	65 2.559	90,0	1,5 3.310	6,0 53.1
C6-FL-23065-V21	00026918	C6	63,0 2.480	23,1 0.909	-	65 2.559	90,0	1,5 3.310	6,0 53.1
C4-SR-21065-V21	02721138	C4	40,0 1.575	-	59,25 2.333	65 2.559	45,0	0,5 1.100	6,0 53.1
C4-SL-21065-V21	02721135	C4	40,0 1.575	-	59,25 2.333	65 2.559	45,0	0,5 1.100	6,0 53.1
C5-SR-26075-V21	02721139	C5	50,0 1.969	-	73,4 2.890	75 2.953	45,0	0,9 1.980	6,0 53.1
C5-SL-26075-V21	02721134	C5	50,0 1.969	-	73,4 2.890	75 2.953	45,0	0,9 1.980	6,0 53.1
C6-SR-33085-V21	02721140	C6	63,0 2.480	-	92,48 3.641	85 3.346	45,0	1,5 3.310	6,0 53.1
C6-SL-33085-V21	02721136	C6	63,0 2.480	-	92,48 3.641	85 3.346	45,0	1,5 3.310	6,0 53.1

Ogólne toczenie ISO Poradnik

Ogólne toczenie ISO Oprawki

Ogólne toczenie ISO Płytki

Steadyline®

MDT

Mini-Shaft™

Obróbka rowków





Przecinanie

X4

Adaptory Moduły mocujące

Akcesoria i części zamienne

Części zamienne, zawarte w dostawie

Dla wielkości	Dysza do chłodziwa	Klucz	Śruba mocująca	Śruba
..-V21	 CN6	 T20P-7L	 F85015-T20P	 C46017-T20P

Ogólne toczanie ISO Poradnik

Ogólne toczanie ISO Oprawki

Ogólne toczanie ISO Płytki

Steadyline®

MDT

Mini-Shaft™

Obróbka rowków

Przecinanie

X4

Adaptory Moduły mocujące

Akcesoria i części zamienne

Oprawki
– Metryczne

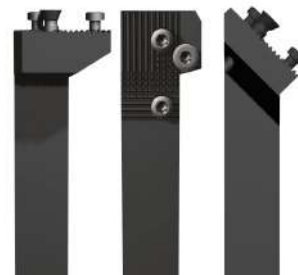
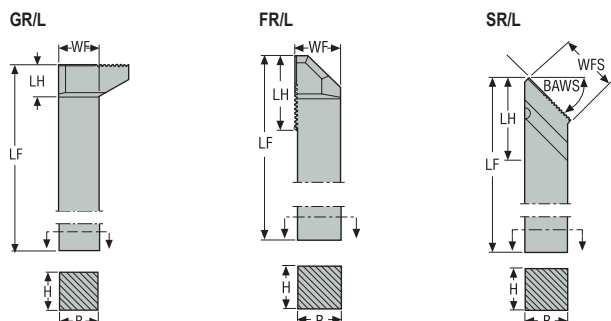

- Pokazano wersję prawą
- Pełny asortyment listew, patrz str. 849-852, 853
- Informacje na temat montażu oprawek modułowych znajdują się na stronie(-ach) 724-726
- Objasnienia atrybutów ISO, patrz strona 81

Oznaczenie	Numer produktu	H	B	LF	WF	WFS	LH	BAWS°	Waga	TQ
		mm	mm	mm	mm	mm	mm		kg	Nm
GR2020K-V21	00089073	20	20	125	19,9	–	16,0	0,0	0,5	6,0
GL2020K-V21	00089074	20	20	125	19,9	–	16,0	0,0	0,5	6,0
GR2525M-V21	00089075	25	25	150	24,9	–	16,0	0,0	0,8	6,0
GL2525M-V21	00089076	25	25	150	24,9	–	16,0	0,0	0,8	6,0
GR3225P-V21	00089077	32	25	170	24,9	–	16,0	0,0	1,2	6,0
GL3225P-V21	00089078	32	25	170	24,9	–	16,0	0,0	1,2	6,0
FR2020K-V21	00089081	20	20	125	20,8	–	33,64	90,0	0,5	6,0
FL2020K-V21	00089082	20	20	125	20,8	–	33,64	90,0	0,4	6,0
FR2525M-V21	00089083	25	25	150	25,8	–	33,64	90,0	0,8	6,0
FL2525M-V21	00089084	25	25	150	25,8	–	33,64	90,0	0,8	6,0
FR3225P-V21	00089085	32	25	170	25,8	–	33,64	90,0	1,1	6,0
FL3225P-V21	00089086	32	25	170	25,8	–	33,64	90,0	1,1	6,0
SR2020K-V21	02701074	20	20	125	–	34,64	43,5	45,0	0,5	6,0
SL2020K-V21	02701065	20	20	125	–	34,64	43,5	45,0	0,4	6,0
SR2525M-V21	02701075	25	25	150	–	34,64	47,5	45,0	0,8	6,0
SL2525M-V21	02701070	25	25	150	–	34,64	47,5	45,0	0,8	6,0
SR3225P-V21	02701076	32	25	170	–	34,64	47,5	45,0	1,1	6,0
SL3225P-V21	02701072	32	25	170	–	34,64	47,5	45,0	1,1	6,0

Części zamienne, zawarte w dostawie

Dla wielkości	Klucz	Śruba mocująca	Śruba
...V21	T20P-7L	F85015-T20P	C46017-T20P

Ogólne toczenie ISO Poradnik

Ogólne toczenie ISO Oprawki

Ogólne toczenie ISO Płytki

Steadyline®

MDT

Mini-Shaft™

Obróbka rowków

Przecinanie

X4

Adaptory Moduły mocujące

Akcesoria i części zamienne

Oprawki
- Cal.

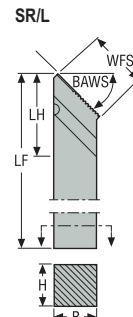
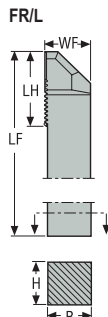
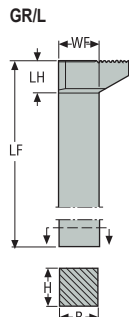
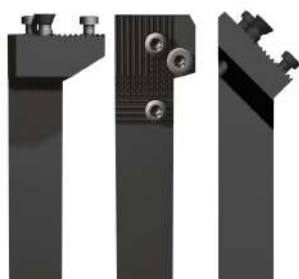

- Pokazano wersję prawą
- Pełny asortyment listew, patrz str. 849-852, 853
- Informacje na temat montażu oprawek modułowych znajdują się na stronie(-ach) 724-726
- Objaśnienia atrybutów ISO, patrz strona 81

Oznaczenie	Numer produktu	H	B	LF	WF	WFS	LH	BAWS°	Waga	TQ
		cal.	cal.	cal.	cal.	cal.	cal.		lbs	In/Lbs.
GR075B-V21	00051869	0.750	0.750	4.500	0.750	-	0.630	0,0	0.880	53.1
GR100D-V21	00051907	1.000	1.000	6.000	1.000	-	0.630	0,0	1.980	53.1
GR125D-V21	00051927	1.250	1.250	6.000	1.250	-	0.630	0,0	2.870	53.1
GL075B-V21	00051879	0.750	0.750	4.500	0.750	-	0.630	0,0	1.100	53.1
GL100D-V21	00051909	1.000	1.000	6.000	1.000	-	0.630	0,0	1.980	53.1
GL125D-V21	00052403	1.250	1.250	6.000	1.250	-	0.630	0,0	2.650	53.1
FR100D-V21	00052447	1.000	1.000	6.000	1.035	-	1.330	90,0	1.760	53.1
FL100D-V21	00052454	1.000	1.000	6.000	1.035	-	1.330	90,0	1.760	53.1
SR075B-V21	02701110	0.750	0.750	4.500	-	1.648	1.648	45,0	0.880	53.1
SR100D-V21	02701111	1.000	1.000	6.000	-	2.002	2.002	45,0	1.760	53.1
SR125D-V21	02701112	1.250	1.250	6.000	-	2.355	2.355	45,0	2.650	53.1
SL075B-V21	02701081	0.750	0.750	4.500	-	1.648	1.648	45,0	0.880	53.1
SL100D-V21	02701107	1.000	1.000	6.000	-	2.002	2.002	45,0	1.760	53.1
SL125D-V21	02701108	1.250	1.250	6.000	-	2.355	2.355	45,0	2.650	53.1

Części zamienne, zawarte w dostawie

Dla wielkości	Klucz	Śruba mocująca	Śruba
..-V21	T20P-7L	F85015-T20P	C46017-T20P

Oprawki
– Metryczne/ Calowe

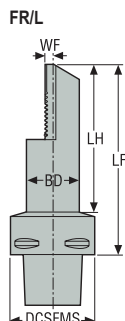

- Pokazano wersję prawą
- Pełny asortyment listew, patrz str. 849-852, 853
- Informacje na temat montażu oprawek modułowych znajdują się na stronie(-ach) 724-726
- Objasnienia atrybutów ISO, patrz strona 81

Oznaczenie	Numer produktu	CTMS	BD	DCSFMS	WF	LF	LH	Waga	TQ
			mm cal.	mm cal.	mm cal.	mm cal.	mm cal.		
C4-FR-04090-V21	00026925	C4	25,0 0.984	40,0 1.575	4,0 0.157	90 3.543	70,0 2.756	0,5 1.100	6,0 53.1
C4-FL-04090-V21	00026926	C4	25,0 0.984	40,0 1.575	4,0 0.157	90 3.543	70,0 2.756	0,5 1.100	6,0 53.1
C4-FR-07110-V21	00026927	C4	32,0 1.260	40,0 1.575	7,0 0.276	110 4.331	90,0 3.543	0,7 1.540	6,0 53.1
C4-FL-07110-V21	00026928	C4	32,0 1.260	40,0 1.575	7,0 0.276	110 4.331	90,0 3.543	0,7 1.540	6,0 53.1
C4-FR-11140-V21	00026929	C4	40,0 1.575	40,0 1.575	11,0 0.433	140 5.512	120,0 4.724	1,3 2.870	6,0 53.1
C4-FL-11140-V21	00026930	C4	40,0 1.575	40,0 1.575	11,0 0.433	140 5.512	120,0 4.724	1,3 2.870	6,0 53.1
C5-FR-04090-V21	00026931	C5	25,0 0.984	50,0 1.969	4,0 0.157	90 3.543	70,0 2.756	0,7 1.540	6,0 53.1
C5-FL-04090-V21	00026932	C5	25,0 0.984	50,0 1.969	4,0 0.157	90 3.543	70,0 2.756	0,7 1.540	6,0 53.1
C5-FR-07110-V21	00026933	C5	32,0 1.260	50,0 1.969	7,0 0.276	110 4.331	90,0 3.543	0,9 1.980	6,0 53.1
C5-FL-07110-V21	00026934	C5	32,0 1.260	50,0 1.969	7,0 0.276	110 4.331	90,0 3.543	0,9 1.980	6,0 53.1
C5-FR-11140-V21	00026935	C5	40,0 1.575	50,0 1.969	11,0 0.433	140 5.512	120,0 4.724	1,6 3.530	6,0 53.1
C5-FL-11140-V21	00026936	C5	40,0 1.575	50,0 1.969	11,0 0.433	140 5.512	120,0 4.724	1,6 3.530	6,0 53.1
C6-FR-04090-V21	00026937	C6	25,0 0.984	63,0 2.480	3,5 0.138	90 3.543	68,0 2.677	0,9 1.980	6,0 53.1
C6-FL-04090-V21	00026938	C6	25,0 0.984	63,0 2.480	3,5 0.138	90 3.543	68,0 2.677	0,9 1.980	6,0 53.1
C6-FR-07110-V21	00026939	C6	32,0 1.260	63,0 2.480	7,0 0.276	110 4.331	88,0 3.465	1,4 3.090	6,0 53.1
C6-FL-07110-V21	00026940	C6	32,0 1.260	63,0 2.480	7,0 0.276	110 4.331	88,0 3.465	1,4 3.090	6,0 53.1
C6-FR-11140-V21	00026941	C6	40,0 1.575	63,0 2.480	11,0 0.433	140 5.512	118,0 4.646	1,8 3.970	6,0 53.1
C6-FL-11140-V21	00026942	C6	40,0 1.575	63,0 2.480	11,0 0.433	140 5.512	118,0 4.646	1,8 3.970	6,0 53.1

Ogólne toczenie
ISO
Poradnik

Ogólne toczenie
ISO
Oprawki

Ogólne toczenie
ISO
Płytki

Steadyline®

MDT

Mini-Shaft™

Obróbka rowków





Przecinanie

X4

Adaptory
Moduły mocujące

Akcesoria i części
zamienne

Części zamienne, zawarte w dostawie

Dla wielkości	Dysza do chłodziwa	Klucz	Śruba mocująca	Śruba
..-V21	CN6 	T20P-7L 	F85015-T20P 	C46017-T20P 

Ogólne toczanie ISO Poradnik

Ogólne toczanie ISO Oprawki

Ogólne toczanie ISO Płytki

Steadyline®

MDT

Mini-Shaft™

Obróbka rowków

Przecinanie

X4

Adaptory Moduły mocujące

Akcesoria i części zamienne

Oprawki
– Metryczne

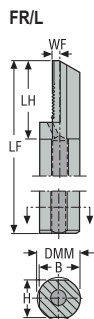

- Pokazano wersję prawą
- Pełny asortyment listew, patrz str. 849-852, 853
- Informacje na temat montażu oprawek modułowych znajdują się na stronie(-ach) 724-726
- Objasnienia atrybutów ISO, patrz strona 81

Oznaczenie	Numer produktu	DMM	H	B	LF	WF	LH	Waga	TQ
		mm	mm	mm	mm	mm	mm	kg	Nm
A25R-FR-V21	00089087	25	23	24,0	200	4,1	43,0	0,6	6,0
A25R-FL-V21	00089088	25	23	24,0	200	4,1	43,0	0,6	6,0
A32S-FR-V21	00089089	32	30	31,0	250	7,6	43,0	1,4	6,0
A32S-FL-V21	00089090	32	30	31,0	250	7,6	43,0	1,4	6,0
A40T-FR-V21	00089091	40	37	38,5	300	11,6	45,0	2,6	6,0
A40T-FL-V21	00089092	40	37	38,5	300	11,6	45,0	2,6	6,0

Części zamienne, zawarte w dostawie

Dla wielkości	Klucz	Śruba mocująca	Śruba
A25R-	T20P-7L	F85015-T20P	C46017-T20P
A32S-	T20P-7L	F85015-T20P	C46017-T20P
A40T-	T20P-7L	F85015-T20P	C46017-T20P

Ogólne toczenie ISO
Poradnik

Ogólne toczenie ISO
Oprawki

Ogólne toczenie ISO
Płytki

Steadyline®

MDT

Mini-Shaft™

Obróbka rowków

Przecinanie

X4

Adaptory Moduły mocujące

Akcesoria i części zamienne

Oprawki
– Cal.

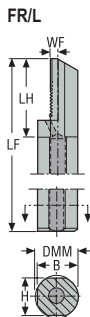

- Pokazano wersję prawą
- Pełny asortyment listew, patrz str. 849-852, 853
- Informacje na temat montażu oprawek modułowych znajdują się na stronie(-ach) 724-726
- Objaśnienia atrybutów ISO, patrz strona 81

Oznaczenie	Numer produktu	DMM	H	B	LF	WF	LH	Waga	TQ
		cal.	cal.	cal.	cal.	cal.	cal.	lbs	In/Lbs.
A16-FR-V21	00055205	1.000	0.921	0.961	8.000	0.169	1.693	1.320	53.1
A16-FL-V21	00055241	1.000	0.921	0.961	8.000	0.169	1.693	1.320	53.1
A20-FR-V21	00055242	1.250	1.171	1.211	10.000	0.294	1.693	2.870	53.1
A20-FL-V21	00055275	1.250	1.171	1.211	10.000	0.294	1.693	3.090	53.1
A24-FR-V21	00055356	1.500	1.339	1.441	12.000	0.420	1.693	7.280	53.1
A24-FL-V21	00055404	1.500	1.339	1.441	12.000	0.420	1.693	5.070	53.1

Części zamienne, zawarte w dostawie

Dla wielkości	Klucz	Śruba mocująca	Śruba
...V21	T20P-7L	F85015-T20P	C46017-T20P

V21-C.R/L – Listwy dla płytek LCGF, LCGN, LCMF i LCMR
– Metryczne

C.R/L
KAPR = 90,0°

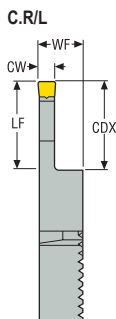
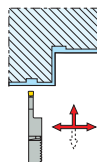

CTWS



- Pokazano wersję prawą
- Asortyment płytek, patrz str. 858-859, 860, 861, 862-878
- Pełny asortyment opravek, patrz str. 841, 842-848
- Maks. głębokość skrawania dwustronnych LCGF/LCMF16.. = 14 mm
- CW = orientacyjna szerokość skrawania, może się różnić w zależności od wybranej płytki
- Objasnienia atrybutów ISO, patrz strona 81

Oznaczenie	Numer produktu	LF	WF	CDX	Waga	CW	TQ	CTWS
		mm	mm	mm	kg	mm	Nm	
V21-CIR1303	02717485	10	9,2	9,0	0,1	3,0	6,0	LC..1303..
V21-CIL1303	02718916	10	9,2	9,0	0,1	3,0	6,0	LC..1303..
V21-CMR1303	02718924	16	9,2	15,0	0,1	3,0	6,0	LC..1303..
V21-CML1303	02719033	16	9,2	15,0	0,1	3,0	6,0	LC..1303..
V21-CMR1603	00030310	16	9,2	15,0	0,1	3,0	6,0	LC..1603..
V21-CML1603	02719038	16	9,2	15,0	0,1	3,0	6,0	LC..1603..
V21-CIR1304	02563710	13	9,2	12,0	0,1	4,0	6,0	LC..1304..
V21-CIL1304	02718919	13	9,2	12,0	0,1	4,0	6,0	LC..1304..
V21-CMR1304	02719034	21	9,2	20,0	0,1	4,0	6,0	LC..1304..
V21-CML1304	02719035	21	9,2	20,0	0,1	4,0	6,0	LC..1304..
V21-CMR1604	02719039	21	9,2	20,0	0,1	4,0	6,0	LC..1604..
V21-CML1604	02719040	21	9,2	20,0	0,1	4,0	6,0	LC..1604..
V21-CIR1605	02718920	16	9,2	15,0	0,1	5,0	6,0	LC..1605..
V21-CIL1605	02718921	16	9,2	15,0	0,1	5,0	6,0	LC..1605..
V21-CMR1605	02719041	26	9,2	25,0	0,1	5,0	6,0	LC..1605..
V21-CML1605	02719042	26	9,2	25,0	0,1	5,0	6,0	LC..1605..
V21-CIR1606	02718922	19	9,2	18,0	0,1	6,0	6,0	LC..1606..
V21-CIL1606	02718923	19	9,2	18,0	0,1	6,0	6,0	LC..1606..
V21-CMR1606	02719043	31	9,2	30,0	0,1	6,0	6,0	LC..1606..
V21-CML1606	02719044	31	9,2	30,0	0,1	6,0	6,0	LC..1606..

Ogólne toczenie
ISO
Poradnik

Ogólne toczenie
ISO
Oprawki

Ogólne toczenie
ISO
Płytki

Steadyline®

MDT

Mini-Shaft™

Obróbka rowków

Przecinanie

X4

Adaptory
Moduły mocu-
jące

Akcesoria i częś-
ci zamienne

Ogólne toczanie ISO Poradnik
Ogólne toczanie ISO Oprawki
Ogólne toczanie ISO Płytki

V21-C.R/L – Listwy dla płytek LCGF, LCGN, LCMF i LCMR – Metryczne



CTWS

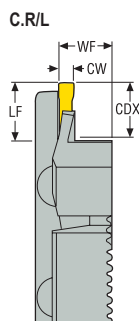

C.R/L
KAPR = 90,0°

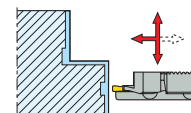

- Pokazano wersję prawą z lewą listwą
- Asortyment płytek, patrz str. 858-859, 860, 876
- Pełny asortyment oprawek, patrz str. 841, 842-848
- Maks. głębokość skrawania dwustronnych LCGF/LCMF16.. = 14 mm
- CW = orientacyjna szerokość skrawania, może się różnić w zależności od wybranej płytki
- Objaśnienia atrybutów ISO, patrz strona 81

MDT	Oznaczenie	Numer produktu	INPLM	INPLX	LF	WF	CDX	Waga	CW	TQ	CTWS
	V21-CJR1303L030017	00089095	17	30	12	9,2	10,5	0,1	3,0	6,0	LC..1303..
	V21-CJR1303L039024	00089099	24	39	12	9,2	10,5	0,1	3,0	6,0	LC..1303..
	V21-CKR1303L050033	00089103	33	50	13	9,2	12,0	0,1	3,0	6,0	LC..1303..
	V21-CKR1303L060043	00089107	43	60	13	9,2	12,0	0,1	3,0	6,0	LC..1303..
	V21-CKR1303L076053	00089111	53	76	13	9,2	12,0	0,1	3,0	6,0	LC..1303..
	V21-COR1303L030017	02718887	17	30	19	9,2	18,0	0,1	3,0	6,0	LC..1303..
	V21-COR1303L039024	02718888	24	39	19	9,2	18,0	0,1	3,0	6,0	LC..1303..
	V21-COR1303L050033	02718889	33	50	19	9,2	18,0	0,1	3,0	6,0	LC..1303..
	V21-COR1303L060043	02718890	43	60	19	9,2	18,0	0,1	3,0	6,0	LC..1303..
	V21-COR1303L076053	02718891	53	76	19	9,2	18,0	0,1	3,0	6,0	LC..1303..
	V21-COR1303L100070	02718910	70	100	19	9,2	18,0	0,1	3,0	6,0	LC..1303..
	V21-COR1303L136094	02718911	94	136	19	9,2	18,0	0,1	3,0	6,0	LC..1303..
	V21-COR1303L200130	02718912	130	200	19	9,2	18,0	0,1	3,0	6,0	LC..1303..
	V21-CJL1303R030017	00089094	17	30	12	9,2	10,5	0,1	3,0	6,0	LC..1303..
	V21-CJL1303R039024	00089098	24	39	12	9,2	10,5	0,1	3,0	6,0	LC..1303..
	V21-CKL1303R050033	00089102	33	50	13	9,2	12,0	0,1	3,0	6,0	LC..1303..
	V21-CKL1303R060043	00089106	43	60	13	9,2	12,0	0,1	3,0	6,0	LC..1303..
	V21-CKL1303R076053	00089110	53	76	13	9,2	12,0	0,1	3,0	6,0	LC..1303..
	V21-COL1303R030017	02718882	17	30	19	9,2	18,0	0,1	3,0	6,0	LC..1303..
	V21-COL1303R039024	02718883	24	39	19	9,2	18,0	0,1	3,0	6,0	LC..1303..
	V21-COL1303R050033	02718884	33	50	19	9,2	18,0	0,1	3,0	6,0	LC..1303..
	V21-COL1303R060043	02718885	43	60	19	9,2	18,0	0,1	3,0	6,0	LC..1303..
	V21-COL1303R076053	02718886	53	76	19	9,2	18,0	0,1	3,0	6,0	LC..1303..
	V21-COL1303R100070	02718907	70	100	19	9,2	18,0	0,1	3,0	6,0	LC..1303..
	V21-COL1303R136094	02718908	94	136	19	9,2	18,0	0,1	3,0	6,0	LC..1303..
	V21-COL1303R200130	02718909	130	200	19	9,2	18,0	0,1	3,0	6,0	LC..1303..
	V21-CHR1304L030017	00089115	17	30	11	9,2	10,0	0,1	4,0	6,0	LC..1304..
	V21-CHR1304L034021	00089119	21	34	11	9,2	10,0	0,1	4,0	6,0	LC..1304..
	V21-CIR1304L040026	00089123	26	40	13	9,2	12,0	0,1	4,0	6,0	LC..1304..
	V21-CIR1304L050032	00089127	32	50	13	9,2	12,0	0,1	4,0	6,0	LC..1304..
	V21-CIR1304L060042	00089131	42	60	13	9,2	12,0	0,1	4,0	6,0	LC..1304..

Oznaczenie	Numer produktu	INPLM	INPLX	LF	WF	CDX	Waga	CW	TQ	CTWS
		mm	mm	mm	mm	mm	kg	mm	Nm	
V21-CIR1304L075052	00089135	52	75	13	9,2	12,0	0,1	4,0	6,0	LC..1304..
V21-CIR1304L100067	00089139	67	100	13	9,2	12,0	0,1	4,0	6,0	LC..1304..
V21-CMR1304L030017	02718867	17	30	21	9,2	20,0	0,1	4,0	6,0	LC..1304..
V21-CMR1304L034021	02718868	21	34	21	9,2	20,0	0,1	4,0	6,0	LC..1304..
V21-CMR1304L040026	02611685	26	40	21	9,2	20,0	0,1	4,0	6,0	LC..1304..
V21-CMR1304L050032	02718869	32	50	21	9,2	20,0	0,1	4,0	6,0	LC..1304..
V21-CMR1304L060042	02487944	42	60	21	9,2	20,0	0,1	4,0	6,0	LC..1304..
V21-CMR1304L075052	02718870	52	75	21	9,2	20,0	0,1	4,0	6,0	LC..1304..
V21-CMR1304L100067	02718871	67	100	21	9,2	20,0	0,1	4,0	6,0	LC..1304..
V21-CMR1304L135092	02718900	92	135	21	9,2	20,0	0,1	4,0	6,0	LC..1304..
V21-CMR1304L200127	02718901	127	200	21	9,2	20,0	0,1	4,0	6,0	LC..1304..
V21-CHL1304R030017	00089114	17	30	11	9,2	10,0	0,1	4,0	6,0	LC..1304..
V21-CHL1304R034021	00089118	21	34	11	9,2	10,0	0,1	4,0	6,0	LC..1304..
V21-CIL1304R040026	00089122	26	40	13	9,2	12,0	0,1	4,0	6,0	LC..1304..
V21-CIL1304R050032	00089126	32	50	13	9,2	12,0	0,1	4,0	6,0	LC..1304..
V21-CIL1304R060042	00089130	42	60	13	9,2	12,0	0,1	4,0	6,0	LC..1304..
V21-CIL1304R075052	00089134	52	75	13	9,2	12,0	0,1	4,0	6,0	LC..1304..
V21-CIL1304R100067	00089138	67	100	13	9,2	12,0	0,1	4,0	6,0	LC..1304..
V21-CML1304R030017	00030305	17	30	21	9,2	20,0	0,1	4,0	6,0	LC..1304..
V21-CML1304R034021	02531134	21	34	21	9,2	20,0	0,1	4,0	6,0	LC..1304..
V21-CML1304R040026	02718861	26	40	21	9,2	20,0	0,1	4,0	6,0	LC..1304..
V21-CML1304R050032	02718862	32	50	21	9,2	20,0	0,1	4,0	6,0	LC..1304..
V21-CML1304R060042	02718864	42	60	21	9,2	20,0	0,1	4,0	6,0	LC..1304..
V21-CML1304R075052	02718865	52	75	21	9,2	20,0	0,1	4,0	6,0	LC..1304..
V21-CML1304R100067	02718866	67	100	21	9,2	20,0	0,1	4,0	6,0	LC..1304..
V21-CML1304R135092	02718898	92	135	21	9,2	20,0	0,1	4,0	6,0	LC..1304..
V21-CML1304R200127	02718899	127	200	21	9,2	20,0	0,1	4,0	6,0	LC..1304..

Ogólne toczenie ISO Poradnik

Ogólne toczenie ISO Oprawki

Ogólne toczenie ISO Płytki

Steadyline®

MDT

Mini-Shaft™

Obróbka rowków

Przecinanie

X4

Adaptory Moduły mocujące

Akcesoria i części zamienne

Ogólne toczanie ISO Poradnik
Ogólne toczanie ISO Oprawki
Ogólne toczanie ISO Płytki
Steadyline®
MDT
Mini-Shaft™
Obróbka rowków
Przecinanie
X4
Adaptory Moduły mocujące
Akcesoria i części zamienne

V21-C.R/L – Listwy dla płytek LCGF, LCGN, LCMF i LCMR – Metryczne



CTWS

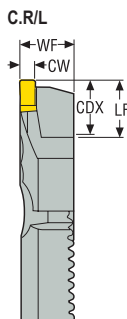

C.R/L
KAPR = 90,0°

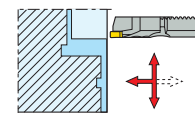

- Pokazano wersję prawą z prawą listwą
- Asortyment płytek, patrz str. 858-859, 860, 876
- Pełny asortyment oprawek, patrz str. 841, 842-848
- Maks. głębokość skrawania dwustronnych LCGF/LCMF16.. = 14 mm
- CW = orientacyjna szerokość skrawania, może się różnić w zależności od wybranej płytki
- Objaśnienia atrybutów ISO, patrz strona 81

Oznaczenie	Numer produktu	INPLM	INPLX	LF	WF	CDX	Waga	CW	TQ	CTWS
		mm	mm	mm	mm	mm	kg	mm	Nm	
V21-CJR1303R030017	00089093	17	30	12	9,2	10,5	0,1	3,0	6,0	LC..1303..
V21-CJR1303R039024	00089097	24	39	12	9,2	10,5	0,1	3,0	6,0	LC..1303..
V21-CKR1303R050033	00089101	33	50	13	9,2	12,0	0,1	3,0	6,0	LC..1303..
V21-CKR1303R060043	00089105	43	60	13	9,2	12,0	0,1	3,0	6,0	LC..1303..
V21-CKR1303R076053	00089109	53	76	13	9,2	12,0	0,1	3,0	6,0	LC..1303..
V21-COR1303R030017	02469196	17	30	19	9,2	18,0	0,1	3,0	6,0	LC..1303..
V21-COR1303R039024	02718892	24	39	19	9,2	18,0	0,1	3,0	6,0	LC..1303..
V21-COR1303R050033	02718893	33	50	19	9,2	18,0	0,1	3,0	6,0	LC..1303..
V21-COR1303R060043	02718894	43	60	19	9,2	18,0	0,1	3,0	6,0	LC..1303..
V21-COR1303R076053	02718895	53	76	19	9,2	18,0	0,1	3,0	6,0	LC..1303..
V21-COR1303R100070	02718913	70	100	19	9,2	18,0	0,1	3,0	6,0	LC..1303..
V21-COR1303R136094	02718914	94	136	19	9,2	18,0	0,1	3,0	6,0	LC..1303..
V21-COR1303R200130	02718915	130	200	19	9,2	18,0	0,1	3,0	6,0	LC..1303..
V21-CJL1303L030017	00089096	17	30	12	9,2	10,5	0,1	3,0	6,0	LC..1303..
V21-CJL1303L039024	00089100	24	39	12	9,2	10,5	0,1	3,0	6,0	LC..1303..
V21-CKL1303L050033	00089104	33	50	13	9,2	12,0	0,1	3,0	6,0	LC..1303..
V21-CKL1303L060043	00089108	43	60	13	9,2	12,0	0,1	3,0	6,0	LC..1303..
V21-CKL1303L076053	00089112	53	76	13	9,2	12,0	0,1	3,0	6,0	LC..1303..
V21-COL1303L030017	02718878	17	30	19	9,2	18,0	0,1	3,0	6,0	LC..1303..
V21-COL1303L039024	02718879	24	39	19	9,2	18,0	0,1	3,0	6,0	LC..1303..
V21-COL1303L050033	02579940	33	50	19	9,2	18,0	0,1	3,0	6,0	LC..1303..
V21-COL1303L060043	02718880	43	60	19	9,2	18,0	0,1	3,0	6,0	LC..1303..
V21-COL1303L076053	02718881	53	76	19	9,2	18,0	0,1	3,0	6,0	LC..1303..
V21-COL1303L100070	02718904	70	100	19	9,2	18,0	0,1	3,0	6,0	LC..1303..
V21-COL1303L136094	02718905	94	136	19	9,2	18,0	0,1	3,0	6,0	LC..1303..
V21-COL1303L200130	02718906	130	200	19	9,2	18,0	0,1	3,0	6,0	LC..1303..
V21-CHR1304R030017	00089113	17	30	11	9,2	10,0	0,1	4,0	6,0	LC..1304..
V21-CHR1304R034021	00089117	21	34	11	9,2	10,0	0,1	4,0	6,0	LC..1304..
V21-CIR1304R040026	00089121	26	40	13	9,2	12,0	0,1	4,0	6,0	LC..1304..
V21-CIR1304R050032	00089125	32	50	13	9,2	12,0	0,1	4,0	6,0	LC..1304..
V21-CIR1304R060042	00089129	42	60	13	9,2	12,0	0,1	4,0	6,0	LC..1304..

Oznaczenie	Numer produktu	INPLM	INPLX	LF	WF	CDX	Waga	CW	TQ	CTWS
		mm	mm	mm	mm	mm	kg	mm	Nm	
V21-CIR1304R075052	00089133	52	75	13	9,2	12,0	0,1	4,0	6,0	LC..1304..
V21-CIR1304R100067	00089137	67	100	13	9,2	12,0	0,1	4,0	6,0	LC..1304..
V21-CMR1304R030017	02718872	17	30	21	9,2	20,0	0,1	4,0	6,0	LC..1304..
V21-CMR1304R034021	02718873	21	34	21	9,2	20,0	0,1	4,0	6,0	LC..1304..
V21-CMR1304R040026	02450834	26	40	21	9,2	20,0	0,1	4,0	6,0	LC..1304..
V21-CMR1304R050032	02718874	32	50	21	9,2	20,0	0,1	4,0	6,0	LC..1304..
V21-CMR1304R060042	02718875	42	60	21	9,2	20,0	0,1	4,0	6,0	LC..1304..
V21-CMR1304R075052	02718876	52	75	21	9,2	20,0	0,1	4,0	6,0	LC..1304..
V21-CMR1304R100067	02718877	67	100	21	9,2	20,0	0,1	4,0	6,0	LC..1304..
V21-CMR1304R135092	02718902	92	135	21	9,2	20,0	0,1	4,0	6,0	LC..1304..
V21-CMR1304R200127	02718903	127	200	21	9,2	20,0	0,1	4,0	6,0	LC..1304..
V21-CHL1304L030017	00089116	17	30	11	9,2	10,0	0,1	4,0	6,0	LC..1304..
V21-CHL1304L034021	00089120	21	34	11	9,2	10,0	0,1	4,0	6,0	LC..1304..
V21-CIL1304L040026	00089124	26	40	13	9,2	12,0	0,1	4,0	6,0	LC..1304..
V21-CIL1304L050032	00089128	32	50	13	9,2	12,0	0,1	4,0	6,0	LC..1304..
V21-CIL1304L060042	00089132	42	60	13	9,2	12,0	0,1	4,0	6,0	LC..1304..
V21-CIL1304L075052	00089136	52	75	13	9,2	12,0	0,1	4,0	6,0	LC..1304..
V21-CIL1304L100067	00089140	67	100	13	9,2	12,0	0,1	4,0	6,0	LC..1304..
V21-CML1304L030017	02452926	17	30	21	9,2	20,0	0,1	4,0	6,0	LC..1304..
V21-CML1304L034021	02717475	21	34	21	9,2	20,0	0,1	4,0	6,0	LC..1304..
V21-CML1304L040026	02611687	26	40	21	9,2	20,0	0,1	4,0	6,0	LC..1304..
V21-CML1304L050032	02718854	32	50	21	9,2	20,0	0,1	4,0	6,0	LC..1304..
V21-CML1304L060042	02576753	42	60	21	9,2	20,0	0,1	4,0	6,0	LC..1304..
V21-CML1304L075052	02718855	52	75	21	9,2	20,0	0,1	4,0	6,0	LC..1304..
V21-CML1304L100067	02718856	67	100	21	9,2	20,0	0,1	4,0	6,0	LC..1304..
V21-CML1304L135092	02718896	92	135	21	9,2	20,0	0,1	4,0	6,0	LC..1304..
V21-CML1304L200127	02718897	127	200	21	9,2	20,0	0,1	4,0	6,0	LC..1304..

Ogólne toczenie ISO Poradnik

Ogólne toczenie ISO Oprawki

Ogólne toczenie ISO Plytki

Steadyline®

MDT

Mini-Shaft™

Obróbka rowków

Przecinanie

X4

Adaptory Moduły mocujące

Akcesoria i części zamienne

Ogólne toczenie ISO Poradnik
 Ogólne toczenie ISO Oprawki
 Ogólne toczenie ISO Płytki
 Steadylite®
 MDT
 Mini-Shaft™
 Obróbka rowków
 Przecinanie
 X4
 Adaptery Moduły mocujące
 Akcesoria i części zamienne

CF..ITX-..LRBJET – Listwy dla płytek LCGF, LCGN, LCMF i LCMR – Metryczne

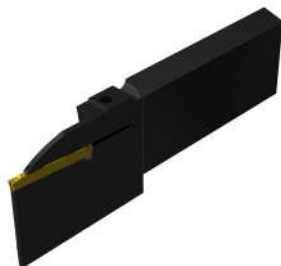

CTWS

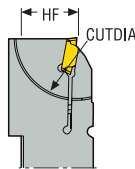

CF..ITX-..LRBJET

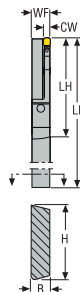

CF..ITX-..LRBJET
KAPR = 90,0°

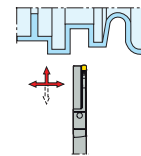

- Pokazano wersję lewą
- Asortyment płytek, patrz str. 861-875, 877-878
- Więcej informacji na temat Jetstream Tooling® oraz akcesoriów, patrz str. 38, 84-88, 1030
- * Ze względu na konstrukcję, głębokość toczenia rowków jest ograniczona, patrz strony 727
- Maks. głębokość skrawania dwustronnych LCGF/LCMF16.. = 14 mm
- CW = orientacyjna szerokość skrawania, może się różnić w zależności od wybranej płytki
- Objasnienia atrybutów ISO, patrz strona 81

Oznaczenie	Numer produktu	H	B	LF	WF	LH	HF	CUTDIA*	CP	Waga	CW	TQ	CTWS
		mm	mm	mm	mm	mm	mm	mm	bar	kg	mm	Nm	
CFXL26ITX-1603LRBJET	02833866	26	8	117,5	8	50,5	21,4	65,0	275,0	0,2	3,0	6,0	LC..1603..
CFXL32ITX-1603LRBJET	02833867	32	8	117,5	8	50,5	24,8	65,0	275,0	0,2	3,0	6,0	LC..1603..
CFTL26ITX-1902LRBJET	02833868	26	8	110,0	8	43,0	21,4	36,0	275,0	0,2	2,0	6,0	LC..1902..
CFZL32ITX-2802LRBJET	02833865	32	8	110,0	8	47,0	24,8	54,0	275,0	0,2	2,0	6,0	LC..2802..

Części zamienne, zawarte w dostawie

Dla wielkości	Klucz mocujący	Śruba mocująca
26-32	 3SMS795	 MC6S4X18

CF..ITX..RB – Listwy dla płytek LCGF, LCGN, LCMF i LCMR
– Metryczne

CF..ITX
KAPR = 90,0°

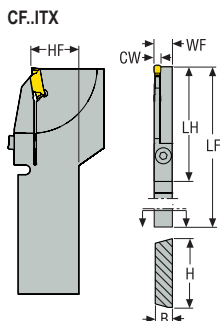
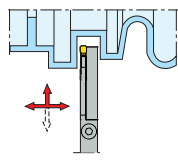

CTWS



- Pokazano wersję prawą
- Asortyment płytek, patrz str. 861-875, 877-878
- * Ze względu na konstrukcję, głębokość toczenia rowków jest ograniczona, patrz strony 727
- Maks. głębokość skrawania dwustronnych LCGF/LCMF16.. = 14 mm
- CW = orientacyjna szerokość skrawania, może się różnić w zależności od wybranej płytki
- Objasnienia atrybutów ISO, patrz strona 81

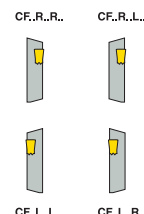

Oznaczenie	Numer produktu	H	B	LF	WF	LH	HF	CUTDIA*	Waga	CW	TQ	CTWS
		mm	mm	mm	mm	mm	mm	mm	kg	mm	Nm	
CFTR26ITX1902RRB	02830353	26	7,85	110,0	8	44,0	20,9	34,0	0,2	2,0	6,0	LCMF1902..
CFTR32ITX1902RRB	02830365	32	7,85	110,0	8	43,0	24,5	34,0	0,2	2,0	6,0	LCMF1902..
CFTR26ITX1902LRB	02830354	26	7,85	110,0	8	44,0	20,9	34,0	0,2	2,0	6,0	LCMF1902..
CFTR32ITX1902LRB	02830366	32	7,85	110,0	8	43,0	24,5	34,0	0,2	2,0	6,0	LCMF1902..
CFTL26ITX1902RRB	02830351	26	7,85	110,0	8	44,0	20,9	34,0	0,2	2,0	6,0	LCMF1902..
CFTL32ITX1902RRB	02830363	32	7,85	110,0	8	43,0	24,5	34,0	0,2	2,0	6,0	LCMF1902..
CFTL26ITX1902LRB	02830352	26	7,85	110,0	8	44,0	20,9	34,0	0,2	2,0	6,0	LCMF1902..
CFTL32ITX1902LRB	02830364	32	7,85	110,0	8	43,0	24,5	34,0	0,2	2,0	6,0	LCMF1902..
CFZR26ITX2802RRB	02830357	26	7,85	119,1	8	51,5	20,9	54,0	0,2	2,0	6,0	LCMF2802..
CFZR32ITX2802RRB	02830369	32	7,85	119,1	8	52,0	32,0	54,0	0,2	2,0	6,0	LCMF2802..
CFZR26ITX2802LRB	02830358	26	7,85	119,1	8	51,5	20,9	54,0	0,2	2,0	6,0	LCMF2802..
CFZR32ITX2802LRB	02830370	32	7,85	119,1	8	52,5	32,0	54,0	0,2	2,0	6,0	LCMF2802..
CFZL32ITX2802RRB	02830367	32	7,85	119,5	8	52,0	24,5	54,0	0,2	2,0	6,0	LCMF2802..
CFZL26ITX2802RRB	02830355	26	7,85	119,1	8	51,5	20,9	54,0	0,2	2,0	6,0	LCMF2802..
CFZL26ITX2802LRB	02830356	26	7,85	119,1	8	51,5	20,9	54,0	0,2	2,0	6,0	LCMF2802..
CFZL32ITX2802LRB	02830368	32	7,85	119,1	8	52,0	24,5	54,0	0,2	2,0	6,0	LCMF2802..
CFXR32ITX1603RRB	02834803	32	7,85	117,5	8	50,5	24,5	65,0	0,2	3,0	6,0	LC..1603..
CFXR32ITX1603LRB	02834804	32	7,85	117,5	8	50,5	24,5	65,0	0,3	3,0	6,0	LC..1603..
CFXL32ITX1603RRB	02834801	32	7,85	117,5	8	50,5	24,5	65,0	0,3	3,0	6,0	LC..1603..
CFXL32ITX1603LRB	02834802	32	7,85	117,5	8	50,5	24,5	65,0	0,2	3,0	6,0	LC..1603..

Części zamienne, zawarte w dostawie

Dla wielkości	Klucz mocujący	Śruba mocująca
26-32	3SMS795	TCEI0416

Ogólne toczenie ISO Poradnik
Ogólne toczenie ISO Oprawki
Ogólne toczenie ISO Płytki
Steadyline®
MDT
Mini-Shaft™
Obróbka rowków
Przecinanie
X4
Adaptory Moduły mocujące
Akcesoria i części zamienne

SFN, CF.N – Oprawki i listwy do płytek LCGN, LCMF i LCMR
– Metryczne

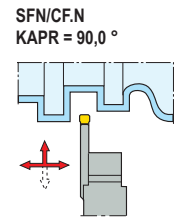
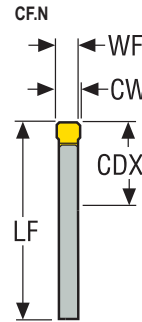
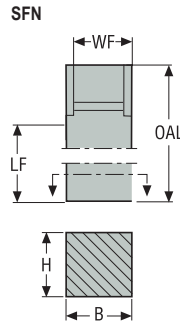

CTWS



- Asortyment płytek, patrz str. 861, 862-875, 877-878
- Maks. głębokość skrawania dwustronnych LCGF/LCMF16.. = 14 mm
- CW = orientacyjna szerokość skrawania, może się różnić w zależności od wybranej płytki
- Objaśnienia atrybutów ISO, patrz strona 81

Oznaczenie	Numer produktu	H	B	LF	OAL	WF	CDX	Waga	CW	TQ	CTWS
		mm	mm	mm	mm	mm	mm	kg	mm	Nm	
SFN2525N	00023587	25	25	101,2	134	21,7	–	0,7	–	6,0	Blade-GAD
CFLN-03	00036564	–	–	46,4	–	2,6	13,0	0,1	3,0	6,0	LC..1603..
CFKN-04	00027198	–	–	48,6	–	3,6	15,0	0,1	4,0	6,0	LC..1604..
CFNN-04	00027200	–	–	55,0	–	3,6	22,0	0,1	4,0	6,0	LC..1604..
CFIN-05	00027201	–	–	48,6	–	4,6	15,0	0,1	5,0	6,0	LC..1605..
CFHN-06	00027203	–	–	48,6	–	5,6	15,0	0,1	6,0	6,0	LC..1606..
CFJN-06	00027204	–	–	55,0	–	5,6	22,0	0,1	6,0	6,0	LC..1606..

Części zamienne, zawarte w dostawie

Dla wielkości	Klucz	Śruba mocująca	Śruba
SFN2525N	T20P-7	C46017-T20P	C45013-T20P

CF.N – Listwy dla płytek LCGN, LCMF i LCMR
– Metryczne

CF.N
KAPR = 90,0°

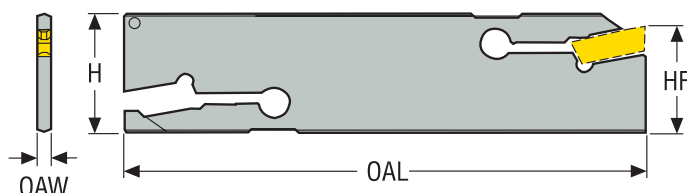
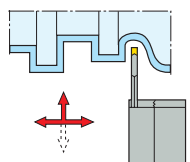

CTWS



- Asortyment płytek, patrz str. 861, 862-875, 877-878
- Maks. głębokość skrawania dwustronnych LCGF/LCMF16.. = 14 mm
- CW = orientacyjna szerokość skrawania, może się różnić w zależności od wybranej płytki
- Objasnienia atrybutów ISO, patrz strona 81

Oznaczenie	Numer produktu	OAW	OAL	HF	H	CUTDIA	Waga	CW	CTWS
		mm	mm	mm	mm	mm	kg	mm	
CFMN26-03	00053878	2,4	110	21,4	26	25,0	0,1	3,0	LC..1603..
CFON32-03	00053889	2,4	150	24,8	32	34,0	0,1	3,0	LC..1603..
CFMN32-04	00053883	3,0	150	24,8	32	34,0	0,2	4,0	LC..1604..
CFMN32-05	00053884	4,0	150	24,8	32	48,0	0,2	5,0	LC..1605..
CFKN32-06	00053885	5,0	150	24,8	32	48,0	0,2	6,0	LC..1606..



Do użytku w standardowym uchwycie 150.10

CF..26... do użytku w 150.10-...-20JETI

CF..32... do użytku w 150.10-...-25JETI

Ogólne toczenie
ISO
Poradnik

Ogólne toczenie
ISO
Oprawy

Ogólne toczenie
ISO
Płytki

Steadyline®

MDT

Mini-Shaft™

Obróbka rowków

Przecinanie

X4

Adaptory
Moduły mocujące

Akcesoria i części
zamiennicze

LCMF, LCMR

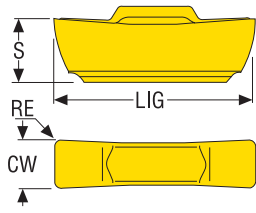

Tolerancje:
CW = $\pm 0,05/0,002$
LIG = $\pm 0,08/0,003$
S = $\pm 0,05/0,002$

Objaśnienia atrybutów ISO, patrz strona 81

LIG = odległość od krawędzi do pow. oporowej

LCMF-FT

LCMR-FT

LCMF-MC



Oznaczenie	RE	CW	LIG	S	Gatunki								
					Pokrywane								Niepokr.
	mm <i>cal.</i>	mm <i>cal.</i>	mm <i>cal.</i>	mm <i>cal.</i>	CP200	CP500	CP600	TGH1050	TGK1500	TGP25	TGS2050	883	890
LCMF130302-0300-FT	0,2 <i>0.008</i>	3,0 <i>0.118</i>	12,4 <i>0.488</i>	4,0 <i>0.157</i>		■							
LCMF130304-0300-FT	0,4 <i>0.016</i>	3,0 <i>0.118</i>	12,4 <i>0.488</i>	4,0 <i>0.157</i>		■			■	■			
LCMF130402-0400-FT	0,2 <i>0.008</i>	4,0 <i>0.157</i>	12,4 <i>0.488</i>	4,0 <i>0.157</i>		■							
LCMF130404-0400-FT	0,4 <i>0.016</i>	4,0 <i>0.157</i>	12,4 <i>0.488</i>	4,0 <i>0.157</i>		■			■	■			
LCMR130302-0300-FT	0,2 <i>0.008</i>	3,0 <i>0.118</i>	12,4 <i>0.488</i>	4,0 <i>0.157</i>		■							
LCMR130304-0300-FT	0,4 <i>0.016</i>	3,0 <i>0.118</i>	12,4 <i>0.488</i>	4,0 <i>0.157</i>		■							
LCMR130404-0400-FT	0,4 <i>0.016</i>	4,0 <i>0.157</i>	12,4 <i>0.488</i>	4,0 <i>0.157</i>		■							
LCMF130304-0300-MC	0,4 <i>0.016</i>	3,0 <i>0.118</i>	12,4 <i>0.488</i>	4,0 <i>0.157</i>		■				■			
LCMF130404-0400-MC	0,4 <i>0.016</i>	4,0 <i>0.157</i>	12,4 <i>0.488</i>	4,0 <i>0.157</i>		■				■			

Objaśnienia atrybutów ISO, patrz strona 81

Tolerancje:
CW = $\pm 0,025/0,001$
LIG = $\pm 0,025/0,001$
S = $\pm 0,05/0,002$

LIG = odległość od krawędzi do pow. oporowej

LCGF

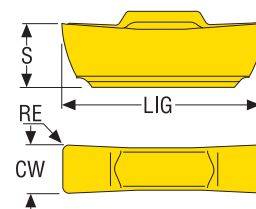

LCGF-GG



LCGF-GS



Oznaczenie	RE	CW	LIG	S	Gatunki								
					Pokrywane								Niepokr.
	mm cal.	mm cal.	mm cal.	mm cal.	CP200	CP500	CP600	TGH1050	TGK1500	TGP25	TGS2050	883	890
LCGF130302-0300-GG	0,2 0.008	3,0 0.118	12,4 0.488	3,9 0.154		■							
LCGF130402-0400-GG	0,2 0.008	4,0 0.157	12,4 0.488	3,9 0.154		■							
LCGF130302-0300-GS	0,2 0.008	3,0 0.118	12,4 0.488	3,9 0.154								■	
LCGF130402-0400-GS	0,2 0.008	4,0 0.157	12,4 0.488	3,9 0.154								■	

Objaśnienia atrybutów ISO, patrz strona 81

Tolerancje:
CW = $\pm 0,05/0,002$
LIG = $\pm 0,08/0,003$
S = $\pm 0,05/0,002$

LIG = odległość od krawędzi do pow. oporowej

LCMF, LCMR

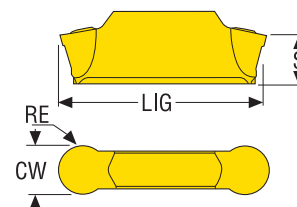

LCGF-RP



LCMF-MP

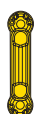

LCMR-MP



Oznaczenie	RE	CW	LIG	S	Gatunki								
					Pokrywane								Niepokr.
	mm cal.	mm cal.	mm cal.	mm cal.	CP200	CP500	CP600	TGH1050	TGK1500	TGP25	TGS2050	883	890
LCGF1303M0-0300-RP	1,5 0.059	3,0 0.118	12,4 0.488	4,0 0.157		■					■		
LCMF1303M0-0300-MP	1,5 0.059	3,0 0.118	12,4 0.488	4,0 0.157		■			■	■			
LCMF1304M0-0400-MP	2,0 0.079	4,0 0.157	12,4 0.488	4,0 0.157		■			■	■			
LCMR1303M0-0300-MP	1,5 0.059	3,0 0.118	12,4 0.488	4,0 0.157		■							
LCMR1304M0-0400-MP	2,0 0.079	4,0 0.157	12,4 0.488	4,0 0.157		■							

Ogólne toczenie ISO Poradnik

Ogólne toczenie ISO Oprawki

Ogólne toczenie ISO Płytki

Steadyline®

MDT

Mini-Shaft™

Obróbka rowków

Przecinanie

X4

Adaptory Moduły mocujące

Akcesoria i części zamienne

Ogólne toczenie ISO Poradnik
Ogólne toczenie ISO Oprawki
Ogólne toczenie ISO Płytki
Steadyline®
MDT
Mini-Shaft™
Obróbka rowków
Przecinanie
X4
Adaptory Moduły mocujące
Akcesoria i części zamienne

Objaśnienia atrybutów ISO, patrz strona 81
* Oprawki powinny być zmodyfikowane

Standard

** =
DIN 471
DIN 472
SMS 1581
SMS 1582

Tolerancje:

CW = $\pm 0,025/0,001$
LIG = $\pm 0,025/0,001$
S = $\pm 0,05/0,002$

LIG = odległość od krawędzi do pow. oporowej

LCGA

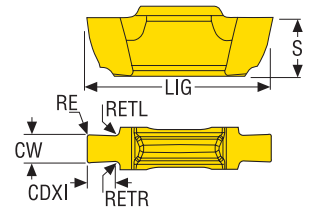

LCGA-FG



Oznaczenie	RE	CW	LIG	S	RETR	RETL	CDXI	Do pierścieni	Uwaga	Standard	Gatunki									
											Pokrywane							Niepokr.		
	mm cal.	mm cal.	mm cal.	mm cal.	mm cal.	mm cal.	mm cal.				CP200	CP500	CP600	TGH1050	TGK1500	TGP25	TGS2050	883	890	
LCGA130300-0115-FG	0,0 -	1,15 0.045	12,4 0.488	4,0 0.157	0,3 0.012	0,3 0.012	1,4 0.055	1,00	*	**		■								
LCGA130300-0135-FG	-	1,35 0.053	12,4 0.488	4,0 0.157	0,3 0.012	0,3 0.012	1,6 0.063	1,20	*	**		■								
LCGA130301-0165-FG	0,1 0.004	1,65 0.065	12,4 0.488	4,0 0.157	0,3 0.012	0,3 0.012	1,9 0.075	1,50	*	**		■								
LCGA130301-0190-FG	0,1 0.004	1,9 0.075	12,4 0.488	4,0 0.157	0,3 0.012	0,3 0.012	2,15 0.085	1,75	*	**		■								
LCGA130301-0215-FG	0,15 0.006	2,15 0.085	12,4 0.488	4,0 0.157	0,3 0.012	0,3 0.012	2,4 0.094	2,00	*	**		■								
LCGA130302-0265-FG	0,2 0.008	2,65 0.104	12,4 0.488	4,0 0.157	0,2 0.008	0,2 0.008	2,9 0.114	2,50		**		■								
LCGA130301-0300-FG	0,1 0.004	3,0 0.118	12,4 0.488	4,0 0.157	-	-	12,39 0.488	-		**		■								
LCGA130302-0300-FG	0,2 0.008	3,0 0.118	12,4 0.488	4,0 0.157	-	-	12,39 0.488	-		**		■								
LCGA130402-0400-FG	0,2 0.008	4,0 0.157	12,4 0.488	4,0 0.157	-	-	12,39 0.488	-		**		■								

Objaśnienia atrybutów ISO, patrz strona 81

Tolerancje:
CW = ±0,05/0,002
LIG = ±0,08/0,003
S = ±0,05/0,002

LIG = odległość od krawędzi do pow. oporowej

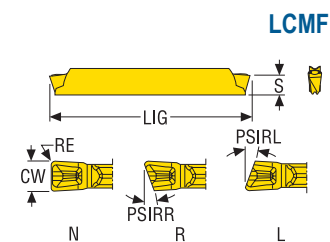

LCMF-FT



Oznaczenie	RE	CW	LIG	S	Gatunki								
					Pokrywane								Niepokr.
	mm cal.	mm cal.	mm cal.	mm cal.	CP200	CP500	CP600	TGH1050	TGK1500	TGP25	TGS2050	883	890
LCMF190202-0200-FT	0,2 0.008	2,0 0.079	18,5 0.728	2,85 0.112		■	■						
LCMF190202-0200-FTR6	0,2 0.008	2,0 0.079	18,5 0.728	2,85 0.112			■						
LCMF190202-0200-FTL6	0,2 0.008	2,0 0.079	18,5 0.728	2,85 0.112			■						
LCMF280202-0200-FT	0,2 0.008	2,0 0.079	28,0 1.102	2,85 0.112		■	■						
LCMF280202-0200-FTR6	0,2 0.008	2,0 0.079	28,0 1.102	2,85 0.112			■						
LCMF280202-0200-FTL6	0,2 0.008	2,0 0.079	28,0 1.102	2,85 0.112			■						

Objaśnienia atrybutów ISO, patrz strona 81

Tolerancje:
CW = ±0,05/0,002
LIG = ±0,08/0,003
S = ±0,05/0,002

LIG = odległość od krawędzi do pow. oporowej

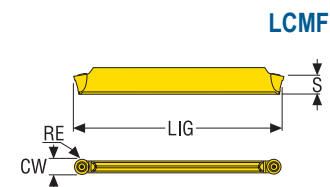

LCMF-MP



Oznaczenie	RE	CW	LIG	S	Gatunki								
					Pokrywane								Niepokr.
	mm cal.	mm cal.	mm cal.	mm cal.	CP200	CP500	CP600	TGH1050	TGK1500	TGP25	TGS2050	883	890
LCMF1902M0-0200-MP	1,0 0.039	2,0 0.079	18,5 0.728	2,85 0.112		■			■				
LCMF2802M0-0200-MP	1,0 0.039	2,0 0.079	28,0 1.102	2,85 0.112		■			■				

Ogólne toczenie ISO Poradnik
Ogólne toczenie ISO Oprawki
Ogólne toczenie ISO Płytki
Steadyline®
MDT
Mini-Shaft™
Obróbka rowków
Przecinanie
X4
Adaptory Moduły mocujące
Akcesoria i części zamienne

Ogólne toczenie ISO Poradnik
Ogólne toczenie ISO Oprawki
Ogólne toczenie ISO Płytki
Steadyline®
MDT
Mini-Shaft™
Obróbka rowków
Przecinanie
X4
Adaptory Moduły mocujące
Akcesoria i części zamienne

Objaśnienia atrybutów ISO, patrz strona 81

Tolerancje: Wielkość:
CW = ±0,05/0.002
LIG = ±0,08/0.003
S = ±0,05/0.002 16/16
S = ±0,08/0.003 30/30

LIG = odległość od krawędzi do pow. oporowej

LCMF

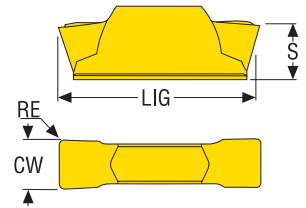

LCMF-FT



Oznaczenie	RE	CW	LIG	S	Gatunki								Niepokr.	
					Pokrywane								883	890
	mm cal.	mm cal.	mm cal.	mm cal.	CP200	CP500	CP600	TGH1050	TGK1500	TGP25	TGS2050			
LCMF160302-0300-FT	0,2 0.008	3,0 0.118	15,9 0.626	4,5 0.177	■	■				■				
LCMF160302-0318-FT	0,2 0.008	3,18 0.125	15,9 0.626	4,5 0.177	■	■								
LCMF160304-0300-FT	0,4 0.016	3,0 0.118	15,9 0.626	4,5 0.177		■		■		■				
LCMF160402-0400-FT	0,2 0.008	4,0 0.157	15,9 0.626	4,5 0.177		■				■				
LCMF160404-0400-FT	0,4 0.016	4,0 0.157	15,9 0.626	4,5 0.177	■	■		■		■				
LCMF160408-0400-FT	0,8 0.031	4,0 0.157	15,9 0.626	4,5 0.177		■				■				
LCMF160504-0500-FT	0,4 0.016	5,0 0.197	15,9 0.626	4,5 0.177	■	■		■		■				
LCMF160505-0476-FT	0,5 0.020	4,76 0.187	15,9 0.626	4,5 0.177	■	■								
LCMF160508-0500-FT	0,8 0.031	5,0 0.197	15,9 0.626	4,5 0.177		■				■				
LCMF160604-0600-FT	0,4 0.016	6,0 0.236	15,9 0.626	4,5 0.177		■				■				
LCMF160605-0635-FT	0,5 0.020	6,35 0.250	15,9 0.626	4,5 0.177	■	■								
LCMF160608-0600-FT	0,8 0.031	6,0 0.236	15,9 0.626	4,5 0.177	■	■				■			■	
LCMF160610-0600-FT	1,0 0.039	6,0 0.236	15,9 0.626	4,5 0.177		■				■				
LCMF300804-0800-FT	0,4 0.016	8,0 0.315	29,1 1.146	5,57 0.219		■				■		■		
LCMF300808-0800-FT	0,8 0.031	8,0 0.315	29,1 1.146	5,57 0.219		■			■	■		■		
LCMF300808-1000-FT	0,8 0.031	10,0 0.394	29,2 1.150	5,57 0.219		■				■		■		
LCMF300812-0800-FT	1,2 0.047	8,0 0.315	29,1 1.146	5,57 0.219		■			■	■		■		
LCMF300812-1000-FT	1,2 0.047	10,0 0.394	29,2 1.150	5,57 0.219		■						■		

LCMF

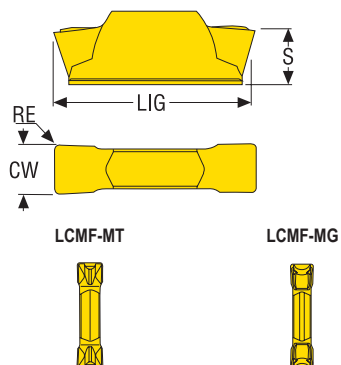

Tolerancje:
CW = ±0,05/0.002
LIG = ±0,08/0.003
S = ±0,05/0.002

Objaśnienia atrybutów ISO, patrz strona 81

LIG = odległość od krawędzi do pow. oporowej

Oznaczenie	RE	CW	LIG	S	Gatunki								
					Pokrywane				Niepokr.				
	mm cal.	mm cal.	mm cal.	mm cal.	CP200	CP500	CP600	TGH1050	TGK1500	TGP25	TGS2050	883	890
LCMF160302-0300-MT	0,2 0.008	3,0 0.118	15,9 0.626	4,5 0.177		■				■			
LCMF160302-0318-MT	0,2 0.008	3,18 0.125	15,9 0.626	4,5 0.177		■							
LCMF160304-0300-MT	0,4 0.016	3,0 0.118	15,9 0.626	4,5 0.177		■			■	■		■	
LCMF160404-0400-MT	0,4 0.016	4,0 0.157	15,9 0.626	4,5 0.177		■			■	■			
LCMF160408-0400-MT	0,8 0.031	4,0 0.157	15,9 0.626	4,5 0.177		■			■	■		■	
LCMF160504-0500-MT	0,4 0.016	5,0 0.197	15,9 0.626	4,5 0.177		■			■	■			
LCMF160505-0476-MT	0,5 0.020	4,76 0.187	15,9 0.626	4,5 0.177		■							
LCMF160508-0500-MT	0,8 0.031	5,0 0.197	15,9 0.626	4,5 0.177		■			■	■		■	
LCMF160604-0600-MT	0,4 0.016	6,0 0.236	15,9 0.626	4,5 0.177		■			■	■			
LCMF160605-0635-MT	0,5 0.020	6,35 0.250	15,9 0.626	4,5 0.177		■						■	
LCMF160608-0600-MT	0,8 0.031	6,0 0.236	15,9 0.626	4,5 0.177		■			■	■		■	
LCMF160610-0600-MT	1,0 0.039	6,0 0.236	15,9 0.626	4,5 0.177		■				■			
LCMF160304-0300-MG	0,4 0.016	3,0 0.118	15,9 0.626	4,5 0.177		■				■			
LCMF160404-0400-MG	0,4 0.016	4,0 0.157	15,9 0.626	4,5 0.177		■				■			
LCMF160504-0500-MG	0,4 0.016	5,0 0.197	15,9 0.626	4,5 0.177		■				■			
LCMF160608-0600-MG	0,8 0.031	6,0 0.236	15,9 0.626	4,5 0.177		■				■			

Ogólne toczenie ISO Poradnik
Ogólne toczenie ISO Oprawki
Ogólne toczenie ISO Płytki
Steadyline®
MDT
Mini-Shaft™
Obróbka rowków
Przecinanie
X4
Adaptory Moduły mocujące
Akcesoria i części zamienne

Ogólne toczenie ISO Poradnik
Ogólne toczenie ISO Oprawki
Ogólne toczenie ISO Płytki
Steadyline®
MDT
Mini-Shaft™
Obróbka rowków
Przecinanie
X4
Adaptory Moduły mocujące
Akcesoria i części zamienne

Objaśnienia atrybutów ISO, patrz strona 81
* Oprawki powinny być zmodyfikowane

Tolerancje:
CW = ±0,05/0.002
LIG = ±0,08/0.003
S = ±0,05/0.002

LIG = odległość od krawędzi do pow. oporowej

LCMF, LCMR

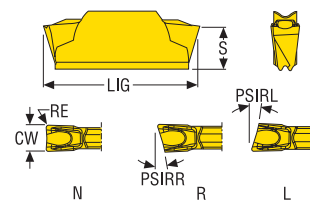

LCMF-MC



LCMR-MC



Oznaczenie	RE	CW	LIG	S	PSIRR°	PSIRL°	Uwaga	Gatunki								
								Pokrywane								Niepokr.
	mm cal.	mm cal.	mm cal.	mm cal.				CP200	CP500	CP600	TGH1050	TGK1500	TGP25	TGS2050	883	890
LCMF160302-0300-MC	0,2 0.008	3,0 0.118	15,9 0.626	4,5 0.177	-	-			■	■						
LCMF160302-0300-MCR6	0,2 0.008	3,0 0.118	15,9 0.626	4,5 0.177	6,0	-	*		■	■						
LCMF160302-0300-MCL6	0,2 0.008	3,0 0.118	15,9 0.626	4,5 0.177	-	6,0	*		■	■						
LCMF160302-0300-MCR15	0,2 0.008	3,0 0.118	15,9 0.626	4,5 0.177	15,0	-	*			■						
LCMF160302-0300-MCL15	0,2 0.008	3,0 0.118	15,9 0.626	4,5 0.177	-	15,0	*			■						
LCMF160304-0300-MC	0,4 0.016	3,0 0.118	15,9 0.626	4,5 0.177	-	-			■	■			■			
LCMF160402-0400-MC	0,2 0.008	4,0 0.157	15,9 0.626	4,5 0.177	-	-			■	■						
LCMF160402-0400-MCR6	0,2 0.008	4,0 0.157	15,9 0.626	4,5 0.177	6,0	-	*		■	■						
LCMF160402-0400-MCL6	0,2 0.008	4,0 0.157	15,9 0.626	4,5 0.177	-	6,0	*			■						
LCMF160402-0400-MCR15	0,2 0.008	4,0 0.157	15,9 0.626	4,5 0.177	15,0	-	*			■						
LCMF160402-0400-MCL15	0,2 0.008	4,0 0.157	15,9 0.626	4,5 0.177	-	15,0	*			■						
LCMF160404-0400-MC	0,4 0.016	4,0 0.157	15,9 0.626	4,5 0.177	-	-			■	■			■			
LCMF160504-0500-MC	0,4 0.016	5,0 0.197	15,9 0.626	4,5 0.177	-	-			■	■			■			
LCMF160604-0600-MC	0,4 0.016	6,0 0.236	15,9 0.626	4,5 0.177	-	-			■	■			■			
LCMF160608-0600-MC	0,8 0.031	6,0 0.236	15,9 0.626	4,5 0.177	-	-			■				■			
LCMR160302-0300-MC	0,2 0.008	3,0 0.118	15,9 0.626	4,5 0.177	-	-				■						
LCMR160404-0400-MC	0,4 0.016	4,0 0.157	15,9 0.626	4,5 0.177	-	-				■						
LCMR160504-0500-MC	0,4 0.016	5,0 0.197	15,9 0.626	4,5 0.177	-	-				■						
LCMR160604-0600-MC	0,4 0.016	6,0 0.236	15,9 0.626	4,5 0.177	-	-				■						

LCMF

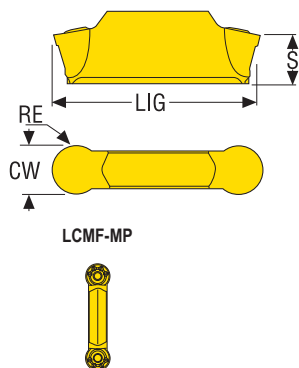

Tolerancje: Wielkość:
 CW = $\pm 0,05/0,002$
 LIG = $\pm 0,08/0,003$
 S = $\pm 0,05/0,002$ 16/16
 S = $\pm 0,08/0,003$ 30/30

Objaśnienia atrybutów ISO, patrz strona 81

LIG = odległość od krawędzi do pow. oporowej

Oznaczenie	RE	CW	LIG	S	Gatunki								
					Pokrywane				Niepokr.				
	mm cal.	mm cal.	mm cal.	mm cal.	CP200	CP500	CP600	TGH1050	TGK1500	TGP25	TGS2050	883	890
LCMF1603M0-0300-MP	1,5 0.059	3,0 0.118	17,0 0.669	4,3 0.169	■	■		■	■	■		■	■
LCMF160300-0318-MP	1,59 0.063	3,18 0.125	16,6 0.654	4,36 0.172	■	■						■	
LCMF1604M0-0400-MP	2,0 0.079	4,0 0.157	17,1 0.673	4,25 0.167	■	■		■	■	■		■	■
LCMF1605M0-0500-MP	2,5 0.098	5,0 0.197	17,8 0.701	4,17 0.164	■	■		■	■	■		■	■
LCMF160500-0476-MP	2,38 0.094	4,76 0.187	17,7 0.697	4,17 0.164	■	■							■
LCMF1606M0-0600-MP	3,0 0.118	6,0 0.236	18,0 0.709	4,12 0.162	■	■		■	■	■		■	■
LCMF160600-0635-MP	3,18 0.125	6,35 0.250	17,6 0.693	4,19 0.165	■	■						■	
LCMF3008M0-0800-MP	4,0 0.157	8,0 0.315	30,1 1.185	5,42 0.213		■			■	■		■	■
LCMF3008M0-1000-MP	5,0 0.197	10,0 0.394	30,1 1.185	5,49 0.216	■	■				■			

Ogólne toczenie ISO Poradnik

Ogólne toczenie ISO Oprawki

Ogólne toczenie ISO Płytki

Steadyline®

MDT

Mini-Shaft™

Obróbka rowków

Przecinanie

X4

Adaptory Moduły mocujące

Akcesoria i części zamienne

LCMR

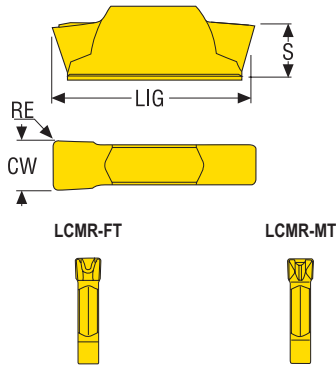

Tolerancje: Wielkość:

CW = ±0,05/0,002

LIG = ±0,08/0,003

S = ±0,05/0,002

S = ±0,08/0,003

16/16

30/30

Objaśnienia atrybutów ISO, patrz strona 81

LIG = odległość od krawędzi do pow. oporowej

Oznaczenie	RE	CW	LIG	S	Gatunki								Niepokr.	
					Pokrywane								883	890
	mm cal.	mm cal.	mm cal.	mm cal.	CP200	CP500	CP600	TGH1050	TGK1500	TGP25	TGS2050	883	890	
LCMR160304-0300-FT	0,4 0.016	3,0 0.118	15,9 0.626	4,5 0.177	■	■				■				
LCMR160402-0400-FT	0,2 0.008	4,0 0.157	15,9 0.626	4,5 0.177		■								
LCMR160404-0400-FT	0,4 0.016	4,0 0.157	15,9 0.626	4,5 0.177	■	■				■				
LCMR160504-0500-FT	0,4 0.016	5,0 0.197	15,9 0.626	4,5 0.177	■	■				■				
LCMR160608-0600-FT	0,8 0.031	6,0 0.236	15,9 0.626	4,5 0.177	■	■				■				
LCMR300808-0800-FT	0,8 0.031	8,0 0.315	29,1 1.146	5,57 0.219		■				■		■		
LCMR300808-1000-FT	0,8 0.031	10,0 0.394	29,2 1.150	5,57 0.219		■								
LCMR300812-0800-FT	1,2 0.047	8,0 0.315	29,1 1.146	5,57 0.219		■								
LCMR300812-1000-FT	1,2 0.047	10,0 0.394	29,2 1.150	5,57 0.219		■								
LCMR160304-0300-MT	0,4 0.016	3,0 0.118	15,9 0.626	4,5 0.177		■				■		■		
LCMR160404-0400-MT	0,4 0.016	4,0 0.157	15,9 0.626	4,5 0.177		■				■				
LCMR160408-0400-MT	0,8 0.031	4,0 0.157	15,9 0.626	4,5 0.177								■		
LCMR160504-0500-MT	0,4 0.016	5,0 0.197	15,9 0.626	4,5 0.177		■				■				
LCMR160508-0500-MT	0,8 0.031	5,0 0.197	15,9 0.626	4,5 0.177								■		
LCMR160608-0600-MT	0,8 0.031	6,0 0.236	15,9 0.626	4,5 0.177		■				■		■		

Objaśnienia atrybutów ISO, patrz strona 81

Tolerancje: Wielkość:
 CW = $\pm 0,05/0,002$
 LIG = $\pm 0,08/0,003$
 S = $\pm 0,05/0,002$ 16/16
 S = $\pm 0,08/0,003$ 30/30

LIG = odległość od krawędzi do pow. oporowej

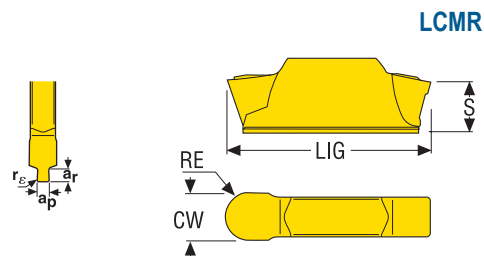

LCMR-MP



Oznaczenie	RE	CW	LIG	S	Gatunki								
					Pokrywane								Niepokr.
	mm <i>cal.</i>	mm <i>cal.</i>	mm <i>cal.</i>	mm <i>cal.</i>	CP200	CP500	CP600	TGH1050	TGK1500	TGP25	TGS2050	883	890
LCMR1603M0-0300-MP	1,5 <i>0.059</i>	3,0 <i>0.118</i>	17,0 <i>0.669</i>	4,3 <i>0.169</i>	■	■				■		■	
LCMR1604M0-0400-MP	2,0 <i>0.079</i>	4,0 <i>0.157</i>	17,1 <i>0.673</i>	4,25 <i>0.167</i>	■	■				■		■	
LCMR1605M0-0500-MP	2,5 <i>0.098</i>	5,0 <i>0.197</i>	17,8 <i>0.701</i>	4,17 <i>0.164</i>	■	■				■		■	
LCMR1606M0-0600-MP	3,0 <i>0.118</i>	6,0 <i>0.236</i>	18,0 <i>0.709</i>	4,12 <i>0.162</i>	■	■				■		■	
LCMR3008M0-0800-MP	4,0 <i>0.157</i>	8,0 <i>0.315</i>	30,1 <i>1.185</i>	5,42 <i>0.213</i>		■				■		■	
LCMR3008M0-1000-MP	5,0 <i>0.197</i>	10,0 <i>0.394</i>	30,1 <i>1.185</i>	5,49 <i>0.216</i>		■				■			

Ogólne toczenie ISO Poradnik

Ogólne toczenie ISO Oprawki

Ogólne toczenie ISO Płytki

Steadyline®

MDT

Mini-Shaft™

Obróbka rowków

Przecinanie

X4

Adaptory Moduły mocujące

Akcesoria i części zamienne

LCGF

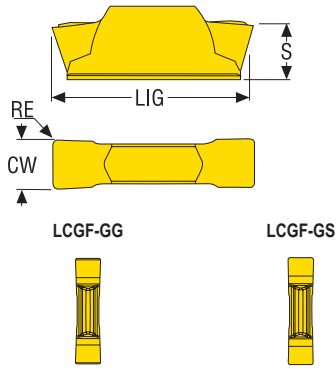

Tolerancje:
CW = $\pm 0,025/0,001$
LIG = $\pm 0,025/0,001$
S = $\pm 0,05/0,002$

Objaśnienia atrybutów ISO, patrz strona 81

LIG = odległość od krawędzi do pow. oporowej

Oznaczenie	RE	CW	LIG	S	Gatunki								
					Pokrywane								Niepokr.
	mm cal.	mm cal.	mm cal.	mm cal.	CP200	CP500	CP600	TGH1050	TGK1500	TGP25	TGS2050	883	890
LCGF160302-0300-GG	0,2 0.008	3,0 0.118	16,6 0.654	4,25 0.167		■							
LCGF160402-0400-GG	0,2 0.008	4,0 0.157	16,6 0.654	4,25 0.167		■							
LCGF160502-0500-GG	0,2 0.008	5,0 0.197	17,1 0.673	4,15 0.163		■							
LCGF160604-0600-GG	0,4 0.016	6,0 0.236	17,4 0.685	4,2 0.165		■							
LCGF300804-0800-GG	0,4 0.016	8,0 0.315	29,0 1.142	5,55 0.219		■							
LCGF160302-0300-GS	0,2 0.008	3,0 0.118	16,6 0.654	4,25 0.167								■	
LCGF160402-0400-GS	0,2 0.008	4,0 0.157	16,6 0.654	4,25 0.167								■	
LCGF160502-0500-GS	0,2 0.008	5,0 0.197	17,1 0.673	4,15 0.163								■	
LCGF160604-0600-GS	0,4 0.016	6,0 0.236	17,4 0.685	4,2 0.165								■	
LCGF300804-0800-GS	0,4 0.016	8,0 0.315	29,0 1.142	5,55 0.219								■	

Ogólne toczenie ISO Poradnik
Ogólne toczenie ISO Oprawki
Ogólne toczenie ISO Płytki
Steadyline®
MDT
Mini-Shaft™
Obróbka rowków
Przecinanie
X4
Adaptory Moduły mocujące
Akcesoria i części zamienne

Objaśnienia atrybutów ISO, patrz strona 81

Tolerancje: Wielkość:
 CW = $\pm 0,02/0,0008$
 LIG = $\pm 0,04/0,0016$
 S = $\pm 0,05/0,002$ 16/16
 S = $\pm 0,08/0,003$ 30/30

LIG = odległość od krawędzi do pow. oporowej

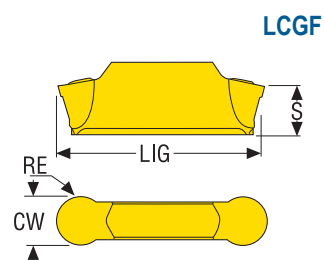

LCGF-RP



Oznaczenie	RE	CW	LIG	S	Gatunki								
					Pokrywane								Niepokr.
	mm <i>cal.</i>	mm <i>cal.</i>	mm <i>cal.</i>	mm <i>cal.</i>	CP200	CP500	CP600	TGH1050	TGK1500	TGP25	TGS2050	883	890
LCGF1603M0-0300-RP	1,5 <i>0.059</i>	3,0 <i>0.118</i>	17,0 <i>0.669</i>	4,3 <i>0.169</i>	■							■	
LCGF160300-0318-RP	1,59 <i>0.063</i>	3,18 <i>0.125</i>	16,6 <i>0.654</i>	4,36 <i>0.172</i>	■							■	
LCGF1604M0-0400-RP	2,0 <i>0.079</i>	4,0 <i>0.157</i>	17,1 <i>0.673</i>	4,25 <i>0.167</i>	■							■	
LCGF1605M0-0500-RP	2,5 <i>0.098</i>	5,0 <i>0.197</i>	17,8 <i>0.701</i>	4,17 <i>0.164</i>	■							■	
LCGF160500-0476-RP	2,38 <i>0.094</i>	4,76 <i>0.187</i>	17,7 <i>0.697</i>	4,17 <i>0.164</i>	■								
LCGF1606M0-0600-RP	3,0 <i>0.118</i>	6,0 <i>0.236</i>	18,0 <i>0.709</i>	4,12 <i>0.162</i>	■							■	
LCGF3008M0-0800-RP	4,0 <i>0.157</i>	8,0 <i>0.315</i>	30,1 <i>1.185</i>	5,42 <i>0.213</i>	■							■	

Ogólne toczenie ISO Poradnik

Ogólne toczenie ISO Oprawki

Ogólne toczenie ISO Płytki

Steadyline®

MDT

Mini-Shaft™

Obróbka rowków

Przecinanie

X4

Adaptery Moduły mocujące

Akcesoria i części zamienne

LCGN, LCGF – Rowki promieniowe

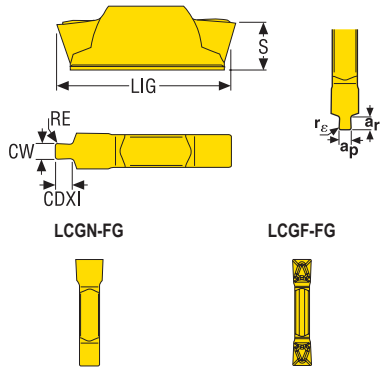

Tolerancje:
CW = $\pm 0,025/0,001$
LIG = $\pm 0,025/0,001$
S = $\pm 0,05/0,002$

LIG = odległość od krawędzi do pow. oporowej

Objaśnienia atrybutów ISO, patrz strona 81
* Oprawki powinny być zmodyfikowane

Standard
** =
DIN 471
DIN 472
SMS 1581
SMS 1582

Oznaczenie	RE	CW	LIG	S	CDXI	Do pierścieni	Uwaga	Standard	Gatunki							Niepokr.		
									Pokrywane							883	890	
									CP200	CP500	CP600	TGH1050	TGK1500	TGP25	TGS2050			
mm cal.	mm cal.	mm cal.	mm cal.	mm cal.														
LCGN160300-0115-FG	0,0 -	1,15 0.045	16,6 0.654	4,5 0.177	1,4 0.055	1,00	*	**		■								
LCGN160300-0135-FG	0,0 -	1,35 0.053	16,6 0.654	4,5 0.177	1,6 0.063	1,20	*	**		■								
LCGN160301-0165-FG	0,1 0.004	1,65 0.065	16,6 0.654	4,5 0.177	1,85 0.073	1,50	*	**		■								
LCGN160301-0190-FG	0,1 0.004	1,9 0.075	16,6 0.654	4,5 0.177	2,1 0.083	1,75	*	**		■								
LCGN160301-0215-FG	0,1 0.004	2,15 0.085	16,6 0.654	4,5 0.177	2,3 0.091	2,00	*	**		■								
LCGN160302-0265-FG	0,2 0.008	2,65 0.104	16,6 0.654	4,5 0.177	-	2,50		**		■								
LCGN160302-0300-FG	0,2 0.008	3,0 0.118	16,6 0.654	4,5 0.177	-	-		**		■								
LCGN160302-0320-FG	0,2 0.008	3,2 0.126	16,6 0.654	4,5 0.177	-	3,00		**		■								
LCGN160302-0340-FG	0,2 0.008	3,4 0.134	16,6 0.654	4,5 0.177	-	-		**		■								
LCGN160402-0400-FG	0,2 0.008	4,0 0.157	16,6 0.654	4,5 0.177	-	-		**		■								
LCGN160402-0420-FG	0,2 0.008	4,2 0.165	16,6 0.654	4,5 0.177	-	4,00		**		■								
LCGN160402-0440-FG	0,2 0.008	4,4 0.173	16,6 0.654	4,5 0.177	-	-		**		■								
LCGN160502-0500-FG	0,2 0.008	5,0 0.197	17,1 0.673	4,5 0.177	-	-		**		■								
LCGN160502-0520-FG	0,2 0.008	5,2 0.205	17,1 0.673	4,5 0.177	-	5,00		**		■								
LCGN160602-0600-FG	0,2 0.008	6,0 0.236	17,6 0.693	4,5 0.177	-	-		**		■								
LCGN160602-0635-FG	0,2 0.008	6,35 0.250	17,6 0.693	4,5 0.177	-	-		**		■								
LCGF160301-0300-FG	0,1 0.004	3,0 0.118	16,6 0.654	4,5 0.177	14,0 0.551	-				■								

Objaśnienia atrybutów ISO, patrz strona 81

Standard

[^] =
SMS 1588, BS 4518

^{**} =
ISO 3601, DIN 3771, BS 1806

Tolerancje:
CW = $\pm 0,025/0,001$
LIG = $\pm 0,025/0,001$
S = $\pm 0,05/0,002$

LIG = odległość od krawędzi do pow. oporowej

LCGN – O-ring

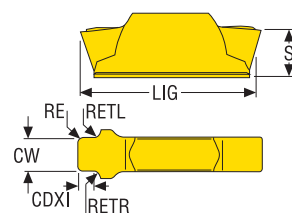

LCGN-DY
Pierścień o-ring,
dynamiczny



LCGN-ST
Pierścień o-ring,
statyczny



Oznaczenie	RE	CW	LIG	S	RETR	RETL	CDXI	For O-ring	Standard	Gatunki							Niepokr.		
										Pokrywane							883	890	
	mm cal.	mm cal.	mm cal.	mm cal.	mm cal.	mm cal.	mm cal.	mm cal.		CP200	CP500	CP600	TGH1050	TGK1500	TGP25	TGS2050			
LCGN160305-0180-DY	0,5 0.020	2,4 0.094	16,6 0.654	4,5 0.177	0,3 0.012	0,3 0.012	1,55 0.061	1,80 0.071	**		■								
LCGN160405-0240-DY	0,5 0.020	3,3 0.130	16,6 0.654	4,5 0.177	0,3 0.012	0,3 0.012	2,0 0.079	2,40 0.094	*		■								
LCGN160405-0265-DY	0,5 0.020	3,6 0.142	16,6 0.654	4,5 0.177	0,3 0.012	0,3 0.012	2,3 0.091	2,65 0.104	**		■								
LCGN160410-0300-DY	1,0 0.039	4,1 0.161	16,6 0.654	4,5 0.177	0,3 0.012	0,3 0.012	2,5 0.098	3,00 0.118	*		■								
LCGN160305-0160-ST	0,5 0.020	2,4 0.094	16,6 0.654	4,5 0.177	0,3 0.012	0,3 0.012	1,2 0.047	1,60 0.063	*		■								
LCGN160305-0240-ST	0,5 0.020	3,2 0.126	16,6 0.654	4,5 0.177	0,3 0.012	0,3 0.012	1,9 0.075	2,40 0.094	*		■								
LCGN160410-0300-ST	1,0 0.039	3,8 0.150	16,6 0.654	4,5 0.177	0,3 0.012	0,3 0.012	2,4 0.094	3,00 0.118	*		■								
LCGN160507-0355-ST	0,75 0.030	4,8 0.189	17,1 0.673	4,5 0.177	0,3 0.012	0,3 0.012	2,8 0.110	3,55 0.140	**		■								

Ogólne toczenie ISO Poradnik
Ogólne toczenie ISO Oprawki
Ogólne toczenie ISO Płytki
Steadyline®
MDT
Mini-Shaft™
Obróbka rowków
Przecinanie
X4
Adaptory Moduły mocujące
Akcesoria i części zamienne

LCGN – Toczenie rowków o pełnym promieniu

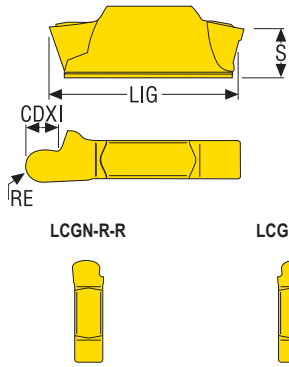

Tolerancje:
LIG = $\pm 0.025/0.001$
S = $\pm 0.05/0.002$

Objaśnienia atrybutów ISO, patrz strona 81
* Oprawki powinny być zmodyfikowane

LIG = odległość od krawędzi do pow. oporowej

Pokazano wersję prawą

Oznaczenie	RE	LIG	S	CDXI	Do promienia	Uwaga	Gatunki						Niepokr.		
							Pokrywane						883	890	
							CP200	CP500	CP600	TGH1050	TGK1500	TGP25			TGS2050
mm cal.	mm cal.	mm cal.	mm cal.	mm cal.	mm cal.										
LCGN1603M0-0100R-R	1,0 0.039	16,6 0.654	4,5 0.177	2,7 0.106	1,0 0.039	*		■							
LCGN1603M0-0120R-R	1,2 0.047	16,6 0.654	4,5 0.177	2,7 0.106	1,2 0.047	*		■							
LCGN1603M0-0100L-R	1,0 0.039	16,6 0.654	4,5 0.177	2,7 0.106	1,0 0.039	*		■							
LCGN1603M0-0120L-R	1,2 0.047	16,6 0.654	4,5 0.177	2,7 0.106	1,2 0.047	*		■							
LCGN1603M0-0150-R	1,5 0.059	16,6 0.654	4,5 0.177	-	1,5 0.059			■							
LCGN1604M0-0200-R	2,0 0.079	16,6 0.654	4,5 0.177	-	2,0 0.079			■							
LCGN1606M0-0300-R	3,0 0.118	17,6 0.693	4,5 0.177	-	3,0 0.118			■							

Objaśnienia atrybutów ISO, patrz strona 81
* Oprawki powinny być zmodyfikowane

Tolerancje:
LIG = $\pm 0,025/0,001$
S = $\pm 0,05/0,002$

LIG = odległość od krawędzi do pow. oporowej

Pokazano wersję prawą

LCGN-D76

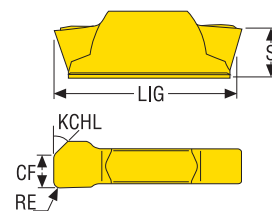

LCGN..L-D76



LCGN..R-D76



Oznaczenie	RE	CF	LIG	S	Dla maks. skoku	KCHR°	KCHL°	Uwaga	Gatunki								
									Pokrywane							Niepokr.	
	mm cal.	mm cal.	mm cal.	mm cal.					CP200	CP500	CP600	TGH1050	TGK1500	TGP25	TGS2050	883	890
LCGN160306-0100R-D76	0,6 0.024	2,2 0.087	16,6 0.654	4,5 0.177	1,0 0.039	0,0	45,0	*		■							
LCGN160306-0100L-D76	0,6 0.024	2,2 0.087	16,6 0.654	4,5 0.177	1,0 0.039	45,0	0,0	*		■							
LCGN160507-0150R-D76	0,75 0.030	3,2 0.126	17,1 0.673	4,5 0.177	1,5 0.059	0,0	45,0			■							
LCGN160507-0150L-D76	0,75 0.030	3,2 0.126	17,1 0.673	4,5 0.177	1,5 0.059	45,0	0,0			■							
LCGN160610-0200R-D76	1,0 0.039	4,6 0.181	17,6 0.693	4,5 0.177	2,0 0.079	0,0	45,0			■							
LCGN160610-0200L-D76	1,0 0.039	4,6 0.181	17,6 0.693	4,5 0.177	2,0 0.079	45,0	0,0			■							

Ogólne toczenie ISO Poradnik
Ogólne toczenie ISO Oprawki
Ogólne toczenie ISO Płytki
Steadyline®
MDT
Mini-Shaft™
Obróbka rowków
Przecinanie
X4
Adaptory Moduły mocujące
Akcesoria i części zamienne

LCGN – Profil częściowy 55°

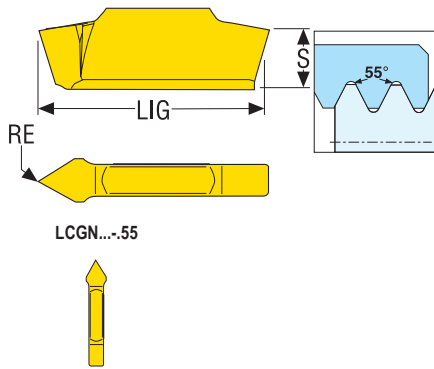

Tolerancje:
LIG = $\pm 0,025/0,001$
RE = $\pm 0,025/0,001$

Objaśnienia atrybutów ISO, patrz strona 81

Oznaczenie	RE	LIG	S	Skok mm	TPI	Gatunki						Niepokr.		
						Pokrywane						883	890	
	mm <i>cal.</i>	mm <i>cal.</i>	mm <i>cal.</i>			CP200	CP500	CP600	TGH1050	TGK1500	TGP25	TGS2050		
LCGN1603-A55	0,08 <i>0.003</i>	16,6 <i>0.654</i>	4,5 <i>0.177</i>	0,5-1,5	48,0-16,0		■							
LCGN1603-G55	0,18 <i>0.007</i>	16,6 <i>0.654</i>	4,5 <i>0.177</i>	1,75-3,0	14,0-8,0		■							

LCGN – Profil częściowy 60°

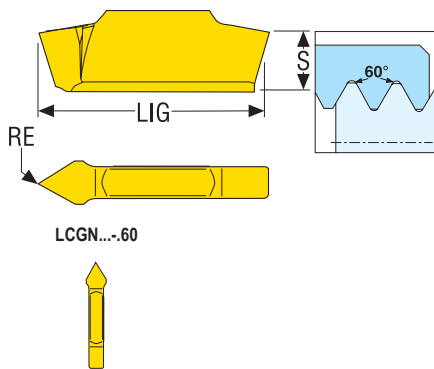

Tolerancje:
LIG = $\pm 0,025/0,001$
RE = $\pm 0,025/0,001$

Objaśnienia atrybutów ISO, patrz strona 81

Oznaczenie	RE	LIG	S	Skok mm	TPI	Gatunki						Niepokr.		
						Pokrywane						883	890	
	mm <i>cal.</i>	mm <i>cal.</i>	mm <i>cal.</i>			CP200	CP500	CP600	TGH1050	TGK1500	TGP25	TGS2050		
LCGN1603-A60	0,08 <i>0.003</i>	16,6 <i>0.654</i>	4,5 <i>0.177</i>	0,5-1,5	48,0-16,0		■							
LCGN1603-G60	0,18 <i>0.007</i>	16,6 <i>0.654</i>	4,5 <i>0.177</i>	1,75-3,0	14,0-8,0		■							

Objaśnienia atrybutów ISO, patrz strona 81
* Oprawki powinny być zmodyfikowane

Tolerancje:
LIG = $\pm 0,025/0,001$
S = $\pm 0,05/0,002$

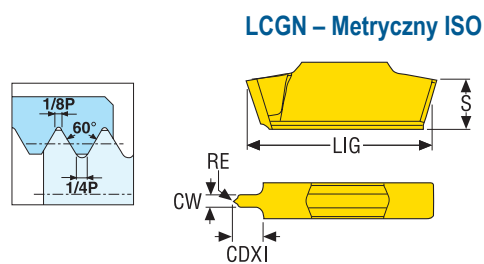

LCGN-ISO



Oznaczenie	RE	CW	LIG	S	CDXI	Skok	Uwaga	Gatunki									
								Pokrywane								Niepokr.	
								CP200	CP500	CP600	TGH1050	TGK1500	TGP25	TGS2050	883	890	
mm cal.	mm cal.	mm cal.	mm cal.	mm cal.	mm cal.	mm cal.											
LCGN1603-E0.5ISO	0,07 0.003	0,75 0.030	16,6 0.654	4,5 0.177	1,9 0.075	0,5 0.020	*		■								
LCGN1603-E0.8ISO	0,11 0.004	1,2 0.047	16,6 0.654	4,5 0.177	3,0 0.118	0,8 0.031	*		■								
LCGN1603-E1.0ISO	0,13 0.005	1,5 0.059	16,6 0.654	4,5 0.177	3,75 0.148	1,0 0.039	*		■								
LCGN1603-E1.25ISO	0,17 0.007	1,88 0.074	16,6 0.654	4,5 0.177	4,2 0.165	1,25 0.049	*		■								
LCGN1603-E1.5ISO	0,21 0.008	2,4 0.094	16,6 0.654	4,5 0.177	0,92 0.036	1,5 0.059			■								

Ogólne toczenie ISO Poradnik

Ogólne toczenie ISO Oprawki

Ogólne toczenie ISO Płytki

Steadyline®

MDT

Mini-Shaft™

Obróbka rowków

Przecinanie

X4

Adaptory Moduły mocujące

Akcesoria i części zamienne

LCGN

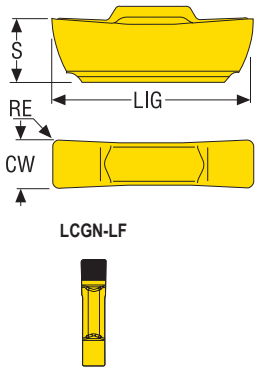

Tolerancje:
CW = $\pm 0,025/0,001$
LIG = $\pm 0,04/0,0016$
S = $\pm 0,05/0,002$
RE = $\pm 0,025/0,001$

Wielkości ostrza, patrz str. 135
Zabezpieczenie krawędzi, patrz str. 131
Objaśnienia atrybutów ISO, patrz strona 81

Oznaczenie	RE	CW	LIG	S	Pokrywane	Gatunki			
						Niepokr.			
	mm <i>cal.</i>	mm <i>cal.</i>	mm <i>cal.</i>	mm <i>cal.</i>	CBN170C	CBN010	CBN170	CBN200	
LCGN130304-0300S-LF	0,4 <i>0.016</i>	3,0 <i>0.118</i>	12,3 <i>0.484</i>	4,0 <i>0.157</i>				■	
LCGN1303040300S01025LF	0,4 <i>0.016</i>	3,0 <i>0.118</i>	12,3 <i>0.484</i>	4,0 <i>0.157</i>		■			
LCGN130404-0400S-LF	0,4 <i>0.016</i>	4,0 <i>0.157</i>	12,3 <i>0.484</i>	4,0 <i>0.157</i>				■	

LCGN

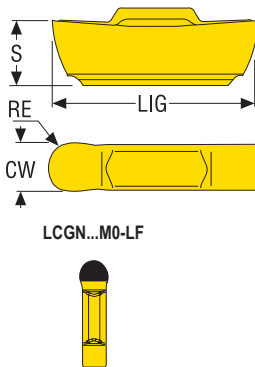

Tolerancje:
CW = $\pm 0,025/0,001$
LIG = $\pm 0,04/0,0016$
S = $\pm 0,05/0,002$
RE = $\pm 0,025/0,001$

Wielkości ostrza, patrz str. 135
Zabezpieczenie krawędzi, patrz str. 131
Objaśnienia atrybutów ISO, patrz strona 81

Oznaczenie	RE	CW	LIG	S	Pokrywane	Gatunki			
						Niepokr.			
	mm <i>cal.</i>	mm <i>cal.</i>	mm <i>cal.</i>	mm <i>cal.</i>	CBN170C	CBN010	CBN170	CBN200	
LCGN1303M00300S01025LF	1,5 <i>0.059</i>	3,0 <i>0.118</i>	12,4 <i>0.488</i>	4,0 <i>0.157</i>		■			
LCGN1304M00400S01025LF	2,0 <i>0.079</i>	4,0 <i>0.157</i>	12,4 <i>0.488</i>	4,0 <i>0.157</i>		■			

Wielkości ostrza, patrz str. 135
Zabezpieczenie krawędzi, patrz str. 131
Objaśnienia atrybutów ISO, patrz strona 81

Tolerancje:
CW = $\pm 0,025/0,001$
LIG = $\pm 0,04/0,0016$
S = $\pm 0,05/0,002$
RE = $\pm 0,025/0,001$

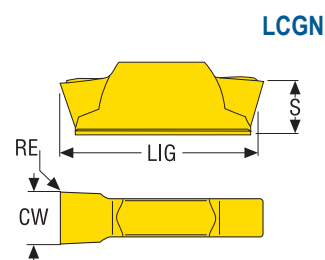

LCGN-LF



LCGN...M0-LF

LCGN-LF



Oznaczenie	RE	CW	LIG	S	Pokrywane	Gatunki			
						Niepokr.			
	mm cal.	mm cal.	mm cal.	mm cal.	CBN170C	CBN010	CBN170	CBN200	
LCGN160304-0300E-LF	0,4 0.016	3,0 0.118	15,9 0.626	4,5 0.177		■			
LCGN160304-0300S-LF	0,4 0.016	3,0 0.118	15,9 0.626	4,5 0.177				■	
LCGN160304-0300S01025LF	0,4 0.016	3,0 0.118	15,9 0.626	4,5 0.177		■			
LCGN160404-0400E-LF	0,4 0.016	4,0 0.157	15,9 0.626	4,5 0.177		■			
LCGN160404-0400E25-LF	0,4 0.016	4,0 0.157	15,9 0.626	4,5 0.177			■		
LCGN160404-0400S-LF	0,4 0.016	4,0 0.157	15,9 0.626	4,5 0.177				■	
LCGN160404-0400S01025LF	0,4 0.016	4,0 0.157	15,9 0.626	4,5 0.177		■			
LCGN160504-0500S-LF	0,4 0.016	5,0 0.197	15,9 0.626	4,5 0.177				■	
LCGN160504-0500S01025LF	0,4 0.016	5,0 0.197	15,9 0.626	4,5 0.177		■			
LCGN160604-0600S-LF	0,4 0.016	6,0 0.236	15,9 0.626	4,5 0.177				■	
LCGN160604-0600S01025LF	0,4 0.016	6,0 0.236	15,9 0.626	4,5 0.177		■			

Ogólne toczenie ISO Poradnik
Ogólne toczenie ISO Oprawki
Ogólne toczenie ISO Płytki
Steadyline®
MDT
Mini-Shaft™
Obróbka rowków
Przecinanie
X4
Adaptory Moduły mocujące
Akcesoria i części zamienne

LCGN

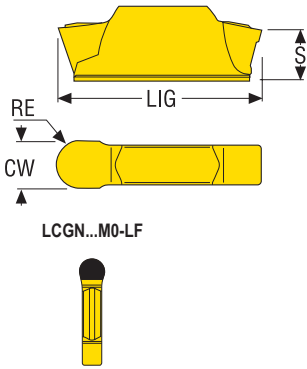

Tolerancje:
CW = $\pm 0,025/0,001$
LIG = $\pm 0,04/0,0016$
S = $\pm 0,05/0,002$
RE = $\pm 0,025/0,001$

Wielkości ostrza, patrz str. 135
Zabezpieczenie krawędzi, patrz str. 131
Objaśnienia atrybutów ISO, patrz strona 81

Oznaczenie	RE	CW	LIG	S	Pokrywane	Gatunki			
						Niepokr.			
	mm cal.	mm cal.	mm cal.	mm cal.	CBN170C	CBN010	CBN170	CBN200	
LCGN1603M0-0300E25-LF	1,5 0.059	3,0 0.118	16,6 0.654	4,4 0.173	■	■	■		
LCGN1603M0-0300S-LF	1,5 0.059	3,0 0.118	16,6 0.654	4,4 0.173				■	
LCGN1603M0-0300S01025LF	1,5 0.059	3,0 0.118	16,6 0.654	4,4 0.173		■			
LCGN1604M0-0400E25-LF	2,0 0.079	4,0 0.157	16,6 0.654	4,35 0.171		■	■		
LCGN1604M0-0400S-LF	2,0 0.079	4,0 0.157	16,6 0.654	4,35 0.171				■	
LCGN1604M0-0400S01025LF	2,0 0.079	4,0 0.157	16,6 0.654	4,35 0.171		■			
LCGN1605M0-0500E25-LF	2,5 0.098	5,0 0.197	17,2 0.677	4,3 0.169	■	■	■		
LCGN1605M0-0500S-LF	2,5 0.098	5,0 0.197	17,2 0.677	4,3 0.169				■	
LCGN1605M0-0500S01025LF	2,5 0.098	5,0 0.197	17,2 0.677	4,3 0.169		■			
LCGN1606M0-0600E25-LF	3,0 0.118	6,0 0.236	17,2 0.677	4,2 0.165		■			
LCGN1606M0-0600S-LF	3,0 0.118	6,0 0.236	17,2 0.677	4,2 0.165				■	
LCGN1606M0-0600S01025LF	3,0 0.118	6,0 0.236	17,2 0.677	4,2 0.165		■			



Mini-Shaft™

System Seco Mini-Shaft składa się z opravek i płytek przeznaczonych do toczenia wewnętrznego, rowkowania, rowkowania precyzyjnego, profilowania, planowania wstecznego i gwintowania. Do stosowania w otworach \varnothing 8 mm/ 0.315 cala (Mini Shaft™ 08) oraz \varnothing 11 mm/ 0.433 cala (Mini Shaft™ 11). Rozwiązania Seco Mini Shaft™ wyposażono w nowy system połączenia, z podwójnym wielokarbem, co zapewnia stabilne i bezpieczne połączenie. Dodatkowo połączenie zapewnia bardzo dobrą powtarzalność ($\pm 0,02$ mm/ 0.0008 cala).

- Wszystkie oprawy narzędziowe są przeznaczone do płytek prawych i lewych
- Do stosowania w otworach \varnothing 8 mm/0.315 cala (Mini-Shaft™ 08) lub \varnothing 11 mm/0.433 cala (Mini-Shaft™ 11).
- Możliwość chłodzenia przelotowego.

Ogólne toczenie
ISO
PoradnikOgólne toczenie
ISO
OprawkiOgólne toczenie
ISO
Płytki

Steadyline®

MDT

Mini-Shaft™

Obróbka rowków

Przecinanie

X4

Adaptery
Moduły mocu-
jąceAkcesoria i częś-
ci zamienne

Informacje ogólne

Informacje ogólne

System Seco Mini Shaft™ składa się z oprawki i końcówki do toczenia wewnętrznego, rowkowania, precyzyjnego rowkowania, profilowania, planowania wstecznego i toczenia gwintów. Do stosowania w otworach \varnothing 8 mm 0.315 cala (Mini Shaft™ 08) oraz 11 mm 0.433 cala (Mini Shaft™ 11).

Seco Mini Shaft™ wyposażono w nowy system połączenia, z podwójnym wielokarbem, który zapewnia stabilne i bezpieczne połączenie. Dodatkowo połączenie zapewnia bardzo dobrą powtarzalność ($\pm 0,02$ mm 0.00008 cala).

Wszystkie oprawki mogą być stosowane z końcówkami typu R i L -, oraz posiadają otwory doprowadzające chłodziwo.

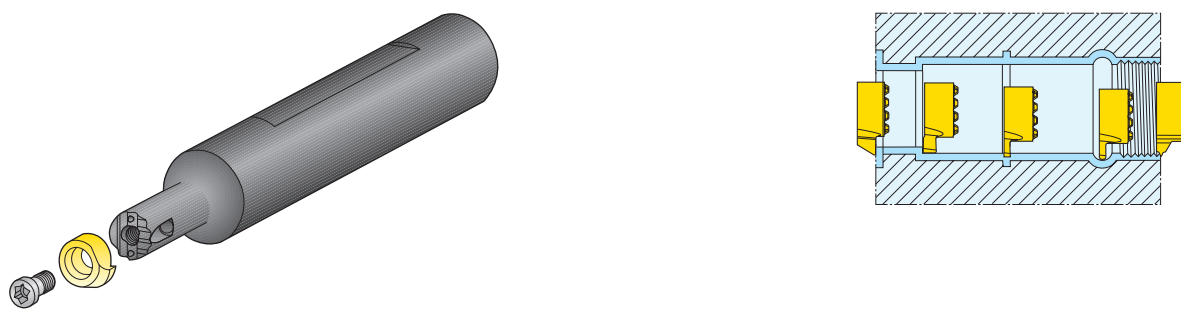

Ogólne toczenie ISO Poradnik
Ogólne toczenie ISO Oprawki
Ogólne toczenie ISO Płytki
Steadyline®
MDT
Mini-Shaft™
Obróbka rowków
Przecinanie
X4
Adaptory Moduły mocujące
Akcesoria i części zamienne

Oprawki



A	12	G	-	S	G	X	N	08	-	20	-	R
1	2	3		4	5	6	7	8		9		10

1. Typ oprawki	2. Średnica chwytu	3. Długość oprawki
A = Stalowy z doprowadzeniem chłodzenia S = Stalowy E = Węglkowy z lutowaną* głowiczką i otworem do chłodzenia * Lutowanie lub równoważna metoda	 DMM 12 = 12 mm	 OAL G = 90 mm H = 100 mm

4. Śruba mocująca	5. Kąt ustawienia oprawki	6. Maksymalna głębokość wcięcia/skrawania
S = Śruba	 G = 0° F = 90°	X = Specjalne

7. Wersja	8. Wielkość końcówki	9. Długość robocza
N = Wersja neutralna	 DCINN 08 = Wielkość końcówki	 LH 20 = 20 mm



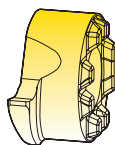

10. Oznaczenie wewnętrzne
R = Okrągłe

Ogólne toczenie ISO Poradnik
 Ogólne toczenie ISO Oprawki
 Ogólne toczenie ISO Płytki
 Steadylite®
 MDT
 Mini-Shaft™
 Obróbka rowków
 Przecinanie
 X4
 Adaptery Moduły mocujące
 Akcesoria i części zamienne

Końcówki, toczenie i rowkowanie

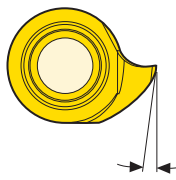
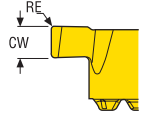
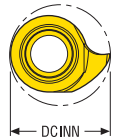

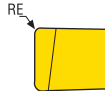
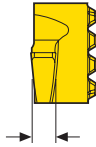
L	C	E	X	08	04	02	- 0150	R	- FG
1	2	3	4	5	6	7	8	9	10

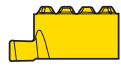
Steadyline®	1. Kształt		2. Kąt przyłożenia	
		L = Kształt końcówki		C = 7°
MDT	3. Tolerancje		4. Rodzaj końcówki	
		Klasa tolerancji E	Tolerancja ± mm CW 0,025 RE 0,025	X = Specjalne
Mini-Shaft™	5. Wielkość końcówki	6. Grubość		7. Promień naroża
			04 = 3,95 mm 05 = 4,85 mm	
Obróbka rowków	8. Szerokość ostrza		9. Wersja	
		0075 = 0,75 mm 0080 = 0,80 mm 0090 = 0,90 mm itp.		
Przecinanie	10. Oznaczenie końcówki			
	FG = Do pierścienia ustalającego R = Pełny promień itp.			
X4				
Adaptory Moduły mocujące				
Akcesoria i części zamienne				

Toczenie gwintów

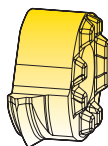

L	C	E	X	11	05	- 1.5	ISO	R
1	2	3	4	5	6	7	8	9

1. Kształt <p>L = Kształt końcówki</p>		2. Kąt przyłożenia <p>C = 7°</p>																									
3. Tolerancje <p>Klasa tolerancji</p> <p>E</p> <p>Tolerancja ± mm</p> <p>CW 0,025</p> <p>RE 0,025</p>			4. Rodzaj końcówki <p>X = Specjalne</p>																								
5. Wielkość końcówki <p>DCINN</p>		6. Grubość <p>LF</p> <p>04 = 3,95 mm</p> <p>05 = 4,85 mm</p>																									
7. Skok <table border="1"> <tr> <td>Profil pełny (mm)</td> <td>1.0</td> <td>1.5</td> <td>2.0</td> <td>2.5</td> <td>3.0</td> </tr> <tr> <td>Profil częściowy (mm)</td> <td>A = 0,50 - 0,75</td> <td>AG = 0,75 - 1,25</td> <td>G = 1,25 - 1,75</td> <td></td> <td></td> </tr> <tr> <td>Profil pełny (TPI)</td> <td>14</td> <td>19</td> <td></td> <td></td> <td></td> </tr> <tr> <td>itp.</td> <td></td> <td></td> <td></td> <td></td> <td></td> </tr> </table>				Profil pełny (mm)	1.0	1.5	2.0	2.5	3.0	Profil częściowy (mm)	A = 0,50 - 0,75	AG = 0,75 - 1,25	G = 1,25 - 1,75			Profil pełny (TPI)	14	19				itp.					
Profil pełny (mm)	1.0	1.5	2.0	2.5	3.0																						
Profil częściowy (mm)	A = 0,50 - 0,75	AG = 0,75 - 1,25	G = 1,25 - 1,75																								
Profil pełny (TPI)	14	19																									
itp.																											
8. Profil gwintu <p>Gwint =</p> <p>60 = Profil V 60°</p> <p>ISO = Metryczny ISO</p> <p>W = Whitworth, BSW</p> <p>TR = Trapezowy, DIN 103</p> <p>itp.</p>		9. Wersja <p>R</p> <p>L</p>																									

Ogólne toczenie ISO Poradnik

Ogólne toczenie ISO Oprawki

Ogólne toczenie ISO Płytki

Steadyline®

MDT

Mini-Shaft™

Obróbka rowków

Przecinanie

X4

Adaptory Moduły mocujące

Akcesoria i części zamienne

Informacja techniczna

Adaptory ułatwiające mocowania

Oprawki powinny być mocowane w standardowych głowicach na obrabiarce. Czasami konieczne jest użycie dodatkowych adapterów.

Obok pokazano adapter Seco do narzędzi mocowanych w głowicy obrabiarki dla stand. chwytów kwadratowych, 131-.. dostosowania razem z chwytami cylindrycznymi (-R) i chwytami ze splaszczaniem.

Adaptory SL16.. używane są do chwytów ze splaszczaniem.

Patrz str. 1013.



Tuleje zaciskowe

Chwyty cylindryczne (-R) mogą być również montowane w tulejach zaciskowych.

- Używaj tulejek zaciskowych lub redukcyjnych w oprawkach hydraulicznych
- Chwyty okrągłe mocowane w tulejce minimalizują ryzyko drgań
- Chwyty ze splaszczaniem nie powinny być mocowane w tulejce - istnieje ryzyko uszkodzenia tulejki



Akcesoria

Końcówka ustawcza

Oznaczenie



LCEX

0804-N

1105-N



Końcówka do ustawiania narzędzi z chwytem cylindrycznym

Aby uzyskać dokładne ustawienie krawędzi skrawającej należy użyć końcówki do ustawiania.



SMG		CW = 0,75-3,00 CW = 0.028-0.118	
		f	v _c
P1	CP500	0,022	150
		0.00085	490
P2	CP500	0,022	150
		0.00085	490
P3	CP500	0,020	130
		0.00080	425
P4	CP500	0,020	115
		0.00080	375
P5	CP500	0,020	110
		0.00080	360
P6	CP500	0,020	120
		0.00080	395
P7	CP500	0,020	115
		0.00080	375
P8	CP500	0,020	110
		0.00080	360
P11	CP500	0,020	110
		0.00080	360
P12	CP500	0,014	70
		0.00055	230
M1	CP500	0,022	90
		0.00085	295
M2	CP500	0,020	65
		0.00080	215
M3	CP500	0,016	41
		0.00065	135
M4	CP500	0,014	27
		0.00055	90
M5	CP500	0,014	22
		0.00055	70
K1	CP500	0,022	160
		0.00085	520
K2	CP500	0,020	130
		0.00080	425
K3	CP500	0,020	110
		0.00080	360
K4	CP500	0,020	105
		0.00080	345
K5	CP500	0,018	65
		0.00070	215
K6	CP500	0,020	105
		0.00080	345
K7	CP500	0,018	85
		0.00070	280
N11	CP500	0,028	95
		0.0011	310
S1	CP500	0,014	18
		0.00055	60
S2	CP500	0,014	15
		0.00055	49
S3	CP500	0,013	13
		0.00050	43

Ogólne toczenie
ISO
Poradnik

Ogólne toczenie
ISO
Oprawy

Ogólne toczenie
ISO
Płytki

Steadyline®

MDT

Mini-Shaft™

Obróbka rowków

Przecinanie

X4

Adaptory
Moduły mocu-
jące

Akcesoria i częś-
ci zamienne

Ogólne toczzenie ISO Poradnik
Ogólne toczzenie ISO Oprawki
Ogólne toczzenie ISO Płytki
Steadyline®
MDT
Mini-Shaft™
Obróbka rowków
Przecinanie
X4
Adaptory Moduły mocujące
Akcesoria i części zamienne

SGXN – Oprawki do końcówek LCEX – Metryczne

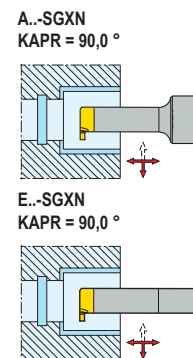
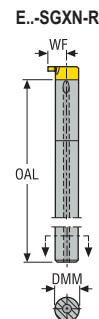
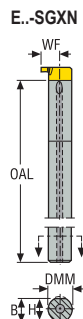
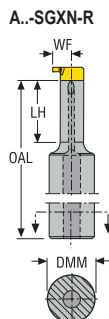
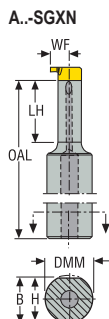

- Asortyment płytek, patrz str. 888-899
- Oznaczenia oprawek, patrz str. 881
- Objaśnienia atrybutów ISO, patrz strona 81

Oznaczenie	Numer produktu	DMM	H	B	OAL	WF	LH	DCINN	Waga	CTWS
		mm	mm	mm	mm	mm	mm	mm	kg	
A12G-SGXN08-20	02411140	12	11,0	11,50	86,5	4,8	16,5	8,0	0,1	LCEX0804..
A12G-SGXN08-20-R	02511871	12	–	–	86,5	4,8	16,5	8,0	0,1	LCEX0804..
A16H-SGXN11-25	02411142	16	15,0	15,50	96,0	6,7	21,0	11,0	0,2	LCEX11..
A16H-SGXN11-25-R	02511872	16	–	–	96,0	6,7	21,0	11,0	0,2	LCEX11..
E06G-SGXN08	02411141	6	5,5	5,75	86,5	4,8	–	8,0	0,1	LCEX0804..
E06G-SGXN08-R	02513692	6	–	–	86,5	4,8	–	8,0	0,1	LCEX0804..
E08H-SGXN11	02411143	8	7,3	7,65	96,0	6,7	–	11,0	0,1	LCEX11..
E08H-SGXN11-R	02513696	8	–	–	96,0	6,7	–	11,0	0,1	LCEX11..

Części zamienne, zawarte w dostawie

Dla wielkości	Klucz do płytki	Śruba do płytki
A12G-..	T08P-2	C02506-T08P
A16H-..	T10P-2	C03509-T10P
E06G-..	T08P-2	C02506-T08P
E08H-..	T10P-2	C03509-T10P

SGXN – Oprawki do końcówek LCEX
– Cal.

..-SGXN
KAPR = 90,0°

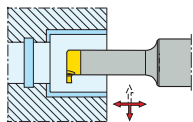

..-SGXN
KAPR = 90,0°

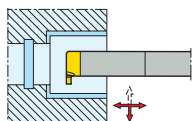

A.-SGXN

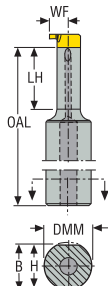

A.-SGXN-R

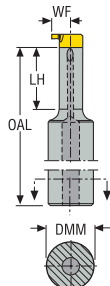

E.-SGXN

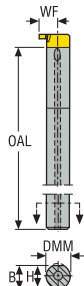

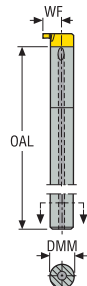

E.-SGXN-R



- Asortyment płytek, patrz str. 888-899
- Oznaczenia oprawek, patrz str. 881
- Objasnienia atrybutów ISO, patrz strona 81

Oznaczenie	Numer produktu	DMM	H	B	OAL	WF	LH	DCINN	Waga	CTWS
		cal.	cal.	cal.	cal.	cal.	cal.	cal.	lbs	
A10G-SGXN08-078	02450441	0.625	0.586	0.605	3.406	0.188	0.650	0.315	0.440	LCEX0804..
A10G-SGXN08-078-R	02511873	0.625	-	-	3.406	0.188	0.650	0.315	0.220	LCEX0804..
A10H-SGXN11-098	02450443	0.625	0.586	0.605	3.780	0.264	0.827	0.433	0.440	LCEX1105..
A10H-SGXN11-098-R	02511874	0.625	-	-	3.780	0.264	0.827	0.433	0.440	LCEX1105..
E04G-SGXN08	02450442	0.250	0.217	0.233	3.406	0.189	-	0.315	0.220	LCEX0804..
E04G-SGXN08-R	02513700	0.250	-	-	3.406	0.189	-	0.315	0.220	LCEX0804..
E05H-SGXN11	02450445	0.312	0.287	0.300	3.780	0.264	-	0.433	0.220	LCEX1105..
E05H-SGXN11-R	02513704	0.312	-	-	3.780	0.264	-	0.433	0.220	LCEX1105..

Części zamienne, zawarte w dostawie

Dla wielkości	Klucz do płytki	Śruba do płytki
		
A10G-../E04G-..	T08P-2	C02506-T08P
A10H-../E05H-..	T10P-2	C03509-T10P

Ogólne toczzenie
ISO
Poradnik

Ogólne toczzenie
ISO
Oprawki

Ogólne toczzenie
ISO
Płytki

Steadyline®

MDT

Mini-Shaft™

Obróbka rowków

Przecinanie

X4

Adaptory
Moduły mocujące

Akcesoria i części
zamiennne

Toczenie

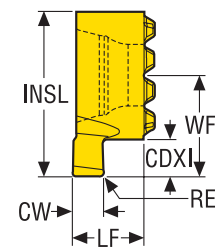

Tolerancje:
 CW = ±0,02/0.0008
 WF = ±0,01/0.0004
 LF = ±0,02/0.0008
 RE = ±0,02/0.0008

Objaśnienia atrybutów ISO, patrz strona 81

..L



..R



Oznaczenie	RE	CW	WF	INSL	CDXI	LF	Gatunki Pokrywane
	mm cal.	mm cal.	mm cal.	mm cal.	mm cal.	mm cal.	CP500
LCEX080401-0200L	0,1 0.004	2,0 0.079	4,78 0.188	7,78 0.306	1,70 0.067	3,30 0.130	■
LCEX080401-0200R	0,1 0.004	2,0 0.079	4,78 0.188	7,78 0.306	1,70 0.067	3,30 0.130	■
LCEX080402-0150L	0,2 0.008	1,5 0.059	4,78 0.188	7,78 0.306	1,70 0.067	3,30 0.130	■
LCEX080402-0150R	0,2 0.008	1,5 0.059	4,78 0.188	7,78 0.306	1,70 0.067	3,30 0.130	■
LCEX110501-0200L	0,1 0.004	2,0 0.079	6,7 0.264	10,70 0.421	2,60 0.102	4,00 0.157	■
LCEX110501-0200R	0,1 0.004	2,0 0.079	6,7 0.264	10,70 0.421	2,60 0.102	4,00 0.157	■
LCEX110502-0150L	0,2 0.008	1,5 0.059	6,7 0.264	10,70 0.421	2,60 0.102	4,00 0.157	■
LCEX110502-0150R	0,2 0.008	1,5 0.059	6,7 0.264	10,70 0.421	2,60 0.102	4,00 0.157	■

Objaśnienia atrybutów ISO, patrz strona 81

Tolerancje:
WF = $\pm 0,01/0,0004$
LF = $\pm 0,02/0,0008$
RE = $\pm 0,02/0,0008$

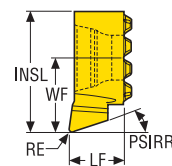

..L-R



..R-L



Oznaczenie	RE	WF	INSL	LF	PSIRR°	PSIRL°	Gatunki Pokrywane
	mm cal.	mm cal.	mm cal.	mm cal.			CP500
LCEX080402-0250L-R18	0,2 0.008	4,78 0.188	7,78 0.306	3,55 0.140	0,0	18,0	■
LCEX080402-0250L-R47	0,2 0.008	4,78 0.188	7,78 0.306	3,45 0.136	0,0	47,0	■
LCEX080402-0250R-L18	0,2 0.008	4,78 0.188	7,78 0.306	3,55 0.140	18,0	0,0	■
LCEX080402-0250R-L47	0,2 0.008	4,78 0.188	7,78 0.306	3,45 0.136	47,0	0,0	■
LCEX110502-0250L-R47	0,2 0.008	6,7 0.264	10,70 0.421	4,15 0.163	0,0	47,0	■
LCEX110502-0250R-L47	0,2 0.008	6,7 0.264	10,70 0.421	4,15 0.163	47,0	0,0	■
LCEX110502-0270L-R18	0,2 0.008	6,7 0.264	10,70 0.421	4,25 0.167	0,0	18,0	■
LCEX110502-0270R-L18	0,2 0.008	6,7 0.264	10,70 0.421	4,25 0.167	18,0	0,0	■

Profilowanie

Ogólne toczzenie
ISO
Poradnik

Ogólne toczzenie
ISO
Oprawk

Ogólne toczzenie
ISO
Płytki

Steadyline®

MDT

Mini-Shaft™

Obróbka rowków

Przecinanie

X4

Adaptory
Moduły mocu-
jące

Akcesoria i częś-
ci zamienne

Ogólne toczanie ISO Poradnik
Ogólne toczanie ISO Oprawki
Ogólne toczanie ISO Płytki

Planowanie wsteczne

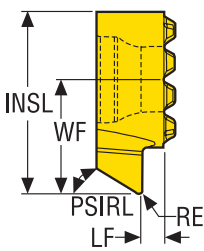

Tolerancje:
WF = $\pm 0,01/0.0004$
LF = $\pm 0,02/0.0008$
RE = $\pm 0,02/0.0008$

Objaśnienia atrybutów ISO, patrz strona 81

Oznaczenie	RE	WF	INSL	LF	PSIRR°	PSIRL°	Gatunki Pokrywane
	mm <i>cal.</i>	mm <i>cal.</i>	mm <i>cal.</i>	mm <i>cal.</i>			CP500
LCEX080402-0250L-L30	0,2 <i>0.008</i>	4,78 <i>0.188</i>	7,78 <i>0.306</i>	0,75 <i>0.030</i>	30,0	0,0	■
LCEX080402-0250R-R30	0,2 <i>0.008</i>	4,78 <i>0.188</i>	7,78 <i>0.306</i>	0,75 <i>0.030</i>	0,0	30,0	■
LCEX110502-0270L-L30	0,2 <i>0.008</i>	6,7 <i>0.264</i>	10,70 <i>0.421</i>	1,25 <i>0.049</i>	30,0	0,0	■
LCEX110502-0270R-R30	0,2 <i>0.008</i>	6,7 <i>0.264</i>	10,70 <i>0.421</i>	1,25 <i>0.049</i>	0,0	30,0	■

Mini-Shaft™
Obróbka rowków
Przecinanie

Obróbka fazy

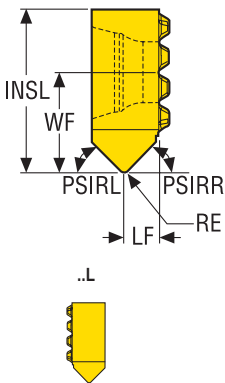

Tolerancje:
WF = $\pm 0,01/0.0004$
LF = $\pm 0,05/0.002$
RE = $\pm 0,02/0.0008$

Objaśnienia atrybutów ISO, patrz strona 81

Oznaczenie	RE	WF	INSL	LF	PSIRR°	PSIRL°	Gatunki Pokrywane
	mm <i>cal.</i>	mm <i>cal.</i>	mm <i>cal.</i>	mm <i>cal.</i>			CP500
LCEX080402-0310L-N45	0,2 <i>0.008</i>	4,78 <i>0.188</i>	7,78 <i>0.306</i>	1,7 <i>0.067</i>	45,0	45,0	■
LCEX080402-0310R-N45	0,2 <i>0.008</i>	4,78 <i>0.188</i>	7,78 <i>0.306</i>	1,7 <i>0.067</i>	45,0	45,0	■
LCEX110502-0350L-N45	0,2 <i>0.008</i>	6,7 <i>0.264</i>	10,70 <i>0.421</i>	2,2 <i>0.087</i>	45,0	45,0	■
LCEX110502-0350R-N45	0,2 <i>0.008</i>	6,7 <i>0.264</i>	10,70 <i>0.421</i>	2,2 <i>0.087</i>	45,0	45,0	■

Adaptory Moduły mocujące
Akcesoria i części zamienne

Objaśnienia atrybutów ISO, patrz strona 81

Tolerancje:
WF = ±0,01/0.0004
LF = ±0,02/0.0008
RE = ±0,02/0.0008

Rowki o pełnym promieniu

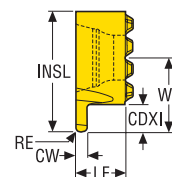

..L-R



..R-R



Oznaczenie	RE	CW	WF	INSL	CDXI	LF	Gatunki Pokrywane
	mm cal.	mm cal.	mm cal.	mm cal.	mm cal.	mm cal.	CP500
LCEX080404-0080L-R	0,4 0.016	0,8 0.031	4,78 0.188	7,78 0.306	1,70 0.067	3,30 0.130	■
LCEX080404-0080R-R	0,4 0.016	0,8 0.031	4,78 0.188	7,78 0.306	1,70 0.067	3,30 0.130	■
LCEX080406-0120L-R	0,6 0.024	1,2 0.047	4,78 0.188	7,78 0.306	1,70 0.067	3,30 0.130	■
LCEX080406-0120R-R	0,6 0.024	1,2 0.047	4,78 0.188	7,78 0.306	1,70 0.067	3,30 0.130	■
LCEX080409-0180L-R	0,9 0.035	1,8 0.071	4,78 0.188	7,78 0.306	1,70 0.067	3,30 0.130	■
LCEX080409-0180R-R	0,9 0.035	1,8 0.071	4,78 0.188	7,78 0.306	1,70 0.067	3,30 0.130	■
LCEX110504-0080L-R	0,4 0.016	0,8 0.031	6,7 0.264	10,70 0.421	2,60 0.102	4,00 0.157	■
LCEX110504-0080R-R	0,4 0.016	0,8 0.031	6,7 0.264	10,70 0.421	2,60 0.102	4,00 0.157	■
LCEX110506-0120L-R	0,6 0.024	1,2 0.047	6,7 0.264	10,70 0.421	2,60 0.102	4,00 0.157	■
LCEX110506-0120R-R	0,6 0.024	1,2 0.047	6,7 0.264	10,70 0.421	2,60 0.102	4,00 0.157	■
LCEX110509-0180L-R	0,9 0.035	1,8 0.071	6,7 0.264	10,70 0.421	2,60 0.102	4,00 0.157	■
LCEX110509-0180R-R	0,9 0.035	1,8 0.071	6,7 0.264	10,70 0.421	2,60 0.102	4,00 0.157	■
LCEX110510-0200L-R	1,0 0.039	2,0 0.079	6,7 0.264	10,70 0.421	2,60 0.102	4,00 0.157	■
LCEX110510-0200R-R	1,0 0.039	2,0 0.079	6,7 0.264	10,70 0.421	2,60 0.102	4,00 0.157	■
LCEX110515-0300L-R	1,5 0.059	3,0 0.118	6,7 0.264	10,70 0.421	2,60 0.102	4,00 0.157	■
LCEX110515-0300R-R	1,5 0.059	3,0 0.118	6,7 0.264	10,70 0.421	2,60 0.102	4,00 0.157	■

Ogólne toczzenie ISO
Poradnik

Ogólne toczzenie ISO
Oprawkę

Ogólne toczzenie ISO
Płytki

Steadyline®

MDT

Mini-Shaft™

Obróbka rowków

Przecinanie

X4

Adaptory i części zamienne

Akcesoria i części zamienne

Rowki pod pierścienie

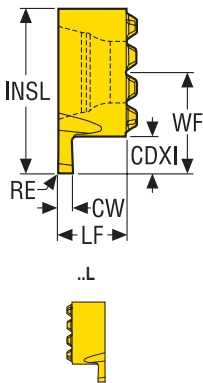

Tolerancje:
CW = ±0,02/0.0008
WF = ±0,01/0.0004
LF = ±0,02/0.0008
RE = ±0,02/0.0008

Objaśnienia atrybutów ISO, patrz strona 81

Oznaczenie	RE	CW	WF	INSL	CDXI	LF	Pierś. zabezp.	Gatunki
	mm cal.	mm cal.	mm cal.	mm cal.	mm cal.	mm cal.	mm cal.	Pokrywane
LCEX080400-0075L-FG	0,0 0.0	0,75 0.030	4,78 0.188	7,78 0.306	1,70 0.067	3,30 0.130	0,70 0.028	CP500
LCEX080400-0075R-FG	0,0 0.0	0,75 0.030	4,78 0.188	7,78 0.306	1,70 0.067	3,30 0.130	0,70 0.028	CP500
LCEX080400-0085L-FG	0,0 0.0	0,85 0.033	4,78 0.188	7,78 0.306	1,70 0.067	3,30 0.130	0,80 0.031	CP500
LCEX080400-0085R-FG	0,0 0.0	0,85 0.033	4,78 0.188	7,78 0.306	1,70 0.067	3,30 0.130	0,80 0.031	CP500
LCEX080400-0095L-FG	0,0 0.0	0,95 0.037	4,78 0.188	7,78 0.306	1,70 0.067	3,30 0.130	0,90 0.035	CP500
LCEX080400-0095R-FG	0,0 0.0	0,95 0.037	4,78 0.188	7,78 0.306	1,70 0.067	3,30 0.130	0,90 0.035	CP500
LCEX080400-0115L-FG	0,0 0.0	1,15 0.045	4,78 0.188	7,78 0.306	1,70 0.067	3,30 0.130	1,00 0.039	CP500
LCEX080400-0115R-FG	0,0 0.0	1,15 0.045	4,78 0.188	7,78 0.306	1,70 0.067	3,30 0.130	1,00 0.039	CP500
LCEX080400-0135L-FG	0,0 0.0	1,35 0.053	4,78 0.188	7,78 0.306	1,70 0.067	3,30 0.130	1,20 0.047	CP500
LCEX080400-0135R-FG	0,0 0.0	1,35 0.053	4,78 0.188	7,78 0.306	1,70 0.067	3,30 0.130	1,20 0.047	CP500
LCEX080401-0165L-FG	0,1 0.004	1,65 0.065	4,78 0.188	7,78 0.306	1,70 0.067	3,30 0.130	1,50 0.059	CP500
LCEX080401-0165R-FG	0,1 0.004	1,65 0.065	4,78 0.188	7,78 0.306	1,70 0.067	3,30 0.130	1,50 0.059	CP500
LCEX110500-0075L-FG	0,0 0.0	0,75 0.030	6,7 0.264	10,70 0.421	2,60 0.102	4,00 0.157	0,70 0.028	CP500
LCEX110500-0075R-FG	0,0 0.0	0,75 0.030	6,7 0.264	10,70 0.421	2,60 0.102	4,00 0.157	0,70 0.028	CP500
LCEX110500-0085L-FG	0,0 0.0	0,85 0.033	6,7 0.264	10,70 0.421	2,60 0.102	4,00 0.157	0,80 0.031	CP500
LCEX110500-0085R-FG	0,0 0.0	0,85 0.033	6,7 0.264	10,70 0.421	2,60 0.102	4,00 0.157	0,80 0.031	CP500
LCEX110500-0095L-FG	0,0 0.0	0,95 0.037	6,7 0.264	10,70 0.421	2,60 0.102	4,00 0.157	0,90 0.035	CP500
LCEX110500-0095R-FG	0,0 0.0	0,95 0.037	6,7 0.264	10,70 0.421	2,60 0.102	4,00 0.157	0,90 0.035	CP500
LCEX110500-0115L-FG	0,0 0.0	1,15 0.045	6,7 0.264	10,70 0.421	2,60 0.102	4,00 0.157	1,00 0.039	CP500
LCEX110500-0115R-FG	0,0 0.0	1,15 0.045	6,7 0.264	10,70 0.421	2,60 0.102	4,00 0.157	1,00 0.039	CP500
LCEX110500-0135L-FG	0,0 0.0	1,35 0.053	6,7 0.264	10,70 0.421	2,60 0.102	4,00 0.157	1,20 0.047	CP500

Oznaczenie	RE	CW	WF	INSL	CDXI	LF	Pierś. zabezp.	Gatunki Pokrywane
	mm <i>cal.</i>	mm <i>cal.</i>	mm <i>cal.</i>	mm <i>cal.</i>	mm <i>cal.</i>	mm <i>cal.</i>	mm <i>cal.</i>	CP500
LCEX110500-0135R-FG	0,0 <i>0.0</i>	1,35 <i>0.053</i>	6,7 <i>0.264</i>	10,70 <i>0.421</i>	2,60 <i>0.102</i>	4,00 <i>0.157</i>	1,20 <i>0.047</i>	■
LCEX110501-0165L-FG	0,1 <i>0.004</i>	1,65 <i>0.065</i>	6,7 <i>0.264</i>	10,70 <i>0.421</i>	2,60 <i>0.102</i>	4,00 <i>0.157</i>	1,50 <i>0.059</i>	■
LCEX110501-0165R-FG	0,1 <i>0.004</i>	1,65 <i>0.065</i>	6,7 <i>0.264</i>	10,70 <i>0.421</i>	2,60 <i>0.102</i>	4,00 <i>0.157</i>	1,50 <i>0.059</i>	■

Ogólne toczenie ISO
Poradnik

Ogólne toczenie ISO
Oprawkę

Ogólne toczenie ISO
Płytki

Steadyline®

MDT

Mini-Shaft™

Obróbka rowków

Przecinanie

X4

Adaptory i moduły mocujące

Akcesoria i części zamienne

Gwintowanie - Profil częściowy 60°

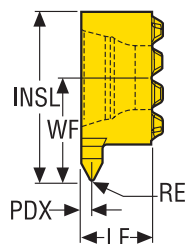

Tolerancje:
WF = ±0,01/0.0004
LF = ±0,05/0.002

Objaśnienia atrybutów ISO, patrz strona 81

..L



..R



Oznaczenie	RE		WF		INSL		LF		PDX		Skok		Skok		Gatunki	
	mm	cal.	mm	cal.	mm	cal.	mm	cal.	mm	cal.	mm	TPI	Pokrywane		CP500	
LCEX0804-A60L	0,03	0.001	4,78	0.188	7,78	0.306	3,30	0.130	0,48	0.019	0,5-0,75		36-48		■	
LCEX0804-A60R	0,03	0.001	4,78	0.188	7,78	0.306	3,30	0.130	0,48	0.019	0,5-0,75		36-48		■	
LCEX0804-AG60L	0,07	0.003	4,78	0.188	7,78	0.306	3,30	0.130	0,73	0.029	0,75-1,25		20-36		■	
LCEX0804-AG60R	0,07	0.003	4,78	0.188	7,78	0.306	3,30	0.130	0,73	0.029	0,75-1,25		20-36		■	
LCEX0804-G60L	0,12	0.005	4,78	0.188	7,78	0.306	3,30	0.130	0,98	0.039	1,25-1,75		16-20		■	
LCEX0804-G60R	0,12	0.005	4,78	0.188	7,78	0.306	3,30	0.130	0,98	0.039	1,25-1,75		16-20		■	
LCEX1105-A60L	0,03	0.001	6,7	0.264	10,70	0.421	4,00	0.157	0,48	0.019	0,5-0,75		36-48		■	
LCEX1105-A60R	0,03	0.001	6,7	0.264	10,70	0.421	4,00	0.157	0,48	0.019	0,5-0,75		36-48		■	
LCEX1105-AG60L	0,07	0.003	6,7	0.264	10,70	0.421	4,00	0.157	0,73	0.029	0,75-1,25		20-36		■	
LCEX1105-AG60R	0,07	0.003	6,7	0.264	10,70	0.421	4,00	0.157	0,73	0.029	0,75-1,25		20-36		■	
LCEX1105-G60L	0,12	0.005	6,7	0.264	10,70	0.421	4,00	0.157	0,98	0.039	1,25-1,75		16-20		■	
LCEX1105-G60R	0,12	0.005	6,7	0.264	10,70	0.421	4,00	0.157	0,98	0.039	1,25-1,75		20-16		■	

Objaśnienia atrybutów ISO, patrz strona 81

Tolerancje:
WF = ±0,01/0.0004
LF = ±0,05/0.002

Gwintowanie – ISO metryczne

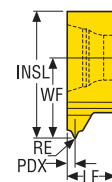

..L



..R



Oznaczenie	RE	WF	INSL	LF	PDX	Skok	Skok	Gatunki
								Pokrywane
	mm <i>cal.</i>	mm <i>cal.</i>	mm <i>cal.</i>	mm <i>cal.</i>	mm <i>cal.</i>	mm	TPI	CP500
LCEX1105-1.0ISOL	0,07 0.003	6,7 0.264	10,70 0.421	4,00 0.157	0,60 0.024	1,0	-	■
LCEX1105-1.0ISOR	0,07 0.003	6,7 0.264	10,70 0.421	4,00 0.157	0,60 0.024	1,0	-	■
LCEX1105-1.5ISOL	0,12 0.005	6,7 0.264	10,70 0.421	4,00 0.157	0,80 0.031	1,5	-	■
LCEX1105-1.5ISOR	0,12 0.005	6,7 0.264	10,70 0.421	4,00 0.157	0,85 0.033	1,5	-	■
LCEX1105-2.0ISOL	0,17 0.007	6,7 0.264	10,70 0.421	4,00 0.157	1,10 0.043	2,0	-	■
LCEX1105-2.0ISOR	0,17 0.007	6,7 0.264	10,70 0.421	4,00 0.157	1,10 0.043	2,0	-	■
LCEX1105-2.5ISOL	0,18 0.007	6,7 0.264	10,70 0.421	4,00 0.157	1,35 0.053	2,5	-	■
LCEX1105-2.5ISOR	0,18 0.007	6,7 0.264	10,70 0.421	4,00 0.157	1,35 0.053	2,5	-	■
LCEX1105-3.0ISOL	0,21 0.008	6,7 0.264	10,70 0.421	4,00 0.157	1,60 0.063	3,0	-	■
LCEX1105-3.0ISOR	0,21 0.008	6,7 0.264	10,70 0.421	4,00 0.157	1,60 0.063	3,0	-	■

Ogólne toczzenie
ISO
Poradnik

Ogólne toczzenie
ISO
Oprawki

Ogólne toczzenie
ISO
Płytki

Steadyline®

MDT

Mini-Shaft™

Obrobka rowków

Przecinanie

X4

Adaptory
Moduły mocu-
jące

Akcesoria i częś-
ci zamienne

Gwintowanie – Whitworth, BSW

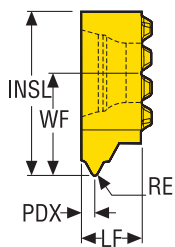

Tolerancje:
WF = $\pm 0,01/0,0004$
LF = $\pm 0,05/0,002$

Objaśnienia atrybutów ISO, patrz strona 81

..L



..R



Oznaczenie	RE	WF	INSL	LF	PDX	Skok	Skok	Gatunki
	mm <i>cal.</i>	mm <i>cal.</i>	mm <i>cal.</i>	mm <i>cal.</i>	mm <i>cal.</i>	mm	TPI	Pokrywane
LCEX1105-14WL	0,24 0.009	6,7 0.264	10,70 0.421	4,00 0.157	1,00 0.039	–	14	CP500
LCEX1105-14WR	0,24 0.009	6,7 0.264	10,70 0.421	4,00 0.157	1,00 0.039	–	14	■
LCEX1105-19WL	0,15 0.006	6,7 0.264	10,70 0.421	4,00 0.157	0,77 0.030	–	19	■
LCEX1105-19WR	0,15 0.006	6,7 0.264	10,70 0.421	4,00 0.157	0,77 0.030	–	19	■

Objaśnienia atrybutów ISO, patrz strona 81

Tolerancje:
WF = ±0,01/0.0004
LF = ±0,05/0.002

Gwintowanie – TR-DIN103

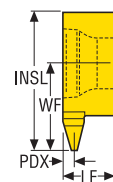

..RL



..RR



Oznaczenie	RE	WF	INSL	LF	PDX	Skok	Skok	Gatunki
	mm cal.	mm cal.	mm cal.	mm cal.	mm cal.	mm	TPI	Pokrywane
LCEX1105-1.5TRL	0,1 0.004	6,7 0.264	10,70 0.421	4,00 0.157	0,80 0.031	1,5	-	CP500
LCEX1105-1.5TRR	0,1 0.004	6,7 0.264	10,70 0.421	4,00 0.157	0,80 0.031	1,5	-	
LCEX1105-2.0TRL	0,15 0.006	6,7 0.264	10,70 0.421	4,00 0.157	1,10 0.043	2,0	-	
LCEX1105-2.0TRR	0,15 0.006	6,7 0.264	10,70 0.421	4,00 0.157	1,10 0.043	2,0	-	
LCEX1105-3.0TRL	0,15 0.006	6,7 0.264	10,70 0.421	4,00 0.157	1,60 0.063	3,0	-	
LCEX1105-3.0TRR	0,15 0.006	6,7 0.264	10,70 0.421	4,00 0.157	1,60 0.063	3,0	-	

Ogólne toczanie
ISO
Poradnik

Ogólne toczanie
ISO
Oprawki

Ogólne toczanie
ISO
Płytki

Steadyline®

MDT

Mini-Shaft™

Obróbka rowków

Przecinanie

X4

Adaptory
Moduły mocu-
jące

Akcesoria i częś-
ci zamienne

Gwintowanie – UN

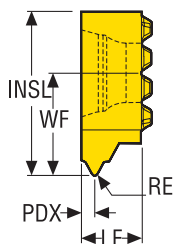

Tolerancje:
WF = $\pm 0,01/0,0004$
LF = $\pm 0,05/0,002$

Objaśnienia atrybutów ISO, patrz strona 81

..L



..R



Oznaczenie	RE	WF	INSL	LF	PDX	Skok	Skok	Gatunki
	mm <i>cal.</i>	mm <i>cal.</i>	mm <i>cal.</i>	mm <i>cal.</i>	mm <i>cal.</i>	mm	TPI	Pokrywane
LCEX0804-16UNL	0,13 0.005	4,78 0.188	7,78 0.306	3,30 0.130	0,90 0.035	–	16	CP500
LCEX0804-16UNR	0,13 0.005	4,78 0.188	7,78 0.306	3,30 0.130	0,90 0.035	–	16	■
LCEX0804-20UNL	0,09 0.004	4,78 0.188	7,78 0.306	3,30 0.130	0,70 0.028	–	20	■
LCEX0804-20UNR	0,09 0.004	4,78 0.188	7,78 0.306	3,30 0.130	0,70 0.028	–	20	■
LCEX0804-24UNL	0,07 0.003	4,78 0.188	7,78 0.306	3,30 0.130	0,60 0.024	–	24	■
LCEX0804-24UNR	0,07 0.003	4,78 0.188	7,78 0.306	3,30 0.130	0,60 0.024	–	24	■
LCEX0804-32UNL	0,04 0.002	4,78 0.188	7,78 0.306	3,30 0.130	0,50 0.020	–	32	■
LCEX0804-32UNR	0,04 0.002	4,78 0.188	7,78 0.306	3,30 0.130	0,50 0.020	–	32	■

Objaśnienia atrybutów ISO, patrz strona 81

Tolerancje:
WF = ±0,01/0.0004
LF = ±0,05/0.002

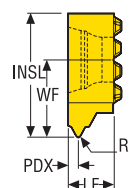

Gwintowanie – NPT

..R



Oznaczenie	RE	WF	INSL	LF	PDX	Skok	Skok	Gatunki Pokrywane
	mm cal.	mm cal.	mm cal.	mm cal.	mm cal.	mm	TPI	CP500
LCEX0804-27NPTR	0,03 0.001	4,78 0.188	7,78 0.306	3,30 0.130	0,57 0.022	-	27	■

Objaśnienia atrybutów ISO, patrz strona 81

Tolerancje:
WF = ±0,01/0.0004
LF = ±0,05/0.002

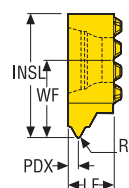

Gwintowanie – NPTF

..L



..R



Oznaczenie	RE	WF	INSL	LF	PDX	Skok	Skok	Gatunki Pokrywane
	mm cal.	mm cal.	mm cal.	mm cal.	mm cal.	mm	TPI	CP500
LCEX0804-27NPTFL	0,04 0.002	4,78 0.188	7,78 0.306	3,30 0.130	0,57 0.022	-	27	■
LCEX0804-27NPTFR	0,04 0.002	4,78 0.188	7,78 0.306	3,30 0.130	0,57 0.022	-	27	■

Ogólne toczzenie
ISO
Poradnik

Ogólne toczzenie
ISO
Oprawki

Ogólne toczzenie
ISO
Płytki

Steadyline®

MDT

Mini-Shaft™

Obróbka rowków

Przecinanie

X4

Adaptery
Moduły mocu-
jące

Akcesoria i częś-
ci zamienne

Ogólne toczenie ISO Poradnik
Ogólne toczenie ISO Oprawki
Ogólne toczenie ISO Płytki
Steadyline®
MDT
Mini-Shaft™
Obróbka rowków
Przecinanie
X4
Adaptory Moduły mocujące
Akcesoria i części zamienne



Obróbka rowków

System Seco typu K jest przeznaczony do operacji rowkowania promieniowego i osiowego oraz wewnętrznego rowkowania precyzyjnego. Asortyment płytek do toczenia rowków obejmuje większość stosowanych profili: pod pierścienie osadcze, pierścienie O-ring, podcięcia pod gwint oraz rowki promieniowe.

- Wszystkie oprawki narzędziowe mogą być stosowane z płytkami prawymi i lewymi
- Do rowków zewnętrznych, promieniowych wewnętrznych i osiowych.
- Oprawki posiadają wymienną podkładkę której zadaniem jest ochrona gniazda.

Oprawki



C	E	R	25	25	M	14	Q	HD
1	2	3	4	5	6	7	8	9

1. Mocowanie płytki	2. Zewnętrzny/wewnętrzny	3. Wersja
<p>C Docisk</p>	<p>E = Zewnętrzny</p> <p>N = Wewnętrzny</p> <p>EA = Zewnętrzny osiowy</p>	<p>R</p> <p>L</p>
4. Wysokość oprawki	5. Szerokość/średnica oprawki	6. Długość oprawki
<p>12 = 12 mm 16 = 16 mm 20 = 20 mm itp.</p>	<p>12 = 12 mm 16 = 16 mm 20 = 20 mm itp.</p>	<p>H = 100 mm K = 125 mm M = 150 mm P = 170 mm R = 200 mm</p> <p>H = 100 mm K = 125 mm M = 150 mm P = 170 mm R = 200 mm</p>
7. Długość krawędzi skrawającej	8. Informacje dodatkowe	9. Oznaczenie wewnętrzne
<p>Przykład: Długość krawędzi skrawającej (LIG) = 9,525 mm Symbol = 09</p> <p>Jeśli długość krawędzi skrawającej wyrażona jest jedną cyfrą, oznaczenie zaczyna się od 0.</p>	<p>A = Stalowy z doprowadzeniem chłodzenia</p> <p>D = Oprawki do głębokich rowków</p> <p>Q = Oprawki/wykorbione</p>	<p>HD = Do trudnych aplikacji</p>

Ogólne toczenie ISO
Poradnik

Ogólne toczenie ISO
Oprawki

Ogólne toczenie ISO
Płytki

Steadyline®

MDT

Mini-Shaft™

Obróbka rowków

Przecinanie

X4

Adaptory
Moduły mocujące

Akcesoria i części
zamiennicze

Płytki



14	E	R	3.4	FG
1	2	3	4	5

Steadyline®	1. Długość krawędzi skrawającej	2. Zewnętrzny/wewnętrzny	3. Wersja
MDT	<p>Jeśli długość krawędzi skrawającej wyrażona jest jedną cyfrą, oznaczenie zaczyna się od 0.</p> <p>Przykład: Długość krawędzi skrawającej (LIG) = 9,525 mm Symbol = 09</p>	<p>E = Zewnętrzny</p> <p>N = Wewnętrzny</p> <p>EA = Zewnętrzny osiowy</p>	<p>R</p> <p>L</p>

Mini-Shaft™	4. Szerokość rowka	5. Rowki standardowe
Obróbka rowków	<p>Przykład: 3.4 = 3,4 mm</p>	<p>FG = do rowków promieniowych (CW x 1)</p> <p>FD = do głębokich rowków promieniowych (CW x 2)</p> <p>D76 = Do podcięć pod gwinty</p> <p>R = Do kanałki z promieniem</p> <p>ST = Do O-ringów statycznych</p> <p>DY = Do O-ringów dynamicznych</p> <p>AX = Do O-ringów czołowych</p> <p>FA = do rowków czołowych (CW x 1)</p>

Toczenie rowków precyzyjnych, stosunek głębokość/szerokość 1:1 (2:1)

Rowki promieniowe zewnętrzne	Rowki promieniowe wewnętrzne	Czołowe

Oprawki	
<p>System mocowania oparty jest na systemie oprawek Snap Tap. Oprawki posiadają wymienną podkładkę której zadaniem jest ochrona gniazda.</p> <p>System jest przeznaczony do rowków wewnętrznych i zewnętrznych oraz czołowych. System umożliwi wykonywanie rowków czołowych od średnicy 16 mm oraz promieniowych wewnętrznych do średnicy 13 mm.</p>	

Płytki				
<p>Asortyment płytek do toczenia rowków obejmuje większość stosowanych profili: pod pierścienie osadcze, pierścienie O-ring, podcięcia pod gwint oraz rowki promieniowe. Asortyment płytek umożliwia wykonywanie rowków o stosunku głębokości do szerokości 1:1.</p> <p>Płytki oznaczone FD można stosować do wykonywania rowków o stosunku głębokości do szerokości 2:1.</p>	<p>Pierścień zabezpieczający</p>	<p>O-ring</p>		
	<p>Rowek pod gwint</p>	<p>Promień</p>		

Klasyfikacja gatunków według ISO

Stale P	Wszystkie rodzaje stali i staliw z wyjątkiem stali nierdzewnej o strukturze austenitycznej.	P01, P10, P20, P30, P40, P50
Stal nierdzewna M	Stale nierdzewne austenityczne i austenityczne/ferrytyczne oraz staliwa.	M01, M10, M20, M30, M40
Żeliwo K	Żeliwa szare, żeliwa z grafitem kulistym, żeliwa ciągliwe.	K01, K10, K20, K30, K40
Metale nieżelazne N	Aluminium i inne metale nieżelazne.	N01, N10, N20, N30
Superstopy i stopy tytanu S	Stopy specjalne odporne na ciepło na bazie żelaza, niklu i kobaltu, tytanu i stopów tytanu.	S01, S10, S20, S30
Materiały utwardzane H	Hartowane stale i materiały żeliwne, żeliwo białe.	H01, H10, H20, H30

	P					M					K					N				S				H					
	P01	P10	P20	P30	P40	P50	M01	M10	M20	M30	M40	K01	K10	K20	K30	K40	N01	N10	N20	N30	S01	S10	S20	S30	H01	H10	H20	H30	H40
CP30																													
CP500																													

CP30

Gatunek odporny na ścieranie z pokryciem CVD przeznaczony do rowkowania w szerokim asortymencie materiałów. Zapewnia dobrą odporność na ścieranie i dużą prędkość skrawania przy obróbce stali i żeliwa.

CP500

Gatunek ciągliwy, uniwersalny, mikroziarnisty z pokryciem PVD przeznaczony do rowkowania w szerokim asortymencie materiałów. Wybór uniwersalny.

- Ogólne toczzenie ISO Poradnik
- Ogólne toczzenie ISO Oprawki
- Ogólne toczzenie ISO Płytki
- Steadyline®
- MDT
- Mini-Shaft™
- Obróbka rowków
- Przecinanie
- X4
- Adaptory Moduły mocujące
- Akcesoria i części zamienne

Informacje dotyczące zamawiania płytek specjalnych typu K

Informacje dotyczące zamawiania płytek specjalnych typu K

Kanałki wewnętrzne:

Podczas operacji wewnętrznego toczenia kanałków (oprawka CNR i CNL), zawsze należy określić średnicę otworu oraz pozycję osiową kanałka = LH. W przypadku otworów o małych średnicach należy stosować oprawki SNR i SNL odpowiednio z płytkami 9NR i 9NL.

Czołowe toczenie rowków:

Podczas operacji czołowego toczenia rowków (oprawki CEAR i CEAL) powinna być określona średnica zewnętrzna rowka (INPLM).

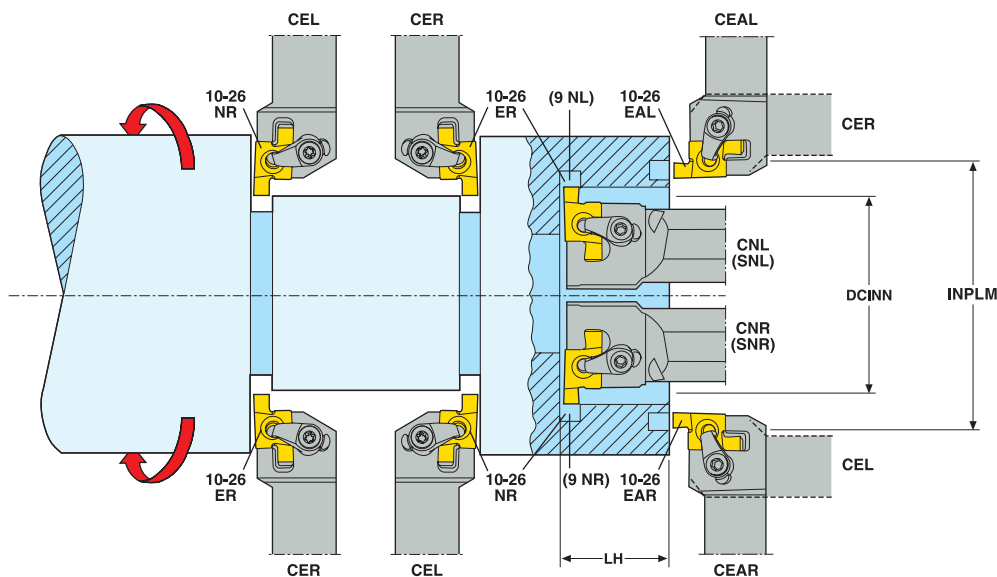

Ogólne toczenie
ISO
Poradnik

Ogólne toczenie
ISO
Oprawki

Ogólne toczenie
ISO
Płytki

Steadyline®

MDT

Mini-Shaft™

Obróbka rowków

Przecinanie

X4

Adaptery
Moduły mocu-
jące

Akcesoria i częś-
ci zamienne

Ustawienie narzędzia

Ustawianie

- Mocowanie powinno być sztywne.
- Narzędzie powinno być wysunięte możliwie jak najkrócej i pewnie zamocowane.
- Tolerancja położenia narzędzia względem osi przedmiotu obrabianego nie powinna przekraczać $\pm 0,1$ mm.

Kanałki wewnętrzne

- Decydujące znaczenie dla sztywnej obróbki (bez drgań) ma wzajemny stosunek między długością wytaczadła a jego średnicą oraz szerokością płytki.
- W razie wystąpienia drgań należy zmniejszyć prędkość skrawania i posuw w stosunku do zalecanych wartości.

Toczenie rowków z pełnym promieniem oraz o przekroju trapezowym

Przy toczeniu tego rodzaju rowków występują często problemy dotyczące formowania wiórów. Dlatego posuw należy zmniejszyć tak, aby uzyskać cienki wiór oraz uniknąć tworzenia się narostu i urwania płytki.

Wzory do obliczania warunków skrawania podano na str. 102.

Płytki specjalne do rowków precyzyjnych

Szlifowane na wymiar z dostępnych półfabrykatów.
Półfabrykaty dostępne w gatunkach CP30 i CP500.
W sprawie cen i warunków dostaw prosimy kontaktować się z naszym przedstawicielem.

Tolerancje dla różnych profili rowków.

CDXI	CW	RE
$\pm 0,025$	$\pm 0,025$	$\pm 0,03$

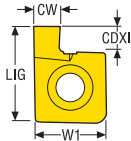
Płytki	Wymiary				Podkładka Standard KX	Płytki
	LIG	W1	CW	CDXI		
	9.0	6 350	2,7	2,70	–	9NR/NL
	9.0	6 350	2,7	2,70	KX10	10ER/NR 10EAR/EAL
	12.0	6 350	2,7	5,65	KX12	12ER/NR 12EAR/EAL
	14.0	9 525	4,2	4,40	KX14	14ER/NR 14EAR/EAL
	20.0	12 700	6,3	7,30	KX20	20ER/NR 20EAR/EAL
	26.0	15 875	10,0	10,10	KX26	26ER/NR 26EAR/EAL

Prędkość skrawania, v_c (m/min)

W tym rozdziale prędkość skrawania jest zalecana pod pewnymi warunkami.

W celu zaklasyfikowania materiału do grupy SMG użyj tabel zaczynających się od strony 1034.

Tabela prezentuje początkowe wartości posuwu (f) oraz prędkości skrawania (v_c) dla określonych szerokości (CW).

Podane parametry zakładają wykonywanie rowka pełną szerokością.

Zalecaną prędkość skrawania wg tabel jest obliczona na 15 minut trwałości ostrza przy zastosowaniu zewnętrznego chłodzenia.

W celu doboru właściwych parametrów oraz warunków obróbki dla danego zastosowania, zalecamy użycie usługi My Pages, informacje na stronie www.secotools.com

v_c = prędkość skrawania (m/min)

CW = szerokość płytki (mm)

f = posuw (mm/obr)

Gatunek CP30

SMG		CW = 0,5-2,0 CW = 0.020-0.079		CW = 2,0-4,0 CW = 0.079-0.157		CW = 4,0-6,0 CW = 0.157-0.236		CW = 6,0-8,0 CW = 0.236-0.315		CW = 8,0-10,0 CW = 0.315-0.394	
		f	v_c	f	v_c	f	v_c	f	v_c	f	v_c
P1	CP30	0,095	195	0,15	165	0,17	160	0,20	150	0,22	140
		0.0038	640	0.0060	540	0.0065	520	0.0080	490	0.0085	460
P2	CP30	0,10	190	0,16	160	0,17	155	0,20	145	0,22	140
		0.0040	620	0.0065	520	0.0065	510	0.0080	475	0.0085	460
P3	CP30	0,095	165	0,15	140	0,17	135	0,19	125	0,20	125
		0.0038	540	0.0060	460	0.0065	445	0.0075	410	0.0080	410
P4	CP30	0,090	145	0,14	125	0,16	120	0,19	110	0,20	110
		0.0036	475	0.0055	410	0.0065	395	0.0075	360	0.0080	360
P5	CP30	0,090	140	0,14	120	0,16	115	0,18	110	0,20	105
		0.0036	460	0.0055	395	0.0065	375	0.0070	360	0.0080	345
P6	CP30	0,090	160	0,14	135	0,16	130	0,18	120	0,20	115
		0.0036	520	0.0055	445	0.0065	425	0.0070	395	0.0080	375
P7	CP30	0,090	150	0,14	125	0,16	120	0,18	115	0,20	110
		0.0036	490	0.0055	410	0.0065	395	0.0070	375	0.0080	360
P8	CP30	0,095	140	0,15	115	0,17	110	0,19	105	0,20	105
		0.0038	460	0.0060	375	0.0065	360	0.0075	345	0.0080	345
P11	CP30	0,090	145	0,14	125	0,16	115	0,18	110	0,20	105
		0.0036	475	0.0055	410	0.0065	375	0.0070	360	0.0080	345
P12	CP30	0,060	95	0,095	85	0,11	80	0,12	75	0,14	70
		0.0024	310	0.0038	280	0.0044	260	0.0048	245	0.0055	230
M1	CP30	0,10	220	0,16	165	0,17	155	0,20	135	0,22	120
		0.0040	720	0.0065	540	0.0065	510	0.0080	445	0.0085	395
M2	CP30	0,090	185	0,14	145	0,16	130	0,18	120	0,20	105
		0.0036	610	0.0055	475	0.0065	425	0.0070	395	0.0080	345
M3	CP30	0,070	150	0,11	130	0,13	115	0,15	105	0,16	100
		0.0028	490	0.0044	425	0.0050	375	0.0060	345	0.0065	330
M4	CP30	0,065	115	0,10	100	0,11	95	0,13	85	0,14	80
		0.0026	375	0.0040	330	0.0044	310	0.0050	280	0.0055	260
M5	CP30	0,065	95	0,10	85	0,11	80	0,13	70	0,14	70
		0.0026	310	0.0040	280	0.0044	260	0.0050	230	0.0055	230

Gatunek CP500

SMG		CW = 0,5-2,0 CW = 0.020-0.079		CW = 2,0-4,0 CW = 0.079-0.157		CW = 4,0-6,0 CW = 0.157-0.236		CW = 6,0-8,0 CW = 0.236-0.315		CW = 8,0-10,0 CW = 0.315-0.394	
		f	v _c	f	v _c	f	v _c	f	v _c	f	v _c
P1	CP500	0,095	150	0,15	125	0,17	120	0,20	115	0,22	110
		0.0038	490	0.0060	410	0.0065	395	0.0080	375	0.0085	360
P2	CP500	0,10	145	0,16	120	0,17	120	0,20	110	0,22	105
		0.0040	475	0.0065	395	0.0065	395	0.0080	360	0.0085	345
P3	CP500	0,095	125	0,15	105	0,17	100	0,19	95	0,20	95
		0.0038	410	0.0060	345	0.0065	330	0.0075	310	0.0080	310
P4	CP500	0,090	115	0,14	95	0,16	90	0,19	85	0,20	85
		0.0036	375	0.0055	310	0.0065	295	0.0075	280	0.0080	280
P5	CP500	0,090	105	0,14	90	0,16	85	0,18	85	0,20	80
		0.0036	345	0.0055	295	0.0065	280	0.0070	280	0.0080	260
P6	CP500	0,090	120	0,14	105	0,16	100	0,18	95	0,20	90
		0.0036	395	0.0055	345	0.0065	330	0.0070	310	0.0080	295
P7	CP500	0,090	115	0,14	95	0,16	90	0,18	90	0,20	85
		0.0036	375	0.0055	310	0.0065	295	0.0070	295	0.0080	280
P8	CP500	0,095	105	0,15	90	0,17	85	0,19	80	0,20	80
		0.0038	345	0.0060	295	0.0065	280	0.0075	260	0.0080	260
P11	CP500	0,090	110	0,14	95	0,16	90	0,18	85	0,20	80
		0.0036	360	0.0055	310	0.0065	295	0.0070	280	0.0080	260
P12	CP500	0,060	75	0,095	65	0,11	60	0,12	60	0,14	55
		0.0024	245	0.0038	215	0.0044	195	0.0048	195	0.0055	180
M1	CP500	0,10	170	0,16	125	0,17	120	0,20	100	0,22	95
		0.0040	560	0.0065	410	0.0065	395	0.0080	330	0.0085	310
M2	CP500	0,090	140	0,14	110	0,16	100	0,18	90	0,20	80
		0.0036	460	0.0055	360	0.0065	330	0.0070	295	0.0080	260
M3	CP500	0,070	115	0,11	100	0,13	90	0,15	80	0,16	75
		0.0028	375	0.0044	330	0.0050	295	0.0060	260	0.0065	245
M4	CP500	0,065	85	0,10	75	0,11	75	0,13	65	0,14	65
		0.0026	280	0.0040	245	0.0044	245	0.0050	215	0.0055	215
M5	CP500	0,065	70	0,10	65	0,11	60	0,13	55	0,14	50
		0.0026	230	0.0040	215	0.0044	195	0.0050	180	0.0055	165
K1	CP500	0,10	130	0,16	110	0,17	105	0,20	100	0,22	95
		0.0040	425	0.0065	360	0.0065	345	0.0080	330	0.0085	310
K2	CP500	0,090	115	0,14	95	0,16	90	0,18	85	0,20	80
		0.0036	375	0.0055	310	0.0065	295	0.0070	280	0.0080	260
K3	CP500	0,090	100	0,14	80	0,16	75	0,18	70	0,20	65
		0.0036	330	0.0055	260	0.0065	245	0.0070	230	0.0080	215
K4	CP500	0,090	95	0,14	75	0,16	70	0,18	65	0,20	65
		0.0036	310	0.0055	245	0.0065	230	0.0070	215	0.0080	215
K5	CP500	0,080	60	0,13	47	0,14	45	0,16	42	0,18	40
		0.0032	195	0.0050	155	0.0055	150	0.0065	140	0.0070	130
K6	CP500	0,090	85	0,14	70	0,16	65	0,18	65	0,20	60
		0.0036	280	0.0055	230	0.0065	215	0.0070	215	0.0080	195
K7	CP500	0,080	75	0,13	60	0,14	60	0,16	55	0,18	50
		0.0032	245	0.0050	195	0.0055	195	0.0065	180	0.0070	165
N11	CP500	0,13	90	0,20	75	0,22	70	0,26	65	0,28	65
		0.0050	295	0.0080	245	0.0085	230	0.010	215	0.011	215
S1	CP500	0,065	18	0,10	16	0,11	15	0,13	15	0,14	14
		0.0026	60	0.0040	50	0.0044	49	0.0050	49	0.0055	46
S2	CP500	0,065	16	0,10	14	0,11	13	0,13	13	0,14	12
		0.0026	50	0.0040	46	0.0044	43	0.0050	43	0.0055	39
S3	CP500	0,060	14	0,090	12	0,10	12	0,12	11	0,13	11
		0.0024	46	0.0036	39	0.0040	39	0.0048	36	0.0050	36

C.-CEL – Oprawki do płytkich rowków
– Metryczne/ Calowe

C.-CEL
KAPR = 90,0°

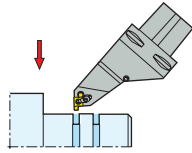

C.-CEL-HD
KAPR = 90,0°

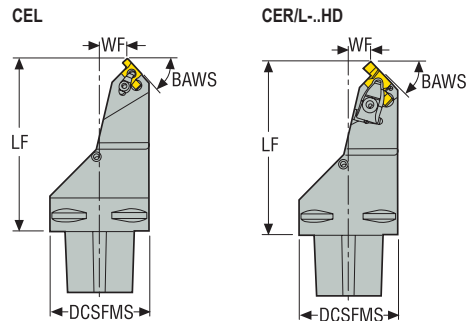
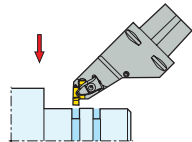

CTWS



- Pokazano wersję lewą
- Asortyment płytek, patrz str. 923-933
- Oznaczenia oprawek, patrz str. 901
- Podkładka regulacyjna KX12-2 do płytki 12..
- Objasnienia atrybutów ISO, patrz strona 81

Oznaczenie	Numer produktu	CTMS	DCSFMS	WF	LF	Waga	BAWS°	CTWS
			mm cal.	mm cal.	mm cal.	kg lbs		
C6-CEL-20110-10	02509305	C6	63,0 2.480	20,0 0.787	110 4.331	1,6 3.530	45,0	10/12NR
C6-CEL-18110-14	02509306	C6	63,0 2.480	18,0 0.709	110 4.331	1,7 3.750	45,0	14NR
C6-CEL-14110-20HD	02509308	C6	63,0 2.480	14,0 0.551	110 4.331	1,7 3.750	45,0	20
C6-CEL-07110-26HD	02509309	C6	63,0 2.480	7,0 0.276	110 4.331	1,7 3.750	45,0	26

Części zamienne, zawarte w dostawie

Dla wielkości	Mocowanie dzwignią	Klucz mocujący	Zestaw mocujący	Śruba mocująca	Dysza do chłodziwa	Podkładka (K)	Śruba podkładki	Sprężyna
-10	–	T15P-2	CSP16-T15P	–	CN8	KX10-2	CS2507-T07P	–
-14	–	T15P-2	CSP16-T15P	–	CN8	KX14-2	CS3507-T09P	–
-20	CHD22	T20P-7	–	L86025-T20P	CN8	KX20-2	CS4009-T15P	S7616
-26	CHD27	T20P-7	–	L86025-T20P	CN8	KX26-2	C05012-T15P	S7616

Akcesoria

Dla wielkości	Podkładka (K) 1	Podkładka (K) 2	Podkładka (K) 3	Podkładka (K) 4	Podkładka (K) 5	Podkładka (K) 6	Podkładka (K) 7	Klucz podkładki
-10	KX12-2	KX10-99	KX10-0	KX10-1	KX10-3	KX10-4	KX10-5	T07P-2
-14	KX14-0	KX14-1	KX14-3	KX14-4	KX14-5	–	–	T09P-2
-20	KX20-99	KX20-0	KX20-1	KX20-3	KX20-4	KX20-5	–	T15P-2
-26	KX26-99	KX26-0	KX26-1	KX26-3	KX26-4	KX26-5	–	T15P-2

Ogólne toższenie ISO Poradnik

Ogólne toższenie ISO Oprawki

Ogólne toższenie ISO Płytki

Steadyline®

MDT

Mini-Shaft™

Obróbka rowków

Przecinanie

X4

Adaptory Moduły mocujące

Akcesoria i części zamienne

**CER/L. – Oprawki do precyzyjnych rowków
– Metryczne**

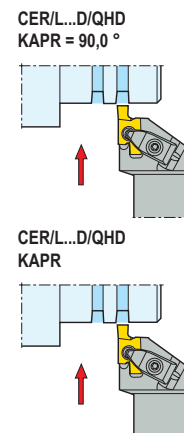
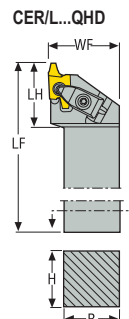
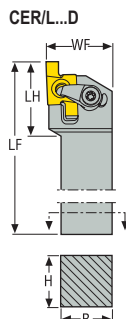

CTWS



- Pokazano wersję prawą
- Asortyment płytek, patrz str. 923-933
- Oznaczenia oprawek, patrz str. 901
- Podkładka regulacyjna KX12-2 do płytki 12..
- Do stosowania z płytką o wielkości 12 należy zapoznać się z wartościami w kolumnach LF2 / LH2
- Objaśnienia atrybutów ISO, patrz strona 81

Oznaczenie	Numer produktu	H	B	LF	LF2	WF	LH	LH2	Waga	CTWS
				10/14/20/26	12		10/14/20/26	12		
CER1212M10D	02435850	12	12	150	153,0	16	21,5	24,5	0,2	10/12ER
CER1616H10D	02411427	16	16	100	103,0	16	21,5	24,5	0,3	10/12ER
CER2020K10D	02411428	20	20	125	128,0	25	21,5	24,5	0,4	10/12ER
CER2525M10D	02411430	25	25	150	153,0	32	21,5	24,5	0,8	10/12ER
CER3225P10D	02411432	32	25	170	173,0	32	22,5	25,5	1,1	10/12ER
CEL1212M10D	02435852	12	12	150	153,0	16	21,5	24,5	0,2	10/12NR
CEL1616H10D	02411436	16	16	100	103,0	16	21,5	24,5	0,3	10/12NR
CEL2020K10D	02411437	20	20	125	128,0	25	21,5	24,5	0,4	10/12NR
CEL2525M10D	02411438	25	25	150	153,0	32	21,5	24,5	0,8	10/12NR
CEL3225P10D	02411440	32	25	170	173,0	32	22,5	25,5	1,1	10/12NR
CER2525M14QHD	02538606	25	25	150	-	32	26,0	-	0,8	14ER
CER3225P14QHD	02627519	32	25	170	-	32	26,0	-	1,1	14ER
CER3232P14QHD	02627520	32	32	170	-	32	26,0	-	1,4	14ER
CEL2525M14QHD	02627518	25	25	150	-	32	26,0	-	0,8	14NR
CER2525M20QHD	02528502	25	25	150	-	32	34,0	-	0,8	20ER
CER3225P20QHD	02528504	32	25	170	-	32	34,0	-	1,1	20ER
CER3232P20QHD	02528507	32	32	170	-	40	34,0	-	1,4	20ER
CEL2525M20QHD	02528503	25	25	150	-	32	34,0	-	0,8	20NR
CEL3225P20QHD	02528505	32	25	170	-	32	34,0	-	1,1	20NR
CEL3232P20QHD	02528508	32	32	170	-	40	34,0	-	1,4	20NR
CER2525M26QHD	02528509	25	25	150	-	40	44,0	-	0,9	26ER
CER3225P26QHD	02528512	32	25	170	-	40	44,0	-	1,2	26ER
CER3232P26QHD	02528516	32	32	170	-	40	44,0	-	1,4	26ER
CEL2525M26QHD	02528511	25	25	150	-	40	44,0	-	0,9	26NR
CEL3225P26QHD	02528513	32	25	170	-	40	44,0	-	1,2	26NR
CEL3232P26QHD	02528517	32	32	170	-	40	44,0	-	1,4	26NR

Części zamienne, zawarte w dostawie

Dla wielkości	Mocowanie dźwigni	Klucz mocujący	Zestaw mocujący	Śruba mocująca	Podkładka (K)	Śruba podkładki	Sprężyna
..10	–	T15P-2	CSP16-T15P	–	KX10-2	CS2507-T07P	–
..14	CHD16	T15P-2	–	L85020-T15P	KX14-2	CS3507-T09P	S6912
..20	CHD22	T20P-7	–	L86025-T20P	KX20-2	CS4009-T15P	S7616
..26	CHD27	T20P-7	–	L86025-T20P	KX26-2	C05012-T15P	S7616

Akcesoria

Dla wielkości	Podkładka (K)	Podkładka (K) 1	Podkładka (K) 2	Podkładka (K) 3	Podkładka (K) 4	Podkładka (K) 5	Podkładka (K) 6	Klucz podkładki
..10	KX12-2	–	–	–	–	–	–	T07P-2
..14	–	KX14-0	KX14-1	KX14-3	KX14-4	KX14-5	–	T09P-2
..20	–	KX20-99	KX20-0	KX20-1	KX20-3	KX20-4	KX20-5	T15P-2
..26	–	KX26-99	KX26-0	KX26-1	KX26-3	KX26-4	KX26-5	T15P-2

 Ogólne tożsamość ISO
 Poradnik

 Ogólne tożsamość ISO
 Oprawki

 Ogólne tożsamość ISO
 Płytki

Steadyline®

MDT

Mini-Shaft™

Obróbka rowków

Przecinanie

X4

 Adaptery
 Moduły mocujące

Akcesoria i części zamienne

**CER/L. – Oprawki do precyzyjnych rowków
– Cal.**

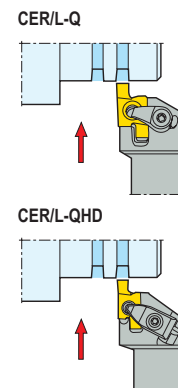
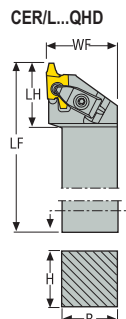
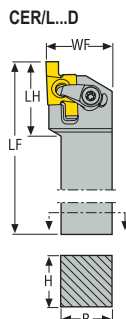

CTWS



- Pokazano wersję prawą
- Asortyment płytek, patrz str. 923-933
- Oznaczenia oprawek, patrz str. 901
- Do stosowania z płytką o wielkości 12 należy zapoznać się z wartościami w kolumnach LF2 / LH2
- Objaśnienia atrybutów ISO, patrz strona 81

Oznaczenie	Numer produktu	H	B	LF 10/14/20/26	LF2 12	WF	LH 10/14/20/26	LH2 12	Waga	CTWS
		cal.	cal.	cal.	cal.	cal.	cal.	cal.	lbs	
CER0504-10Q	00072566	0.500	0.500	4.000	4.118	0.625	0.900	1.018	0.440	10/12ER
CER0755-10Q	00072564	0.750	0.750	5.000	5.118	1.000	0.900	1.018	0.880	10/12ER
CER1006-10Q	00072600	1.000	1.000	6.000	6.118	1.250	0.900	1.018	1.760	10/12ER
CEL0755-10Q	00072559	0.750	0.750	5.000	5.118	1.000	0.900	1.018	1.100	10/12NR
CEL1006-10Q	00072596	1.000	1.000	6.000	6.118	1.250	0.900	1.018	1.760	10/12NR
CER1006-14Q	00072634	1.000	1.000	6.000	–	1.250	1.100	–	1.760	14ER
CEL1006-14Q	00072628	1.000	1.000	6.000	–	1.250	1.100	–	1.980	14NR
CER1006-20QHD	02529045	1.000	1.000	6.000	–	1.250	1.300	–	1.760	20ER
CER1256-20QHD	02529057	1.250	1.250	6.000	–	1.500	1.417	–	2.650	20ER
CEL1006-20QHD	02529053	1.000	1.000	6.000	–	1.250	1.300	–	1.760	20NR
CEL1256-20QHD	02529061	1.250	1.250	6.000	–	1.500	1.300	–	2.870	20NR
CER1006-26QHD	02529063	1.000	1.000	6.000	–	1.250	1.800	–	1.980	26ER
CER1256-26QHD	02529066	1.250	1.250	6.000	–	1.500	1.800	–	2.870	26ER
CER1506-26QHD	02529069	1.500	1.500	6.000	–	1.750	1.800	–	3.970	26ER
CEL1006-26QHD	02529064	1.000	1.000	6.000	–	1.250	1.800	–	2.200	26NR

Części zamienne, zawarte w dostawie

Dla wielkości	Mocowanie dźwignią	Klucz mocujący	Zestaw mocujący	Śruba mocująca	Podkładka (K)	Śruba podkładki	Sprężyna
...10	–	T15P-2	CSP16-T15P	–	KX10-2	CS2507-T07P	–
...14	–	T15P-2	CSP16-T15P	–	KX14-2	CS3507-T09P	–
...20	CHD22	T20P-7	–	L86025-T20P	KX20-2	CS4009-T15P	S7616
...26	CHD27	T20P-7	–	L86025-T20P	KX26-2	C05012-T15P	S7616

Akcesoria

Dla wielkości	Podkładka (K)	Podkładka (K) 1	Podkładka (K) 2	Podkładka (K) 3	Podkładka (K) 4	Podkładka (K) 5	Podkładka (K) 6	Klucz podkładki
..-10	KX12-2	-	-	-	-	-	-	T07P-2
..-14	-	-	-	-	-	-	-	T09P-2
..-20	-	KX20-99	KX20-0	KX20-1	KX20-3	KX20-4	KX20-5	T15P-2
..-26	-	KX26-99	KX26-0	KX26-1	KX26-3	KX26-4	KX26-5	T15P-2

Ogólne toczzenie ISO Poradnik

Ogólne toczzenie ISO Oprawki

Ogólne toczzenie ISO Płytki

Steadyline®

MDT

Mini-Shaft™

Obróbka rowków

Przecinanie

X4

Adaptory Moduły mocujące

Akcesoria i części zamienne

CEAR/L – Oprawki do precyzyjnych rowków osiowych – Metryczne

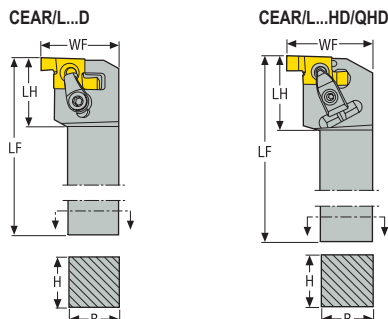

CEAR/L...D/HD/QHD
KAPR = 90,0°

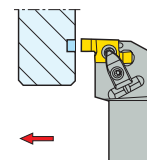

CTWS



- Pokazano wersję prawą
- Asortyment płytek, patrz str. 923-933
- Oznaczenia oprawek, patrz str. 901
- Podkładka regulacyjna KX12-2 do płytki 12..
- Do stosowania z płytką o wielkości 12 należy zapoznać się z wartościami w kolumnach WF2 / INPLM2
- Objasnienia atrybutów ISO, patrz strona 81

Oznaczenie	Numer produktu	H	B	LF	WF 10../14../20..	WF2 12..	LH	INPLM 10../14../20..	INPLM2 12..	Waga	CTWS
		mm	mm	mm	mm	mm	mm	mm	mm	kg	
CEAR2525M10D	02411447	25	25	150	35,4	38,4	22	16	18,0	0,8	10/12EAR
CEAL2525M10D	02411448	25	25	150	35,4	38,4	22	16	18,0	0,8	10/12EAL
CEAR2525M14HD	02627517	25	25	150	36,9	–	31	22	–	0,8	14EAR
CEAL2525M14HD	02627516	25	25	150	36,9	–	31	22	–	0,9	14EAL
CEAR2525M20QHD	02528518	25	25	150	39,4	–	35	28	–	0,9	20EAR
CEAL2525M20QHD	02528519	25	25	150	39,4	–	35	28	–	0,9	20EAL

Części zamienne, zawarte w dostawie

Dla wielkości	Mocowanie dźwignią	Klucz mocujący	Zestaw mocujący	Śruba mocująca	Podkładka (KL)	Podkładka (KR)	Śruba podkładki	Sprężyna
CEAR..10	–	T15P-2	CSP16-T15P	–	–	AKR10	CS2507-T07P	–
CEAL..10	–	T15P-2	CSP16-T15P	–	AKL10	–	CS2507-T07P	–
CEAR..14	CHD16	T15P-2	–	L85020-T15P	–	AKR14	CS3507-T09P	S6912
CEAL..14	CHD16	T15P-2	–	L85020-T15P	AKL14	–	CS3507-T09P	S6912
CEAR..20	CHD22	T20P-7	–	L86025-T20P	–	AKR20	CS4009-T15P	S7616
CEAL..20	CHD22	T20P-7	–	L86025-T20P	AKL20	–	CS4009-T15P	S7616

Akcesoria

Dla wielkości	Podkładka (K)	Klucz podkładki
CEAR..10	KX12-2	T07P-2
CEAL..10	KX12-2	T07P-2
CEAR..14	–	T09P-2
CEAL..14	–	T09P-2
CEAR..20	–	T15P-2
CEAL..20	–	T15P-2

CEAR/L – Oprawki do precyzyjnych rowków osiowych – Cal.

CEAR/L
KAPR = 90,0°

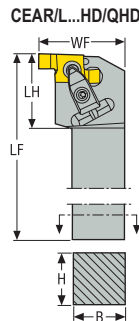
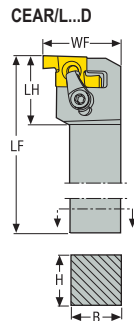
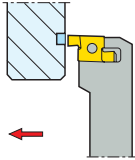

- Pokazano wersję prawą
- Asortyment płytek, patrz str. 923-933
- Oznaczenia oprawek, patrz str. 901
- Podkładka regulacyjna KX12-2 do płytki 12..
- Do stosowania z płytką o wielkości 12 należy zapoznać się z wartościami w kolumnach WF2 / INPLM2
- objaśnienia atrybutów ISO, patrz strona 81

Oznaczenie	Numer produktu	H	B	LF	WF 10/14	WF2 12..	LH	INPLM 10/14	INPLM2 12..	Waga	CTWS
		cal.	cal.	cal.	cal.	cal.	cal.	cal.	cal.	lbs	
CEAR1006-10	00072625	1.000	1.000	6.000	1.392	1.510	1.110	0.630	0.709	2.200	10/12EAR
CEAL1006-10	00072613	1.000	1.000	6.000	1.392	1.510	1.110	0.630	0.709	1.980	10/12EAL
CEAR1006-14	00072623	1.000	1.000	6.000	1.451	-	1.110	0.866	-	2.200	14EAR

Części zamienne, zawarte w dostawie

Dla wielkości	Klucz mocujący	Zestaw mocujący	Podkładka (KL)	Podkładka (KR)	Podkładka	Klucz podkładki	Śruba podkładki
CEAR...10	T15P-2	CSP16-T15P	-	AKR10	-	-	CS2507-T07P
CEAL...10	T15P-2	CSP16-T15P	AKL10	-	-	-	CS2507-T07P
CEAR...14	T15P-2	CSP16-T15P	-	-	AKR14	T09P-2	CS3507-T09P

Akcesoria

Dla wielkości	Podkładka (K)	Klucz podkładki
CEAR...10	-	T07P-2
CEAL...10	KX12-2	T07P-2
CEAR...14	-	-

Ogólne toczzenie ISO Poradnik

Ogólne toczzenie ISO Oprawki

Ogólne toczzenie ISO Płytki

Steadyline®

MDT

Mini-Shaft™

Obróbka rowków

Przecinanie

X4

Adaptory Moduły mocujące

Akcesoria i części zamienne

**SNR/L – Oprawki do precyzyjnych rowków
– Metryczne**



SNR/L..H09

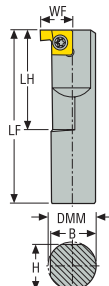

SNR/L

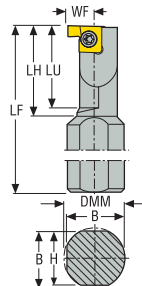

SNR/L
KAPR = 90,0 °

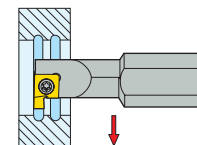

CTWS



- Pokazano wersję prawą
- Asortyment płytek, patrz str. 923-933
- Oznaczenia oprawek, patrz str. 901
- Objaśnienia atrybutów ISO, patrz strona 81

Oznaczenie	Numer produktu	DMM	H	B	LF	WF	LH	LU	DCINN	Waga	CTWS
		mm	mm	mm	mm	mm	mm	mm	mm	kg	
SNR0010H9	75025330	10	9,5	9,5	100	7,5	20	–	14	0,1	9NR
SNR0010K9	75025332	16	15,5	15,5	125	6,5	25	23	14	0,2	9NR
SNR0013L9	75025334	16	15,5	15,5	140	8,0	32	30	17	0,2	9NR
SNR0016M9	75025336	16	15,5	15,5	150	9,5	40	38	20	0,3	9NR
SNL0010H9	75025331	10	9,5	9,5	100	7,5	20	–	14	0,1	9NL
SNL0010K9	75025333	16	15,5	15,5	125	6,5	25	23	14	0,2	9NL
SNL0013L9	75025335	16	15,5	15,5	140	8,0	32	30	17	0,2	9NL
SNL0016M9	75025337	16	15,5	15,5	150	9,5	40	38	20	0,3	9NL

Części zamienne, zawarte w dostawie

Dla wielkości	Klucz do płytki	Śruba do płytki
..9	T07P-2	C02506-T07P



SNR/L – Oprawki do precyzyjnych rowków
– Cal.

SNR/L
KAPR

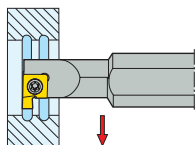

SNR/L..H09

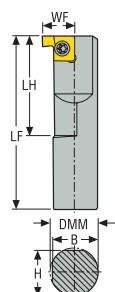

SNR/L

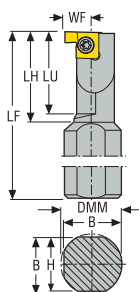

CTWS



- Pokazano wersję prawą
- Asortyment płytek, patrz str. 923-933
- Oznaczenia oprawek, patrz str. 901
- Objaśnienia atrybutów ISO, patrz strona 81

Oznaczenie	Numer produktu	DMM	H	B	LF	WF	LH	LU	DCINN	Waga	CTWS
		cal.	cal.	cal.	cal.	cal.	cal.	cal.	cal.	lbs	
SNR000375-50-9	00072560	0.375	0.625	0.654	5.000	0.266	1.000	–	0.550	0.440	9..
SNR00050-55-9	00072586	0.500	0.441	0.470	5.500	0.319	1.250	–	0.700	0.440	9..
SNR000625-60-9	00072588	0.625	0.566	0.587	6.000	0.378	1.500	–	0.800	0.660	9..
SNL00037540-9	00072552	0.375	0.336	0.350	4.000	0.299	–	–	0.550	0.220	9..
SNL00037550-9	00072595	0.375	0.336	0.350	5.000	0.259	1.000	–	0.550	0.440	9..
SNR000375-60-9H	00072562	0.375	0.441	0.350	6.000	0.299	–	–	0.550	0.660	9..

Części zamienne, zawarte w dostawie

Dla wielkości	Klucz do płytki	Śruba do płytki
..-9	T07P-2	C02506-T07P

Ogólne toczzenie
ISO
Poradnik

Ogólne toczzenie
ISO
Oprawki

Ogólne toczzenie
ISO
Płytki

Steadyline®

MDT

Mini-Shaft™

Obróbka rowków

Przecinanie

X4

Adaptory
Moduły mocujące

Akcesoria i części
zamiennne

**CNR/L – Oprawki do precyzyjnych rowków
– Metryczne**

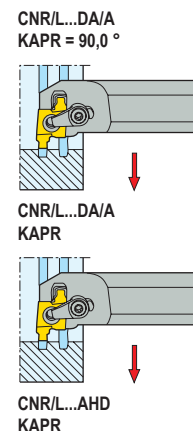
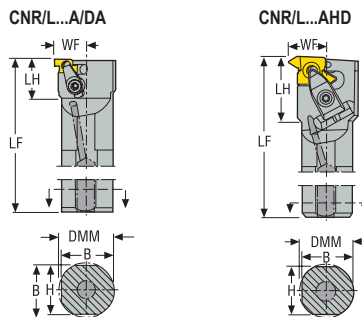

- Pokazano wersję prawą
- Asortyment płytek, patrz str. 923-933
- Oznaczenia oprawek, patrz str. 901
- Podkładka regulacyjna KX12-2 do płytki 12..
- Do stosowania z płytką o wielkości 12 należy zapoznać się z wartościami w kolumnach WF2 / DCINN2
- Objasnienia atrybutów ISO, patrz strona 81

Oznaczenie	Numer produktu	DMM	H	B	LF	WF	WF2 12..	LH	DCINN	DCINN2	Waga	CTWS
		mm	mm	mm	mm	mm	mm	mm	mm	mm	kg	
CNR0020P10DA	02411454	20	18	19	170	13,5	16,5	26	26	29	0,4	10/12NR
CNR0025R10DA	02411459	25	23	24	200	16,0	19,0	28	31	34	0,6	10/12NR
CNR0032S10DA	02411467	32	30	31	250	19,5	22,5	31	38	41	1,4	10/12NR
CNL0020P10DA	02411456	20	18	19	170	13,5	16,5	26	26	29	0,4	10/12ER
CNL0025R10DA	02411464	25	23	24	200	16,0	19,0	28	31	34	0,6	10/12ER
CNL0032S10DA	02411468	32	30	31	250	19,5	22,5	31	38	41	1,4	10/12ER
CNR0020P14A	00040041	20	18	19	170	15,0	-	32	30	-	0,4	14..
CNR0025R14A	00040042	25	23	24	200	17,5	-	45	34	-	0,7	14..
CNR0032S14A	00040043	32	30	31	250	21,0	-	48	40	-	1,4	14..
CNR0040T14A	00040044	40	37	39	300	25,0	-	50	48	-	2,6	14..
CNL0020P14A	00040045	20	18	19	170	15,0	-	32	30	-	0,4	14..
CNL0025R14A	00040046	25	23	24	200	17,5	-	45	34	-	0,7	14..
CNL0032S14A	00040047	32	30	31	250	21,0	-	48	40	-	1,4	14..
CNR0025R20AHD	02556131	25	23	24	200	20,5	-	50	38	-	0,7	20..
CNR0032S20AHD	02556132	32	30	31	250	24,0	-	50	44	38	1,4	20..
CNR0040T20AHD	02556133	40	37	39	300	28,0	-	50	51	40	2,6	20..
CNL0025R20AHD	02556134	25	23	24	200	20,5	-	50	38	-	0,7	20..
CNL0032S20AHD	02556135	32	30	31	250	24,0	-	50	44	38	1,4	20..
CNR0032S26AHD	02556136	32	30	31	250	27,0	-	61	50	50	1,5	26..
CNR0040T26AHD	02556137	40	37	39	300	31,0	-	60	55	50	2,6	26..
CNR0050U26AHD	02556138	50	47	49	350	36,0	-	62	65	-	4,9	26..
CNR0063V26AHD	02556139	63	60	62	400	42,5	-	64	80	63	8,9	26..
CNL0040T26AHD	02556140	40	37	39	300	31,0	-	60	55	50	2,6	26..

Części zamienne, zawarte w dostawie

Dla wielkości	Mocowanie dźwignią	Klucz mocujący	Zestaw mocujący	Śruba mocująca	Podkładka (K)	Śruba podkładki	Sprężyna
..10	–	T15P-2	CSP16-T15P	–	KX10-2	CS2507-T07P	–
..14	–	T15P-2	CSP16-T15P	–	KX14-2	CS3507-T09P	–
..20	CHD22	T20P-7L	–	L86025-T20P	KX20-2	CS4009-T15P	S7616
..26	CHD27	T20P-7L	–	L86025-T20P	KX26-2	C05012-T15P	S7616

Akcesoria

Dla wielkości	Podkładka (K)	Podkładka (K) 1	Podkładka (K) 2	Podkładka (K) 3	Podkładka (K) 4	Podkładka (K) 5	Podkładka (K) 6	Klucz podkładki
..10	KX12-2	–	–	–	–	–	–	T07P-2
..14	–	–	–	–	–	–	–	T09P-2
..20	–	KX20-99	KX20-0	KX20-1	KX20-3	KX20-4	KX20-5	T15P-2
..26	–	KX26-99	KX26-0	KX26-1	KX26-3	KX26-4	KX26-5	T15P-2

Ogólne tożsamość ISO
Poradnik

Ogólne tożsamość ISO
Oprawy

Ogólne tożsamość ISO
Płytki

Steadyline®

MDT

Mini-Shaft™

Obróbka rowków

Przecinanie

X4

Adaptory Moduły mocujące

Akcesoria i części zamienne

**CNR/L – Oprawki do precyzyjnych rowków
– Cal.**

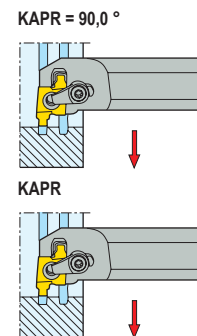
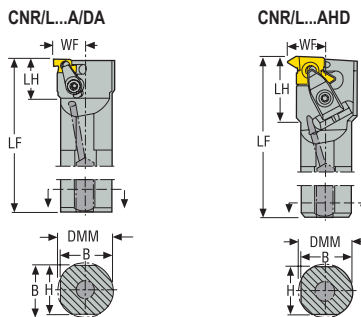

CTWS



- Pokazano wersję prawą
- Asortyment płytek, patrz str. 923-933
- Oznaczenia oprawek, patrz str. 901
- Podkładka regulacyjna KX12-2 do płytki 12..
- Do stosowania z płytką o wielkości 12 należy zapoznać się z wartościami w kolumnach WF2 / DCINN2
- Objasnienia atrybutów ISO, patrz strona 81

Oznaczenie	Numer produktu	DMM	H	B	LF	WF	WF2 12..	LH	DCINN	DCINN2	Waga	CTWS
		cal.	cal.	cal.	cal.	cal.	cal.	cal.	cal.	cal.	lbs	
CNR000757-10	00072573	0.750	0.691	0.707	7.000	0.490	0.608	1.480	0.950	0.950	0.880	10/12NR
CNR001008-10	00072569	1.000	0.921	0.957	8.000	0.618	0.736	2.500	1.200	1.000	1.760	10/12NR
CNR0012510-10	00072563	1.250	1.150	1.209	10.000	0.750	0.868	1.772	1.500	1.250	3.310	10/12NR
CNR0015012-10	00072592	1.500	1.339	1.427	12.008	0.858	0.976	1.772	1.800	1.600	0.440	10/12NR
CNL000757-10	00072624	0.750	0.650	0.707	7.000	0.490	0.608	1.480	0.950	0.950	0.880	10/12ER
CNL001008-10	00072610	1.000	0.902	0.957	8.000	0.620	0.738	1.559	1.200	1.000	1.760	10/12ER
CNR00075010-10-H	00072583	0.750	0.691	0.730	10.000	0.490	-	1.480	0.950	0.950	2.650	10/12NR
CNR000757-14	00072571	0.750	0.691	0.707	7.000	0.570	-	1.693	1.050	1.050	0.880	14..
CNR001008-14	00072567	1.000	0.921	0.957	8.000	0.700	-	1.732	1.300	1.050	1.980	14..
CNL001008-14	00072582	1.000	1.000	0.961	8.000	0.704	-	-	1.182	1.050	1.760	14..
CNR001008-20AHD	02562823	1.000	0.902	0.957	7.992	0.705	-	1.969	1.400	-	1.760	20..
CNR0012510-20AHD	02562824	1.250	1.150	1.209	10.000	0.945	-	2.165	1.700	1.400	3.310	20..
CNR0015012-20AHD	02562825	1.500	1.339	1.427	12.008	1.063	-	2.165	2.000	1.600	5.510	20..
CNL001008-20AHD	02562826	1.000	0.902	0.957	7.992	0.705	-	1.969	1.400	-	1.540	20..
CNL0012510-20AHD	02562827	1.250	1.150	1.209	10.000	0.945	-	2.165	1.700	1.400	2.870	20..
CNL0015012-20AHD	02562828	1.500	1.339	1.427	12.008	1.063	-	2.165	2.000	1.600	5.070	20..
CNR0012510-26AHD	02562830	1.250	1.150	1.209	10.000	1.063	-	2.323	2.000	1.600	3.090	26..
CNR0015012-26AHD	02562831	1.500	1.339	1.427	12.008	1.183	-	2.323	2.100	2.100	5.070	26..
CNR0017514-26AHD	02562832	1.750	1.591	1.677	13.976	1.307	-	2.283	2.300	1.800	8.160	26..
CNR0020014-26AHD	02562833	2.000	1.843	1.929	13.976	1.433	-	2.283	2.500	2.000	11.460	26..
CNR0025016-26AHD	02562834	2.500	2.343	2.429	15.984	1.683	-	2.283	3.000	2.500	20.720	26..
CNL0012510-26AHD	02564043	1.250	1.150	1.209	10.000	1.063	-	2.323	2.000	1.600	3.090	26..
CNL0015012-26AHD	02563555	1.500	1.339	1.427	12.008	1.177	-	2.323	2.100	2.100	4.850	26..
CNL0017514-26AHD	02563563	1.750	1.591	1.677	13.976	1.307	-	2.283	2.300	1.800	8.380	26..
CNL0025016-26AHD	02563564	2.500	2.343	2.429	15.984	1.683	-	2.283	3.000	2.500	20.720	26..

Części zamienne, zawarte w dostawie

Dla wielkości	Mocowanie dźwignią	Klucz mocujący	Zestaw mocujący	Śruba mocująca	Podkładka (K)	Śruba podkładki	Sprężyna
..-10	–	T15P-2	CSP16-T15P	–	KX10-2	CS2507-T07P	–
..-10-10-H	–	T15P-2	CSP16-T15P	–	KX10-2	CS2507-T07P	–
..-14	–	T15P-2	CSP16-T15P	–	KX14-2	CS3507-T09P	–
..-20	CHD22	T20P-7	–	L86025-T20P	KX20-2	CS4009-T15P	S7616
..-26	CHD27	T20P-7	–	L86025-T20P	KX26-2	C05012-T15P	S7616

Akcesoria

Dla wielkości	Podkładka (K)	Podkładka (K) 1	Podkładka (K) 2	Podkładka (K) 3	Podkładka (K) 4	Podkładka (K) 5	Podkładka (K) 6	Klucz podkładki
..-10	KX12-2	–	–	–	–	–	–	T07P-2
..-10-10-H	–	–	–	–	–	–	–	T07P-2
..-14	–	–	–	–	–	–	–	–
..-20	–	KX20-99	KX20-0	KX20-1	KX20-3	KX20-4	KX20-5	T15P-2
..-26	–	KX26-99	KX26-0	KX26-1	KX26-3	KX26-4	KX26-5	T15P-2

Ogólne toczenie
ISO
Poradnik

Ogólne toczenie
ISO
Oprawk

Ogólne toczenie
ISO
Płytki

Steadyline®

MDT

Mini-Shaft™

Obróbka rowków

Przecinanie

X4

Adaptory
Moduły mocujące

Akcesoria i części
zamienne

CF.R/L-.C – Oprawki do płytek ceramicznych LPGN – Metryczne

Ogólne toczzenie ISO Poradnik
 Ogólne toczzenie ISO Oprawki
 Ogólne toczzenie ISO Płytki
 Steadylime®
 MDT
 Mini-Shaft™
 Obróbka rowków
 Przecinanie
 X4
 Adaptery Moduły mocujące
 Akcesoria i części zamienne

CTWS



- Pokazano wersję prawą
- Asortyment płytek, patrz str. 934
- Objaśnienia atrybutów ISO, patrz strona 81

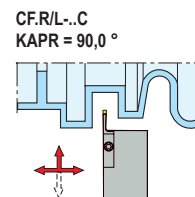
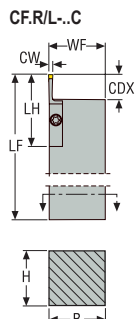

Oznaczenie	Numer produktu	H	B	LF	WF	LH	CDX	Waga	CW	CTWS
		mm	mm	mm	mm	mm	mm	kg	mm	
CFOR3244M-0317C	02927353	32	44	150	44,2	56,4	19,4	1,5	3,17	LPGN1204..
CFOL3244M-0317C	02927354	32	44	150	44,2	56,4	19,4	1,6	3,17	LPGN1204..
CFLR3244M-0635C	02464154	32	44	150	44,6	66,6	29,1	1,5	6,35	LPGN1906..
CFL3244M-0635C	02464113	32	44	150	44,6	66,6	29,1	1,5	6,35	LPGN1906..
CFKR3244M-0952C	02464109	32	44	150	45,0	76,8	38,5	1,5	9,52	LPGN2508..
CFKL3244M-0952C	02544163	32	44	150	45,0	76,8	38,5	1,4	9,52	LPGN2508..

Części zamienne, zawarte w dostawie

Dla wielkości	Mocowanie	Klucz mocujący
-0317C	CER024	T30P-7
-0317C	CEL024	T30P-7
-0635C	CER055	T30P-7
-0635C	CEL055	T30P-7
-0952C	CER087	T30P-7
-0952C	CEL087	T30P-7

Objaśnienia atrybutów ISO, patrz strona 81

Tolerancje:
CW = +0,05/0 / +0,002/0
Zakres oprawek , patrz strona(y) 916, 917

Płytki – precyzyjne rowki, rowki promieniowe

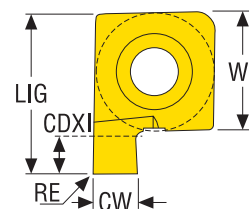

9



Oznaczenie Wewnętrzny prawy	CW	W1	LIG	CDXI	RE	Do pierścieni	Skok TPI	Gatunki	
								Pokrywane	
	mm cal.	mm cal.	mm cal.	mm cal.	mm cal.	mm cal.		CP30	CP500
9NR1.15FG	1,15 0.045	6,35 0.250	9,0 0.354	1,15 0.045	0,0 0.0	1,00 0.039	-	■	■
9NR1.35FG	1,35 0.053	6,35 0.250	9,0 0.354	1,35 0.053	0,0 0.0	1,20 0.047	-	■	■
9NR1.65FG	1,65 0.065	6,35 0.250	9,0 0.354	1,65 0.065	0,0 0.0	1,50 0.059	-	■	■
9NR1.9FG	1,9 0.075	6,35 0.250	9,0 0.354	1,9 0.075	0,0 0.0	1,75 0.069	-	■	■
9NR2.15FG	2,15 0.085	6,35 0.250	9,0 0.354	2,15 0.085	0,0 0.0	2,00 0.079	6TPI	■	■
9NR2.65FG	2,65 0.104	6,35 0.250	9,0 0.354	2,65 0.104	0,0 0.0	2,50 0.098	-	■	■

Oznaczenie Wewnętrzny lewy	CW	W1	LIG	CDXI	RE	Do pierścieni	Skok TPI	Gatunki	
								Pokrywane	
	mm cal.	mm cal.	mm cal.	mm cal.	mm cal.	mm cal.		CP30	CP500
9NL1.15FG	1,15 0.045	6,35 0.250	9,0 0.354	1,15 0.045	0,0 0.0	1,00 0.039	-	■	■
9NL1.35FG	1,35 0.053	6,35 0.250	9,0 0.354	1,35 0.053	0,0 0.0	1,20 0.047	-		■
9NL1.65FG	1,65 0.065	6,35 0.250	9,0 0.354	1,65 0.065	0,0 0.0	1,50 0.059	-		■
9NL1.9FG	1,9 0.075	6,35 0.250	9,0 0.354	1,9 0.075	0,0 0.0	1,75 0.069	-		■
9NL2.15FG	2,15 0.085	6,35 0.250	9,0 0.354	2,15 0.085	0,0 0.0	2,00 0.079	6TPI		■
9NL2.65FG	2,65 0.104	6,35 0.250	9,0 0.354	2,65 0.104	0,0 0.0	2,50 0.098	-	■	■

Ogólne toczenie ISO Poradnik

Ogólne toczenie ISO Oprawki

Ogólne toczenie ISO Płytki

Steadyline®

MDT

Mini-Shaft™

Obróbka rowków

Przecinanie

X4

Adaptory Moduły mocujące

Akcesoria i części zamienne

Płytki – precyzyjne rowki, rowki promieniowe

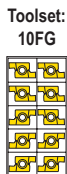
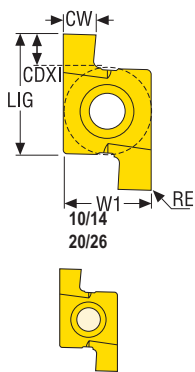

Tolerancje:
CW = +0,05/0 / +0.002/0
Zakres opravek , patrz strona(y) 909, 910, 911, 912, 913, 918, 919, 920, 921

Objaśnienia atrybutów ISO, patrz strona 81

Zestaw 10FG, CP500 zawiera:
1 szt. 10ER1.15FG, 1 szt. 10ER1.35FG
1 szt. 10ER1.65FG, 1 szt. 10ER1.9FG
1 szt. 10ER2.15FG, 1 szt. 10NR1.15FG
1 szt. 10NR1.35FG, 1 szt. 10NR1.65FG
1 szt. 10NR1.9FG, 1 szt. 10NR2.15FG

Steadyline®	Gatunki									
	Oznaczenie Zewnętrzny prawy Wewnętrzny lewy	CW	W1	LIG	CDXI	RE	Do pięści	Skok TPI	Pokrywane	
									CP30	CP500
	mm cal.	mm cal.	mm cal.	mm cal.	mm cal.	mm cal.				
	10ER1.15FG	1,15 0.045	6,35 0.250	9,0 0.354	1,15 0.045	0,0 0.0	1,00 0.039	-	■	■
	10ER1.35FG	1,35 0.053	6,35 0.250	9,0 0.354	1,35 0.053	0,0 0.0	1,20 0.047	-	■	■
	10ER1.65FG	1,65 0.065	6,35 0.250	9,0 0.354	1,65 0.065	0,0 0.0	1,50 0.059	-	■	■
	10ER1.9FG	1,9 0.075	6,35 0.250	9,0 0.354	1,9 0.075	0,0 0.0	1,75 0.069	-	■	■
	10ER2.15FG	2,15 0.085	6,35 0.250	9,0 0.354	2,15 0.085	0,0 0.0	2,00 0.079	6TPI	■	■
	10ER2.65FG	2,65 0.104	6,35 0.250	9,0 0.354	2,65 0.104	0,0 0.0	2,50 0.098	-	■	■
	14ER3.0FG	3,0 0.118	9,525 0.375	14,0 0.551	3,0 0.118	0,0 0.0	-	-	■	■
	14ER3.2FG	3,2 0.126	9,525 0.375	14,0 0.551	3,2 0.126	0,0 0.0	3,00 0.118	-		■
	14ER3.4FG	3,4 0.134	9,525 0.375	14,0 0.551	3,4 0.134	0,0 0.0	-	4TPI		■
	14ER4.0FG	4,0 0.157	9,525 0.375	14,0 0.551	4,0 0.157	0,0 0.0	-	-	■	■
	14ER4.2FG	4,2 0.165	9,525 0.375	14,0 0.551	4,2 0.165	0,0 0.0	4,00 0.157	-		■
	20ER4.4FG	4,4 0.173	12,7 0.500	20,0 0.787	4,4 0.173	0,0 0.0	-	3TPI		■
	20ER5.0FG	5,0 0.197	12,7 0.500	20,0 0.787	5,0 0.197	0,0 0.0	-	-		■
	20ER5.2FG	5,2 0.205	12,7 0.500	20,0 0.787	5,2 0.205	0,0 0.0	5,00 0.197	-		■
	20ER6.0FG	6,0 0.236	12,7 0.500	20,0 0.787	6,0 0.236	0,0 0.0	-	-		■
	20ER6.35FG	6,35 0.250	12,7 0.500	20,0 0.787	6,35 0.250	0,0 0.0	-	-		■
	26ER8.0FG	8,0 0.315	15,875 0.625	26,0 1.024	8,0 0.315	0,0 0.0	-	-		■
	26ER10.0FG	10,0 0.394	15,875 0.625	26,0 1.024	10,0 0.394	0,0 0.0	-	-		■
	10FG	-	-	-	-	0,0 0.0	-	-		

Oznaczenie Wewnętrzny prawy Zewnętrzny lewy	CW	W1	LIG	CDXI	RE	Do pierścieni	Skok TPI	Gatunki	
								Pokrywane	
	mm cal.	mm cal.	mm cal.	mm cal.	mm cal.	mm cal.		CP30	CP500
10NR1.15FG	1,15 0.045	6,35 0.250	9,0 0.354	1,15 0.045	0,0 0.0	1,00 0.039	-	■	■
10NR1.35FG	1,35 0.053	6,35 0.250	9,0 0.354	1,35 0.053	0,0 0.0	1,20 0.047	-	■	■
10NR1.65FG	1,65 0.065	6,35 0.250	9,0 0.354	1,65 0.065	0,0 0.0	1,50 0.059	-	■	■
10NR1.9FG	1,9 0.075	6,35 0.250	9,0 0.354	1,9 0.075	0,0 0.0	1,75 0.069	-	■	■
10NR2.15FG	2,15 0.085	6,35 0.250	9,0 0.354	2,15 0.085	0,0 0.0	2,00 0.079	6TPI	■	■
10NR2.65FG	2,65 0.104	6,35 0.250	9,0 0.354	2,65 0.104	0,0 0.0	2,50 0.098	-	■	■
14NR3.0FG	3,0 0.118	9,525 0.375	14,0 0.551	3,0 0.118	0,0 0.0	-	-	■	■
14NR3.2FG	3,2 0.126	9,525 0.375	14,0 0.551	3,2 0.126	0,0 0.0	3,00 0.118	-		■
14NR3.4FG	3,4 0.134	9,525 0.375	14,0 0.551	3,4 0.134	0,0 0.0	-	4TPI		■
14NR4.0FG	4,0 0.157	9,525 0.375	14,0 0.551	4,0 0.157	0,0 0.0	-	-	■	■
14NR4.2FG	4,2 0.165	9,525 0.375	14,0 0.551	4,2 0.165	0,0 0.0	4,00 0.157	-		■
20NR4.4FG	4,4 0.173	12,7 0.500	20,0 0.787	4,4 0.173	0,0 0.0	-	3TPI		■
20NR5.0FG	5,0 0.197	12,7 0.500	20,0 0.787	5,0 0.197	0,0 0.0	-	-	■	■
20NR5.2FG	5,2 0.205	12,7 0.500	20,0 0.787	5,2 0.205	0,0 0.0	5,00 0.197	-		■
20NR6.0FG	6,0 0.236	12,7 0.500	20,0 0.787	6,0 0.236	0,0 0.0	-	-		■
26NR8.0FG	8,0 0.315	15,875 0.625	26,0 1.024	8,0 0.315	0,0 0.0	-	-		■
20NR6.35FG	6,35 0.250	12,7 0.500	20,0 0.787	6,35 0.250	0,0 0.0	-	-		■
26NR10.0FG	10,0 0.394	15,875 0.625	26,0 1.024	10,0 0.394	0,0 0.0	-	-		■

 Ogólne toczenie
ISO
Poradnik

 Ogólne toczenie
ISO
Oprawkę

 Ogólne toczenie
ISO
Płytki

Steadyline®

MDT

Mini-Shaft™

Obróbka rowków

Przecinanie

X4

 Adaptery
Moduły mocu-
jące

 Akcesoria i częś-
ci zamienne

Płytki – precyzyjne rowki, rowki osiowe

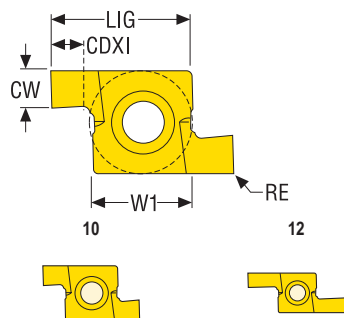

Tolerancje:
CW = +0,05/0 / +0.002/0
Zakres oprawek i INPLM, patrz strona(y) 914, 915

Objaśnienia atrybutów ISO, patrz strona 81

Oznaczenie Zewnętrzny lewy	CW	W1	LIG	CDXI	RE	INPLM	Szerokość	Gatunki	
								Pokrywane	
	mm cal.	mm cal.	mm cal.	mm cal.	mm cal.	mm cal.	mm cal.	CP30	CP500
10EAR2.5FA	2,5 0.098	6,35 0.250	9,0 0.354	2,5 0.098	0,0 0.0	16,0 0.630	2,5 0.098	■	■
12EAR2.5FD	2,5 0.098	6,35 0.250	12,0 0.472	5,0 0.197	0,2 0.008	18,0 0.709	2,5 0.098		■
14EAR4.0FA	4,0 0.157	9,525 0.375	14,0 0.551	4,0 0.157	0,0 0.0	22,0 0.866	4,0 0.157	■	■
20EAR6.0FA	6,0 0.236	12,7 0.500	20,0 0.787	6,0 0.236	0,0 0.0	28,0 1.102	6,0 0.236	■	■

Oznaczenie Zewnętrzny lewy	CW	W1	LIG	CDXI	RE	INPLM	Szerokość	Gatunki	
								Pokrywane	
	mm cal.	mm cal.	mm cal.	mm cal.	mm cal.	mm cal.	mm cal.	CP30	CP500
10EAL2.5FA	2,5 0.098	6,35 0.250	9,0 0.354	2,5 0.098	0,0 -0.0	16,0 0.630	2,5 0.098		■
12EAL2.5FD	2,5 0.098	6,35 0.250	12,0 0.472	5,0 0.197	0,2 0.008	18,0 0.709	2,5 0.098		■
14EAL4.0FA	4,0 0.157	9,525 0.375	14,0 0.551	4,0 0.157	0,0 -0.0	22,0 0.866	4,0 0.157	■	■
20EAL6.0FA	6,0 0.236	12,7 0.500	20,0 0.787	6,0 0.236	0,0 -0.0	28,0 1.102	6,0 0.236		■

Płytki – precyzyjne rowki, głębokie rowki promieniowe

Objaśnienia atrybutów ISO, patrz strona 81

Tolerancje:
CW = ±0,025/0.001
CDXI = +0,10/0 / +0.004/0
Zakres oprawek , patrz strona(y) 909, 910, 911, 912, 913, 918, 919, 920, 921

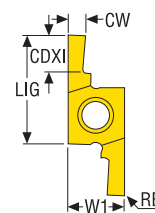

..FD

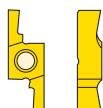

Oznaczenie Zewnętrzny prawy Wewnętrzny lewy	Gatunki						Pokrywane	
	CW	W1	LIG	CDXI	RE	CP30	CP500	
	mm cal.	mm cal.	mm cal.	mm cal.	mm cal.			
10ER0.50FD	0,5 0.020	6,35 0.250	9,0 0.354	1,0 0.039	0,0 0.0		■	
10ER0.80FD	0,8 0.031	6,35 0.250	9,0 0.354	1,6 0.063	0,0 0.0		■	
10ER1.00FD	1,0 0.039	6,35 0.250	9,0 0.354	2,0 0.079	0,0 0.0		■	
12ER1.04FD	1,04 0.041	6,35 0.250	12,0 0.472	2,08 0.082	0,0 0.0		■	
12ER1.20FD	1,2 0.047	6,35 0.250	12,0 0.472	2,4 0.094	0,1 0.004		■	
12ER1.40FD	1,4 0.055	6,35 0.250	12,0 0.472	2,8 0.110	0,1 0.004		■	
12ER1.47FD	1,47 0.058	6,35 0.250	12,0 0.472	2,94 0.116	0,1 0.004		■	
12ER1.50FD	1,5 0.059	6,35 0.250	12,0 0.472	3,0 0.118	0,1 0.004		■	
12ER1.57FD	1,57 0.062	6,35 0.250	12,0 0.472	3,14 0.124	0,15 0.006		■	
12ER1.70FD	1,7 0.067	6,35 0.250	12,0 0.472	3,4 0.134	0,15 0.006		■	
12ER1.96FD	1,96 0.077	6,35 0.250	12,0 0.472	3,92 0.154	0,15 0.006		■	
12ER2.00FD	2,0 0.079	6,35 0.250	12,0 0.472	4,0 0.157	0,2 0.008		■	
12ER2.24FD	2,24 0.088	6,35 0.250	12,0 0.472	4,48 0.176	0,2 0.008		■	
12ER2.30FD	2,3 0.091	6,35 0.250	12,0 0.472	4,6 0.181	0,2 0.008		■	
12ER2.39FD	2,39 0.094	6,35 0.250	12,0 0.472	4,78 0.188	0,2 0.008		■	
12ER2.65FD	2,65 0.104	6,35 0.250	12,0 0.472	5,3 0.209	0,2 0.008		■	

Ogólne toczenie ISO
Poradnik

Ogólne toczenie ISO
Oprawki

Ogólne toczenie ISO
Płytki

Steadyline®

MDT

Mini-Shaft™

Obróbka rowków

Przecinanie

X4

Adaptory
Moduły mocujące

Akcesoria i części
zamienne

Ogólne toczzenie ISO Poradnik
Ogólne toczzenie ISO Oprawki
Ogólne toczzenie ISO Płytki
Steadyline®
MDT
Mini-Shaft™
Obróbka rowków
Przecinanie
X4
Adaptory Moduły mocujące
Akcesoria i części zamienne

Oznaczenie Wewnętrzny prawy Zewnętrzny lewy	Gatunki						Pokrywane	
	CW	W1	LIG	CDXI	RE	CP30	CP500	
	mm cal.	mm cal.	mm cal.	mm cal.	mm cal.			
10NR0.50FD	0,5 0.020	6,35 0.250	9,0 0.354	1,0 0.039	0,0 0.0		■	
10NR0.80FD	0,8 0.031	6,35 0.250	9,0 0.354	1,6 0.063	0,0 0.0		■	
10NR1.00FD	1,0 0.039	6,35 0.250	9,0 0.354	2,0 0.079	0,0 0.0		■	
12NR1.04FD	1,04 0.041	6,35 0.250	12,0 0.472	2,08 0.082	0,0 0.0		■	
12NR1.20FD	1,2 0.047	6,35 0.250	12,0 0.472	2,4 0.094	0,1 0.004		■	
12NR1.40FD	1,4 0.055	6,35 0.250	12,0 0.472	2,8 0.110	0,1 0.004		■	
12NR1.47FD	1,47 0.058	6,35 0.250	12,0 0.472	2,94 0.116	0,1 0.004		■	
12NR1.50FD	1,5 0.059	6,35 0.250	12,0 0.472	3,0 0.118	0,1 0.004		■	
12NR1.57FD	1,57 0.062	6,35 0.250	12,0 0.472	3,14 0.124	0,15 0.006		■	
12NR1.70FD	1,7 0.067	6,35 0.250	12,0 0.472	3,4 0.134	0,15 0.006		■	
12NR1.96FD	1,96 0.077	6,35 0.250	12,0 0.472	3,92 0.154	0,15 0.006		■	
12NR2.00FD	2,0 0.079	6,35 0.250	12,0 0.472	4,0 0.157	0,2 0.008		■	
12NR2.24FD	2,24 0.088	6,35 0.250	12,0 0.472	4,48 0.176	0,2 0.008		■	
12NR2.30FD	2,3 0.091	6,35 0.250	12,0 0.472	4,6 0.181	0,2 0.008		■	
12NR2.39FD	2,39 0.094	6,35 0.250	12,0 0.472	4,78 0.188	0,2 0.008		■	
12NR2.65FD	2,65 0.104	6,35 0.250	12,0 0.472	5,3 0.209	0,2 0.008		■	

Objaśnienia atrybutów ISO, patrz strona 81

Tolerancje:
RE = $\pm 0,05/0,002$
Zakres opravek , patrz strona(y) 909, 910, 911, 912, 913,
918, 919, 920, 921

Płytki – precyzyjne rowki, DIN76

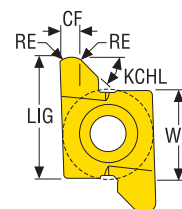

..D76



Oznaczenie Zewnętrzny prawy Wewnętrzny lewy	CF	W1	LIG	RE	Dla maks. skoku	KCHR°	KCHL°	Gatunki	
								Pokrywane	
	mm <i>cal.</i>	mm <i>cal.</i>	mm <i>cal.</i>	mm <i>cal.</i>	mm <i>cal.</i>			CP30	CP500
10ER1.0D76	2,0 <i>0.079</i>	6,35 <i>0.250</i>	9,0 <i>0.354</i>	0,5 <i>0.020</i>	1,0 <i>0.039</i>	0	45		■
14ER1.5D76	3,1 <i>0.122</i>	9,525 <i>0.375</i>	14,0 <i>0.551</i>	0,75 <i>0.030</i>	1,5 <i>0.059</i>	0	45	■	■
20ER2.0D76	4,5 <i>0.177</i>	12,7 <i>0.500</i>	20,0 <i>0.787</i>	1,0 <i>0.039</i>	2,0 <i>0.079</i>	0	45		■

Oznaczenie Wewnętrzny prawy Zewnętrzny lewy	CF	W1	LIG	RE	Dla maks. skoku	KCHR°	KCHL°	Gatunki	
								Pokrywane	
	mm <i>cal.</i>	mm <i>cal.</i>	mm <i>cal.</i>	mm <i>cal.</i>	mm <i>cal.</i>			CP30	CP500
10NR1.0D76	2,0 <i>0.079</i>	6,35 <i>0.250</i>	9,0 <i>0.354</i>	0,5 <i>0.020</i>	1,0 <i>0.039</i>	45	0		■
14NR1.5D76	3,1 <i>0.122</i>	9,525 <i>0.375</i>	14,0 <i>0.551</i>	0,75 <i>0.030</i>	1,5 <i>0.059</i>	45	0		■
20NR2.0D76	4,5 <i>0.177</i>	12,7 <i>0.500</i>	20,0 <i>0.787</i>	1,0 <i>0.039</i>	2,0 <i>0.079</i>	45	0		■

Ogólne toczenie
ISO
Poradnik

Ogólne toczenie
ISO
Oprawki

Ogólne toczenie
ISO
Płytki

Steadyline®

MDT

Mini-Shaft™

Obróbka rowków

Przecinanie

X4

Adaptory
Moduły mocu-
jące

Akcesoria i częś-
ci zamienne

Płytki – precyzyjne rowki, pełny promień

Objaśnienia atrybutów ISO, patrz strona 81

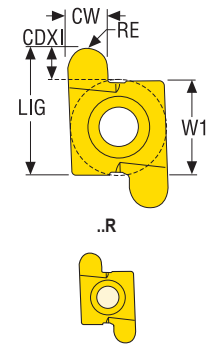

Tolerancje:
RE = $\pm 0,05/0,002$
Zakres oprawek , patrz strona(y) 909, 910, 911, 912, 913, 918, 919, 920, 921

Ogólne toczenie ISO Płytki	Ogólne toczenie ISO Oprawki	Ogólne toczenie ISO Poradnik	Gatunki								
			Oznaczenie	CW	W1	LIG	CDXI	RE	Do promienia	Pokrywane	
			Zewnętrzny prawy Wewnętrzny lewy							CP30	CP500
Steadyline®	MDT	Mini-Shaft™	mm	mm	mm	mm	mm	mm	mm		
			cal.	cal.	cal.	cal.	cal.	cal.	cal.		
			10ER1.0R	2,0 0.079	6,35 0.250	9,0 0.354	2,4 0.094	1,0 0.039	1,0 0.039		■
			10ER1.2R	2,4 0.094	6,35 0.250	9,0 0.354	2,4 0.094	1,2 0.047	1,2 0.047		■
			14ER1.5R	3,0 0.118	9,525 0.375	14,0 0.551	4,0 0.157	1,5 0.059	1,5 0.059	■	■
			14ER2.0R	4,0 0.157	9,525 0.375	14,0 0.551	4,28 0.169	2,0 0.079	2,0 0.079	■	■
			20ER3.0R	6,0 0.236	12,7 0.500	20,0 0.787	6,9 0.272	3,0 0.118	3,0 0.118	■	■
			26ER4.0R	8,0 0.315	15,875 0.625	26,0 1.024	9,8 0.386	4,0 0.157	4,0 0.157		■
			26ER5.0R	10,0 0.394	15,875 0.625	26,0 1.024	9,8 0.386	5,0 0.197	5,0 0.197		■

Ogólne toczenie ISO Płytki	Ogólne toczenie ISO Oprawki	Ogólne toczenie ISO Poradnik	Gatunki								
			Oznaczenie	CW	W1	LIG	CDXI	RE	Do promienia	Pokrywane	
			Zewnętrzny prawy Wewnętrzny lewy							CP30	CP500
Przecinanie	X4	Adaptory Moduły mocujące	mm	mm	mm	mm	mm	mm	mm		
			cal.	cal.	cal.	cal.	cal.	cal.	cal.		
			10NR1.0R	2,0 0.079	6,35 0.250	9,0 0.354	2,4 0.094	1,0 0.039	1,0 0.039		■
			10NR1.2R	2,4 0.094	6,35 0.250	9,0 0.354	2,4 0.094	1,2 0.047	1,2 0.047	■	■
			14NR1.5R	3,0 0.118	9,525 0.375	14,0 0.551	4,28 0.169	1,5 0.059	1,5 0.059	■	■
			14NR2.0R	4,0 0.157	9,525 0.375	14,0 0.551	4,28 0.169	2,0 0.079	2,0 0.079		■
			20NR3.0R	6,0 0.236	12,7 0.500	20,0 0.787	6,9 0.272	3,0 0.118	3,0 0.118	■	■
			26NR4.0R	8,0 0.315	15,875 0.625	26,0 1.024	9,8 0.386	4,0 0.157	4,0 0.157		■
			26NR5.0R	10,0 0.394	15,875 0.625	26,0 1.024	9,8 0.386	5,0 0.197	5,0 0.197		■

Płytki – precyzyjne rowki, pierścień o-ring statyczny

Objaśnienia atrybutów ISO, patrz strona 81

Standard

[^] =
SMS 1588, BS 4518

^{**} =
ISO 3601, DIN 3771, BS 1806

Tolerancje:

CW = +0,07/-0,03 / +0.003/-0.0012

RETR/RETL = ±0,05/0.002

RE = ±0,15/0.006

CDXI = ±0,025/0.001

Zakres opravek , patrz strona(y) 909, 910, 911, 912, 913, 918, 919, 920, 921

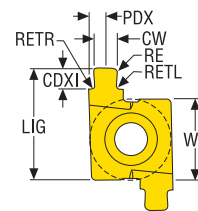

..ST



Oznaczenie Zewnętrzny prawy Wewnętrzny lewy											Gatunki		
	CW	PDX	W1	LIG	RETR	RETL	CDXI	RE	Do O-ringów	Standard	Pokrywane	CP30	CP500
	mm <i>cal.</i>	mm <i>cal.</i>	mm <i>cal.</i>	mm <i>cal.</i>	mm <i>cal.</i>	mm <i>cal.</i>	mm <i>cal.</i>	mm <i>cal.</i>	mm <i>cal.</i>	mm <i>cal.</i>			
14ER1.6ST	2,4 <i>0.094</i>	2,0 <i>0.079</i>	9,525 <i>0.375</i>	14,0 <i>0.551</i>	0,2 <i>0.008</i>	0,2 <i>0.008</i>	1,11 <i>0.044</i>	0,5 <i>0.020</i>	1,60	–	*		■
14ER2.4ST	3,2 <i>0.126</i>	2,0 <i>0.079</i>	9,525 <i>0.375</i>	14,0 <i>0.551</i>	0,23 <i>0.009</i>	0,23 <i>0.009</i>	1,78 <i>0.070</i>	0,5 <i>0.020</i>	2,40	–	*		■
20ER3.0ST	3,8 <i>0.150</i>	3,2 <i>0.126</i>	12,7 <i>0.500</i>	20,0 <i>0.787</i>	0,3 <i>0.012</i>	0,3 <i>0.012</i>	2,25 <i>0.089</i>	1,0 <i>0.039</i>	3,00	–	*		■
20ER3.55ST	4,8 <i>0.189</i>	3,2 <i>0.126</i>	12,7 <i>0.500</i>	20,0 <i>0.787</i>	0,3 <i>0.012</i>	0,3 <i>0.012</i>	2,64 <i>0.104</i>	0,75 <i>0.030</i>	3,55	0.140	**		■
20ER4.1ST	5,1 <i>0.201</i>	3,2 <i>0.126</i>	12,7 <i>0.500</i>	20,0 <i>0.787</i>	0,4 <i>0.016</i>	0,4 <i>0.016</i>	3,19 <i>0.126</i>	1,0 <i>0.039</i>	4,10	–	*		■
26ER5.7ST	6,5 <i>0.256</i>	5,0 <i>0.197</i>	15,875 <i>0.625</i>	26,0 <i>1.024</i>	0,4 <i>0.016</i>	0,4 <i>0.016</i>	4,56 <i>0.180</i>	1,0 <i>0.039</i>	5,70	–	*		■

Oznaczenie Wewnętrzny prawy Zewnętrzny lewy											Gatunki		
	CW	PDX	W1	LIG	RETR	RETL	CDXI	RE	Do O-ringów	Standard	Pokrywane	CP30	CP500
	mm <i>cal.</i>	mm <i>cal.</i>	mm <i>cal.</i>	mm <i>cal.</i>	mm <i>cal.</i>	mm <i>cal.</i>	mm <i>cal.</i>	mm <i>cal.</i>	mm <i>cal.</i>	mm <i>cal.</i>			
14NR1.6ST	2,4 <i>0.094</i>	2,0 <i>0.079</i>	9,525 <i>0.375</i>	14,0 <i>0.551</i>	0,2 <i>0.008</i>	0,2 <i>0.008</i>	1,11 <i>0.044</i>	0,5 <i>0.020</i>	1,60	–	*		■
20NR3.0ST	3,8 <i>0.150</i>	3,2 <i>0.126</i>	12,7 <i>0.500</i>	20,0 <i>0.787</i>	0,3 <i>0.012</i>	0,3 <i>0.012</i>	2,25 <i>0.089</i>	1,0 <i>0.039</i>	3,00	–	*		■
26NR5.7ST	6,5 <i>0.256</i>	5,0 <i>0.197</i>	15,875 <i>0.625</i>	26,0 <i>1.024</i>	0,4 <i>0.016</i>	0,4 <i>0.016</i>	4,56 <i>0.180</i>	1,0 <i>0.039</i>	5,70	–	*		■

Ogólne toczzenie ISO
Poradnik

Ogólne toczzenie ISO
Oprawy

Ogólne toczzenie ISO
Płytki

Steadyline®

MDT

Mini-Shaft™

Obróbka rowków

Przecinanie

X4

Adaptory
Moduły mocujące

Akcesoria i części
zamiennicze

Płytki – precyzyjne rowki, pierścien o-ring osiowy

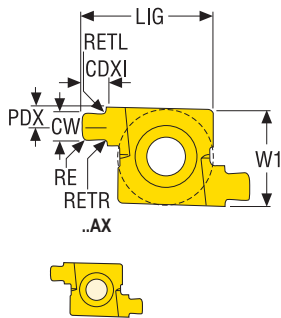

Tolerancje:
 CW = +0,07/-0,03 / +0.003/-0.0012
 RETR/RETL = ±0,05/0.002
 RE = ±0,15/0.006
 CDXI = ±0,025/0.001
 Zakres opravek , patrz strona(y) 914, 915

Objaśnienia atrybutów ISO, patrz strona 81

Standard
 * =
 SMS 1588, BS 4518

** =
 ISO 3601, DIN 3771, BS 1806

Oznaczenie											Gatunki			
	Zewnętrzny prawy	CW	PDX	W1	LIG	RETR	RETL	CDXI	RE	Do O-ringów		Standard	Pokrywane	
	mm cal.	mm cal.	mm cal.	mm cal.	mm cal.	mm cal.	mm cal.	mm cal.	mm cal.	mm	cal.		CP30	CP500
14EAR2.4AX	3,4 0.134	2,0 0.079	9,525 0.375	14,0 0.551	0,2 0.008	0,2 0.008	1,6 0.063	0,5 0.020	2,40	-	*			■
14EAR2.65AX	3,6 0.142	2,1 0.083	9,525 0.375	14,0 0.551	0,25 0.010	0,25 0.010	2,07 0.081	0,5 0.020	3,00	-	*			■
20EAR3.0AX	4,2 0.165	3,2 0.126	12,7 0.500	20,0 0.787	0,25 0.010	0,25 0.010	2,07 0.081	1,0 0.039	2,65	0.104	**			■
20EAR3.55AX	4,9 0.193	3,2 0.126	12,7 0.500	20,0 0.787	0,3 0.012	0,3 0.012	2,79 0.110	0,75 0.030	3,55	0.140	**			■

Oznaczenie											Gatunki			
	Zewnętrzny lewy	CW	PDX	W1	LIG	RETR	RETL	CDXI	RE	Do O-ringów		Standard	Pokrywane	
	mm cal.	mm cal.	mm cal.	mm cal.	mm cal.	mm cal.	mm cal.	mm cal.	mm cal.	mm	cal.		CP30	CP500
14EAL2.4AX	3,4 0.134	2,0 0.079	9,525 0.375	14,0 0.551	0,2 0.008	0,2 0.008	1,6 0.063	0,5 0.020	2,40	-	*			■

Płytki – precyzyjne rowki, pierścieni o-ring dynamiczny

Objaśnienia atrybutów ISO, patrz strona 81

Standard

[^] =
SMS 1588, BS 4518

^{**} =
ISO 3601, DIN 3771, BS 1806

Tolerancje:
CW = +0,07/-0,03 / +0.003/-0.0012
RETR/RETL = ±0,05/0.002
RE = ±0,15/0.006
CDXI = ±0,025/0.001
Zakres opravek , patrz strona(y) 909, 910, 911, 912, 913,
918, 919, 920, 921

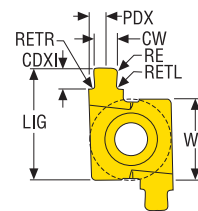

..DY



Oznaczenie Zewnętrzny prawy Wewnętrzny lewy											Gatunki		
	CW	PDX	W1	LIG	RETR	RETL	CDXI	RE	Do O-ringów	Standard	Pokrywane	CP30	CP500
	mm <i>cal.</i>	mm <i>cal.</i>	mm <i>cal.</i>	mm <i>cal.</i>	mm <i>cal.</i>	mm <i>cal.</i>	mm <i>cal.</i>	mm <i>cal.</i>	mm	<i>cal.</i>			
14ER2.4DY	3,3 <i>0.130</i>	2,0 <i>0.079</i>	9,525 <i>0.375</i>	14,0 <i>0.551</i>	0,25 <i>0.010</i>	0,25 <i>0.010</i>	1,87 <i>0.074</i>	0,5 <i>0.020</i>	2,40	-	*		■
20ER3.0DY	4,1 <i>0.161</i>	3,2 <i>0.126</i>	12,7 <i>0.500</i>	20,0 <i>0.787</i>	0,25 <i>0.010</i>	0,25 <i>0.010</i>	2,36 <i>0.093</i>	1,0 <i>0.039</i>	3,00	-	*		■
14ER1.8DY	2,4 <i>0.094</i>	2,0 <i>0.079</i>	9,525 <i>0.375</i>	14,0 <i>0.551</i>	0,2 <i>0.008</i>	0,2 <i>0.008</i>	1,45 <i>0.057</i>	0,5 <i>0.020</i>	1,80	0.071	**		■
14ER2.65DY	3,6 <i>0.142</i>	2,1 <i>0.083</i>	9,525 <i>0.375</i>	14,0 <i>0.551</i>	0,3 <i>0.012</i>	0,3 <i>0.012</i>	2,16 <i>0.085</i>	0,5 <i>0.020</i>	2,65	0.104	**		■
20ER3.55DY	4,8 <i>0.189</i>	3,2 <i>0.126</i>	12,7 <i>0.500</i>	20,0 <i>0.787</i>	0,3 <i>0.012</i>	0,3 <i>0.012</i>	2,97 <i>0.117</i>	0,65 <i>0.026</i>	3,55	0.140	**		■

Oznaczenie Wewnętrzny prawy Zewnętrzny lewy											Gatunki		
	CW	PDX	W1	LIG	RETR	RETL	CDXI	RE	Do O-ringów	Standard	Pokrywane	CP30	CP500
	mm <i>cal.</i>	mm <i>cal.</i>	mm <i>cal.</i>	mm <i>cal.</i>	mm <i>cal.</i>	mm <i>cal.</i>	mm <i>cal.</i>	mm <i>cal.</i>	mm	<i>cal.</i>			
14NR2.4DY	3,3 <i>0.130</i>	2,0 <i>0.079</i>	9,525 <i>0.375</i>	14,0 <i>0.551</i>	0,25 <i>0.010</i>	0,25 <i>0.010</i>	1,87 <i>0.074</i>	0,5 <i>0.020</i>	2,40	-	*		■
14NR1.8DY	2,4 <i>0.094</i>	2,0 <i>0.079</i>	9,525 <i>0.375</i>	14,0 <i>0.551</i>	0,2 <i>0.008</i>	0,2 <i>0.008</i>	1,45 <i>0.057</i>	0,5 <i>0.020</i>	1,80	0.071	**		■

Ogólne toczenie ISO
Poradnik

Ogólne toczenie ISO
Oprawy

Ogólne toczenie ISO
Płytki

Steadyline®

MDT

Mini-Shaft™

Obróbka rowków

Przecinanie

X4

Adaptory
Moduły mocujące

Akcesoria i części
zamiennicze

Ogólne toczenie ISO Poradnik
Ogólne toczenie ISO Oprawki
Ogólne toczenie ISO Płytki
Steadyline®
MDT
Mini-Shaft™
Obróbka rowków
Przecinanie
X4
Adaptory Moduły mocujące
Akcesoria i części zamienne

LPGN

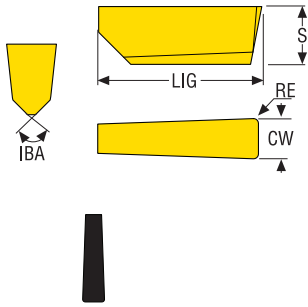

Tolerancje:
CW = $\pm 0,025/0,001$
LIG = $\pm 0,04/0,0016$
S = $\pm 0,05/0,002$
RE = $\pm 0,025/0,001$

Objaśnienia atrybutów ISO, patrz strona 81
Wielkości ostrza, patrz str. 135
Zabezpieczenie krawędzi, patrz str. 131

IBA = 90°

Oznaczenie	RE	CW	LIG	S	Gatunki Pokrywane
	mm cal.	mm cal.	mm cal.	mm cal.	CW100
LPGN120404-03175E	0,381 0.015	3,175 0.125	12,7 0.500	4,5 0.177	■
LPGN190608-0635E	0,787 0.031	6,35 0.250	19,1 0.752	6,1 0.240	■
LPGN250808-07925E	0,787 0.031	7,925 0.312	25,4 1.000	8,31 0.327	■

LPGN

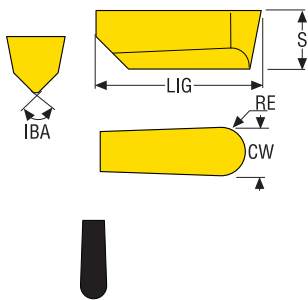

Tolerancje:
CW = $\pm 0,025/0,001$
LIG = $\pm 0,04/0,0016$
S = $\pm 0,05/0,002$
RE = $\pm 0,025/0,001$

Objaśnienia atrybutów ISO, patrz strona 81
Wielkości ostrza, patrz str. 135
Zabezpieczenie krawędzi, patrz str. 131

IBA = 90°

Oznaczenie	RE	CW	LIG	S	Gatunki Pokrywane
	mm cal.	mm cal.	mm cal.	mm cal.	CW100
LPGN1906M0-0635E	3,175 0.125	6,35 0.250	19,1 0.752	6,1 0.240	■



Przecinanie

Zoptymalizowane pod kątem operacji przecinania narzędzie Seco 150.10 składa się z osadzonej w oprawce listwy ze stali szybko tnącej, która z kolei mocuje płytkę. Taki układ zapewnia maksymalną stabilność, gdyż odporność termiczna stali szybko tnącej gwarantuje bezpieczne mocowanie płytki, szczególnie w podwyższonych temperaturach.

- Płytki w wersji neutralnej N są podstawowym wyborem.
- Płytki prawe/lewe mają kąt ustawienia 6° w celu wyeliminowania zadziorów.
- Trzy różne łamacze wiórów, -12, -14 i -16 w zależności od materiału obrabianego.

Przecinanie

Oznaczenie systemu Szerokość oprawki Zintegrowany wlot chłodzenia do systemu JetStream Tooling® Duo

150.10 - 20 20 - 20 JETI

Wysokość oprawki Wysokość listwy

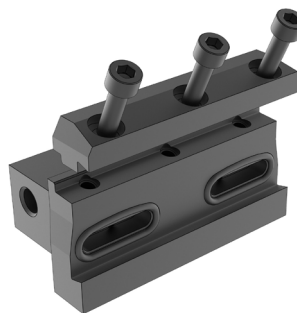

Oznaczenie systemu Wielkość płytki Zintegrowany wlot chłodzenia do systemu JetStream Tooling® Duo

150.10A - 20 - 4 R JETI

Wysokość listwy R = Prawy
L = Lewy



Oznaczenie systemu Wersja neutralna

150.10 - 4 N - 14

Wielkość płytki Oznaczenie

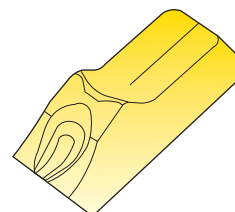

Więcej informacji na temat Jetstream Tooling® oraz akcesoriów, patrz str. 38, 84-88, 1030

Przecinanie, do $\varnothing 160$ mm

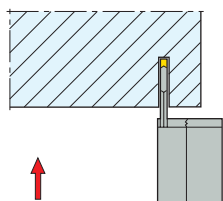

Informacje ogólne

Użyj największej możliwej listwy (wielkość 25) celem zapewnienia maksymalnej stabilności.

Zastosuj najkrótszy możliwy wysięg celem zapewnienia maksymalnej stabilności i minimalizacji ryzyka drgań.

Upewnij się że narzędzie jest ustawione 90° do osi detalu celem zapewnienia jakości detalu oraz trwałości ostrza.

Proces odcinania powinien się odbywać z przechwytem odcinanej części. W takim przypadku eliminujemy ryzyko uszkodzenia krawędzi skrawającej.

W przypadku odcinania bez przechwytemu odciętego elementu posuw należy zredukować gdy ostrze przechodzi przez środek detalu (do 75% na 2 mm przed środkiem detalu – zależnie od średnicy). Może być zastosowany do rur celem redukcji zadziorów.

Odpowiedni wydatek chłodziwa przepływającego przez listwę 150.10JET1, zapewni dobrą trwałość ostrza oraz jakość powierzchni.

Płytki o mniejszej szerokości redukują ilość materiału odpadowego i jednocześnie koszty. Z drugiej strony szersze płytki pozwalają na stosowanie większych posuwów, co poprawia produktywność. Optymalne rozwiązanie zależy od klienta

Seco Jetstream Tooling® Duo to oprawki będące kolejną innowacją wprowadzoną na rynek, wyposażone w dwie dysze doprowadzające chłodziwo, co jeszcze bardziej poprawia kontrolę wióra oraz trwałość narzędzia.

Oprawki

System do przecinania Seco 150.10A składa się z listw wykonanych ze stali HSS mocującej płytkę oraz imaków w których są mocowane listwy. Taki układ zapewnia maksymalną stabilność, gdyż listwa wykonana ze stali HSS gwarantuje bezpieczne mocowanie łytki nawet w podwyższonych temperaturach.

Oprawka podstawowa typu 150.10..-20/25JET1

Przeznaczona do długich, dwustronnych listw HSS przecinających średnicę do 160 mm. Ta sama oprawka pasuje do wersji lewej oraz prawej. Dzięki funkcji JET1 chłodziwo jest doprowadzane bezpośrednio na krawędź skrawającą.

Oprawka listwy typu 150.10..-15JET1

Służy do mocowania krótkich listw HSS przecinających średnicę do 38 mm. Listwy HSS gwarantują doskonałą stabilność, i dzięki kompaktowej konstrukcji, można je stosować w sytuacji ograniczonego miejsca, jak automaty tokarskie. Dzięki funkcji JET1 chłodziwo jest doprowadzane bezpośrednio na krawędź skrawającą.

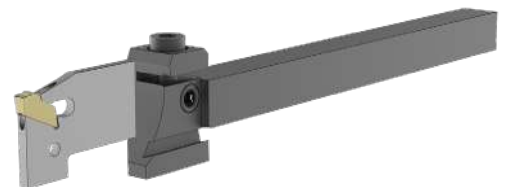
Ogólne toczenie
ISO
PoradnikOgólne toczenie
ISO
OprawkiOgólne toczenie
ISO
Płytki

Steadyline®

MDT

Mini-Shaft™

Obróbka rowków

Przecinanie

X4

Adaptery
Moduły mocu-
jąceAkcesoria i części
zamiennicze

Płytki

Płytki typu N- / R- /L-

Płytki w wersji neutralnej N są płytkami pierwszego wyboru z powodu większej trwałości, lepszej kontroli wióra, lepszej gładkości powierzchni oraz wyższym parametrom w porównaniu do płytek lewych lub prawych (R-/L-).

Płytki w wersji R-/L- posiadają kąt przystawienia 6° w celu eliminacji gratu i minimalizacji średnicy pozostałej na detalu. W celu zredukowania średnicy pozostałej po płytce typu N, zastosuj najmniejszą możliwą szerokość. Kolejnym ważnym czynnikiem jest kontrola ustawienia ostrza nad osią detalu (dokładność do ±0.1 mm).

Stosując płytki R-/L-, należy zredukować posuw o około 30%.

W przypadku stosowania płytek lewych lub prawych, redukcja posuwu eliminuje zjawisko zakrzywania się przecinanej powierzchni.

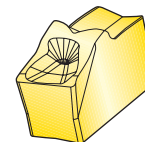

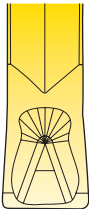
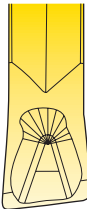
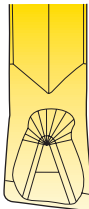
N	R	L
		

Łamacze wiórów

Łamacze wiórów

Pierwszy wybór do obróbki stali przy małym posuwie.
24° dodatni kąt natarcia.
Bardzo dobre łamanie wiórów.

Pierwszy wybór do stali nierdzewnych.
Pierwszy wybór do obróbki stali przy średnio-dużym posuwie.
15° dodatni kąt natarcia z ostrą krawędzią.

Pierwszy wybór do stali i żeliwa w trudnych warunkach i/ lub dużych posuwach.
20° dodatni kąt natarcia.
Faza zabezpieczająca krawędź.

-12	-14	-16
		

Zalecane wartości posuwu

Szerokość płytki CW (mm)	Ła- macz	Posuw promieniowy, f (mm/obr.)							
		Płytki typu N				Płytki typu R/L			
		Zalecane wartości pocz.	Zalecane wartości graniczne			Zalecane wartości pocz.	Zalecane wartości graniczne		
			min	–	maks.		min	–	maks.
1,40	-12	–	–	–	–	–	–	–	–
	-14	0,05	0,04	–	0,12	–	–	–	–
	-16	0,06	0,04	–	0,12	–	–	–	–
2,0	-12	–	–	–	–	–	–	–	–
	-14	0,07	0,05	–	0,14	–	–	–	–
	-16	0,08	0,05	–	0,15	–	–	–	–
2,25	-12	–	–	–	–	–	–	–	–
	-14	0,09	0,05	–	0,16	–	–	–	–
	-16	0,10	0,05	–	0,20	–	–	–	–
2,5	-12	0,09	0,05	–	0,18	0,06	0,04	–	0,13
	-14	0,10	0,07	–	0,20	0,07	0,05	–	0,14
	-16	0,13	0,10	–	0,24	0,09	0,07	–	0,17
3,1	-12	0,10	0,05	–	0,20	0,07	0,04	–	0,14
	-14	0,13	0,08	–	0,24	0,09	0,06	–	0,17
	-16	0,18	0,12	–	0,28	0,13	0,08	–	0,20
4,1	-12	0,13	0,07	–	0,22	0,09	0,05	–	0,15
	-14	0,15	0,09	–	0,26	0,11	0,06	–	0,18
	-16	0,20	0,14	–	0,32	0,14	0,10	–	0,22
5,1	-12	0,15	0,08	–	0,26	0,11	0,06	–	0,18
	-14	0,18	0,10	–	0,34	0,13	0,07	–	0,24
	-16	0,23	0,16	–	0,40	0,16	0,11	–	0,28
6,3	-12	0,17	0,10	–	0,30	0,12	0,07	–	0,21
	-14	0,20	0,14	–	0,38	0,14	0,10	–	0,27
	-16	0,25	0,18	–	0,42	0,18	0,13	–	0,29

Ogólne toczzenie
ISO
Poradnik

Ogólne toczzenie
ISO
Oprawkę

Ogólne toczzenie
ISO
Płytki

Steadyline®

MDT

Mini-Shaft™

Obróbka rowków

Przecinanie

X4

Adaptory
Moduły mocu-
jące

Akcesoria i częś-
ci zamienne

Gatunki

TGP35

Gatunek **Duratomic**® odporny na ścieranie z pokryciem CVD przeznaczony do przecinania stali i żeliwa przy dużych prędkościach skrawania.

TGP45

Gatunek **Duratomic**® odporny na ścieranie z pokryciem CVD przeznaczony do przecinania stali i żeliwa przy średnich i dużych prędkościach skrawania.

T25M

Gatunek ciągliwy, uniwersalny z pokryciem CVD przeznaczony do przecinania stali, stali nierdzewnych oraz żeliwa przy średnich prędkościach skrawania.

T350M

Gatunek ciągliwy, uniwersalny z pokryciem CVD przeznaczony do przecinania różnych materiałów przy średnich prędkościach skrawania.

TGS2050

Twardy, odporny na zużycie gatunek drobnoziarnisty z pokryciem PVD, przeznaczony do przecinania superstopów. Podstawowy wybór dla materiałów ISO-S i stopów CoCr.

CP500

Gatunek ciągliwy, uniwersalny, mikroziarnisty z pokryciem PVD przeznaczony do przecinania stali, stali nierdzewnych, superstopów oraz tytanu przy małych do średnich prędkościach skrawania. Pierwszy wybór do stali nierdzewnych. Bardziej odporny na ścieranie w porównaniu do CP600

CP600

Gatunek bardzo ciągliwy, drobnoziarnisty z pokryciem PVD przeznaczony do przecinania stali, stali nierdzewnych, superstopów i tytanu przy małych prędkościach skrawania. Sprawdza się przy obróbce przerywanej. Wybór uniwersalny.

HX

Gatunek twardy, odporny na ścieranie, niepokrywany przeznaczony do przecinania stali hartowanych, superstopów, stopów tytanu i materiałów nieżelaznych.

Ogólne toczenie ISO Poradnik
Ogólne toczenie ISO Oprawki
Ogólne toczenie ISO Płytki
Steadyline®
MDT
Mini-Shaft™
Obróbka rowków
Przecinanie
X4
Adaptory Moduły mocujące
Akcesoria i części zamienne

Zalecenia dotyczące zastosowań

Łatwe warunki: powierzchnia obrobiona wstępnie, płytkie rowki, itd.

Trudne warunki: powierzchnia nieobrobiona, głębokie rowki, itd.

Pręty		Rury	
Warunki łatwe	Trudne warunki	Warunki łatwe	Trudne warunki
I2 CP500	I6 CP600	I6 TGP45	I6 CP600
I4 CP500	I6 CP600	I4 CP500	I6 CP600
I2 TGP35	I6 T25M	I2 TGP35	I6 TGP45
I4 HX	I6 HX	I4 HX	I6 HX
I6 TGS2050	I4 CP600	I6 TGS2050	I6 CP600
I6 TGS2050	I6 T350M	I6 TGS2050	I6 T350M

Przecinanie – Gatunki Secolor

Poniższa tabela przedstawia zastosowania dla węglików dostępnych w systemie przecinania 150.10.

Czarne pola na wykresie oznaczają główne zastosowania ISO poszczególnych gatunków, a białe wskazują dodatkowe obszary zastosowań.

Klasyfikacja gatunków według ISO

Stale P	Wszystkie rodzaje stali i stali z wyjątkiem stali nierdzewnej o strukturze austenitycznej.	P01, P10, P20, P30, P40, P50
Stal nierdzewna M	Stale nierdzewne austenityczne i austenityczne/ferrytyczne oraz staliwa.	M01, M10, M20, M30, M40
Żeliwo K	Żeliwa szare, żeliwa z grafitem kulistym, żeliwa ciągliwe.	K01, K10, K20, K30, K40
Metale nieżelazne N	Aluminium i inne metale nieżelazne.	N01, N10, N20, N30
Superstopy i stopy tytanu S	Stopy specjalne odporne na ciepło na bazie żelaza, niklu i kobaltu, tytanu i stopów tytanu.	S01, S10, S20, S30
Materiały utwardzane H	Hartowane stale i materiały żeliwne, żeliwo białe.	H01, H10, H20, H30

	P					M				K				N				S				H							
	P01	P10	P20	P30	P40	P50	M01	M10	M20	M30	M40	K01	K10	K20	K30	K40	N01	N10	N20	N30	S01	S10	S20	S30	H01	H10	H20	H30	H40
TGP35																													
TGP45																													
T25M																													
T350M																													
TGS2050																													
CP500																													
CP600																													
HX																													

Ogólne toczzenie ISO Poradnik

Ogólne toczzenie ISO Oprawki

Ogólne toczzenie ISO Płytki

Steadyline®

MDT

Mini-Shaft™

Obrobka rowków

Przecinanie

X4

Adaptory i części zamienne

Adaptory i części zamienne

Rozwiązywanie problemów

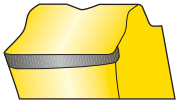
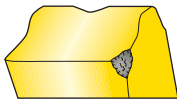
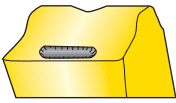
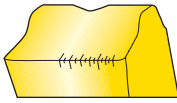
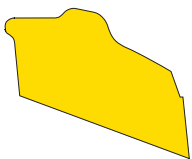
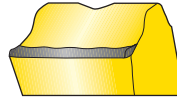
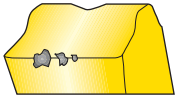
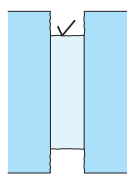
Rozwiązywanie problemów			
<p>Zużycie powierzchni przyłożenia</p> 	<p>Zmniejszyć prędkość skrawania. Dobrać gatunek węglik bardziej odporny na ścieranie.</p>	<p>Urwanie ostrza</p> 	<p>Zmniejszyć posuw. Dobrać bardziej ciągliwy gatunek węglik. Dobrać mocniejszy łamacz.</p>
<p>Zużycie kraterowe</p> 	<p>Stosować chłodziwo. Dobrać gatunek węglik bardziej odporny na ścieranie. Zmniejszyć prędkość skrawania. Zmniejszyć posuw.</p>	<p>Pęknięcia grzebień.</p> 	<p>Zmniejszyć prędkość skrawania. Zmniejszyć posuw. Sprawdź czy wydatek chłodziwa jest odpowiedni i stały. Jeśli nie, wyłącz chłodzenie.</p>
<p>Okształcenie plastyczne</p> 	<p>Stosować chłodziwo. Dobrać gatunek węglik bardziej odporny na ścieranie. Zmniejszyć prędkość skrawania. Zmniejszyć posuw.</p>	<p>Narost na krawędzi</p> 	<p>Zwiększyć prędkość skrawania. Zwiększyć posuw. Nie stosować chłodziwa.</p>
<p>Wykruszenie krawędzi</p> 	<p>Dobrać bardziej ciągliwy gatunek węglik. Poprawić sztywność zamocowania. Sprawdzić prędkość skrawania.</p>	<p>Zła jakość powierzchni</p> 	<p>Zmniejszyć posuw. Zwiększyć prędkość skrawania. Stosować chłodziwo. Poprawić sztywność układu. Sprawdzić ustawienie narzędzia.</p>

Wymiana płytki

Płytki powinny być wymieniane za pomocą klucza 150.10A-150.



Prędkość skrawania, v_c (m/min)

W tym rozdziale prędkość skrawania jest zalecana pod pewnymi warunkami.
Aby przypisać materiał obrabiany do grupy materiałowej Seco, patrz str. 1034.

Tabela z parametrami zawiera informacje o zalecanych łamaczach i wartości początkowe posuwów (f) i prędkości skrawania (v_c) dla wybranej szerokości (CW).
Zalecaną prędkość skrawania wg tabel jest obliczona na 15 minut trwałości ostrza przy zastosowaniu zewnętrznego chłodzenia.

W celu dobrania właściwych parametrów oraz warunków obróbki dla danego zastosowania, zalecamy użycie usługi My Pages, informacje na stronie www.secotools.com

v_c = prędkość skrawania (m/min)

CW = szerokość płytki (mm)

f = posuw (mm/obr)

Gatunek TGP35

SMG		CW = 2,5 CW = 0.098		CW = 3 CW = 0.118		CW = 4 CW = 0.157		CW = 5-6 CW = 0.197-0.236	
		f	v_c	f	v_c	f	v_c	f	v_c
P1	-16 TGP35	0,14	310	0,19	265	0,22	235	0,28	190
		0.0055	1025	0.0075	870	0.0085	770	0.011	620
P2	-16 TGP35	0,14	305	0,20	250	0,22	230	0,28	185
		0.0055	1000	0.0080	820	0.0085	750	0.011	610
P3	-16 TGP35	0,14	260	0,19	220	0,22	200	0,26	170
		0.0055	850	0.0075	720	0.0085	660	0.010	560
P4	-16 TGP35	0,13	235	0,18	200	0,20	185	0,26	150
		0.0050	770	0.0070	660	0.0080	610	0.010	490
P5	-16 TGP35	0,13	225	0,18	190	0,20	180	0,26	140
		0.0050	740	0.0070	620	0.0080	590	0.010	460
P6	-16 TGP35	0,13	255	0,18	215	0,20	200	0,25	165
		0.0050	840	0.0070	710	0.0080	660	0.010	540
P7	-16 TGP35	0,13	240	0,18	205	0,20	190	0,25	155
		0.0050	790	0.0070	670	0.0080	620	0.010	510
P8	-16 TGP35	0,14	220	0,19	185	0,22	165	0,26	140
		0.0055	720	0.0075	610	0.0085	540	0.010	460
P11	-16 TGP35	0,13	230	0,18	200	0,20	185	0,25	150
		0.0050	750	0.0070	660	0.0080	610	0.010	490
P12	-16 TGP35	0,090	145	0,12	140	0,14	130	0,17	120
		0.0036	475	0.0048	460	0.0055	425	0.0065	395
M1	-14 TGP35	0,10	180	0,13	160	0,15	145	0,19	120
		0.0040	590	0.0050	520	0.0060	475	0.0075	395
M2	-14 TGP35	0,090	150	0,12	135	0,13	130	0,18	100
		0.0036	490	0.0048	445	0.0050	425	0.0070	330
M3	-14 TGP35	0,075	120	0,095	110	0,11	105	0,14	90
		0.0030	395	0.0038	360	0.0044	345	0.0055	295
M4	-14 TGP35	0,065	90	0,080	85	0,095	85	0,12	75
		0.0026	295	0.0032	280	0.0038	280	0.0048	245
M5	-14 TGP35	0,065	75	0,080	75	0,095	70	0,12	65
		0.0026	245	0.0032	245	0.0038	230	0.0048	215

Gatunek TGP45

SMG		CW = 1,4 CW = 0.055		CW = 2,0-2,5 CW = 0.079-0.098		CW = 3 CW = 0.118		CW = 4 CW = 0.157		CW = 5-6 CW = 0.197-0.236	
		f	v _c	f	v _c	f	v _c	f	v _c	f	v _c
P1	-16 TGP45	0,080 0.0032	300 980	0,12 0.0048	290 950	0,19 0.0075	235 770	0,22 0.0085	210 690	0,28 0.011	165 540
P2	-16 TGP45	0,080 0.0032	290 950	0,13 0.0050	275 900	0,20 0.0080	220 720	0,22 0.0085	205 670	0,28 0.011	165 540
P3	-16 TGP45	0,075 0.0030	250 820	0,12 0.0048	245 800	0,19 0.0075	195 640	0,22 0.0085	175 570	0,26 0.010	150 490
P4	-16 TGP45	0,075 0.0030	220 720	0,12 0.0048	215 710	0,18 0.0070	180 590	0,20 0.0080	165 540	0,26 0.010	130 425
P5	-16 TGP45	0,075 0.0030	210 690	0,11 0.0044	210 690	0,18 0.0070	170 560	0,20 0.0080	160 520	0,26 0.010	125 410
P6	-16 TGP45	0,070 0.0028	230 750	0,11 0.0044	235 770	0,18 0.0070	190 620	0,20 0.0080	175 570	0,25 0.010	145 475
P7	-16 TGP45	0,070 0.0028	220 720	0,11 0.0044	220 720	0,18 0.0070	180 590	0,20 0.0080	165 540	0,25 0.010	140 460
P8	-16 TGP45	0,075 0.0030	210 690	0,12 0.0048	205 670	0,19 0.0075	165 540	0,22 0.0085	145 475	0,26 0.010	125 410
P11	-16 TGP45	0,070 0.0028	210 690	0,11 0.0044	215 710	0,18 0.0070	175 570	0,20 0.0080	160 520	0,25 0.010	135 445
P12	-16 TGP45	0,050 0.0020	110 360	0,080 0.0032	130 425	0,12 0.0048	125 410	0,14 0.0055	115 375	0,17 0.0065	105 345
M1	-14 TGP45	0,075 0.0030	170 560	0,095 0.0038	165 540	0,13 0.0050	140 460	0,15 0.0060	130 425	0,19 0.0075	105 345
M2	-14 TGP45	0,065 0.0026	140 460	0,085 0.0034	135 445	0,12 0.0048	120 395	0,13 0.0050	115 375	0,18 0.0070	90 295
M3	-14 TGP45	0,055 0.0022	105 345	0,070 0.0028	105 345	0,095 0.0038	100 330	0,11 0.0044	95 310	0,14 0.0055	80 260
M4	-14 TGP45	0,046 0.0018	75 245	0,060 0.0024	80 260	0,080 0.0032	75 245	0,095 0.0038	75 245	0,12 0.0048	65 215
M5	-14 TGP45	0,046 0.0018	60 195	0,060 0.0024	65 215	0,080 0.0032	65 215	0,095 0.0038	60 195	0,12 0.0048	55 180

Gatunek TGS2050

SMG		CW = 1,4 CW = 0.055		CW = 2,0-2,5 CW = 0.079-0.098		CW = 3 CW = 0.118		CW = 4 CW = 0.157	
		f	v _c	f	v _c	f	v _c	f	v _c
M1	-14 TGS2050	0,075 0.0030	200 660	0,095 0.0038	195 640	0,13 0.0050	170 560	0,15 0.0060	155 510
M2	-14 TGS2050	0,065 0.0026	160 520	0,085 0.0034	160 520	0,12 0.0048	145 475	0,13 0.0050	135 445
M3	-14 TGS2050	0,055 0.0022	115 375	0,070 0.0028	125 410	0,095 0.0038	120 395	0,11 0.0044	115 375
M4	-14 TGS2050	0,046 0.0018	80 260	0,060 0.0024	90 295	0,080 0.0032	90 295	0,095 0.0038	90 295
M5	-14 TGS2050	0,046 0.0018	70 230	0,060 0.0024	75 245	0,080 0.0032	75 245	0,095 0.0038	75 245
S1	-16 TGS2050	0,050 0.0020	36 120	0,080 0.0032	31 100	0,13 0.0050	27 90	0,14 0.0055	26 85
S2	-16 TGS2050	0,046 0.0018	29 95	0,060 0.0024	27 90	0,080 0.0032	25 80	0,095 0.0038	24 80
S3	-16 TGS2050	0,044 0.0017	26 85	0,055 0.0022	24 80	0,075 0.0030	22 70	0,085 0.0034	21 70
S11	-16 TGS2050	0,055 0.0022	50 165	0,070 0.0028	47 155	0,095 0.0038	43 140	0,11 0.0044	41 135
S12	-16 TGS2050	0,055 0.0022	39 130	0,070 0.0028	36 120	0,095 0.0038	33 110	0,11 0.0044	31 100
S13	-16 TGS2050	0,046 0.0018	31 100	0,060 0.0024	29 95	0,080 0.0032	27 90	0,095 0.0038	25 80

Gatunek T25M

SMG		CW = 2,25-2,5 CW = 0.089-0.098		CW = 3 CW = 0.118		CW = 4 CW = 0.157		CW = 5-6 CW = 0.197-0.236	
		f	v _c	f	v _c	f	v _c	f	v _c
P1	-16 T25M	0,14	250	0,19	210	0,22	190	0,28	150
		0.0055	820	0.0075	690	0.0085	620	0.011	490
P2	-16 T25M	0,14	245	0,20	200	0,22	185	0,28	145
		0.0055	800	0.0080	660	0.0085	610	0.011	475
P3	-16 T25M	0,14	210	0,19	175	0,22	160	0,26	135
		0.0055	690	0.0075	570	0.0085	520	0.010	445
P4	-16 T25M	0,13	190	0,18	160	0,20	150	0,26	120
		0.0050	620	0.0070	520	0.0080	490	0.010	395
P5	-16 T25M	0,13	180	0,18	155	0,20	140	0,26	115
		0.0050	590	0.0070	510	0.0080	460	0.010	375
P6	-16 T25M	0,13	200	0,18	170	0,20	160	0,25	130
		0.0050	660	0.0070	560	0.0080	520	0.010	425
P7	-16 T25M	0,13	190	0,18	165	0,20	150	0,25	125
		0.0050	620	0.0070	540	0.0080	490	0.010	410
P8	-16 T25M	0,14	175	0,19	150	0,22	135	0,26	115
		0.0055	570	0.0075	490	0.0085	445	0.010	375
P11	-16 T25M	0,13	185	0,18	160	0,20	145	0,25	120
		0.0050	610	0.0070	520	0.0080	475	0.010	395
P12	-16 T25M	0,090	115	0,12	110	0,14	105	0,17	95
		0.0036	375	0.0048	360	0.0055	345	0.0065	310
M1	-14 T25M	0,10	145	0,13	125	0,15	115	0,19	95
		0.0040	475	0.0050	410	0.0060	375	0.0075	310
M2	-14 T25M	0,090	120	0,12	105	0,13	100	0,18	80
		0.0036	395	0.0048	345	0.0050	330	0.0070	260
M3	-14 T25M	0,075	95	0,095	90	0,11	85	0,14	75
		0.0030	310	0.0038	295	0.0044	280	0.0055	245
M4	-14 T25M	0,065	70	0,080	70	0,095	65	0,12	60
		0.0026	230	0.0032	230	0.0038	215	0.0048	195
M5	-14 T25M	0,065	60	0,080	60	0,095	55	0,12	50
		0.0026	195	0.0032	195	0.0038	180	0.0048	165

Gatunek T350M

SMG		CW = 2,0-2,25 CW = 0.079-0.089		CW = 2,5 CW = 0.098		CW = 3 CW = 0.118		CW = 4 CW = 0.157	
		f	v _c	f	v _c	f	v _c	f	v _c
P1	-16 T350M	0,12	245	0,14	230	0,19	195	0,22	175
		0.0048	800	0.0055	750	0.0075	640	0.0085	570
P2	-16 T350M	0,13	230	0,14	225	0,20	185	0,22	170
		0.0050	750	0.0055	740	0.0080	610	0.0085	560
P3	-16 T350M	0,12	205	0,14	195	0,19	165	0,22	145
		0.0048	670	0.0055	640	0.0075	540	0.0085	475
P4	-16 T350M	0,12	180	0,13	175	0,18	150	0,20	140
		0.0048	590	0.0050	570	0.0070	490	0.0080	460
P5	-16 T350M	0,11	175	0,13	165	0,18	145	0,20	130
		0.0044	570	0.0050	540	0.0070	475	0.0080	425
P6	-16 T350M	0,11	195	0,13	190	0,18	160	0,20	150
		0.0044	640	0.0050	620	0.0070	520	0.0080	490
P7	-16 T350M	0,11	185	0,13	175	0,18	150	0,20	140
		0.0044	610	0.0050	570	0.0070	490	0.0080	460
P8	-16 T350M	0,12	170	0,14	165	0,19	140	0,22	125
		0.0048	560	0.0055	540	0.0075	460	0.0085	410
P11	-16 T350M	0,11	180	0,13	170	0,18	145	0,20	135
		0.0044	590	0.0050	560	0.0070	475	0.0080	445
P12	-16 T350M	0,080	110	0,090	110	0,12	105	0,14	95
		0.0032	360	0.0036	360	0.0048	345	0.0055	310
M1	-14 T350M	0,095	135	0,10	135	0,13	120	0,15	110
		0.0038	445	0.0040	445	0.0050	395	0.0060	360
M2	-14 T350M	0,085	115	0,090	110	0,12	100	0,13	95
		0.0034	375	0.0036	360	0.0048	330	0.0050	310
M3	-14 T350M	0,070	90	0,075	90	0,095	85	0,11	80
		0.0028	295	0.0030	295	0.0038	280	0.0044	260
M4	-14 T350M	0,060	65	0,065	65	0,080	65	0,095	60
		0.0024	215	0.0026	215	0.0032	215	0.0038	195
M5	-14 T350M	0,060	55	0,065	55	0,080	55	0,095	50
		0.0024	180	0.0026	180	0.0032	180	0.0038	165

Ogólne toższenie ISO Poradnik
Ogólne toższenie ISO Oprawki
Ogólne toższenie ISO Plytki
Steadyline®
MDT
Mini-Shaft™
Obróbka rowków
Przecinanie
X4
Adaptory Moduły mocujące
Akcesoria i części zamienne

Gatunek CP500

SMG		CW = 1,4 CW = 0.055		CW = 2,0-2,5 CW = 0.079-0.098		CW = 3 CW = 0.118		CW = 4 CW = 0.157		CW = 5-6 CW = 0.197-0.236	
		f	v _c	f	v _c	f	v _c	f	v _c	f	v _c
P1	-16 CP500	0,080	205	0,12	180	0,19	150	0,22	140	0,28	125
		0.0032	670	0.0048	590	0.0075	490	0.0085	460	0.011	410
P2	-16 CP500	0,080	200	0,13	170	0,20	145	0,22	140	0,28	125
		0.0032	660	0.0050	560	0.0080	475	0.0085	460	0.011	410
P3	-16 CP500	0,075	175	0,12	150	0,19	125	0,22	120	0,26	110
		0.0030	570	0.0048	490	0.0075	410	0.0085	395	0.010	360
P4	-16 CP500	0,075	155	0,12	130	0,18	115	0,20	110	0,26	95
		0.0030	510	0.0048	425	0.0070	375	0.0080	360	0.010	310
P5	-16 CP500	0,075	145	0,11	130	0,18	110	0,20	105	0,26	90
		0.0030	475	0.0044	425	0.0070	360	0.0080	345	0.010	295
P6	-16 CP500	0,070	170	0,11	145	0,18	120	0,20	115	0,25	105
		0.0028	560	0.0044	475	0.0070	395	0.0080	375	0.010	345
P7	-16 CP500	0,070	160	0,11	140	0,18	115	0,20	110	0,25	100
		0.0028	520	0.0044	460	0.0070	375	0.0080	360	0.010	330
P8	-16 CP500	0,075	145	0,12	125	0,19	105	0,22	100	0,26	90
		0.0030	475	0.0048	410	0.0075	345	0.0085	330	0.010	295
P11	-16 CP500	0,070	155	0,11	135	0,18	110	0,20	105	0,25	95
		0.0028	510	0.0044	445	0.0070	360	0.0080	345	0.010	310
P12	-16 CP500	0,050	100	0,080	85	0,12	75	0,14	70	0,17	65
		0.0020	330	0.0032	280	0.0048	245	0.0055	230	0.0065	215
M1	-14 CP500	0,075	235	0,095	225	0,13	190	0,15	175	0,19	145
		0.0030	770	0.0038	740	0.0050	620	0.0060	570	0.0075	475
M2	-14 CP500	0,065	190	0,085	185	0,12	160	0,13	155	0,18	120
		0.0026	620	0.0034	610	0.0048	520	0.0050	510	0.0070	395
M3	-14 CP500	0,055	145	0,070	145	0,095	135	0,11	130	0,14	110
		0.0022	475	0.0028	475	0.0038	445	0.0044	425	0.0055	360
M4	-14 CP500	0,046	105	0,060	110	0,080	105	0,095	100	0,12	90
		0.0018	345	0.0024	360	0.0032	345	0.0038	330	0.0048	295
M5	-14 CP500	0,046	90	0,060	90	0,080	90	0,095	85	0,12	75
		0.0018	295	0.0024	295	0.0032	295	0.0038	280	0.0048	245
K1	-16 CP500	0,080	190	0,13	165	0,20	140	0,22	135	0,28	125
		0.0032	620	0.0050	540	0.0080	460	0.0085	445	0.011	410
K2	-16 CP500	0,075	165	0,11	140	0,18	115	0,20	105	0,26	90
		0.0030	540	0.0044	460	0.0070	375	0.0080	345	0.010	295
K3	-16 CP500	0,075	140	0,11	120	0,18	95	0,20	90	0,26	80
		0.0030	460	0.0044	395	0.0070	310	0.0080	295	0.010	260
K4	-16 CP500	0,075	130	0,11	115	0,18	90	0,20	85	0,26	75
		0.0030	425	0.0044	375	0.0070	295	0.0080	280	0.010	245
K5	-16 CP500	0,065	80	0,10	70	0,16	55	0,18	55	0,22	48
		0.0026	260	0.0040	230	0.0065	180	0.0070	180	0.0085	155
K6	-16 CP500	0,075	120	0,11	105	0,18	90	0,20	85	0,26	80
		0.0030	395	0.0044	345	0.0070	295	0.0080	280	0.010	260
K7	-16 CP500	0,065	105	0,10	90	0,16	75	0,18	70	0,22	60
		0.0026	345	0.0040	295	0.0065	245	0.0070	230	0.0085	195
N11	-14 CP500	0,095	125	0,12	115	0,16	105	0,19	95	0,25	85
		0.0038	410	0.0048	375	0.0065	345	0.0075	310	0.010	280
S1	-14 CP500	0,046	26	0,060	24	0,080	22	0,095	21	0,12	19
		0.0018	85	0.0024	80	0.0032	70	0.0038	70	0.0048	60
S2	-14 CP500	0,046	22	0,060	21	0,080	19	0,095	18	0,12	17
		0.0018	70	0.0024	70	0.0032	60	0.0038	60	0.0048	55
S3	-14 CP500	0,044	20	0,055	18	0,075	17	0,085	16	0,12	14
		0.0017	65	0.0022	60	0.0030	55	0.0034	50	0.0048	46

Gatunek CP600

SMG		CW = 1,4 CW = 0.055		CW = 2,0-2,5 CW = 0.079-0.098		CW = 3 CW = 0.118		CW = 4 CW = 0.157		CW = 5-6 CW = 0.197-0.236	
		f	v _c	f	v _c	f	v _c	f	v _c	f	v _c
M1	-14 CP600	0,075	240	0,095	220	0,13	180	0,16	150	0,19	130
		0.0030	790	0.0038	720	0.0050	590	0.0065	490	0.0075	425
M2	-14 CP600	0,065	200	0,085	185	0,12	155	0,15	130	0,18	110
		0.0026	660	0.0034	610	0.0048	510	0.0060	425	0.0070	360
M3	-14 CP600	0,055	155	0,070	150	0,095	135	0,12	115	0,14	105
		0.0022	510	0.0028	490	0.0038	445	0.0048	375	0.0055	345
M4	-14 CP600	0,046	110	0,060	115	0,085	105	0,10	95	0,12	85
		0.0018	360	0.0024	375	0.0034	345	0.0040	310	0.0048	280
M5	-14 CP600	0,046	95	0,060	95	0,085	90	0,10	80	0,12	70
		0.0018	310	0.0024	310	0.0034	295	0.0040	260	0.0048	230

Gatunek HX

SMG		CW = 1,4 CW = 0.055		CW = 2,0-2,5 CW = 0.079-0.098		CW = 3 CW = 0.118		CW = 4 CW = 0.157		CW = 5-6 CW = 0.197-0.236	
		f	V _c	f	V _c	f	V _c	f	V _c	f	V _c
M1	-14 HX	0,075	140	0,095	125	0,13	115	0,15	110	0,19	100
		0.0030	460	0.0038	410	0.0050	375	0.0060	360	0.0075	330
M2	-14 HX	0,065	115	0,085	105	0,12	95	0,13	90	0,18	80
		0.0026	375	0.0034	345	0.0048	310	0.0050	295	0.0070	260
M3	-14 HX	0,055	90	0,070	85	0,095	75	0,11	75	0,14	65
		0.0022	295	0.0028	280	0.0038	245	0.0044	245	0.0055	215
M4	-14 HX	0,046	70	0,060	65	0,080	60	0,095	60	0,12	55
		0.0018	230	0.0024	215	0.0032	195	0.0038	195	0.0048	180
M5	-14 HX	0,046	60	0,060	55	0,080	50	0,095	48	0,12	44
		0.0018	195	0.0024	180	0.0032	165	0.0038	155	0.0048	145
K1	-16 HX	0,080	140	0,13	115	0,20	100	0,22	95	0,28	85
		0.0032	460	0.0050	375	0.0080	330	0.0085	310	0.011	280
K2	-16 HX	0,075	120	0,11	105	0,18	90	0,20	85	0,26	75
		0.0030	395	0.0044	345	0.0070	295	0.0080	280	0.010	245
K3	-16 HX	0,075	105	0,11	90	0,18	75	0,20	70	0,26	65
		0.0030	345	0.0044	295	0.0070	245	0.0080	230	0.010	215
K4	-16 HX	0,075	100	0,11	85	0,18	70	0,20	70	0,26	60
		0.0030	330	0.0044	280	0.0070	230	0.0080	230	0.010	195
K5	-16 HX	0,065	60	0,10	55	0,16	45	0,18	43	0,22	39
		0.0026	195	0.0040	180	0.0065	150	0.0070	140	0.0085	130
K6	-16 HX	0,075	85	0,11	75	0,18	65	0,20	60	0,26	55
		0.0030	280	0.0044	245	0.0070	215	0.0080	195	0.010	180
K7	-16 HX	0,065	75	0,10	70	0,16	55	0,18	55	0,22	50
		0.0026	245	0.0040	230	0.0065	180	0.0070	180	0.0085	165
N1	-14 HX	0,095	410	0,12	380	0,16	340	0,19	315	0,25	280
		0.0038	1350	0.0048	1250	0.0065	1125	0.0075	1025	0.010	920
N2	-14 HX	0,095	330	0,12	305	0,16	275	0,19	255	0,25	225
		0.0038	1075	0.0048	1000	0.0065	900	0.0075	840	0.010	740
N3	-14 HX	0,095	220	0,12	205	0,16	180	0,19	170	0,25	150
		0.0038	720	0.0048	670	0.0065	590	0.0075	560	0.010	490
N11	-14 HX	0,095	255	0,12	230	0,16	210	0,19	195	0,25	170
		0.0038	840	0.0048	750	0.0065	690	0.0075	640	0.010	560
S1	-14 HX	0,046	27	0,060	25	0,080	23	0,095	22	0,12	20
		0.0018	90	0.0024	80	0.0032	75	0.0038	70	0.0048	65
S2	-14 HX	0,046	22	0,060	20	0,080	19	0,095	18	0,12	16
		0.0018	70	0.0024	65	0.0032	60	0.0038	60	0.0048	50
S3	-14 HX	0,044	19	0,055	18	0,075	16	0,085	16	0,12	14
		0.0017	60	0.0022	60	0.0030	50	0.0034	50	0.0048	46
S11	-14 HX	0,055	38	0,070	35	0,095	32	0,11	30	0,14	28
		0.0022	125	0.0028	115	0.0038	105	0.0044	100	0.0055	90
S12	-14 HX	0,055	29	0,070	27	0,095	25	0,11	23	0,14	21
		0.0022	95	0.0028	90	0.0038	80	0.0044	75	0.0055	70
S13	-14 HX	0,046	23	0,060	22	0,080	20	0,095	19	0,12	18
		0.0018	75	0.0024	70	0.0032	65	0.0038	60	0.0048	60
H5	-16 HX	0,050	45	0,080	40	0,12	35	0,14	33	0,17	30
		0.0020	150	0.0032	130	0.0048	115	0.0055	110	0.0065	100

Ogólne toższenie ISO
Poradnik

Ogólne toższenie ISO
Oprawk

Ogólne toższenie ISO
Płytki

Steadyline®

MDT

Mini-Shaft™

Obróbka rowków

Przecinanie

X4

Adaptory i części zamienne

Adaptory i części zamienne

Listwa HSS 150.10A-15 JETI do przecinania
– Metrycznej/ Calowe

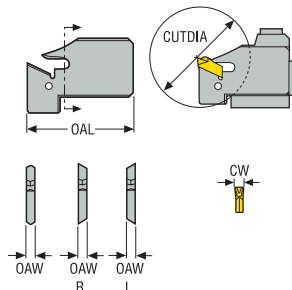

R/L150.10
 KAPR = 90,0 °

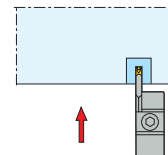

- Pokazano wersję prawą
- Asortyment płytek, patrz str. 964, 965
- Oznaczenia oprawek, patrz str. 936
- Więcej informacji na temat Jetstream Tooling® oraz akcesoriów, patrz str. 38, 84-88, 1030
- Dla wersji Jetstream prawa listwa może być używana wyłącznie z prawym imakiem
- Dla wersji Jetstream lewa listwa może być używana wyłącznie z lewym imakiem
- Objaśnienia atrybutów ISO, patrz strona 81

Oznaczenie	Numer produktu	OAL	OAW	CUTDIA	CP	Waga	CW	CTWS
		mm <i>cal.</i>	mm <i>cal.</i>	mm <i>cal.</i>	bar <i>psi</i>	kg <i>lbs</i>	mm <i>cal.</i>	
150.10A-15-2RJETI	02885702	33 1.303	1,8 0.071	38,0 1.496	200 2901.0	0,1 0.220	2,0 0.079	150.10-2
150.10A-15-2LJETI	02885696	33 1.303	1,8 0.071	38,0 1.496	200 2901.0	0,1 0.220	2,0 0.079	150.10-2
150.10A-15-2.5RJETI	02885690	33 1.303	2,0 0.079	38,0 1.496	200 2901.0	0,1 0.220	2,5 0.098	150.10-2.5
150.10A-15-2.5LJETI	02884781	33 1.303	2,0 0.079	38,0 1.496	200 2901.0	0,1 0.220	2,5 0.098	150.10-2.5
150.10A-15-3RJETI	02885689	33 1.303	2,4 0.094	38,0 1.496	200 2901.0	0,1 0.220	3,0 0.118	150.10-3
150.10A-15-3LJETI	02884780	33 1.303	2,4 0.094	38,0 1.496	200 2901.0	0,1 0.220	3,0 0.118	150.10-3
R150.10A-15-4JETI	02885688	33 1.303	3,4 0.134	38,0 1.496	200 2901.0	0,1 0.220	4,0 0.157	150.10-4
L150.10A-15-4JETI	02884779	33 1.303	3,4 0.134	38,0 1.496	200 2901.0	0,1 0.220	4,0 0.157	150.10-4

Akcesoria

Dla wielkości

Klucz

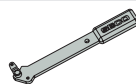

150.10A-..

150.10A-150

R/L150.10A-..

150.10A-150

Imak R/L150.10-..15 JETI dla listwy HSS 150.10A-..15JETI do przecinania
– Metryczne

R/L150.10
KAPR

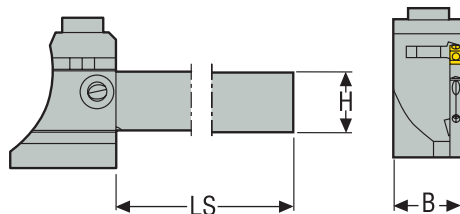
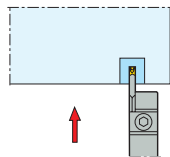

- Pokazano wersję prawą
- Pełny asortyment listew, patrz str. 948
- Oznaczenia oprawek, patrz str. 936
- Więcej informacji na temat Jetstream Tooling® oraz akcesoriów, patrz str. 38, 84-88, 1030
- Dla wersji Jetstream prawa listwa może być używana wyłącznie z prawym imakiem
- Dla wersji Jetstream lewa listwa może być używana wyłącznie z lewym imakiem
- Objasnienia atrybutów ISO, patrz strona 81

Oznaczenie	Numer produktu	H	B	LS	CP	Waga
		mm	mm	mm	bar	kg
R150.10-1010-15JETI	03002477	10	10	136	200	0,2
R150.10-1212-15JETI	03002478	12	12	136	200	0,2
R150.10-1616-15JETI	03002479	16	16	81	200	0,2
L150.10-1010-15JETI	03002482	10	10	136	200	0,2
L150.10-1212-15JETI	03002483	12	12	136	200	0,2
L150.10-1616-15JETI	03002484	16	16	81	200	0,3

Części zamienne, zawarte w dostawie

Dla wielkości	Klucz	Zaślepka	Pierścień	Śruba
R/L150.10-..	4SMS795	P6SS6X5G	ORING-4X1.5	MC6S5X18

Ogólne toczzenie ISO Poradnik

Ogólne toczzenie ISO Oprawki

Ogólne toczzenie ISO Płytki

Steadyline®

MDT

Mini-Shaft™

Obróbka rowków

Przecinanie

X4

Adaptory Moduły mocujące

Akcesoria i części zamienne

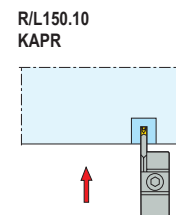
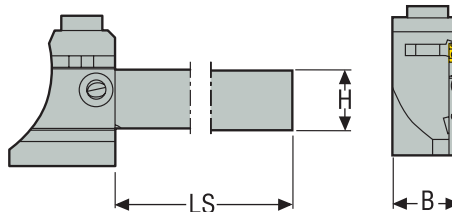

Imak R/L150.10-..15 JETI dla listwy HSS 150.10A-..15JETI do przecinania – Cal.



- Pokazano wersję prawą
- Pełny asortyment listew, patrz str. 948
- Oznaczenia opravek, patrz str. 936
- Więcej informacji na temat Jetstream Tooling® oraz akcesoriów, patrz str. 38, 84-88, 1030
- Dla wersji Jetstream prawa listwa może być używana wyłącznie z prawym imakiem
- Dla wersji Jetstream lewa listwa może być używana wyłącznie z lewym imakiem
- Objaśnienia atrybutów ISO, patrz strona 81

Oznaczenie	Numer produktu	H	B	LS	CP	Waga
		cal.	cal.	cal.	psi	lbs
R150.10-0500-15JETI	03128625	0.500	0.500	3.150	2901.0	0.440
R150.10-0625-15JETI	03128627	0.625	0.625	3.150	2901.0	0.660
R150.10-0750-15JETI	03128629	0.750	0.750	3.150	2901.0	0.660
R150.10-1000-15JETI	03128631	1.000	1.000	4.646	2901.0	1.540
L150.10-0500-15JETI	03128626	0.500	0.500	3.150	2901.0	0.440
L150.10-0625-15JETI	03128628	0.625	0.625	3.150	2901.0	0.660
L150.10-0750-15JETI	03128630	0.750	0.750	3.150	2901.0	0.660
L150.10-1000-15JETI	03128632	1.000	1.000	4.646	2901.0	1.540

Części zamienne, zawarte w dostawie

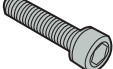
Dla wielkości	Klucz mocujący	Zaślepka	Pierścień	Śruba
...-0500/0625	 3/16SMS875	 P6SS6X5G	 ORING-4X1.5	 UC6S1/4UNFX1
...-0750/1000	3/16SMS875	JET-P1/8-5MM	ORING-4X1.5	UC6S1/4UNFX1

Imak R/L150.10-..15JETI do listwy z HSS 150.10A..15JETI do przecinania, kompatybilny z adapterami JETI – Metryczne

KAPR

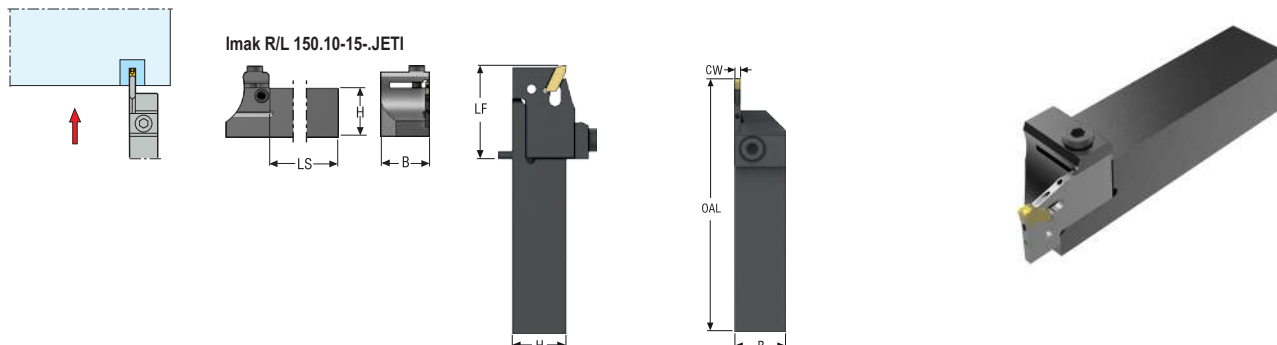

- Pokazano wersję prawą
- Pełny asortyment listew, patrz str. 948
- Odpowiednie adaptory, patrz str. 990-1001
- Oznaczenia oprawek, patrz str. 936
- Więcej informacji na temat Jetstream Tooling® oraz akcesoriów, patrz str. 38, 84-88, 1030
- Dla wersji Jetstream prawa listwa może być używana wyłącznie z prawym imakiem
- Dla wersji Jetstream lewa listwa może być używana wyłącznie z lewym imakiem
- Objasnienia atrybutów ISO, patrz strona 81

Oznaczenie	Numer produktu	H	B	LS	OAL	LF	CP	Waga
		mm	mm	mm	mm	mm	bar	kg
R150.10-2020X-15JETI	03245886	20	20	64	98	34	200	0,3
R150.10-2525X-15JETI	03245888	25	25	84	118	34	200	0,5
L150.10-2020X-15JETI	03245885	20	20	64	98	34	200	0,3
L150.10-2525X-15JETI	03245887	25	25	84	118	34	200	0,5

Części zamienne, zawarte w dostawie

Dla wielkości	Klucz mocujący	Śruba mocująca	O-ring	Zaślepka	Zaślepka
R/L150.10-..X	4SMS795	MC6S5X18	ORING-4X1.5	JET-P1/8-5MM	P6SS6X6

Ogólne toczzenie ISO Poradnik

Ogólne toczzenie ISO Oprawki

Ogólne toczzenie ISO Płytki

Steadyline®

MDT

Mini-Shaft™

Obróbka rowków

Przecinanie

X4

Adaptory Moduły mocujące

Akcesoria i części zamienne

Listwa HSS 150.10A-20/25 JETI do przecinania
– Metrycznej/ Calowe

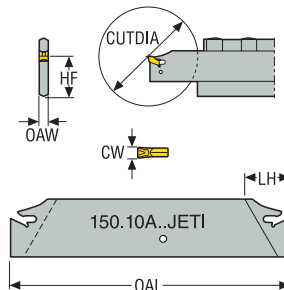

- Pokazano prawą wersję listwy
- Asortyment płytek, patrz str. 964, 965
- Oznaczenia oprawek, patrz str. 936
- Więcej informacji na temat Jetstream Tooling® oraz akcesoriów, patrz str. 38, 84-88, 1030
- Dla wersji Jetstream prawa listwa może być używana wyłącznie z prawym imakiem
- Dla wersji Jetstream lewa listwa może być używana wyłącznie z lewym imakiem
- Objaśnienia atrybutów ISO, patrz strona 81

Oznaczenie	Numer produktu	OAL	OAW	HF	LH	CUTDIA	CP	Waga	CW	CTWS
		mm cal.	mm cal.	mm cal.	mm cal.	mm cal.	bar psi	kg lbs	mm cal.	
150.10A-20-2RJETI	03002649	120 4.724	1,8 0.071	21,4 0.843	24,0 0.945	35,0 1.378	200 2901.0	0,1 0.220	2,0 0.079	150.10-2
150.10A-20-2.5RJETI	03002651	120 4.724	2,0 0.079	21,4 0.843	24,0 0.945	35,0 1.378	200 2901.0	0,1 0.220	2,5 0.098	150.10-2.5
150.10A-20-3RJETI	03002653	120 4.724	2,4 0.094	21,4 0.843	–	92,0 3.622	200 2901.0	0,1 0.220	3,0 0.118	150.10-3
150.10A-20-4RJETI	03002655	120 4.724	3,4 0.134	21,4 0.843	–	98,0 3.858	200 2901.0	0,1 0.220	4,0 0.157	150.10-4
150.10A-20-5RJETI	03002657	120 4.724	4,4 0.173	21,4 0.843	–	98,0 3.858	200 2901.0	0,1 0.220	5,0 0.197	150.10-5
150.10A-20-6RJETI	03002659	120 4.724	5,7 0.222	21,4 0.843	–	98,0 3.858	200 2901.0	0,2 0.440	6,0 0.236	150.10-6
150.10A-20-2LJETI	03002650	120 4.724	1,8 0.071	21,4 0.843	24,0 0.945	35,0 1.378	200 2901.0	0,1 0.220	2,0 0.079	150.10-2
150.10A-20-2.5LJETI	03002652	120 4.724	2,0 0.079	21,4 0.843	24,0 0.945	35,0 1.378	200 2901.0	0,1 0.220	2,5 0.098	150.10-2.5
150.10A-20-3LJETI	03002654	120 4.724	2,4 0.094	21,4 0.843	–	98,0 3.858	200 2901.0	0,1 0.220	3,0 0.118	150.10-3
150.10A-20-4LJETI	03002656	120 4.724	3,4 0.134	21,4 0.843	–	98,0 3.858	200 2901.0	0,1 0.220	4,0 0.157	150.10-4
150.10A-20-5LJETI	03002658	120 4.724	4,4 0.173	21,4 0.843	–	98,0 3.858	200 2901.0	0,1 0.220	5,0 0.197	150.10-5
150.10A-20-6LJETI	03002660	120 4.724	5,7 0.222	21,4 0.843	–	98,0 3.858	200 2901.0	0,2 0.440	6,0 0.236	150.10-6
150.10A-25-2RJETI	03002661	150 5.906	1,8 0.071	25,0 0.984	25,0 0.984	35,0 1.378	200 2901.0	0,1 0.220	2,0 0.079	150.10-2
150.10A-25-2.5RJETI	03002663	150 5.906	2,0 0.079	25,0 0.984	25,0 0.984	35,0 1.378	200 2901.0	0,1 0.220	2,5 0.098	150.10-2.5
150.10A-25-3RJETI	03002665	150 5.906	2,4 0.094	24,96 0.983	25,0 0.984	122,0 4.803	200 2901.0	0,1 0.220	3,0 0.118	150.10-3
150.10A-25-4RJETI	03002667	150 5.906	3,4 0.134	25,0 0.984	25,0 0.984	122,0 4.803	200 2901.0	0,1 0.220	4,0 0.157	150.10-4
150.10A-25-5RJETI	03002669	150 5.906	4,4 0.173	25,0 0.984	–	122,0 4.803	200 2901.0	0,2 0.440	5,0 0.197	150.10-5
150.10A-25-6RJETI	03002671	150 5.906	5,7 0.222	25,0 0.984	–	122,0 4.803	200 2901.0	0,2 0.440	6,0 0.236	150.10-6

Oznaczenie	Numer produktu	OAL	OAW	HF	LH	CUTDIA	CP	Waga	CW	CTWS
		mm cal.	mm cal.	mm cal.	mm cal.	mm cal.	bar psi	kg lbs	mm cal.	
150.10A-25-2LJETI	03002662	150 5.906	1,8 0.071	25,0 0.984	25,0 0.984	35,0 1.378	200 2901.0	0,08 0.180	2,0 0.079	150.10-2
150.10A-25-2.5LJETI	03002664	150 5.906	2,0 0.079	25,0 0.984	25,0 0.984	35,0 1.378	200 2901.0	0,1 0.220	2,5 0.098	150.10-2.5
150.10A-25-3LJETI	03002666	150 5.906	2,4 0.094	24,96 0.983	25,0 0.984	122,0 4.803	200 2901.0	0,1 0.220	3,0 0.118	150.10-3
150.10A-25-4LJETI	03002668	150 5.906	3,4 0.134	25,0 0.984	25,0 0.984	122,0 4.803	200 2901.0	0,1 0.220	4,0 0.157	150.10-4
150.10A-25-5LJETI	03002670	150 5.906	4,4 0.173	25,0 0.984	—	122,0 4.803	200 2901.0	0,2 0.440	5,0 0.197	150.10-5
150.10A-25-6LJETI	03002672	150 5.906	5,7 0.222	25,0 0.984	—	122,0 4.803	200 2901.0	0,2 0.440	6,0 0.236	150.10-6

Akcesoria

Dla wiel-
kości

Klucz

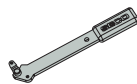

150.10A-..

150.10A-150

Ogólne toczenie
ISO
PoradnikOgólne toczenie
ISO
OprawkiOgólne toczenie
ISO
Płytki

Steadyline®

MDT

Mini-Shaft™

Obróbka rowków

Przecinanie

X4

Adaptory
Moduły mocu-
jąceAkcesoria i częś-
ci zamienne



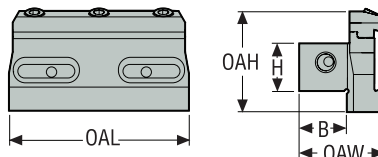

Imak R/L150.10-.. 20/25JETI listwa HSS 150.10A-.. 20/25JETI do przecinania
– Metryczne

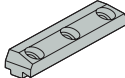

- Pełny asortyment listew, patrz str. 952, 953
- Oznaczenia oprawek, patrz str. 936
- Więcej informacji na temat Jetstream Tooling® oraz akcesoriów, patrz str. 38, 84-88, 1030
- Objaśnienia atrybutów ISO, patrz strona 81

Oznaczenie	Numer produktu	H	B	OAH	OAL	OAW	CP	Waga	CTWS
		mm	mm	mm	mm	mm	bar	kg	
150.10-1616-20JETI	03191913	16,0	16,0	32,0	95	35,9	200	0,6	Blade-20
150.10-2020-20JETI	03002495	20,0	20,0	32,0	95	39,8	200	0,7	Blade-20
150.10-2020-25JETI	03002498	20,0	20,0	39,0	95	40,8	200	0,8	Blade-25
150.10-2520-25JETI	03191914	25,0	20,0	42,0	95	39,8	200	0,9	Blade-25
150.10-2525-25JETI	03002500	25,0	25,0	42,0	95	44,8	200	1,0	Blade-25
150.10-3232-25JETI	03002502	32,0	32,0	49,0	95	51,8	200	1,4	Blade-25

Części zamienne, zawarte w dostawie

Dla wielkości	Mocowanie	Klucz	O-ring	Zaślepka	Śruba
150.10-..	 150.10-260	 5SMS795	 ORING-20X2	 JET-P1/8-5MM	 TCEI0620

Imak R/L150.10-.. 20/25JETI listwa HSS 150.10A-.. 20/25JETI do przecinania
– Cal.

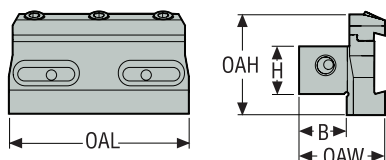

- Pełny asortyment listew, patrz str. 952, 953
- Oznaczenia oprawek, patrz str. 936
- Więcej informacji na temat Jetstream Tooling® oraz akcesoriów, patrz str. 38, 84-88, 1030
- Objasnienia atrybutów ISO, patrz strona 81

Oznaczenie	Numer produktu	H	B	OAH	OAL	OAW	CP	Waga	CTWS
		cal.	cal.	cal.	cal.	cal.		psi	
150.10-10-20JETI	10005704	0.625	0.625	1.260	3.740	1.409	2901.0	1.320	Blade-20
150.10-12-20JETI	03002496	0.750	0.750	1.260	3.740	1.528	2901.0	1.540	Blade-20
150.10-12-25JETI	03002499	0.750	0.750	1.535	3.740	1.567	2901.0	1.760	Blade-25
150.10-16-20JETI	10005705	1.000	1.000	1.417	3.740	1.772	2901.0	2.200	Blade-20
150.10-16-25JETI	03002501	1.000	1.000	1.654	3.740	1.780	2901.0	2.200	Blade-25
150.10-20-25JETI	03002503	1.250	1.250	1.929	3.740	2.031	2901.0	3.090	Blade-25

Części zamienne, zawarte w dostawie

Dla wielkości	Mocowanie	Klucz	O-ring	Zaślepka	Śruba
150.10-..	150.10-260	5SMS795	ORING-20X2	JET-P1/8-5MM	TCEI0620

Ogólne toczenie ISO Poradnik

Ogólne toczenie ISO Oprawki

Ogólne toczenie ISO Płytki

Steadyline®

MDT

Mini-Shaft™

Obróbka rowków

Przecinanie

X4

Adaptory Moduły mocujące

Akcesoria i części zamienne

Listwa HSS 150.10A-15 do przecinania
– Metryczne/ Calowe



Listwa HSS 150.10A-15

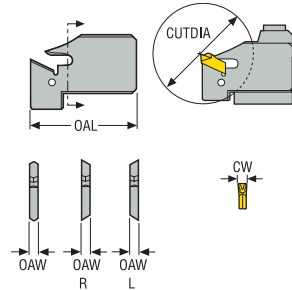

R/L150.10
KAPR = 90,0 °

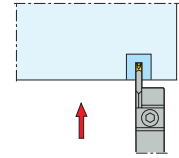

- Asortyment płytek, patrz str. 964, 965
- Oznaczenia oprawek, patrz str. 936
- Objaśnienia atrybutów ISO, patrz strona 81

Oznaczenie	Numer produktu	OAL	OAW	CUTDIA	Waga	CW	CTWS
		mm cal.	mm cal.	mm cal.	kg lbs	mm cal.	
150.10A-15-1.4	02578572	33 1.299	1,2 0.047	38,0 1.496	0,1 0.220	1,4 0.055	150.10-1.4
150.10A-15-2	02578575	33 1.299	1,8 0.071	38,0 1.496	0,1 0.220	2,0 0.079	150.10-2
150.10A-15-2.5	02578577	33 1.299	2,0 0.079	38,0 1.496	0,1 0.220	2,5 0.098	150.10-2.5
150.10A-15-3	02578578	33 1.299	2,4 0.094	38,0 1.496	0,1 0.220	3,0 0.118	150.10-3
R150.10A-15-4	02578596	33 1.299	3,4 0.134	38,0 1.496	0,1 0.220	4,0 0.157	150.10-4
L150.10A-15-4	02578594	33 1.299	3,4 0.134	38,0 1.496	0,1 0.220	4,0 0.157	150.10-4

Akcesoria

Dla wielkości

Klucz

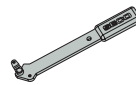

150.10A

150.10A-150

Imak R/ L150.10-...15 dla listwy z HSS 150.10A-...15 do przecinania
– Cal.

R/L150.10
KAPR

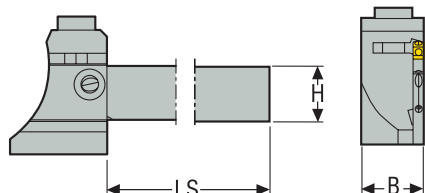
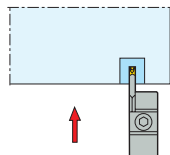

- Pokazano wersję prawą
- Pełny asortyment listew, patrz str. 956
- Oznaczenia oprawek, patrz str. 936
- Objasnienia atrybutów ISO, patrz strona 81

Oznaczenie	Numer produktu	H	B	LS	Waga
		cal.	cal.	cal.	lbs
R150.10-0375-15	00047748	0.375	0.375	3.228	0.440
R150.10-0500-15	00047749	0.500	0.500	3.228	0.440
R150.10-0625-15	00048456	0.625	0.625	3.228	0.660
R150.10-0750-15	00048457	0.750	0.750	3.228	0.880
R150.10-1000-15	00048458	1.000	1.000	4.724	1.760
L150.10-0625-15	00048462	0.625	0.625	3.228	0.880
L150.10-0750-15	00048463	0.750	0.750	3.228	0.660
L150.10-1000-15	00048464	1.000	1.000	4.724	1.760

Części zamienne, zawarte w dostawie

Dla wielkości	Śruba mocująca
R/L150.10-	UC6S1/4UNFX1

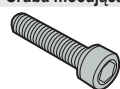

Akcesoria

Dla wielkości	Klucz
R/L150.10-	150.10A-150

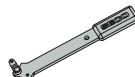

Ogólne toczenie
ISO
Poradnik

Ogólne toczenie
ISO
Oprawki

Ogólne toczenie
ISO
Płytki

Steadyline®

MDT

Mini-Shaft™

Obróbka rowków

Przecinanie

X4

Adaptory
Moduły mocujące

Akcesoria i części
zamiennne

Ogólne toczzenie ISO Poradnik
Ogólne toczzenie ISO Oprawki
Ogólne toczzenie ISO Płytki
Steadyline®
MDT
Mini-Shaft™
Obróbka rowków
Przecinanie
X4
Adaptory Moduły mocujące
Akcesoria i części zamienne

Listwa HSS 150.10A-20/25 do przecinania
– Metryczne/ Calowe

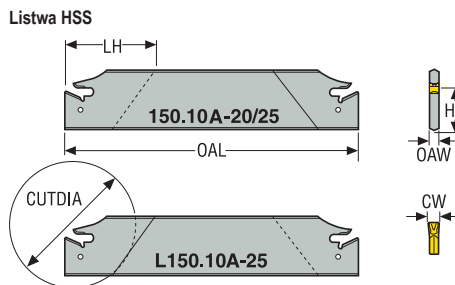
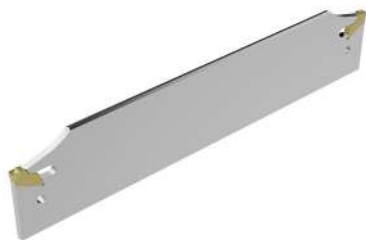

- Asortyment płytek, patrz str. 964, 965
- Oznaczenia oprawek, patrz str. 936
- Objaśnienia atrybutów ISO, patrz strona 81

Oznaczenie	Numer produktu	OAL	OAW	CUTDIA	HF	LH	Waga	CTWS
		mm cal.	mm cal.	mm cal.	mm cal.	mm cal.	kg lbs	
150.10A-20-1.4	02578579	120 4.724	1,2 0.047	35,0 1.378	21,4 0.843	24,0 0.945	0,1 0.220	150.10-1.4
150.10A-20-2	02578580	120 4.724	1,8 0.071	35,0 1.378	21,4 0.843	24,0 0.945	0,1 0.220	150.10-2
150.10A-20-2.5	02578581	120 4.724	2,0 0.079	35,0 1.378	21,4 0.843	24,0 0.945	0,1 0.220	150.10-2.5
150.10A-20-3	02578582	120 4.724	2,4 0.094	90,0 3.543	21,4 0.843	– –	0,1 0.220	150.10-3
150.10A-20-4	02578583	120 4.724	3,4 0.134	100,0 3.937	21,4 0.843	– –	0,1 0.220	150.10-4
150.10A-20-5	02578584	120 4.724	4,4 0.173	120,0 4.724	21,4 0.843	– –	0,1 0.220	150.10-5
150.10A-20-6	02578585	120 4.724	5,7 0.222	120,0 4.724	21,4 0.843	– –	0,2 0.440	150.10-6
150.10A-25-1.4	02578586	150 5.906	1,2 0.047	35,0 1.378	25,0 0.984	24,0 0.945	0,1 0.220	150.10-1.4
150.10A-25-2	02578587	150 5.906	1,8 0.071	35,0 1.378	25,0 0.984	24,0 0.945	0,1 0.220	150.10-2
150.10A-25-2.5	02578588	150 5.906	2,0 0.079	35,0 1.378	25,0 0.984	24,0 0.945	0,1 0.220	150.10-2.5
150.10A-25-3	02578589	150 5.906	2,4 0.094	120,0 4.724	25,0 0.984	– –	0,1 0.220	150.10-3
150.10A-25-4	02578590	150 5.906	3,4 0.134	140,0 5.512	25,0 0.984	– –	0,2 0.440	150.10-4
150.10A-25-5	02578592	150 5.906	4,4 0.173	160,0 6.299	25,0 0.984	– –	0,2 0.440	150.10-5
150.10A-25-6	02578593	150 5.906	5,7 0.222	160,0 6.299	25,0 0.984	– –	0,2 0.440	150.10-6
L150.10A-25-1.4	02578595	150 5.906	1,2 0.047	35,0 1.378	24,9 0.980	24,0 0.945	0,1 0.220	150.10-1.4

Akcesoria

Dla wielkości

Klucz

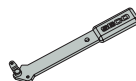

150.10A

150.10A-150

Adapter C.-R/L150.10-..20/25JETI do przecinania
– Metryczne/ Calowe

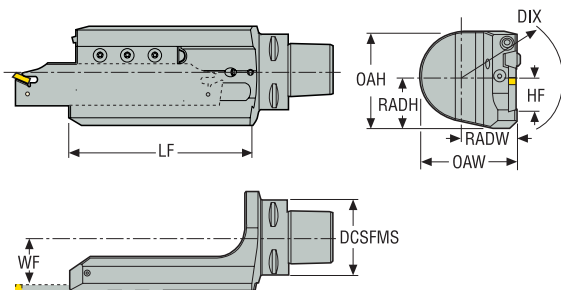

- Pokazano wersję prawą
- Pełny asortyment listew, patrz str. 952, 953
- Oznaczenia oprawek, patrz str. 936
- Więcej informacji na temat Jetstream Tooling® oraz akcesoriów, patrz str. 38, 84-88, 1030
- Dla wersji Jetstream prawa listwa może być używana wyłącznie z prawym imakiem
- Dla wersji Jetstream lewa listwa może być używana wyłącznie z lewym imakiem
- Objasnienia atrybutów ISO, patrz strona 81

Oznaczenie	Numer produktu	CTMS	DCSFMS	DIX	LF	HF	WF	OAW	OAH	RADW	RADH	CP	Waga
													mm cal.
C5-R150.10-122-20JETI	03134584	C5	50,0 1.969	85,0 3.346	122,0 4.803	20,0 0.787	26,0 1.024	56,0 2.205	58,5 2.303	31,0 1.220	32,0 1.260	70,0 1015.3	1,4 3.090
C5-L150.10-122-20JETI	03134583	C5	50,0 1.969	85,0 3.346	122,0 4.803	20,0 0.787	26,0 1.024	56,0 2.205	58,5 2.303	31,0 1.220	32,0 1.260	70,0 1015.3	1,4 3.090
C6-R150.10-160-25JETI	03134586	C6	63,0 2.480	100,0 3.937	160,0 6.299	25,0 0.984	32,0 1.260	69,5 2.736	69,0 2.717	37,0 1.457	37,0 1.457	70,0 1015.3	2,5 5.510
C6-L150.10-160-25JETI	03134585	C6	63,0 2.480	100,0 3.937	160,0 6.299	25,0 0.984	32,0 1.260	69,5 2.736	69,0 2.717	37,0 1.457	37,0 1.457	70,0 1015.3	2,5 5.510
C8-R150.10-160-25JETI	03134591	C8	80,0 3.150	111,0 4.370	160,0 6.299	25,0 0.984	40,5 1.594	85,5 3.366	69,0 2.717	45,5 1.791	37,0 1.457	70,0 1015.3	3,7 8.160
C8-L150.10-160-25JETI	03134590	C8	80,0 3.150	111,0 4.370	160,0 6.299	25,0 0.984	40,5 1.594	85,5 3.366	69,0 2.717	45,5 1.791	37,0 1.457	70,0 1015.3	3,5 7.720

Części zamienne, zawarte w dostawie

Dla wielkości	Dysza do chłodziwa	O-ring	Docisk mocujący	Śruba docisku
C5	CN6	ORING-20X2	5431080-04	5512031-09
C6 / C8	CN7	5641005-74	5431080-02	5512031-09

Ogólne toczzenie
ISO
Poradnik

Ogólne toczzenie
ISO
Oprawki

Ogólne toczzenie
ISO
Płytki

Steadyline®

MDT

Mini-Shaft™

Obróbka rowków

Przecinanie

X4

Adaptory
Moduły mocujące



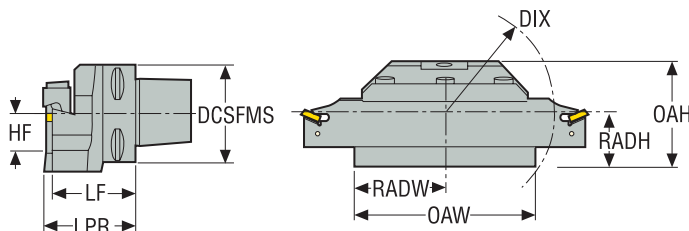

Akcesoria i części
zamienne

Adapter C.-150.10-..20/25JETI do przecinania
– Metryczne/ Calowe

- Pełny asortyment listew, patrz str. 952, 953
- Oznaczenia oprawek, patrz str. 936
- Więcej informacji na temat Jetstream Tooling® oraz akcesoriów, patrz str. 38, 84-88, 1030
- Objaśnienia atrybutów ISO, patrz strona 81

Oznaczenie	Numer produktu	CTMS	DCSFMS	DIX	LF	HF	OAW	OAH	RADW	RADH	CP	Waga
			mm cal.	mm cal.	mm cal.	mm cal.	mm cal.	mm cal.	mm cal.	mm cal.	bar psi	kg lbs
C5-150.10-040-20JETI	03134581	C5	50,0 1.969	96,0 3.780	35,0 1.378	20,0 0.787	80,0 3.150	80,0 3.150	40,0 1.575	30,0 1.181	70,0 1015.3	0,9 1.980
C6-150.10-050-25JETI	03134582	C6	63,0 2.480	103,0 4.055	45,0 1.772	25,0 0.984	82,0 3.228	82,0 3.228	41,0 1.614	37,0 1.457	70,0 1015.3	1,6 3.530
C8-150.10-050-25JETI	03134589	C8	80,0 3.150	103,0 4.055	45,0 1.772	25,0 0.984	82,0 3.228	82,0 3.228	41,0 1.614	37,0 1.457	70,0 1015.3	2,6 5.730

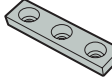
Części zamienne, zawarte w dostawie

Dla wielkości	Dysza do chłodziwa	O-ring	Docisk mocujący	Śruba docisku
C5	 CN6	 ORING-20X2	 5431080-04	 5512031-09
C6 / C8	CN7	ORING-20X2	5431080-02	5512031-09



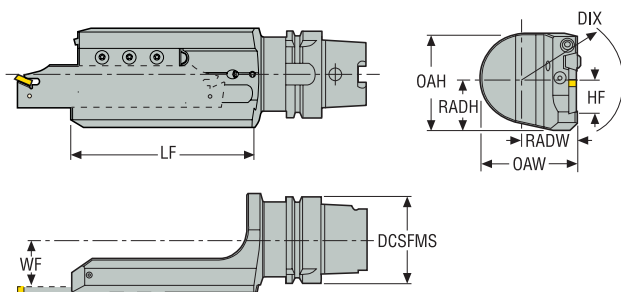

Adaptory E9364-R/L150.10..-25JET1 do przecinania
– Metryczne/ Calowe



- Pokazano wersję prawą
- Pełny asortyment listew, patrz str. 952, 953
- Oznaczenia opravek, patrz str. 936
- Więcej informacji na temat Jetstream Tooling® oraz akcesoriów, patrz str. 38, 84-88, 1030
- Dla wersji Jetstream prawa listwa może być używana wyłącznie z prawym imakiem
- Dla wersji Jetstream lewa listwa może być używana wyłącznie z lewym imakiem
- Objasnienia atrybutów ISO, patrz strona 81

Oznaczenie	Numer produktu	CTMS	DCSFMS	DIX	LF	HF	WF	OAW	OAH	RADW	RADH	CP	Waga
E9364-R150.10-175-25JET1	03134588	HSK-T63	63,0 2.480	100,0 3.937	175,0 6.890	25,0 0.984	32,0 1.260	69,5 2.736	69,0 2.717	37,0 1.457	37,0 1.457	70,0 1015.3	2,6 5.730
E9364-L150.10-175-25JET1	03134587	HSK-T63	63,0 2.480	100,0 3.937	175,0 6.890	25,0 0.984	32,0 1.260	69,5 2.736	69,0 2.717	37,0 1.457	37,0 1.457	70,0 1015.3	2,5 5.510

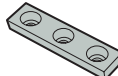
Części zamienne, zawarte w dostawie

Dla wielkości	Dysza do chłodziwa	O-ring	Docisk mocujący	Śruba docisku
E9364-R/L	 CN7	 5641005-74	 5431080-02	 5512031-09

Ogólne toczzenie
ISO
Poradnik

Ogólne toczzenie
ISO
Oprawki

Ogólne toczzenie
ISO
Płytki

Steadyline®

MDT

Mini-Shaft™

Obróbka rowków

Przecinanie

X4

Adaptory
Moduły mocujące

Akcesoria i części
zamienne

**Adapter R/L150.10...20/25 do przecinania
– Metryczne**

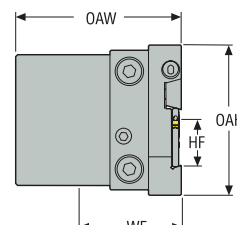
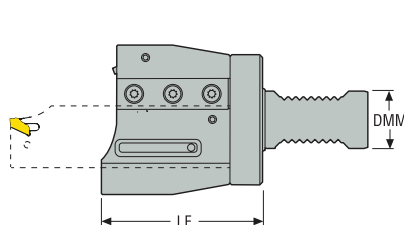

- Pokazano wersję prawą
- Pełny asortyment listew, patrz str. 952, 953
- Oznaczenia opravek, patrz str. 936
- Więcej informacji na temat Jetstream Tooling® oraz akcesoriów, patrz str. 38, 84-88, 1030
- Dla wersji Jetstream prawa listwa może być używana wyłącznie z prawym imakiem
- Dla wersji Jetstream lewa listwa może być używana wyłącznie z lewym imakiem
- Objaśnienia atrybutów ISO, patrz strona 81

Oznaczenie	Numer produktu	DMM	LF	HF	WF	OAW	OAH	CP	Waga
		mm	mm	mm	mm	mm	mm	bar	kg
R150.10-F-VDI25-20JETI	03070436	25,0	83,0	20,0	43,0	73,0	74,0	80,0	1,4
R150.10-F-VDI30-20JETI	03070438	30,0	90,0	20,0	50,0	85,0	74,0	80,0	1,6
R150.10-F-VDI30-25JETI	03070440	30,0	84,0	25,0	51,0	86,0	78,0	80,0	1,8
R150.10-F-VDI40-25JETI	03070442	40,0	80,0	25,0	76,0	118,5	100,0	80,0	3,0
L150.10-F-VDI25-20JETI	03070437	25,0	83,0	20,0	43,0	73,0	74,0	80,0	1,4
L150.10-F-VDI30-20JETI	03070439	30,0	90,0	20,0	50,0	85,0	74,0	80,0	1,6
L150.10-F-VDI30-25JETI	03070441	30,0	84,0	25,0	51,0	86,0	78,0	80,0	1,8
L150.10-F-VDI40-25JETI	03070443	40,0	80,0	25,0	76,0	118,5	100,0	80,0	2,9

Części zamienne, zawarte w dostawie

Dla wielkości	Śruba regulacyjna	Dysza do chłodziwa	Pierścień do chłodziwa	Śruba mocująca	Śruba mocująca 2	O-ring	Kolek	Docisk mocujący	Śruba docisku
-.F-.25-20	5333011-01	CN6	5641005-133	MC6S8X16	–	5641005-103	3111020-557	5431115-05	5513015-12
-.F-.30-20	5333011-01	CN6	5641005-133	MC6S8X20	–	5641005-134	3111020-557	5431115-05	5513015-12
-.F-.30-25	5333011-01	CN6	5641005-100	MC6S8X20	–	5641005-134	3111020-557	5431115-05	5513015-12
-.F-.40-25	5333011-01	CN6	5641005-100	MC6S8X25	5512031-10	5641005-135	3111050-609	5431115-09	5513015-12

Adapter R/L150.10...20/25 do przecinania
– Metryczne

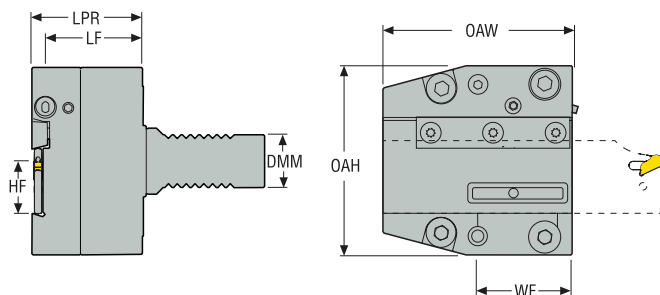

- Pokazano wersję prawą
- Pełny asortyment listew, patrz str. 952, 953
- Oznaczenia opravek, patrz str. 936
- Więcej informacji na temat Jetstream Tooling® oraz akcesoriów, patrz str. 38, 84-88, 1030
- Dla wersji Jetstream lewa listwa może być używana wyłącznie z lewym imakiem
- Dla wersji Jetstream lewa listwa może być używana wyłącznie z lewym imakiem
- Objasnienia atrybutów ISO, patrz strona 81

Oznaczenie	Numer produktu	DMM	LF	HF	WF	LPR	OAW	OAH	CP	Waga
		mm	mm	mm	mm	mm	mm	mm	bar	kg
R150.10-G-VDI30-20JETI	03070428	30,0	45,5	20,0	35,0	50,5	70,0	66,0	80,0	2,0
R150.10-G-VDI30-25JETI	03070430	30,0	45,5	25,0	42,5	50,5	85,0	85,0	80,0	2,9
R150.10-G-VDI40-25JETI	03070432	40,0	45,5	25,0	42,5	50,5	85,0	85,0	80,0	3,2
R150.10-G-VDI50-25JETI	03070434	50,0	45,5	25,0	42,5	50,5	85,0	90,0	80,0	3,8
L150.10-G-VDI30-20JETI	03070429	30,0	45,5	20,0	35,0	50,5	70,0	66,0	80,0	2,0
L150.10-G-VDI30-25JETI	03070431	30,0	45,5	25,0	42,5	50,5	85,0	85,0	80,0	2,9
L150.10-G-VDI40-25JETI	03070433	40,0	45,5	25,0	42,5	50,5	85,0	85,0	80,0	3,2
L150.10-G-VDI50-25JETI	03070435	50,0	45,5	25,0	42,5	50,5	85,0	90,0	80,0	3,8

Części zamienne, zawarte w dostawie

Dla wielkości	Śruba regulacyjna	Dysza do chłodziwa	Pierścień do chłodziwa	Śruba mocująca	Śruba mocująca 2	O-ring	Kolek	Docisk mocujący	Śruba docisku
..G-..30-20	5333011-01	CN6	5641005-133	MC6S6X20	MC6S6X25	5641005-134	3111050-611	5431115-09	5513015-12
..G-..30-25	5333011-01	CN6	5641005-100	MC6S8X25	–	5641005-134	3111050-611	5431115-09	5513015-12
..G-..40-25	5333011-01	CN6	5641005-100	MC6S8X25	–	5641005-135	3111050-611	5431115-09	5513015-12
..G-..50-25	5333011-01	CN6	5641005-100	MC6S8X25	–	5641001-119	3111050-611	5431115-09	5513015-12

Ogólne toczzenie ISO Poradnik

Ogólne toczzenie ISO Oprawki

Ogólne toczzenie ISO Płytki

Steadyline®

MDT

Mini-Shaft™

Obrobka rowków

Przecinanie

X4

Adaptory Moduły mocujące

Akcesoria i części zamienne

Płytki – do przecinania, 150.10...-12, -14 i -16

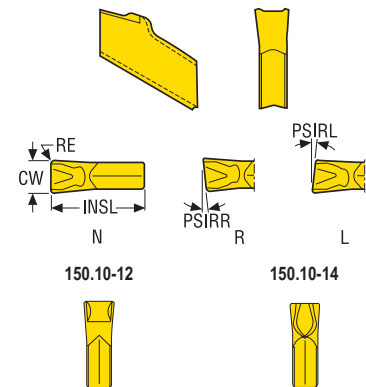

Tolerancje: Wielkość:
 CW = ±0,05/0.002 1,4-2,5/0.055-0.098
 CW = ±0,08/0.003 3-6/0.120-0.240

Objaśnienia atrybutów ISO, patrz strona 81

Zakres opravek , patrz strona(y) 948, 952, 953, 956, 958

Oznaczenie	RE	CW	INSL	PSIRR°	PSIRL°	Gatunki							Niepokr.
						Pokrywane							
	mm cal.	mm cal.	mm cal.			T25M	T350M	CP500	CP600	TGP35	TGP45	TGS2050	HX
150.10-2.5L6-12	0,17 0.007	2,5 0.098	9,00 0.354	-	6,0	■			■				
150.10-2.5N-12	0,17 0.007	2,5 0.098	9,00 0.354	-	-	■	■	■	■	■	■		
150.10-2.5R6-12	0,17 0.007	2,5 0.098	9,00 0.354	6,0	-	■			■			■	
150.10-3L6-12	0,19 0.007	3,1 0.122	9,00 0.354	-	6,0	■			■			■	
150.10-3N-12	0,19 0.007	3,1 0.122	9,00 0.354	-	-	■	■	■	■	■	■	■	
150.10-3R6-12	0,19 0.007	3,1 0.122	9,00 0.354	6,0	-	■			■			■	
150.10-4L6-12	0,23 0.009	4,1 0.161	9,00 0.354	-	6,0	■							
150.10-4N-12	0,23 0.009	4,1 0.161	9,00 0.354	-	-	■	■	■	■	■	■	■	
150.10-4R6-12	0,23 0.009	4,1 0.161	9,00 0.354	6,0	-	■							
150.10-5N-12	0,26 0.010	5,1 0.201	9,00 0.354	-	-	■				■			
150.10-6N-12	0,3 0.012	6,35 0.250	9,00 0.354	-	-	■				■			
150.10-1.4N-14	0,15 0.006	1,4 0.055	9,00 0.354	-	-			■	■			■	■
150.10-2.0N-14	0,15 0.006	2,0 0.079	9,00 0.354	-	-		■	■	■		■	■	■
150.10-2.25N-14	0,15 0.006	2,25 0.089	9,00 0.354	-	-		■	■	■		■	■	■
150.10-2.5L6-14	0,17 0.007	2,5 0.098	9,00 0.354	-	6,0	■			■				
150.10-2.5N-14	0,17 0.007	2,5 0.098	9,00 0.354	-	-	■		■	■		■		■
150.10-2.5R6-14	0,17 0.007	2,5 0.098	9,00 0.354	6,0	-	■			■		■	■	
150.10-3L6-16	0,19 0.007	3,1 0.122	9,00 0.354	-	6,0	■			■		■	■	
150.10-3N-14	0,19 0.007	3,1 0.122	9,00 0.354	-	-	■	■	■	■	■	■	■	■
150.10-3R6-14	0,19 0.007	3,1 0.122	9,00 0.354	6,0	-	■		■	■		■	■	
150.10-4L6-14	0,23 0.009	4,1 0.161	9,00 0.354	-	6,0	■							
150.10-4N-14	0,23 0.009	4,1 0.161	9,00 0.354	-	-	■	■	■	■	■	■	■	■

Oznaczenie	RE	CW	INSL	PSIRR°	PSIRL°	Gatunki							Niepokr.
						Pokrywane							
	mm cal.	mm cal.	mm cal.			T25M	T350M	CP500	CP600	TGP35	TGP45	TGS2060	HX
150.10-4R6-14	0,23 0.009	4,1 0.161	9,00 0.354	6,0	-	■							
150.10-5N-14	0,26 0.010	5,1 0.201	9,00 0.354	-	-	■		■	■				
150.10-6N-14	0,3 0.012	6,35 0.250	9,00 0.354	-	-	■		■	■				
150.10-1.4N-16	0,15 0.006	1,4 0.055	9,00 0.354	-	-			■	■		■	■	
150.10-2.0N-16	0,15 0.006	2,0 0.079	9,00 0.354	-	-		■	■	■		■	■	
150.10-2.25N-16	0,15 0.006	2,25 0.089	9,00 0.354	-	-	■	■	■	■		■		■
150.10-2.5L6-16	0,17 0.007	2,5 0.098	9,00 0.354	-	6,0	■			■				
150.10-2.5N-16	0,17 0.007	2,5 0.098	9,00 0.354	-	-	■	■	■	■		■		■
150.10-3N-16	0,19 0.007	3,1 0.122	9,00 0.354	-	-	■	■	■	■	■	■	■	■
150.10-3R6-16	0,19 0.007	3,1 0.122	9,00 0.354	6,0	-	■			■	■	■	■	
150.10-4L6-16	0,23 0.009	4,1 0.161	9,00 0.354	-	6,0	■							
150.10-4N-16	0,23 0.009	4,1 0.161	9,00 0.354	-	-	■	■	■	■	■	■	■	■
150.10-4R6-16	0,23 0.009	4,1 0.161	9,00 0.354	6,0	-	■					■		■
150.10-5L6-16	0,26 0.010	5,1 0.201	9,00 0.354	-	6,0	■							
150.10-5N-16	0,26 0.010	5,1 0.201	9,00 0.354	-	-	■		■	■	■	■		■
150.10-5R6-16	0,26 0.010	5,1 0.201	9,00 0.354	6,0	-	■							
150.10-6N-16	0,3 0.012	6,35 0.250	9,00 0.354	-	-	■		■	■	■	■		■

Ogólne toczzenie
ISO
Poradnik

Ogólne toczzenie
ISO
Oprawkę

Ogólne toczzenie
ISO
Płytki

Steadyline®

MDT

Mini-Shaft™

Obróbka rowków

Przecinanie

X4

Adaptory
Moduły mocu-
jące

Akcesoria i częś-
ci zamienne

Ogólne toczzenie ISO Poradnik
Ogólne toczzenie ISO Oprawki
Ogólne toczzenie ISO Płytki
Steadyline®
MDT
Mini-Shaft™
Obróbka rowków
Przecinanie
X4
Adaptory Moduły mocujące
Akcesoria i części zamienne



X4
System Seco X4 z płytką z 4 krawędziami skrawającymi został zoptymalizowany pod kątem operacji przecinania i rowkowania — głównie małych części. Składa się z wymiennych płytek i bardzo stabilnego zacisku. Te wytrzymałe, niezawodne elementy systemu zapewniają wysoką dokładność, powtarzalność, wydajność i jakość powierzchni podczas wykonywania rowków zewnętrznych i przecinania małych części oraz cienkich prętów i rur wykonanych z różnych materiałów.

- Płytki z czterema krawędziami skrawającymi
- Prosty w obsłudze system mocowania.
- Dobra powtarzalność ($\pm 0,025$ mm/0.001 cala).
- Jetstream Tooling® Duo – poprawia kontrolę wióra i trwałość ostrza.

X4 – Informacje ogólne

System X4 Seco (rozwiązanie wielostrzowe) zawiera oprawki i płytki do zewnętrznej obróbki promieniowej.

System MDT nadaje się do:

- Rowkowania
- Przecinania

System Seco X4 oferuje unikatową kombinację Jetstream Tooling® Duo. Wysoko-ciśnieniowy system doprowadzenia chłodziwa bezpośrednio na krawędź skrawającą dwoma strumieniami: jeden na powierzchnię natarcia drugi na powierzchnię przyłożenia.

Właściwości systemu X4:

- Cztery krawędzie skrawające
- Możliwość dojścia ostrza do osi centralnej detalu
- Prosty w obsłudze system mocowania
- Możliwość zmiany ostrza bez konieczności całkowitego wykręcania śruby
- Zabezpieczenie przed zniszczeniem w wyniku uszkodzenia krawędzi. Płytek można wciąż używać mimo trzech uszkodzonych krawędzi
- Dobra powtarzalność ($\pm 0,025 \text{ mm}/0,001 \text{ cala}$)
- Jetstream Tooling® Duo – lepsza kontrola wióra oraz trwałość krawędzi skrawającej

Ustawienie narzędzia

Mocowanie powinno być sztywne.

Narzędzie powinno być wysunięte możliwie jak najkrócej i pewnie zamocowane.

Tolerancja położenia narzędzia względem osi przedmiotu obrabianego nie powinna przekraczać $\pm 0,1 \text{ mm} / \pm 0.0039 \text{ cala}$.

Przecinanie

Płytki o zerowym kącie przystawienia (N) mają lepszą trwałość użytkową.

Trwałość tę można zwiększyć przez zmniejszenie posuwu lub zatrzymanie go na końcowym odcinku przecinania.

Wzory do obliczania parametrów skrawania podano na str. [<ref attrid="ProductPageNumber" equalsign="" includeattname="false" objecturl="step://product?id=FP_Turn_nomenclature+and+formulae" resolteto="valueandunit" separator="">](#). [<ref attrid="ProductPageNumber" equalsign="" includeattname="false" objecturl="step:>](#)

Seco Jetstream Tooling® Duo

Seco Jetstream Tooling® to oprawki, będące kolejną innowacją wprowadzoną na rynek, wyposażone w dwie dysze doprowadzające chłodziwo, co jeszcze bardziej poprawia kontrolę wióra oraz trwałość. Więcej informacji na temat Jetstream Tooling® oraz akcesoriów, patrz str. 84-88 oraz 1030.

Rozwiązywanie problemów

Rozwiązywanie problemów dla płytek X4, patrz str. [<ref attrid="ProductPageNumber" equalsign="" includeattname="false" objecturl="step://product?id=A4_PartOff_Troubleshooting" resolteto="valueandunit" separator="">](#). [<ref attrid="ProductPageNumber" equalsign="" includeattname="false" objecturl="step:>](#)

Ogólne toczenie
ISO
PoradnikOgólne toczenie
ISO
OprawkiOgólne toczenie
ISO
Płytki

Steadyline®

MDT

Mini-Shaft™

Obróbka rowków

Przecinanie

X4

Adaptory
Moduły mocu-
jąceAkcesoria i częś-
ci zamienne

Seco-Capto™ – Oprawki zewnętrzne

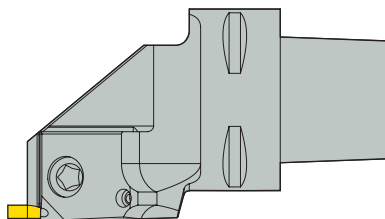

C4	-	X4		F		R		27		060	-	25		03		JET
1		2		3		4		5		6		7		8		9

	1. Wielkość Seco-Capto™	2. System narzędziowy	3. Kąt ustawienia oprawki
Steadyline®		X4	
MDT			F = 90° G = 0°
	4. Wersja	5. Wymiar WF	6. Wymiar LF
Mini-Shaft™			
Obróbka rowków	R = Prawy L = Lewy		
	7. Długość płytki	8. Wielkość gniazda	9. Układ chłodzenia
Przecinanie			JET = Jetstream Tooling® Duo JETI/JETI2 = Zintegrowany wlot chłodzenia do systemu JetStream Tooling® Duo
X4	25 = 25 mm / 0.984 cal.	03 = 3,1 mm / 0.122 cal.	
Adaptory Moduły mocujące			

Oprawki zewnętrzne



C4	F	R	25	25	M	25	03	JET
1	2	3	4	5	6	7	8	9

1. System narzędziowy	2. Kąt ustawienia oprawki	3. Wersja
X4	<p>F = 90° G = 0°</p>	<p>R = Prawy L = Lewy</p>
4. Wysokość oprawki	5. Szerokość oprawki	6. Długość oprawki
		<p>H = 100 mm / 3.937 cal. K = 125 mm / 4.921 cal. M = 150 mm / 5.906 cal.</p>
7. Długość płytki	8. Wielkość gniazda	9. Układ chłodzenia
<p>25 = 25 mm / 0.984 cal.</p>	<p>03 = 3,1 mm / 0.122 cal.</p>	JET = Jetstream Tooling® Duo

Ogólne toczenie
ISO
Poradnik

Ogólne toczenie
ISO
Oprawki

Ogólne toczenie
ISO
Płytki

Steadyline®

MDT

Mini-Shaft™

Obróbka rowków

Przecinanie

X4

Adaptery
Moduły mocu-
jące

Akcesoria i części
zamiennicze

Płytki

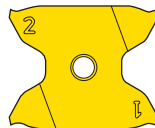

X4	G	K	25	03	010	- 0150	RR15	- MC
1	2	3	4	5	6	7	8	9

1. System narzędziowy	2. Tolerancje	3. Typ płytki								
X4	<p>Tolerancja ± mm</p> <table border="1"> <tr> <th>Klasa tolerancji</th> <th>CW</th> <th>RE</th> <th>LIG</th> </tr> <tr> <td>G</td> <td>0,025 / 0,001</td> <td>0,03 / 0,0012</td> <td>0,025 / 0,001</td> </tr> </table>	Klasa tolerancji	CW	RE	LIG	G	0,025 / 0,001	0,03 / 0,0012	0,025 / 0,001	<p>K = cztery krawędzie z łamaczem</p>
Klasa tolerancji	CW	RE	LIG							
G	0,025 / 0,001	0,03 / 0,0012	0,025 / 0,001							
4. Długość płytki	5. Wielkość gniazda	6. Promień naroża								
<p>25 = 25 mm / 0.984 cal.</p>	<p>03 = 3,1 mm / 0.122 cal.</p>	<p>005 = 0,05 mm / 0.0020 cal. 015 = 0,15 mm / 0.0059 cal. 010 = 0,10 mm / 0.0039 cal. M0 = okrągły</p>								
7. Szerokość ostrza	8. Wersja	9. Kod łamacza lub geometrii								
<p>0050 = 0,5 mm / 0.020 cal. 0300 = 3 mm / 0.120 cal.</p>		<p>MC = Łamacz do średniego przecinania i rowkowania FG = Rowki promieniowe R = Okrągłe</p>								

X4 – Przegląd zastosowań

Obróbka rowków

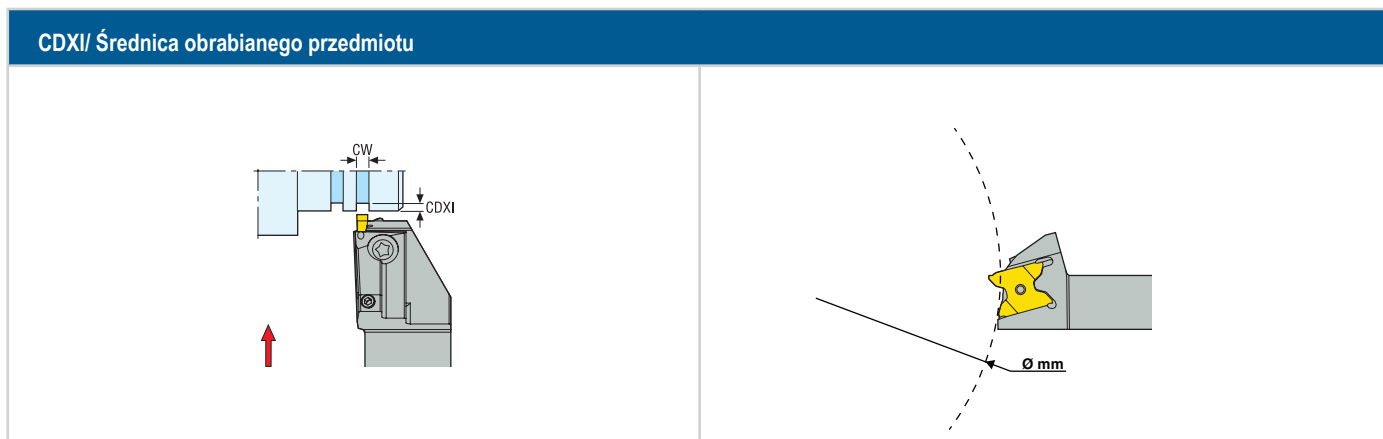

Maksymalna głębokość skrawania CDXI jest uzależniona od średnicy detalu, tak aby uniknąć kontaktu między detalem a oprawką.

Rowkowanie X4 - Głębokość skrawania CDXI

Szerokość krawędzi skrawającej CW, mm/cale	Średnica obrabianego detalu, Ø mm/cale									
	0-130 0-5.118	130-140 5.118-5.512	140-160 5.512-6.299	160-180 6.299-7.087	180-200 7.087-7.874	200-250 7.874-9.843	250-300 9.843-11.811	300-400 11.811-15.748	400-500 15.748-19.686	500-1000 19.686-39.370
0,5 / 0.020	2,6 / 0.100	2,6 / 0.100	2,6 / 0.100	2,6 / 0.100	2,6 / 0.100	2,6 / 0.100	2,6 / 0.100	2,6 / 0.100	2,6 / 0.100	2,6 / 0.100
1,0 / 0.040	4,3 / 0.169	4,3 / 0.169	4,3 / 0.169	4,3 / 0.169	4,3 / 0.169	4,3 / 0.169	4,3 / 0.169	4,3 / 0.169	4,3 / 0.169	4,0 / 0.160
1,5 / 0.060	6,5 / 0.256	6,4 / 0.252	6,1 / 0.240	5,9 / 0.232	5,5 / 0.217	5,0 / 0.200	5,0 / 0.200	4,5 / 0.177	4,5 / 0.177	4,0 / 0.160
2,0 / 0.080	6,5 / 0.256	6,4 / 0.252	6,1 / 0.240	5,9 / 0.232	5,5 / 0.217	5,0 / 0.200	5,0 / 0.200	4,5 / 0.177	4,5 / 0.177	4,0 / 0.160
2,5 / 0.098	6,5 / 0.256	6,4 / 0.252	6,1 / 0.240	5,9 / 0.232	5,5 / 0.217	5,0 / 0.200	5,0 / 0.200	4,5 / 0.177	4,5 / 0.177	4,0 / 0.160
3,0 / 0.120	6,5 / 0.256	6,4 / 0.252	6,1 / 0.240	5,9 / 0.232	5,5 / 0.217	5,0 / 0.200	5,0 / 0.200	4,5 / 0.177	4,5 / 0.177	4,0 / 0.160

Przecinanie

Maksymalna średnica detalu, CUTDIA	
Szerokość krawędzi skrawającej CW mm/cale	Średnica detalu, CUTDIA mm/cale
0,5 / 0.020	5,2 / 0.205
1,0 / 0.040	8,6 / 0.339
1,5 / 0.060	13,0 / 0.512
2,0 / 0.080	13,0 / 0.512
2,5 / 0.098	13,0 / 0.512
3,0 / 0.120	13,0 / 0.512

Ogólne toczenie ISO Poradnik

Ogólne toczenie ISO Oprawki

Ogólne toczenie ISO Płytki

Steadyline®

MDT

Mini-Shaft™

Obróbka rowków

Przecinanie

X4

Adaptory Moduły mocujące

Akcesoria i części zamienne

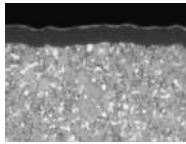
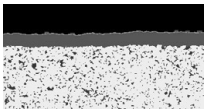
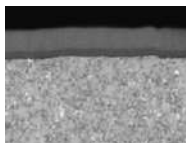
Gatunki X4, pokrywane		
Ogólne toczenie ISO Poradnik	CP500	 <p>Wytrzymały mikroziarnisty gatunek pokryty PVD przeznaczony do toczenia rowków, profilowania i przecinania przy umiarkowanych prędkościach skrawania. Bardziej odporny na ścieranie w porównaniu do CP600.</p> <p>(Ti,Al)N + TiN</p>
Ogólne toczenie ISO Oprawkę	CP600	 <p>Bardzo wytrzymały gatunek drobnoziarnisty powlekany metodą PVD, uniwersalny wybór przeznaczony do toczenia rowków i przecinania przy niskich lub umiarkowanych prędkościach skrawania. Dobrze nadaje się do obróbki stali nierdzewnej i przy obróbce przerywanej. Bardziej ciągliwa alternatywa dla CP500.</p> <p>(Ti,Al)N + TiN</p>
Ogólne toczenie ISO Płytki	TGH1050	 <p>Bardzo twardy mikroziarnisty gatunek przeznaczony do częściowo hartowanych elementów stalowych, a także do ogólnej obróbki materiałów, takich jak superstopy i żeliwo, a dzięki niezwyklej wytrzymałości krawędzi zapewnia również wysoką wydajność przy obróbce przerywanej i usuwaniu twardych powierzchni.</p> <p>Ti-Al-Si-N pokrycie nanolaminatowe</p>

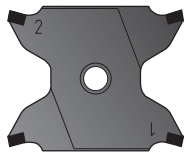
Gatunki X4, PCBN		
MDT	CBN200	 <p>Płytki z lutowanymi ostrzami do stali hartowanych i żeliwa perlytycznego. Skład: Gatunek z zawartością cBN 90% o średniej wielkości ziarna 3-6 µm i o spoiwie ceramicznym Al. Pokrycie: Brak pokrycia.</p>

Klasyfikacja gatunków według ISO

Stale P	Wszystkie rodzaje stali i staliw z wyjątkiem stali nierdzewnej o strukturze austenitycznej.	P01, P10, P20, P30, P40, P50
Stal nierdzewna M	Stale nierdzewne austenityczne i austenityczne/ferrytyczne oraz staliwa.	M01, M10, M20, M30, M40
Żeliwo K	Żeliwa szare, żeliwa z grafitem kulistym, żeliwa ciągliwe.	K01, K10, K20, K30, K40
Metale nieżelazne N	Aluminium i inne metale nieżelazne.	N01, N10, N20, N30
Superstopy i stopy tytanu S	Stopy specjalne odporne na ciepło na bazie żelaza, niklu i kobaltu, tytanu i stopów tytanu.	S01, S10, S20, S30
Materiały utwardzane H	Hartowane stale i materiały żeliwne, żeliwo białe.	H01, H10, H20, H30

Obszar zastosowania każdego gatunku węglika przedstawiono na wykresie poniżej.

Czarne pola na wykresie oznaczają główne zastosowania ISO poszczególnych gatunków, a białe wskazują dodatkowe obszary zastosowań.

	P					M					K					N				S				H					
	P01	P10	P20	P30	P40	P50	M01	M10	M20	M30	M40	K01	K10	K20	K30	K40	N01	N10	N20	N30	S01	S10	S20	S30	H01	H10	H20	H30	H40
CP500			●	●	●				●	●		●	●	●	●		●	●	●		●	●	●						●
CP600			●	●	●				●	●						●	●	●	●		●	●	●						●
TGH1050														●	●						●				●				
CBN200												●	●	●	●										●	●	●	●	

Parametry skrawania

Prędkość skrawania v_c (m/min)

W tym rozdziale prędkość skrawania jest zalecana pod pewnymi warunkami.

Aby przypisać materiał obrabiany do grupy materiałowej Seco, patrz str. 1034.

Tabele podają zalecane łamacze wiórów oraz początkowe wartości posuwu (f) i prędkości skrawania (v_c).

Podane parametry zakładają wykonywanie rowka pełną szerokością (CW).

Zalecaną prędkość skrawania wg tabel jest obliczona na 15 minut trwałości ostrza przy zastosowaniu zewnętrznego chłodzenia.

W celu dobrania właściwych parametrów oraz warunków obróbki dla danego zastosowania, zalecamy użycie usługi My Pages, informacje na stronie www.secotools.com

v_c = prędkość skrawania (m/min / cale/min)

CW = szerokość skrawania (mm/cale)

f = prędkość posuwu (mm/obr. / cale/obr.)

Gatunek CP500

SMG		CW = 0,5-1,0 CW = 0.020-0.039		CW = 1,5-2,0 CW = 0.059-0.079		CW = 2,5-3,0 CW = 0.098-0.118	
		f	v_c	f	v_c	f	v_c
P1	-MC CP500	0,075	185	0,12	155	0,15	140
		0,0030	610	0,0048	510	0,0060	460
P2	-MC CP500	0,075	180	0,12	150	0,15	135
		0,0030	590	0,0048	490	0,0060	445
P3	-MC CP500	0,075	155	0,11	130	0,14	120
		0,0030	510	0,0044	425	0,0055	395
P4	-MC CP500	0,070	135	0,11	115	0,14	105
		0,0028	445	0,0044	375	0,0055	345
P5	-MC CP500	0,070	130	0,11	110	0,14	100
		0,0028	425	0,0044	360	0,0055	330
P6	-MC CP500	0,070	145	0,11	125	0,13	115
		0,0028	475	0,0044	410	0,0050	375
P7	-MC CP500	0,070	140	0,11	120	0,13	110
		0,0028	460	0,0044	395	0,0050	360
P8	-MC CP500	0,075	130	0,11	110	0,14	100
		0,0030	425	0,0044	360	0,0055	330
P11	-MC CP500	0,070	135	0,11	115	0,13	105
		0,0028	445	0,0044	375	0,0050	345
P12	-MC CP500	0,048	85	0,075	75	0,095	70
		0,0019	280	0,0030	245	0,0038	230
M1	-MC CP500	0,075	205	0,12	175	0,15	150
		0,0030	670	0,0048	570	0,0060	490
M2	-MC CP500	0,070	165	0,11	145	0,14	125
		0,0028	540	0,0044	475	0,0055	410
M3	-MC CP500	0,055	125	0,085	120	0,11	110
		0,0022	410	0,0034	395	0,0044	360
M4	-MC CP500	0,050	90	0,075	95	0,095	85
		0,0020	295	0,0030	310	0,0038	280
M5	-MC CP500	0,050	75	0,075	80	0,095	75
		0,0020	245	0,0030	260	0,0038	245
K1	-MC CP500	0,075	170	0,12	145	0,15	130
		0,0030	560	0,0048	475	0,0060	425
K2	-MC CP500	0,070	145	0,11	120	0,14	110
		0,0028	475	0,0044	395	0,0055	360
K3	-MC CP500	0,070	125	0,11	100	0,14	90
		0,0028	410	0,0044	330	0,0055	295
K4	-MC CP500	0,070	115	0,11	100	0,14	85
		0,0028	375	0,0044	330	0,0055	280
K5	-MC CP500	0,065	70	0,10	60	0,12	55
		0,0026	230	0,0040	195	0,0048	180
K6	-MC CP500	0,070	105	0,11	90	0,14	85
		0,0028	345	0,0044	295	0,0055	280
K7	-MC CP500	0,065	90	0,10	75	0,12	70
		0,0026	295	0,0040	245	0,0048	230
N11	-MC CP500	0,10	110	0,15	90	0,19	85
		0,0040	360	0,0060	295	0,0075	280
S1	-MC CP500	0,050	22	0,075	19	0,095	18
		0,0020	70	0,0030	60	0,0038	60
S2	-MC CP500	0,050	19	0,075	17	0,095	16
		0,0020	60	0,0030	55	0,0038	50
S3	-MC CP500	0,046	17	0,070	15	0,090	14
		0,0018	55	0,0028	49	0,0036	46

Gatunek CP600

SMG		CW = 0,5-1,0 CW = 0.020-0.039		CW = 1,5-2,0 CW = 0.059-0.079		CW = 2,5-3,0 CW = 0.098-0.118	
		f	v _c	f	v _c	f	v _c
P1	-MC CP600	0,075	170	0,12	145	0,15	130
		0.0030	560	0.0048	475	0.0060	425
P2	-MC CP600	0,075	165	0,12	140	0,15	130
		0.0030	540	0.0048	460	0.0060	425
P3	-MC CP600	0,075	145	0,11	125	0,14	115
		0.0030	475	0.0044	410	0.0055	375
P4	-MC CP600	0,070	130	0,11	110	0,14	100
		0.0028	425	0.0044	360	0.0055	330
P5	-MC CP600	0,070	125	0,11	105	0,14	95
		0.0028	410	0.0044	345	0.0055	310
P6	-MC CP600	0,070	140	0,11	115	0,13	110
		0.0028	460	0.0044	375	0.0050	360
P7	-MC CP600	0,070	130	0,11	110	0,13	105
		0.0028	425	0.0044	360	0.0050	345
P8	-MC CP600	0,075	120	0,11	105	0,14	95
		0.0030	395	0.0044	345	0.0055	310
P11	-MC CP600	0,070	125	0,11	105	0,13	100
		0.0028	410	0.0044	345	0.0050	330
P12	-MC CP600	0,048	80	0,075	70	0,095	65
		0.0019	260	0.0030	230	0.0038	215
M1	-MC CP600	0,075	190	0,12	165	0,15	140
		0.0030	620	0.0048	540	0.0060	460
M2	-MC CP600	0,070	155	0,11	140	0,14	120
		0.0028	510	0.0044	460	0.0055	395
M3	-MC CP600	0,055	115	0,085	115	0,11	105
		0.0022	375	0.0034	375	0.0044	345
M4	-MC CP600	0,050	85	0,075	85	0,095	80
		0.0020	280	0.0030	280	0.0038	260
M5	-MC CP600	0,050	70	0,075	75	0,095	70
		0.0020	230	0.0030	245	0.0038	230
K1	-MC CP600	0,075	160	0,12	135	0,15	125
		0.0030	520	0.0048	445	0.0060	410
K2	-MC CP600	0,070	135	0,11	115	0,14	100
		0.0028	445	0.0044	375	0.0055	330
K3	-MC CP600	0,070	115	0,11	95	0,14	85
		0.0028	375	0.0044	310	0.0055	280
K4	-MC CP600	0,070	110	0,11	90	0,14	80
		0.0028	360	0.0044	295	0.0055	260
K5	-MC CP600	0,065	65	0,10	55	0,12	50
		0.0026	215	0.0040	180	0.0048	165
K6	-MC CP600	0,070	100	0,11	85	0,14	80
		0.0028	330	0.0044	280	0.0055	260
K7	-MC CP600	0,065	85	0,12	85	0,12	65
		0.0026	280	0.0048	280	0.0048	215
N11	-MC CP600						
S1	-MC CP600						
S2	-MC CP600						
S3	-MC CP600						

Gatunek TGH1050

SMG		CW = 0,5-1,0 CW = 0.020-0.039		CW = 1,5-2,0 CW = 0.059-0.079		CW = 2,5-3,0 CW = 0.098-0.118	
		f	v _c	f	v _c	f	v _c
K1	-MC TGH1050	—	—	—	—	—	—
K2	-MC TGH1050	—	—	—	—	—	—
K3	-MC TGH1050	—	—	—	—	—	—
S1	-MC TGH1050	—	—	—	—	—	—
S2	-MC TGH1050	—	—	—	—	—	—
S3	-MC TGH1050	—	—	—	—	—	—
H3	-MC TGH1050	0,032 0.0013	49 160	0,050 0.0020	50 165	0,060 0.0024	50 165
H5	-MC TGH1050	0,048 0.0019	95 310	0,075 0.0030	90 295	0,095 0.0038	85 280
H7	-MC TGH1050	0,032 0.0013	49 160	0,050 0.0020	50 165	0,060 0.0024	50 165
H8	-MC TGH1050	0,036 0.0014	90 295	0,055 0.0022	95 310	0,070 0.0028	90 295
H11	-MC TGH1050	0,048 0.0019	120 395	0,075 0.0030	115 375	0,095 0.0038	110 360
H12	-MC TGH1050	0,036 0.0014	105 345	0,055 0.0022	110 360	0,070 0.0028	105 345
H21	-MC TGH1050	0,036 0.0014	90 295	0,055 0.0022	95 310	0,070 0.0028	90 295
H31	-MC TGH1050	0,032 0.0013	70 230	0,050 0.0020	70 230	0,060 0.0024	70 230

 Ogólne toższenie ISO
 Poradnik

 Ogólne toższenie ISO
 Oprawki

 Ogólne toższenie ISO
 Płytki

Steadyline®

MDT

Mini-Shaft™

Obróbka rowków

Przecinanie

X4

 Adaptery
 Moduły mocujące

 Akcesoria i części
 zamiennicze

C.-X4FR/L...JET – Oprawki do płytek X4GK – Metryczne/ Calowe

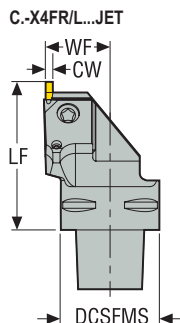

X4FR/L...JET
KAPR = 90,0°

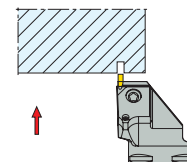

CTWS



- Pokazano wersję prawą
- Asortyment płytek, patrz str. 983-987
- Oznaczenia oprawek, patrz str. 968
- Więcej informacji na temat Jetstream Tooling® oraz akcesoriów, patrz str. 38, 84-88, 1030
- Prawa oprawka może być używana wyłącznie z prawą płytką
- Lewa oprawka może być używana wyłącznie z lewą płytką
- Objaśnienia atrybutów ISO, patrz strona 81

Oznaczenie	Numer produktu	CTMS	DCSFMS		WF	LF	CP	Waga	CTWS
			mm cal.	mm cal.					
C4-X4FR-27060-2503JET	02823293	C4	40,0 1.575	27,0 1.063	27,0 1.063	60,0 2.362	150,0 2175.6	0,5 1.100	X42503R
C4-X4FL-27060-2503JET	02823290	C4	40,0 1.575	27,0 1.063	27,0 1.063	60,0 2.362	150,0 2175.6	0,5 1.100	X42503L
C5-X4FR-35060-2503JET	02823294	C5	50,0 1.969	35,0 1.378	35,0 1.378	60,0 2.362	150,0 2175.6	0,7 1.540	X42503R
C5-X4FL-35060-2503JET	02823291	C5	50,0 1.969	35,0 1.378	35,0 1.378	60,0 2.362	150,0 2175.6	0,9 1.980	X42503L
C6-X4FR-45065-2503JET	02823295	C6	63,0 2.480	45,0 1.772	45,0 1.772	65,0 2.559	150,0 2175.6	1,3 2.870	X42503R
C6-X4FL-45065-2503JET	02823292	C6	63,0 2.480	45,0 1.772	45,0 1.772	65,0 2.559	150,0 2175.6	1,3 2.870	X42503L

Części zamienne, zawarte w dostawie

Dla wielkości	Klucz mocujący	Śruba mocująca
-2503	T15P-7	L85020-T15P

X4FR/L...JETI – Oprawki kompatybilne z adapterami JETI do płytek X4GK – Metryczne

X4FR/L...JETI
KAPR = 90,0°

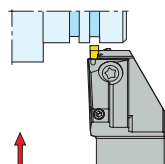

X4FR/L2020...JETI

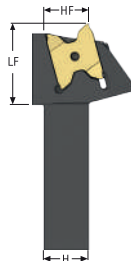
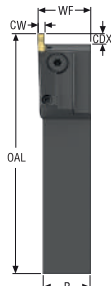

X4FR/L2525...JETI

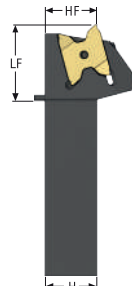
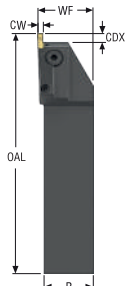

CTWS



- Pokazano wersję prawą
- Asortyment płytek, patrz str. 983-987
- Oznaczenia oprawek, patrz str. 969
- Więcej informacji na temat Jetstream Tooling® oraz akcesoriów, patrz str. 38, 84-88, 1030
- Prawa oprawka może być używana wyłącznie z prawą płytką
- Lewa oprawka może być używana wyłącznie z lewą płytką
- Objasnienia atrybutów ISO, patrz strona 81

Oznaczenie	Numer produktu	H	B	OAL	LF	WF	HF	CP	Waga	CTWS
		mm	mm	mm	mm	mm	mm	bar	kg	
X4FR2020X2503JETI	03244928	20	20	100	36	22,0	20,0	200,0	0,4	X4GK25..RN/RR/RL..
X4FR2525X2503JETI	03244929	25	25	121	37	28,0	25,0	200,0	0,6	X4GK25..RN/RR/RL..
X4FL2020X2503JETI	03244926	20	20	100	36	22,0	20,0	200,0	0,4	X4GK25..LN/LR/LL..
X4FL2525X2503JETI	03244927	25	25	121	37	28,0	25,0	200,0	0,6	X4GK25..LN/LR/LL..

Części zamienne, zawarte w dostawie

Dla wielkości	Klucz mocujący	Śruba mocująca	Zaślepka	Zaślepka
-2503	T15P-7	L85020-T15P	JET-P1/8-5MM	P6SS6X6

Ogólne toczzenie ISO Poradnik

Ogólne toczzenie ISO Oprawki

Ogólne toczzenie ISO Płytki

Steadyline®

MDT

Mini-Shaft™

Obróbka rowków

Przecinanie

X4

Adaptery Moduły mocujące

Akcesoria i części zamienne

X4FR/L...JET – Oprawki do płytek X4GK – Metryczne



CTWS



- Pokazano wersję prawą
- Asortyment płytek, patrz str. 983-987
- Oznaczenia oprawek, patrz str. 969
- Więcej informacji na temat Jetstream Tooling® oraz akcesoriów, patrz str. 38, 84-88, 1030
- Prawa oprawka może być używana wyłącznie z prawą płytką
- Lewa oprawka może być używana wyłącznie z lewą płytką
- Objaśnienia atrybutów ISO, patrz strona 81

Oznaczenie	Numer produktu	H	B	LF	WF	LH	CP	Waga	CTWS
		mm	mm	mm	mm	mm	bar	kg	
X4FR1616M2503JET	02823286	16	16	150	18,0	36,0	275,0	0,4	X4GK25..RN/RR/RL..
X4FL1616M2503JET	02823245	16	16	150	18,0	36,0	275,0	0,4	X4GK25..LN/LR/LL..

Części zamienne, zawarte w dostawie

Dla wielkości	Klucz mocujący	Śruba mocująca	Zaślepka
-2503	T15P-7	L85020-T15P	JET-P1/8-5MM

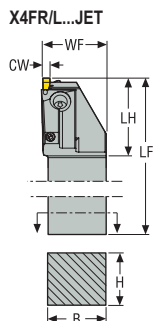

X4FR/L...JET
KAPR = 90,0°

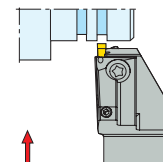

X4FR/L...JET – Oprawki do płytek X4GK
– Cal.

KAPR = 90,0°

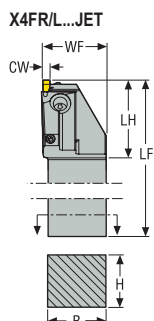
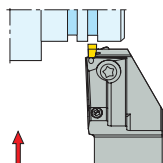

CTWS



- Pokazano wersję prawą
- Asortyment płytek, patrz str. 983-987
- Oznaczenia oprawek, patrz str. 969
- Więcej informacji na temat Jetstream Tooling® oraz akcesoriów, patrz str. 38, 84-88, 1030
- Prawa oprawka może być używana wyłącznie z prawą płytką
- Lewa oprawka może być używana wyłącznie z lewą płytką
- Objasnienia atrybutów ISO, patrz strona 81

Oznaczenie	Numer produktu	H	B	LF	WF	LH	CP	Waga	CTWS
		cal.	cal.	cal.	cal.	cal.	psi	lbs	
X4FR0632503DJET	02823299	0.625	0.625	6.000	0.750	1.441	3988.5	0.880	X42503R
X4FR0752503DJET	02823300	0.750	0.750	6.000	0.866	1.441	3988.5	1.100	X42503R
X4FR1002503DJET	02823301	1.000	1.000	6.000	1.102	1.441	3988.5	1.760	X42503R
X4FL0632503DJET	02823296	0.625	0.625	6.000	0.750	1.441	3988.5	0.880	X42503L
X4FL0752503DJET	02823297	0.750	0.750	6.000	0.866	1.441	3988.5	1.100	X42503L
X4FL1002503DJET	02823298	1.000	1.000	6.000	1.102	1.441	3988.5	1.760	X42503L

Części zamienne, zawarte w dostawie

Dla wielkości	Klucz mocujący	Śruba mocująca	Zaślepka
-2503	T15P-7	L85020-T15P	JET-P1/8-5MM

Ogólne toczzenie
ISO
Poradnik

Ogólne toczzenie
ISO
Oprawki

Ogólne toczzenie
ISO
Płytki

Steadyline®

MDT

Mini-Shaft™

Obróbka rowków

Przecinanie

X4

Adaptory
Moduły mocujące

Akcesoria i części
zamiennne

**X4FR/L – Oprawki do płytek X4GK
– Metryczne**

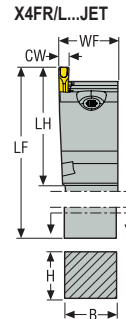

X4FR/L
KAPR = 90,0 °

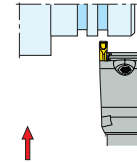

CTWS



- Pokazano wersję prawą
- Asortyment płytek, patrz str. 983-987
- Oznaczenia oprawek, patrz str. 969
- Prawa oprawka może być używana wyłącznie z prawą płytką
- Lewa oprawka może być używana wyłącznie z lewą płytką
- Objaśnienia atrybutów ISO, patrz strona 81

Oznaczenie	Numer produktu	H	B	LF	WF	LH	Waga	CTWS
		mm	mm	mm	mm	mm	kg	
X4FR1212K2503	02919944	12	12	125	11,9	36,6	0,2	X4GK25..RN/RR/RL..
X4FR1616K2503	02919937	16	16	125	18,0	36,6	0,3	X4GK25..RN/RR/RL..
X4FR2020M2503	02968134	20	20	150	22,0	36,0	0,6	X4GK25..RN/RR/RL..
X4FR2525M2503	02953258	25	25	150	28,0	36,0	0,8	X4GK25..RN/RR/RL..
X4FL1212K2503	02919935	12	12	125	11,9	36,6	0,2	X4GK25..LN/LR/LL..
X4FL1616K2503	02919936	16	16	125	18,0	36,6	0,3	X4GK25..LN/LR/LL..
X4FL2020M2503	02968135	20	20	150	22,0	36,0	0,5	X4GK25..LN/LR/LL..
X4FL2525M2503	02953259	25	25	150	28,0	36,0	0,8	X4GK25..LN/LR/LL..

Części zamienne, zawarte w dostawie

Dla wielkości	Klucz mocujący	Śruba mocująca
-2503	T15P-7	L85020-T15P

X4FR/L – Oprawki do płytek X4GK
– Cal.

X4FR/L
KAPR = 90,0°

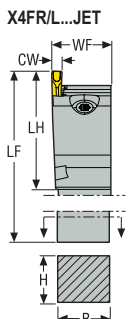
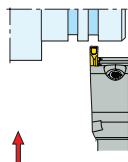



CTWS



- Pokazano wersję prawą
- Asortyment płytek, patrz str. 983-987
- Oznaczenia opravek, patrz str. 969
- Prawa oprawka może być używana wyłącznie z prawą płytką
- Lewa oprawka może być używana wyłącznie z lewą płytką
- Objasnienia atrybutów ISO, patrz strona 81

Oznaczenie	Numer produktu	H	B	LF	WF	LH	Waga	CTWS
		cal.	cal.	cal.	cal.	cal.		
X4FR050C2503	02933930	0.500	0.500	4.961	0.500	1.441	0.440	X42503R
X4FR063C2503	02933932	0.625	0.625	4.961	0.709	1.441	0.660	X42503R
X4FR0752503D	02968139	0.787	0.750	6.000	0.866	1.417	1.100	X42503R
X4FR1002503D	02968136	0.984	0.984	6.000	1.102	1.417	1.760	X42503R
X4FL050C2503	02933931	0.500	0.500	4.961	0.500	1.441	0.440	X42503L
X4FL063C2503	02933933	0.625	0.625	4.961	0.709	1.441	0.660	X42503L
X4FL0752503D	02968140	0.787	0.787	5.906	0.866	1.417	1.100	X42503L
X4FL1002503D	02968137	0.984	0.984	6.000	1.102	1.417	1.760	X42503L

Części zamienne, zawarte w dostawie

Dla wielkości	Klucz mocujący	Śruba mocująca
-2503	 T15P-7	 L85020-T15P

Ogólne toczzenie ISO Poradnik
Ogólne toczzenie ISO Oprawki
Ogólne toczzenie ISO Płytki
Steadyline®
MDT
Mini-Shaft™
Obróbka rowków
Przecinanie
X4
Adaptory Moduły mocujące
Akcesoria i części zamienne

**X4FR/L...ITX – Oprawki do płytek X4GK
– Metryczne**

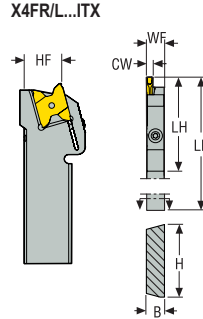

X4FR/L...ITX
KAPR = 90,0°

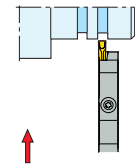

CTWS



- Pokazano wersję prawą
- Asortyment płytek, patrz str. 983-988
- Oznaczenia oprawek, patrz str. 969
- Prawa oprawka może być używana wyłącznie z prawą płytką
- Lewa oprawka może być używana wyłącznie z lewą płytką
- Objaśnienia atrybutów ISO, patrz strona 81

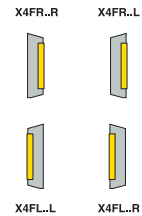

Oznaczenie	Numer produktu	H	B	LF	WF	HF	LH	Waga	CTWS
		mm	mm	mm	mm	mm	mm	kg	
X4FR26ITX2503R	02866967	16	16,00	119,5	7,85	21,4	47,0	0,2	X4GK25..RN/RR/RL..
X4FR32ITX2503R	02877941	16	16,00	119,5	7,85	25,0	47,0	0,3	X4GK25..RN/RR/RL..
X4FL26ITX2503R	02870671	16	16,00	119,5	7,85	21,4	47,0	0,2	X4GK25..LN/LR/LL..
X4FL32ITX2503R	02877939	16	16,00	119,5	7,85	25,0	47,0	0,3	X4GK25..LN/LR/LL..
X4FR26ITX2503L	02870670	16	16,00	119,5	7,85	21,4	47,0	0,2	X4GK25..RN/RR/RL..
X4FR32ITX2503L	02877940	16	16,00	119,5	7,85	25,0	47,0	0,3	X4GK25..RN/RR/RL..
X4FL26ITX2503L	02870672	16	16,00	119,5	7,85	21,4	47,0	0,2	X4GK25..LN/LR/LL..
X4FL32ITX2503L	02877938	16	16,00	119,1	7,85	25,0	47,0	0,3	X4GK25..LN/LR/LL..

Części zamienne, zawarte w dostawie

Dla wielkości	Klucz mocujący	Śruba mocująca
26-32	T09P-2	L84017-T09P

* Maksymalna głębokość skrawania CDXI jest uzależniona od średnicy detalu, tak aby uniknąć kontaktu między detalem, a oprawką, patrz poradnik 971

Prawa płytką (RN/RR/RL) może być używana wyłącznie z prawą oprawką

Objaśnienia atrybutów ISO, patrz strona 81

Tolerancje:
CW = ±0,025/0.001
CDXI = ±0,1/0.004
S = ±0,025/0.001
RE = ±0,03/0.0012

PSIRR/PSIRL = ±0,25°

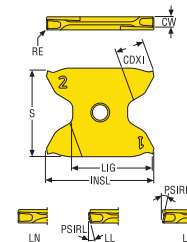

RN-MC



RR-MC



RL-MC



Oznaczenie	RE	CW	LIG	INSL	S	CDXI*	PSIRR°	PSIRL°	Gatunki Pokrywane		
									CP500	CP600	TGH1050
X4GK2503005-0050RN-MC	0,05 0.002	0,5 0.020	19,0 0.748	25,44 1.002	20,40 0.803	2,6 0.102	0	0	■	■	■
X4GK2503005-0100RN-MC	0,05 0.002	1,0 0.039	19,0 0.748	25,44 1.002	20,40 0.803	4,3 0.169	0	0	■	■	■
X4GK2503010-0150RN-MC	0,1 0.004	1,5 0.059	19,0 0.748	25,44 1.001	20,40 0.803	6,5 0.256	0	0	■	■	■
X4GK2503010-0200RN-MC	0,1 0.004	2,0 0.079	19,0 0.748	25,44 1.001	20,40 0.803	6,5 0.256	0	0	■	■	■
X4GK2503015-0250RN-MC	0,15 0.006	2,5 0.098	19,0 0.748	25,43 1.001	20,39 0.803	6,5 0.256	0	0	■	■	■
X4GK2503015-0300RN-MC	0,15 0.006	3,0 0.118	19,0 0.748	25,43 1.001	20,39 0.803	6,5 0.256	0	0	■	■	■
X4GK2503020-0150RN-MC	0,2 0.008	1,5 0.059	19,0 0.748	25,44 1.001	20,40 0.803	6,5 0.256	0	0	■	■	■
X4GK2503030-0200RN-MC	0,3 0.012	2,0 0.079	19,0 0.748	25,44 1.002	20,40 0.803	6,5 0.256	0	0	■	■	■
X4GK2503030-0250RN-MC	0,3 0.012	2,5 0.098	19,0 0.748	25,43 1.001	20,39 0.803	6,5 0.256	0	0	■	■	■
X4GK2503030-0300RN-MC	0,3 0.012	3,0 0.118	19,0 0.748	25,43 1.001	20,39 0.803	6,5 0.256	0	0	■	■	■
X4GK2503005-0100RR15-MC	0,05 0.002	1,0 0.039	19,0 0.748	25,40 1.000	20,36 0.802	4,3 0.169	15	0	■	■	■
X4GK2503005-0150RR15-MC	0,05 0.002	1,5 0.059	19,0 0.748	25,37 0.999	20,34 0.801	6,5 0.256	15	0	■	■	■
X4GK2503010-0150RR15-MC	0,1 0.004	1,5 0.059	19,0 0.748	25,37 0.999	20,34 0.801	6,5 0.256	15	0	■	■	■
X4GK2503010-0200RR15-MC	0,1 0.004	2,0 0.079	19,0 0.748	25,35 0.998	20,32 0.800	6,5 0.256	15	0	■	■	■
X4GK2503015-0250RR15-MC	0,15 0.006	2,5 0.098	18,9 0.744	25,32 0.997	20,30 0.799	6,5 0.256	15	0	■	■	■
X4GK2503015-0300RR06-MC	0,15 0.006	3,0 0.118	18,9 0.744	25,31 0.996	20,28 0.798	6,5 0.256	6	0	■	■	■
X4GK2503005-0100RL15-MC	0,05 0.002	1,0 0.039	19,0 0.748	25,44 1.002	20,40 0.803	4,3 0.169	0	15	■	■	■
X4GK2503010-0150RL15-MC	0,1 0.004	1,5 0.059	19,0 0.748	25,43 1.001	20,39 0.803	6,5 0.256	0	15	■	■	■
X4GK2503010-0200RL15-MC	0,1 0.004	2,0 0.079	19,0 0.748	25,43 1.001	20,39 0.803	6,5 0.256	0	15	■	■	■
X4GK2503015-0250RL15-MC	0,15 0.006	2,5 0.098	19,0 0.748	25,43 1.001	20,39 0.803	6,5 0.256	0	15	■	■	■
X4GK2503015-0300RL06-MC	0,15 0.006	3,0 0.118	19,0 0.748	25,43 1.001	20,39 0.803	6,5 0.256	0	6	■	■	■

X4GK

Ogólne toczzenie ISO
Poradnik

Ogólne toczzenie ISO
Oprawki

Ogólne toczzenie ISO
Płytki

Steadyline®

MDT

Mini-Shaft™

Obróbka rowków

Przecinanie

X4

Adaptory i części zamienne

Adaptory i części zamienne

X4GK

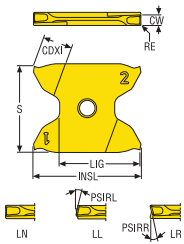

Tolerancje:
 CW = $\pm 0,025/0,001$
 CDXI = $\pm 0,1/0,004$
 S = $\pm 0,025/0,001$
 RE = $\pm 0,03/0,0012$

PSIRR/PSIRL = $\pm 0,25^\circ$

* Maksymalna głębokość skrawania CDXI jest uzależniona od średnicy detalu, tak aby uniknąć kontaktu między detalem, a oprawką, patrz poradnik 971

Lewa płytka (LN/LR/LL) może być używana wyłącznie z lewą oprawką

Objaśnienia atrybutów ISO, patrz strona 81

LN-MC



LR-MC



LL-MC



Oznaczenie	RE	CW	LIG	INSL	S	CDXI*	PSIRR°	PSIRL°	Gatunki Pokrywane		
	mm cal.	mm cal.	mm cal.	mm cal.	mm cal.	mm cal.			CP600	CP600	TGH1050
X4GK2503005-0050LN-MC	0,05 0.002	0,5 0.020	19,0 0.748	25,44 1.002	20,40 0.803	2,6 0.102	0	0		■	■
X4GK2503005-0100LN-MC	0,05 0.002	1,0 0.039	19,0 0.748	25,44 1.002	20,40 0.803	4,3 0.169	0	0		■	■
X4GK2503010-0150LN-MC	0,1 0.004	1,5 0.059	19,0 0.748	25,44 1.001	20,40 0.803	6,5 0.256	0	0	■	■	■
X4GK2503010-0200LN-MC	0,1 0.004	2,0 0.079	19,0 0.748	25,44 1.001	20,40 0.803	6,5 0.256	0	0	■	■	■
X4GK2503015-0250LN-MC	0,15 0.006	2,5 0.098	19,0 0.748	25,43 1.001	20,39 0.803	6,5 0.256	0	0	■	■	■
X4GK2503015-0300LN-MC	0,15 0.006	3,0 0.118	19,0 0.748	25,43 1.001	20,39 0.803	6,5 0.256	0	0	■	■	■
X4GK2503020-0150LN-MC	0,2 0.008	1,5 0.059	19,0 0.748	25,44 1.001	20,40 0.803	6,5 0.256	0	0	■		
X4GK2503020-0200LN-MC	0,2 0.008	2,0 0.079	19,0 0.748	25,44 1.001	20,40 0.803	6,5 0.256	0	0	■		
X4GK2503030-0250LN-MC	0,3 0.012	2,5 0.098	19,0 0.748	25,43 1.001	20,39 0.803	6,5 0.256	0	0	■		
X4GK2503030-0300LN-MC	0,3 0.012	3,0 0.118	19,0 0.748	25,43 1.001	20,39 0.803	6,5 0.256	0	0	■		
X4GK2503005-0100LR15-MC	0,05 0.002	1,0 0.039	19,0 0.748	25,44 1.002	20,40 0.803	4,3 0.169	15	0		■	
X4GK2503010-0150LR15-MC	0,1 0.004	1,5 0.059	19,0 0.748	25,43 1.001	20,39 0.803	6,5 0.256	15	0	■	■	
X4GK2503010-0200LR15-MC	0,1 0.004	2,0 0.079	19,0 0.748	25,43 1.001	20,39 0.803	6,5 0.256	15	0		■	
X4GK2503015-0250LR15-MC	0,15 0.006	2,5 0.098	19,0 0.748	25,43 1.001	20,39 0.803	6,5 0.256	15	0		■	
X4GK2503015-0300LR06-MC	0,15 0.006	3,0 0.118	19,0 0.748	25,43 1.001	20,39 0.803	6,5 0.256	6	0		■	
X4GK2503005-0100LL15-MC	0,05 0.002	1,0 0.039	19,0 0.748	25,40 1.000	20,36 0.802	4,3 0.169	0	15		■	
X4GK2503005-0150LL15-MC	0,05 0.002	1,5 0.059	19,0 0.748	25,37 0.999	20,34 0.801	6,5 0.256	0	15	■		
X4GK2503010-0150LL15-MC	0,1 0.004	1,5 0.059	19,0 0.748	25,37 0.999	20,34 0.801	6,5 0.256	0	15	■		
X4GK2503010-0200LL15-MC	0,1 0.004	2,0 0.079	19,0 0.748	25,35 0.998	20,32 0.800	6,5 0.256	0	15		■	
X4GK2503015-0250LL15-MC	0,15 0.006	2,5 0.098	18,9 0.744	25,32 0.997	20,30 0.799	6,5 0.256	0	15		■	
X4GK2503015-0300LL06-MC	0,15 0.006	3,0 0.118	18,9 0.744	25,31 0.996	20,28 0.798	6,5 0.256	0	6		■	

* Maksymalna głębokość skrawania CDXI jest uzależniona od średnicy detalu, tak aby uniknąć kontaktu między detalem, a oprawką, patrz poradnik 971

Prawa płytką (RN/RR/RL) może być używana wyłącznie z prawą oprawką

Lewa płytką (LN/LR/LL) może być używana wyłącznie z lewą oprawką

Objaśnienia atrybutów ISO, patrz strona 81

Tolerancje:
CW = $\pm 0,025/0,001$
CDXI = $\pm 0,1/0,004$
S = $\pm 0,025/0,001$
RE = $\pm 0,03/0,0012$

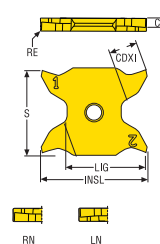

RN-FG



LN-FG



Oznaczenie	RE	CW	LIG	INSL	S	CDXI*	Gatunki Pokrywane		
							CP500	CP600	TGH1050
X4GK2503005-0050RN-FG	0,05 0.002	0,5 0.020	19,0 0.748	25,44 1.001	20,40 0.803	2,6 0.102			■
X4GK2503005-0100RN-FG	0,05 0.002	1,0 0.039	19,0 0.748	25,44 1.001	20,40 0.803	4,3 0.169			■
X4GK2503010-0115RN-FG	0,1 0.004	1,15 0.045	19,0 0.748	25,44 1.001	20,40 0.803	4,3 0.169	■		
X4GK2503010-0135RN-FG	0,1 0.004	1,35 0.053	19,0 0.748	25,44 1.001	20,40 0.803	4,3 0.169	■		
X4GK2503010-0150RN-FG	0,1 0.004	1,5 0.059	19,0 0.748	25,44 1.001	20,40 0.803	6,5 0.256			■
X4GK2503010-0165RN-FG	0,1 0.004	1,65 0.065	19,0 0.748	25,44 1.001	20,40 0.803	6,5 0.256	■		
X4GK2503010-0190RN-FG	0,1 0.004	1,9 0.075	19,0 0.748	25,44 1.001	20,40 0.803	6,5 0.256	■		
X4GK2503010-0200RN-FG	0,1 0.004	2,0 0.079	19,0 0.748	25,44 1.001	20,40 0.803	6,5 0.256			■
X4GK2503015-0215RN-FG	0,15 0.006	2,15 0.085	19,0 0.748	25,43 1.001	20,39 0.803	6,5 0.256	■		
X4GK2503015-0250RN-FG	0,15 0.006	2,5 0.098	19,0 0.748	25,44 1.001	20,40 0.803	6,5 0.256			■
X4GK2503015-0265RN-FG	0,15 0.006	2,65 0.104	19,0 0.748	25,43 1.001	20,39 0.803	6,5 0.256	■		
X4GK2503015-0300RN-FG	0,15 0.006	3,0 0.118	19,0 0.748	25,44 1.001	20,40 0.803	6,5 0.256			■
X4GK2503005-0050LN-FG	0,05 0.002	0,5 0.020	19,0 0.748	25,44 1.001	20,40 0.803	2,6 0.102			■
X4GK2503005-0100LN-FG	0,05 0.002	1,0 0.039	19,0 0.748	25,44 1.001	20,40 0.803	4,3 0.169			■
X4GK2503010-0115LN-FG	0,1 0.004	1,15 0.045	19,0 0.748	25,44 1.001	20,40 0.803	4,3 0.169	■		
X4GK2503010-0135LN-FG	0,1 0.004	1,35 0.053	19,0 0.748	25,44 1.001	20,40 0.803	4,3 0.169	■		
X4GK2503010-0150LN-FG	0,1 0.004	1,5 0.059	19,0 0.748	25,44 1.001	20,40 0.803	6,5 0.256			■
X4GK2503010-0165LN-FG	0,1 0.004	1,65 0.065	19,0 0.748	25,44 1.001	20,40 0.803	6,5 0.256	■		
X4GK2503010-0190LN-FG	0,1 0.004	1,9 0.075	19,0 0.748	25,44 1.001	20,40 0.803	6,5 0.256	■		
X4GK2503010-0200LN-FG	0,1 0.004	2,0 0.079	19,0 0.748	25,44 1.001	20,40 0.803	6,5 0.256			■
X4GK2503015-0215LN-FG	0,15 0.006	2,15 0.085	19,0 0.748	25,43 1.001	20,39 0.803	6,5 0.256	■		

X4GK

Ogólne toczenie ISO
Poradnik

Ogólne toczenie ISO
Oprawkę

Ogólne toczenie ISO
Płytki

Steadyline®

MDT

Mini-Shaft™

Obróbka rowków

Przecinanie

X4

Adaptory
Moduły mocujące

Akcesoria i części
zamiennicze

Ogólne toczzenie ISO Poradnik	Oznaczenie	RE	CW	LIG	INSL	S	CDXI*	Gatunki Pokrywane		
		mm cal.	mm cal.	mm cal.	mm cal.	mm cal.	mm cal.	CP500	CP600	TGH1050
Ogólne toczzenie ISO Oprawki	X4GK2503015-0250LN-FG	0,15 0.006	2,5 0.098	19,0 0.748	25,44 1.001	20,40 0.803	6,5 0.256			■
	X4GK2503015-0265LN-FG	0,15 0.006	2,65 0.104	19,0 0.748	25,43 1.001	20,39 0.803	6,5 0.256	■		
	X4GK2503015-0300LN-FG	0,15 0.006	3,0 0.118	19,0 0.748	25,44 1.001	20,40 0.803	6,5 0.256			■

Ogólne toczzenie ISO Płytki

Steadyline®

MDT

Mini-Shaft™

Obróbka rowków

Przecinanie

X4

Adaptory Moduły mocujące

Akcesoria i części zamienne

* Maksymalna głębokość skrawania CDXI jest uzależniona od średnicy detalu, tak aby uniknąć kontaktu między detalem, a oprawką, patrz poradnik 971

Prawa płytki (RN/RR/RL) może być używana wyłącznie z prawą oprawką

Lewa płytki (LN/LR/LL) może być używana wyłącznie z lewą oprawką

Objaśnienia atrybutów ISO, patrz strona 81

Tolerancje:
 CW = $\pm 0,025/0,001$
 CDXI = $\pm 0,1/0,004$
 S = $\pm 0,025/0,001$
 RE = $\pm 0,03/0,0012$

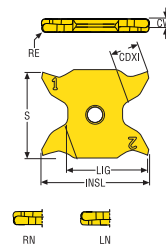

RN-R



LN-R



Oznaczenie	RE	CW	LIG	INSL	S	CDXI*	Gatunki Pokrywane		
							CP500	CP600	TGH1050
X4GK2503M0-0100RN-R	0,5 0.020	1,0 0.039	19,0 0.748	25,24 0.994	20,38 0.802	4,3 0.169	■		
X4GK2503M0-0120RN-R	0,6 0.024	1,2 0.047	19,0 0.748	25,29 0.996	20,37 0.802	4,3 0.169	■		
X4GK2503M0-0150RN-R	0,75 0.030	1,5 0.059	19,0 0.748	25,36 0.998	20,37 0.802	6,5 0.256	■		
X4GK2503M0-0200RN-R	1,0 0.039	2,0 0.079	19,0 0.748	25,39 1.000	20,36 0.801	6,5 0.256	■		
X4GK2503M0-0300RN-R	1,5 0.059	3,0 0.118	19,0 0.748	25,37 0.999	20,34 0.801	6,5 0.256	■		
X4GK2503M0-0100LN-R	0,5 0.020	1,0 0.039	19,0 0.748	25,24 0.994	20,38 0.802	4,3 0.169	■		
X4GK2503M0-0120LN-R	0,6 0.024	1,2 0.047	19,0 0.748	25,29 0.996	20,37 0.802	4,3 0.169	■		
X4GK2503M0-0150LN-R	0,75 0.030	1,5 0.059	19,0 0.748	25,36 0.998	20,37 0.802	6,5 0.256	■		
X4GK2503M0-0200LN-R	1,0 0.039	2,0 0.079	19,0 0.748	25,39 1.000	20,36 0.801	6,5 0.256	■		
X4GK2503M0-0300LN-R	1,5 0.059	3,0 0.118	19,0 0.748	25,37 0.999	20,34 0.801	6,5 0.256	■		

X4GK

Ogólne toczenie ISO
Poradnik

Ogólne toczenie ISO
Oprawkę

Ogólne toczenie ISO
Płytki

Steadyline®

MDT

Mini-Shaft™

Obróbkę rowków

Przecinanie

X4

Adaptory Moduły mocujące

Akcesoria i części zamienne

X4G

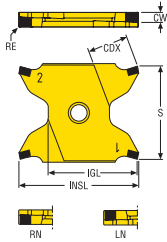

Tolerancje:
 CW = $\pm 0,025/0,001$
 CDXI = $\pm 0,1/0,004$
 S = $\pm 0,025/0,001$
 RE = $\pm 0,03/0,0012$

* Maksymalna głębokość skrawania CDXI jest uzależniona od średnicy detalu, tak aby uniknąć kontaktu między detalem, a oprawką, patrz poradnik 971

Prawa płytką (RN/RR/RL) może być używana wyłącznie z prawą oprawką

Lewa płytką (LN/LR/LL) może być używana wyłącznie z lewą oprawką

Objaśnienia atrybutów ISO, patrz strona 81

RN-D



LN-D



Oznaczenie	RE	CW	LIG	INSL	S	CDXI*	Gatunki Pokrywane
	mm cal.	mm cal.	mm cal.	mm cal.	mm cal.	mm cal.	CBN200
X4G2503015S-0215RN-D	0,15 0.006	2,15 0.085	19,0 0.748	25,00 0.984	20,36 0.802	6,5 0.256	■
X4G2503015S-0215LN-D	0,15 0.006	2,15 0.085	19,0 0.748	25,00 0.984	20,36 0.802	6,5 0.256	■

Ogólne toczzenie ISO Poradnik
 Ogólne toczzenie ISO Oprawki
 Ogólne toczzenie ISO Płytki
 Steadylime®
 MDT
 Mini-Shaft™
 Obróbka rowków
 Przecinanie
 X4
 Adaptory Moduły mocujące
 Akcesoria i części zamienne



Adaptory

Firma Seco oferuje szeroką gamę adapterów stacjonarnych, które mogą być stosowane w tokarkach poziomych lub pionowych, centrach obróbki oraz obrabiarkach z głowicą przesuwną i maszynach wielozadaniowych. Produkty te mogą być stosowane we wrzecionach, suportach, podwrzecionach i półsuportach.

- Adaptory chwytów narzędzi Seco to bardzo popularne połączenia do oprawek narzędziowych do toczenia z kwadratowymi chwytami.
- Adaptory do wytaczadeł oferują kilka elastycznych wielkości narzędzi o szerokim zakresie średnic, przeznaczonych do wytaczania zgrubnego i dokładnego.

Ogólne toczenie
ISO
PoradnikOgólne toczenie
ISO
OprawyOgólne toczenie
ISO
Płytki

Steadyline®

MDT

Mini-Shaft™

Obróbka rowków

Przecinanie

X4

Adaptory
Moduły mocu-
jąceAkcesoria i części
zamienne

C.-ASHA-...JETI
- Metryczne/ Calowe

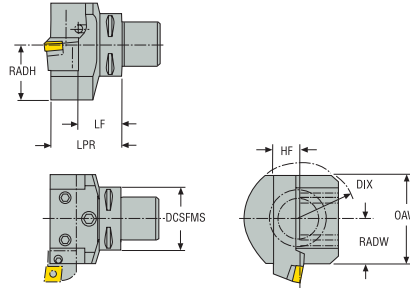

- Więcej informacji na temat Jetstream Tooling® oraz akcesoriów, patrz str. 38, 84-88, 1030
- Objaśnienia atrybutów ISO, patrz strona 81

Oznaczenie	Numer produktu	CTMS	DCSFMS	DIX	LF	HF	LPR	OAW	RADW	RADH	CP	Waga
			mm cal.	mm cal.	mm cal.	mm cal.	mm cal.	mm cal.	mm cal.	mm cal.	bar psi	kg lbs
C5-ASHA-065-20JETI	03142918	C5	50,0 1.969	85,0 3.346	45,0 1.772	20,0 0.787	65,0 2.559	64,0 2.520	32,0 1.260	37,0 1.457	150,0 2175.6	1,5 3.310
C6-ASHA-070-20JETI	03142926	C6	63,0 2.480	85,0 3.346	50,0 1.969	20,0 0.787	70,0 2.756	64,0 2.520	32,0 1.260	37,0 1.457	150,0 2175.6	1,9 4.190
C6-ASHA-080-25JETI	03142927	C6	63,0 2.480	100,0 3.937	55,0 2.165	25,0 0.984	80,0 3.150	76,0 2.992	38,0 1.496	46,0 1.811	150,0 2175.6	2,5 5.510
C8-ASHA-075-25JETI	03142941	C8	80,0 3.150	103,0 4.055	50,0 1.969	25,0 0.984	75,0 2.953	80,0 3.150	38,0 1.496	46,0 1.811	150,0 2175.6	3,1 6.830

Części zamienne, zawarte w dostawie

Dla wielkości	Śruba mocująca	Dysza do chłodziwa
Cx-ASHA	T6SS12X20	CN8

Ogólne toczzenie ISO Poradnik
Ogólne toczzenie ISO Oprawki
Ogólne toczzenie ISO Płytki
Steadyline®
MDT
Mini-Shaft™
Obróbka rowków
Przecinanie
X4
Adaptery Moduły mocujące
Akcesoria i części zamienne

C.-ASHA-...JETI
- Cal.

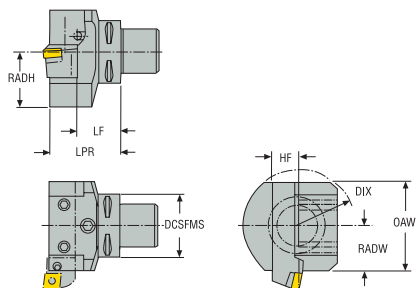

- Więcej informacji na temat Jetstream Tooling® oraz akcesoriów, patrz str. 38, 84-88, 1030
- Objasnienia atrybutów ISO, patrz strona 81

Oznaczenie	Numer produktu	CTMS	DCSFMS	DIX	LF	HF	LPR	OAW	RADW	RADH	CP	Waga
			cal.	cal.	cal.	cal.	cal.	cal.	cal.	cal.	psi	lbs
C5-ASHA-065-12AJETI	10008680	C5	1.969	3.346	1.809	0.750	2.559	2.520	1.260	1.457	2175.6	3.310
C6-ASHA-070-12AJETI	10008679	C6	2.480	3.346	2.006	0.750	2.756	2.520	1.260	1.457	2175.6	4.190
C6-ASHA-080-16AJETI	10008681	C6	2.480	3.937	2.150	1.000	3.150	2.992	1.496	1.811	2175.6	5.510

Części zamienne, zawarte w dostawie

Dla wielkości	Śruba mocująca	Dysza
C.-ASHA	T6SS12X20	CN8

Ogólne toczzenie ISO
Poradnik

Ogólne toczzenie ISO
Oprawkę

Ogólne toczzenie ISO
Płytki

Steadyline®

MDT

Mini-Shaft™

Obróbka rowków

Przecinanie

X4

Adaptery
Moduły mocujące

Akcesoria i części zamienne

C.-ASHR/L-...JETI - Metryczne/ Calowe

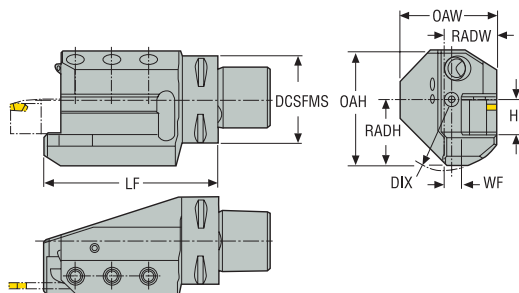

- Pokazano wersję prawą
- Więcej informacji na temat Jetstream Tooling® oraz akcesoriów, patrz str. 38, 84-88, 1030
- Objasnienia atrybutów ISO, patrz strona 81

Oznaczenie	Numer produktu	CTMS	DCSFMS	DIX	LF	HF	WF	OAH	RADW	RADH	CP	Waga
			mm cal.	mm cal.	mm cal.	mm cal.	mm cal.	mm cal.	mm cal.	mm cal.	bar psi	kg lbs
C5-ASHR-095-20JETI	03142924	C5	50,0 1.969	85,0 3.346	95,0 3.740	20,0 0.787	10,0 0.394	69,0 2.717	30,0 1.181	37,0 1.457	150,0 2175.6	1,7 3.750
C5-ASHL-095-20JETI	03142921	C5	50,0 1.969	85,0 3.346	95,0 3.740	20,0 0.787	10,0 0.394	69,0 2.717	30,0 1.181	37,0 1.457	150,0 2175.6	1,7 3.750
C6-ASHR-105-20JETI	03142932	C6	63,0 2.480	85,0 3.346	105,0 4.134	20,0 0.787	10,0 0.394	69,0 2.717	30,0 1.181	37,0 1.457	150,0 2175.6	2,4 5.290
C6-ASHR-122-25JETI	03142933	C6	63,0 2.480	100,0 3.937	122,0 4.803	25,0 0.984	13,0 0.512	78,0 3.071	38,0 1.496	46,0 1.811	150,0 2175.6	3,0 6.610
C6-ASHL-105-20JETI	03142928	C6	63,0 2.480	85,0 3.346	105,0 4.134	20,0 0.787	10,0 0.394	69,0 2.717	30,0 1.181	37,0 1.457	150,0 2175.6	2,4 5.290
C6-ASHL-122-25JETI	03142929	C6	63,0 2.480	100,0 3.937	122,0 4.803	25,0 0.984	13,0 0.512	78,0 3.071	38,0 1.496	46,0 1.811	150,0 2175.6	3,0 6.610
C8-ASHR-122-25JETI	03142943	C8	80,0 3.150	103,0 4.055	122,0 4.803	25,0 0.984	15,0 0.591	86,0 3.386	40,0 1.575	46,0 1.811	150,0 2175.6	3,8 8.380
C8-ASHL-122-25JETI	03142942	C8	80,0 3.150	103,0 4.055	122,0 4.803	25,0 0.984	15,0 0.591	86,0 3.386	40,0 1.575	46,0 1.811	150,0 2175.6	3,9 8.600

Części zamienne, zawarte w dostawie

Dla wielkości	Śruba mocująca	Dysza do chłodziwa
...-095, -105	T6SS10X20	CN8
...-122	T6SS12X20	CN8

C.-ASHR/L...JETI
- Cal.

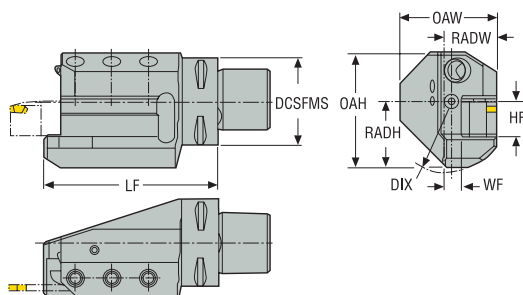

- Pokazano wersję prawą
- Więcej informacji na temat Jetstream Tooling® oraz akcesoriów, patrz str. 38, 84-88, 1030
- Objasnienia atrybutów ISO, patrz strona 81

Oznaczenie	Numer produktu	CTMS	DCSFMS	DIX	LF	HF	WF	OAH	RADW	RADH	CP	Waga
			cal.	cal.	cal.	cal.	cal.	cal.	cal.	cal.	psi	lbs
C5-ASHR-095-12AJETI	10008687	C5	1.969	3.346	3.740	0.750	0.431	2.717	1.181	1.457	2175.6	3.750
C5-ASHL-095-12AJETI	10008688	C5	1.969	3.346	3.740	0.750	0.431	2.717	1.181	1.457	2175.6	3.750
C6-ASHR-105-12AJETI	10008685	C6	2.480	3.346	4.134	0.750	0.431	2.717	1.260	1.457	2175.6	5.290
C6-ASHR-122-16AJETI	10008689	C6	2.480	3.937	4.803	1.000	0.496	3.071	1.496	1.811	2175.6	6.610
C6-ASHL-105-12AJETI	10008686	C6	2.480	3.346	4.134	0.750	0.431	2.717	1.260	1.457	2175.6	5.290
C6-ASHL-122-16AJETI	10008690	C6	2.480	3.937	4.803	1.000	0.496	3.071	1.496	1.811	2175.6	6.610

Części zamienne, zawarte w dostawie

Dla wielkości	Śruba mocująca	Dysza
...-095/105	T6SS10X20	CN8
...-122	T6SS12X20	CN8

Ogólne toczanie ISO
Poradnik

Ogólne toczanie ISO
Oprawy

Ogólne toczanie ISO
Płytki

Steadyline®

MDT

Mini-Shaft™

Obrobka rowków

Przecinanie

X4

Adaptery
Moduły mocujące

Akcesoria i części zamienne

Ogólne toczzenie ISO Poradnik
 Ogólne toczzenie ISO Oprawki
 Ogólne toczzenie ISO Płytki
 Steadyline®
 MDT
 Mini-Shaft™
 Obróbka rowków
 Przecinanie
 X4
 Adaptery Moduły mocujące
 Akcesoria i części zamienne

C.-ASHS-...JETI
 – Metrycznej/ Calowe

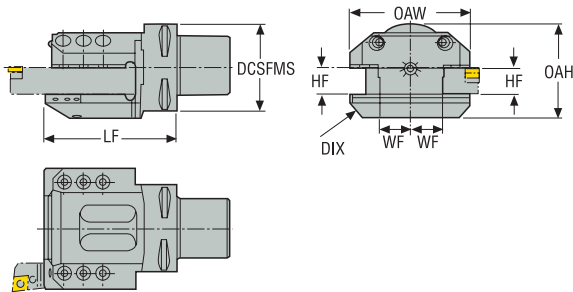

- Więcej informacji na temat Jetstream Tooling® oraz akcesoriów, patrz str. 38, 84-88, 1030
- Objaśnienia atrybutów ISO, patrz strona 81

Oznaczenie	Numer produktu	CTMS	DCSFMS	DIX	LF	HF	WF	OAW	OAH	RADW	CP	Waga
			mm cal.	mm cal.	mm cal.	mm cal.	mm cal.	mm cal.	mm cal.	mm cal.	bar psi	kg lbs
C6-ASHS-122-25JETI	03142936	C6	63,0 2.480	114,0 4.488	122,0 4.803	25,0 0.984	20,0 0.787	90,0 3.543	78,0 3.071	45,0 1.772	150,0 2175.6	4,2 9.260
C8-ASHS-122-25JETI	03142944	C8	80,0 3.150	128,0 5.039	122,0 4.803	25,0 0.984	30,0 1.181	110,0 4.331	78,0 3.071	55,0 2.165	150,0 2175.6	4,8 10.580

Części zamienne, zawarte w dostawie

Dla wielkości	Śruba mocująca	Dysza do chłodziwa
Cx-ASHS	T6SS12X20	CN8

C.-ASHR/L...JETI
– Metryczne/ Calowe

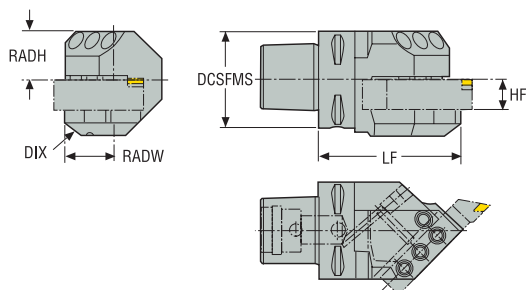

- Pokazano wersję prawą
- Więcej informacji na temat Jetstream Tooling® oraz akcesoriów, patrz str. 38, 84-88, 1030
- Objasnienia atrybutów ISO, patrz strona 81

Oznaczenie	Numer produktu	CTMS	DCSFMS		DIX		LF		HF		RADW	RADH	CP	Waga				
			mm	cal.	mm	cal.	mm	cal.	mm	cal.					mm	cal.		
C5-ASHR45-085-20JETI	03142925	C5	50,0	1.969	85,0	3.346	85,0	3.346	20,0	0.787	32,0	1.260	37,0	1.457	150,0	2175.6	1,6	3.530
C5-ASHL45-085-20JETI	03142923	C5	50,0	1.969	85,0	3.346	85,0	3.346	20,0	0.787	32,0	1.260	37,0	1.457	150,0	2175.6	1,5	3.310
C6-ASHR45-095-20JETI	03142934	C6	63,0	2.480	85,0	3.346	95,0	3.740	20,0	0.787	32,0	1.260	37,0	1.457	150,0	2175.6	2,2	4.850
C6-ASHR45-114-25JETI	03142935	C6	63,0	2.480	100,0	3.937	114,0	4.488	25,0	0.984	36,0	1.417	46,0	1.811	150,0	2175.6	2,9	6.390
C6-ASHL45-095-20JETI	03142930	C6	63,0	2.480	85,0	3.346	95,0	3.740	20,0	0.787	32,0	1.260	37,0	1.457	150,0	2175.6	2,1	4.630
C6-ASHL45-114-25JETI	03142931	C6	63,0	2.480	100,0	3.937	114,0	4.488	25,0	0.984	36,0	1.417	46,0	1.811	150,0	2175.6	2,9	6.390

Części zamienne, zawarte w dostawie

Dla wielkości	Śruba mocująca	Dysza do chłodziwa
...085, -095	T6SS10X20	CN8
...114	T6SS12X20	CN8

Ogólne toczzenie ISO Poradnik

Ogólne toczzenie ISO Oprawki

Ogólne toczzenie ISO Płytki

Steadyline®

MDT

Mini-Shaft™

Obrobka rowków

Przecinanie

X4

Adaptory Moduły mocujące

Akcesoria i części zamienne

Ogólne toczzenie ISO Poradnik
 Ogólne toczzenie ISO Oprawki
 Ogólne toczzenie ISO Płytki
 Steadyline®
 MDT
 Mini-Shaft™
 Obróbka rowków
 Przecinanie
 X4
 Adaptery Moduły mocujące
 Akcesoria i części zamienne

C.-ASHR/L-...JETI
- Cal.

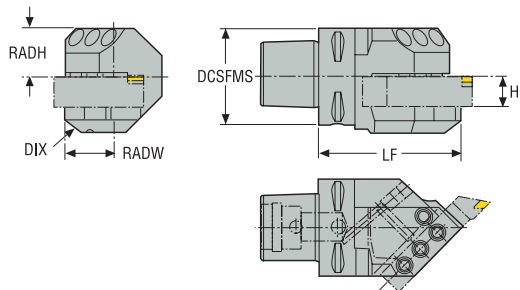

- Pokazano wersję prawą
- Więcej informacji na temat Jetstream Tooling® oraz akcesoriów, patrz str. 38, 84-88, 1030
- Objaśnienia atrybutów ISO, patrz strona 81

Oznaczenie	Numer produktu	CTMS	DCSFMS	DIX	LF	HF	RADW	RADH	CP	Waga
			cal.	cal.	cal.	cal.	cal.	cal.	psi	lbs
C5-ASHR45-085-12AJETI	10008693	C5	1.969	3.346	3.346	0.750	1.260	1.457	2175.6	3.530
C5-ASHL45-085-12AJETI	10008694	C5	1.969	3.346	3.346	0.750	1.260	1.457	2175.6	3.530
C6-ASHR45-095-12AJETI	10008691	C6	2.480	3.346	3.740	0.750	1.260	1.457	2175.6	4.850
C6-ASHR45-114-16AJETI	10008682	C6	2.480	3.937	4.488	1.000	1.417	1.811	2175.6	6.390
C6-ASHL45-095-12AJETI	10008692	C6	2.480	3.346	3.740	0.750	1.260	1.457	2175.6	5.290
C6-ASHL45-114-16AJETI	10008683	C6	2.480	3.937	4.488	1.000	1.417	1.811	2175.6	6.390

Części zamienne, zawarte w dostawie

Dla wielkości	Śruba mocująca	Dysza
...-085/095	T6SS10X20	CN8
...-114	T6SS12X20	CN8

E9364-ASHA-...JETI – Metryczne/ Calowe

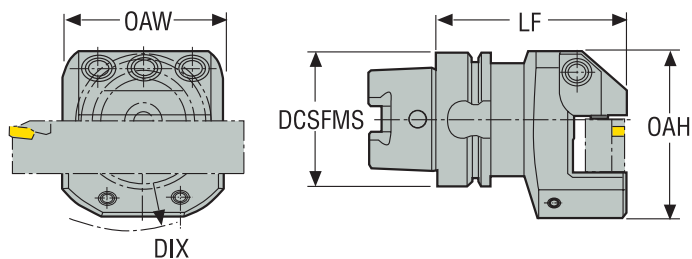

- Więcej informacji na temat Jetstream Tooling® oraz akcesoriów, patrz str. 38, 84-88, 1030
- Objasnienia atrybutów ISO, patrz strona 81

Oznaczenie	Numer produktu	CTMS	DCSFMS	DIX	LF	HF	LPR	OAW	OAH	RADW	RADH	CP	Waga
			mm cal.	mm cal.	mm cal.	mm cal.	mm cal.	mm cal.	mm cal.	mm cal.	mm cal.	bar psi	kg lbs
E9364-ASHA-090-25JETI	03142937	HSK-T63	63,0 2.480	100,0 3.937	65,0 2.559	25,0 0.984	90,0 3.543	76,0 2.992	78,0 3.071	38,0 1.496	46,0 1.811	150,0 2175.6	2,3 5.070

Części zamienne, zawarte w dostawie

Dla wielkości	Śruba mocująca	Dysza do chłodziwa
E9364-ASHA	T6SS12X20	CN8

Ogólne toczenie ISO Poradnik

Ogólne toczenie ISO Oprawki

Ogólne toczenie ISO Płytki

Steadyline®

MDT

Mini-Shaft™

Obróbka rowków

Przecinanie

X4

Adaptory Moduły mocujące

Akcesoria i części zamienne

E9364-ASHA-..JETI – Cal.

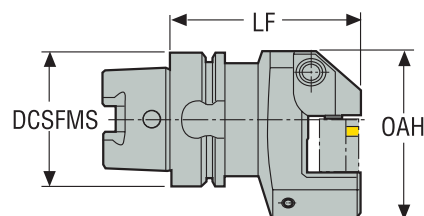
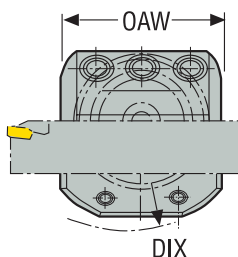

- Więcej informacji na temat Jetstream Tooling® oraz akcesoriów, patrz str. 38, 84-88, 1030
- Objaśnienia atrybutów ISO, patrz strona 81

Oznaczenie	Numer produktu	CTMS	DCSFMS	DIX	LF	HF	LPR	OAW	OAH	RADW	RADH	CP	Waga
E9364-ASHA-090-16AJETI	10008684	HSK-T63	cal.	cal.	cal.	cal.	cal.	cal.	cal.	cal.	cal.	psi	lbs
			2.478	3.937	2.543	1.000	3.543	2.992	3.071	1.496	1.811	2175.6	5.070

Części zamienne, zawarte w dostawie

Dla wielkości	Śruba mocująca	Dysza
E9364	T6SS12X20	CN8

Ogólne toczzenie ISO Poradnik
 Ogólne toczzenie ISO Oprawki
 Ogólne toczzenie ISO Płytki
 Steadyline®
 MDT
 Mini-Shaft™
 Obróbka rowków
 Przecinanie
 X4
 Adaptery Moduły mocujące
 Akcesoria i części zamienne

E9364-ASHR/L-...JETI – Metryczne/ Calowe

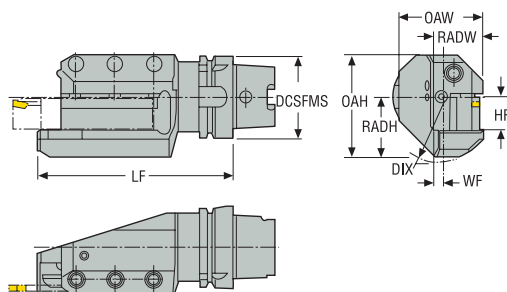

- Pokazano wersję prawą
- Więcej informacji na temat Jetstream Tooling® oraz akcesoriów, patrz str. 38, 84-88, 1030
- Objasnienia atrybutów ISO, patrz strona 81

Oznaczenie	Numer produktu	CTMS	DCSFMS	DIX	LF	HF	OAW	OAH	RADW	RADH	CP	Waga
												mm cal.
E9364-ASHR-132-25JETI	03142939	HSK-T63	63,0 2.480	100,0 3.937	132,0 5.197	25,0 0.984	69,47 2.735	78,0 3.071	48,0 1.890	46,0 1.811	150,0 2175.6	2,8 6.170
E9364-ASHL-132-25JETI	03142938	HSK-T63	63,0 2.480	100,0 3.937	132,0 5.197	25,0 0.984	69,47 2.735	78,0 3.071	48,0 1.890	46,0 1.811	150,0 2175.6	2,8 6.170

Części zamienne, zawarte w dostawie

Dla wielkości	Śruba mocująca	Dysza do chłodziwa
E9364-ASHR/L	T6SS12X20	CN8

Ogólne toczzenie
ISO
Poradnik

Ogólne toczzenie
ISO
Oprawk

Ogólne toczzenie
ISO
Płytki

Steadyline®

MDT

Mini-Shaft™

Obróbka rowków

Przecinanie

X4

Adaptory
Moduły mocujące

Akcesoria i części
zamiennne

ASHA-R/L...JETI – Metrycznej Calowe

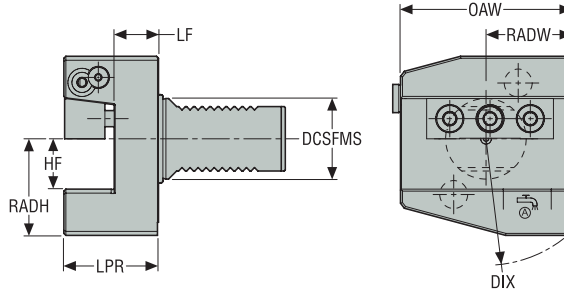

- Pokazano wersję prawą
- Do mocowania w pozycji osiowej
- Dwustronnie szlifowany trzpień VDI
- Konstrukcja prawa B1 i B4
- Konstrukcja lewa B2 i B3
- Więcej informacji na temat Jetstream Tooling® oraz akcesoriów, patrz str. 38, 84-88, 1030
- Objasnienia atrybutów ISO, patrz strona 81

Oznaczenie	Numer produktu	CTMS	DCSFMS	DIX	LF	HF	LPR	OAW	RADW	RADH	CP	Waga
			mm cal.	mm cal.	mm cal.	mm cal.	mm cal.	mm cal.	mm cal.	mm cal.	bar psi	kg lbs
ASHA-R-VDI30-20-JETI	03200452	VDI30	30,0 1.181	103,0 4.055	22,0 0.866	20,0 0.787	42,0 1.654	70,0 2.756	35,0 1.378	38,0 1.496	80,0 1160.3	1,6 3.530
ASHA-L-VDI30-20-JETI	03200455	VDI30	30,0 1.181	103,0 4.055	22,0 0.866	20,0 0.787	42,0 1.654	70,0 2.756	35,0 1.378	38,0 1.496	80,0 1160.3	1,6 3.530
ASHA-R-VDI40-25-JETI	03200453	VDI40	40,0 1.575	128,0 5.039	22,0 0.866	25,0 0.984	47,0 1.850	85,0 3.346	42,5 1.673	48,0 1.890	80,0 1160.3	2,7 5.950
ASHA-L-VDI40-25-JETI	03200456	VDI40	40,0 1.575	128,0 5.039	22,0 0.866	25,0 0.984	47,0 1.850	85,0 3.346	42,5 1.673	48,0 1.890	80,0 1160.3	2,7 5.950
ASHA-R-VDI50-25-JETI	03200454	VDI50	50,0 1.969	142,0 5.591	30,0 1.181	25,0 0.984	55,0 2.165	100,0 3.937	50,0 1.969	50,0 1.969	80,0 1160.3	4,4 9.700
ASHA-L-VDI50-25-JETI	03200457	VDI50	50,0 1.969	142,0 5.591	30,0 1.181	25,0 0.984	55,0 2.165	100,0 3.937	50,0 1.969	50,0 1.969	80,0 1160.3	4,4 9.700

Części zamienne, zawarte w dostawie

Dla wielkości	Śruba mocująca	Adapter do chłodziwa	Dysza	O-ring	Śruba	Śruba 2	Podkładka	Docisk
VDI30	MC6S6X25	JET-CFP1/8	CN14	5641005-134	MF6S5X12	MC6S6X14	JET-CS1013	5431115-07
VDI40	MC6S8X25	JET-CFP1/8	CN14	5641005-135	MF6S5X12	MC6S8X16	JET-CS1013	5431115-08
R-VDI50	MC6S8X30	JET-CFP1/8	CN13	5641001-119	MF6S6X12	MC6S8X16	JET-CS1013	5431115-08
L-VDI50	MC6S8X30	JET-CFP1/8	CN13	5641001-119	MF6S6X12	MC6S8X16	JET-CS1013	5431115-08

Ogólne toczzenie ISO Poradnik
 Ogólne toczzenie ISO Oprawki
 Ogólne toczzenie ISO Płytki
 Steadyline®
 MDT
 Mini-Shaft™
 Obróbka rowków
 Przecinanie
 X4
 Adaptery Moduły mocujące
 Akcesoria i części zamienne

ASHN-...-JETI – Metryczne/ Calowe

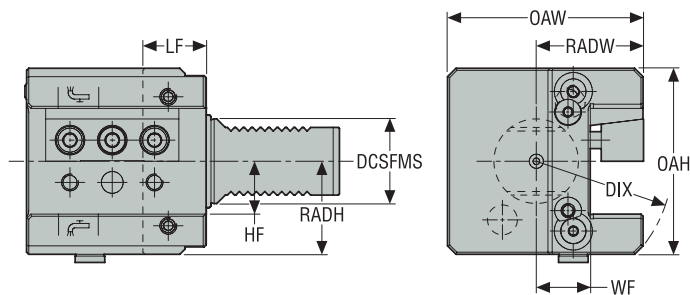

- Pokazano wersję neutralną
- Do mocowania w pozycji promieniowej
- Dwustronnie szlifowany trzpień VDI
- Konstrukcja neutralna C1, C2, C3, C4
- Więcej informacji na temat Jetstream Tooling® oraz akcesoriów, patrz str. 38, 84-88, 1030
- Objasnienia atrybutów ISO, patrz strona 81

Oznaczenie	Numer produktu	CTMS	DCSFMS	DIX	LF	HF	OAW	OAH	RADW	RADH	CP	Waga
			mm cal.	mm cal.	mm cal.	mm cal.	mm cal.	mm cal.	mm cal.	mm cal.		
ASHN-VDI30-20-JETI	03200450	VDI30	30,0 1.181	65,0 2.559	22,0 0.866	20,0 0.787	85,5 3.366	70,0 2.756	55,5 2.185	35,0 1.378	80,0 1160.3	2,1 4.630
ASHN-VDI40-25-JETI	03200451	VDI40	40,0 1.575	64,0 2.520	30,0 1.181	25,0 0.984	92,5 3.642	88,0 3.465	50,5 1.988	44,0 1.732	80,0 1160.3	3,5 7.720

Części zamienne, zawarte w dostawie

Dla wielkości	Adapter do chłodziwa	Dysza	O-ring	Śruba	Podkładka	Zespół docisku
..-20	JET-CFP1/8	CN14	5641005-134	MF6S5X12	JET-CS1013	5431130-02
..-25	JET-CFP1/8	CN13	5641005-135	MF6S6X12	JET-CS1013	5431130-03

Ogólne toższenie ISO Poradnik

Ogólne toższenie ISO Oprawki

Ogólne toższenie ISO Płytki

Steadyline®

MDT

Mini-Shaft™

Obróbka rowków

Przecinanie

X4

Adaptory Moduły mocujące

Akcesoria i części zamienne

Ogólne toczanie ISO Poradnik
 Ogólne toczanie ISO Oprawki
 Ogólne toczanie ISO Płytki
 Steadyline®
 MDT
 Mini-Shaft™
 Obróbka rowków
 Przecinanie
 X4
 Adaptory Moduły mocujące
 Akcesoria i części zamienne

C.-ASHA – Metrycznej/ Calowe

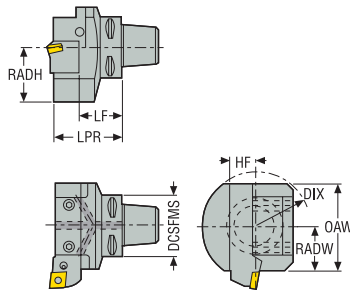

- Pokazano wersję neutralną
- Objasnienia atrybutów ISO, patrz strona 81

Oznaczenie	Numer produktu	CTMS	DCSFMS	DIX	LF	HF	LPR	OAW	RADW	RADH	CP	Waga
			mm cal.	mm cal.	mm cal.	mm cal.	mm cal.	mm cal.	mm cal.	mm cal.	bar psi	kg lbs
C6-ASHA-50071-32M	02690506	C6	63,0 2.480	130,0 5.118	45,0 1.772	32,0 1.260	71,0 2.795	100,0 3.937	50,0 1.969	65,0 2.559	80,0 1160.3	3,3 7.280

Części zamienne, zawarte w dostawie

Dla wielkości	Śruba	Pierścień zabezp.	Dysza do chłodziwa	O-ring
C6	VB23	SGH1510	CN9	ORING-9X2

C.-ASHA – Cal.

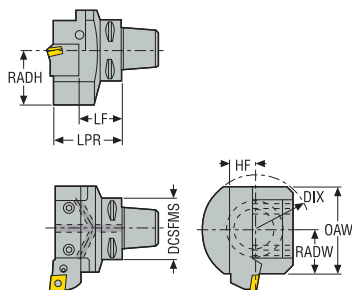

- Pokazano wersję neutralną
- Objasnienia atrybutów ISO, patrz strona 81

Oznaczenie	Numer produktu	CTMS	DCSFMS	DIX	LF	HF	LPR	OAW	RADW	RADH	CP	Waga
			cal.	cal.	cal.	cal.	cal.	cal.	cal.	cal.	psi	lbs
C8-ASHA-55085-20-A	02594533	C8	3.150	5.591	2.087	1.250	3.346	4.331	2.165	2.559	1160.3	10.360

Części zamienne, zawarte w dostawie

Dla wielkości	Dysza
	
C8	CN9

Ogólne toczzenie ISO Poradnik

Ogólne toczzenie ISO Oprawki

Ogólne toczzenie ISO Płytki

Steadyline®

MDT

Mini-Shaft™

Obróbka rowków

Przecinanie

X4

Adaptory Moduły mocujące

Akcesoria i części zamienne

C.-ASHR/L – Metryczne/ Calowe

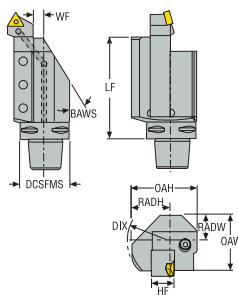

- Pokazano wersję prawą
- Objaśnienia atrybutów ISO, patrz strona 81

Oznaczenie	Numer produktu	CTMS	DCSFMS	DIX	LF	HF	WF	OAW	OAH	RADW	RADH	BAWS°	CP	Waga
			mm <i>cal.</i>	mm <i>cal.</i>	mm <i>cal.</i>	mm <i>cal.</i>	mm <i>cal.</i>	mm <i>cal.</i>	mm <i>cal.</i>	mm <i>cal.</i>	mm <i>cal.</i>		bar <i>psi</i>	kg <i>lbs</i>
C8-ASHR-40140-32	02548913	C8	80,0 3.150	110,0 4.331	140,0 5.512	32,0 1.260	8,0 0.315	80,0 3.150	85,0 3.346	40,0 1.575	55,0 2.165	30,0	80,0 1160.3	5,1 11.240
C8-ASHL-40140-32	02545526	C8	80,0 3.150	110,0 4.331	140,0 5.512	32,0 1.260	8,0 0.315	80,0 3.150	85,0 3.346	40,0 1.575	55,0 2.165	30,0	80,0 1160.3	5,1 11.240

Części zamienne, zawarte w dostawie

Dla wielkości	Dysza do chłodziwa
C8	CN10

Ogólne toczzenie ISO Poradnik
Ogólne toczzenie ISO Oprawki
Ogólne toczzenie ISO Płytki
Steadyline®
MDT
Mini-Shaft™
Obróbka rowków
Przecinanie
X4
Adaptory Moduły mocujące
Akcesoria i części zamienne

C.-ASHS – Metryczne/ Calowe

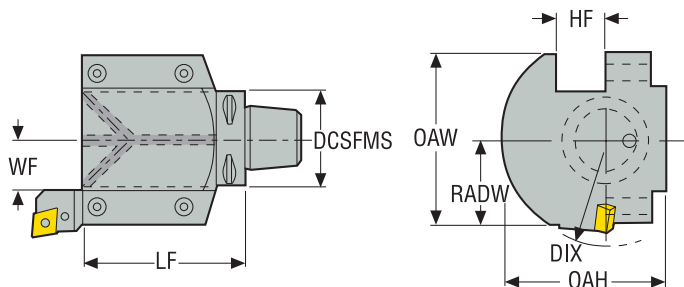

- Pokazano wersję neutralną
- Objasnienia atrybutów ISO, patrz strona 81

Oznaczenie	Numer produktu	CTMS	DCSFMS	DIX	LF	HF	WF	OAW	OAH	RADW	CP	Waga
			mm cal.	mm cal.	mm cal.	mm cal.	mm cal.	mm cal.	mm cal.	mm cal.	bar psi	kg lbs
C6-ASHS-58115-32	00024834	C6	63,0 2.480	140,0 5.512	115,0 4.528	32,0 1.260	33,0 1.299	116,0 4.567	110,0 4.331	58,0 2.283	80,0 1160.3	7,2 15.870

Części zamienne, zawarte w dostawie

Dla wielkości	Dysza do chłodziwa
C6	CN9

Ogólne toczzenie
ISO
Poradnik

Ogólne toczzenie
ISO
Oprawkki

Ogólne toczzenie
ISO
Płytki

Steadyline®

MDT

Mini-Shaft™

Obróbka rowków

Przecinanie

X4

Adaptory
Moduły mocujące

Akcesoria i części
zamiennne

Ogólne toczanie ISO Poradnik
 Ogólne toczanie ISO Oprawki
 Ogólne toczanie ISO Płytki
 Steadyline®
 MDT
 Mini-Shaft™
 Obróbka rowków
 Przecinanie
 X4
 Adaptory Moduły mocujące
 Akcesoria i części zamienne

C.-ASHR/L – Metryczne/ Calowe

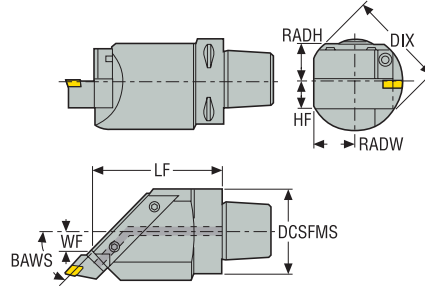

- Pokazano wersję prawą
- Objaśnienia atrybutów ISO, patrz strona 81

Oznaczenie	Numer produktu	CTMS	DCSFMS	DIX	LF	HF	RADW	RADH	BAWS°	CP	Waga
			mm cal.	mm cal.	mm cal.	mm cal.	mm cal.	mm cal.		bar psi	kg lbs
C8-ASHR45-50135-32	02548915	C8	80,0 3.150	140,0 5.512	115,0 4.528	32,0 1.260	45,0 1.772	40,0 1.575	45,0	80,0 1160.3	6,6 14.550
C8-ASHL45-50135-32	02590034	C8	80,0 3.150	140,0 5.512	135,0 5.315	32,0 1.260	45,0 1.772	40,0 1.575	45,0	80,0 1160.3	6,6 14.550

Części zamienne, zawarte w dostawie

Dla wielkości	Dysza do chłodziwa
C8	CN9

C.-ASHR/L – Metryczne/ Calowe

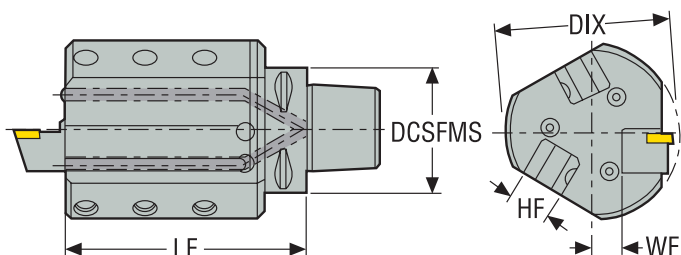

- Pokazano wersję prawą
- Objasnienia atrybutów ISO, patrz strona 81

Oznaczenie	Numer produktu	CTMS	DCSFMS	DIX	LF	HF	WF	CP	Waga
			mm cal.	mm cal.	mm cal.	mm cal.	mm cal.	bar psi	kg lbs
C5-ASHR3-36123-20	02590021	C5	50,0 1.969	90,0 3.543	123,0 4.843	20,0 0.787	16,0 0.630	80,0 1160.3	3,7 8.160
C6-ASHR3-36125-20	02437460	C6	63,0 2.480	90,0 3.543	125,0 4.921	20,0 0.787	16,0 0.630	80,0 1160.3	3,8 8.380
C6-ASHL3-36125-20	02204131	C6	63,0 2.480	90,0 3.543	125,0 4.921	20,0 0.787	16,0 0.630	80,0 1160.3	3,8 8.380

Części zamienne, zawarte w dostawie

Dla wielkości	Dysza do chłodziwa
	
C5 / C6	CN2

Ogólne toczanie ISO Poradnik

Ogólne toczanie ISO Oprawki

Ogólne toczanie ISO Płytki

Steadyline®

MDT

Mini-Shaft™

Obróbka rowków

Przecinanie

X4

Adaptory Moduły mocujące

Akcesoria i części zamienne

C.-ASHR/L – Cal.

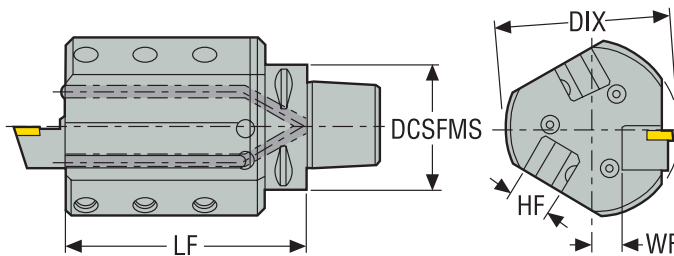

- Pokazano wersję prawą
- Objaśnienia atrybutów ISO, patrz strona 81

Oznaczenie	Numer produktu	CTMS	DCSFMS	DIX	LF	HF	WF	CP	Waga
			cal.	cal.	cal.	cal.	cal.	psi	lbs
C6-ASHR3-36125-12-A	02594601	C6	2.480	3.543	4.843	0.750	0.614	1160.3	9.040

Części zamienne, zawarte w dostawie

Dla wielkości	Dysza
C6	CN9



Ogólne toczzenie ISO Poradnik
 Ogólne toczzenie ISO Oprawki
 Ogólne toczzenie ISO Płytki
 Steadyline®
 MDT
 Mini-Shaft™
 Obróbka rowków
 Przecinanie
 X4
 Adaptory Moduły mocujące
 Akcesoria i części zamienne

C.-131 – Metryczne/ Calowe

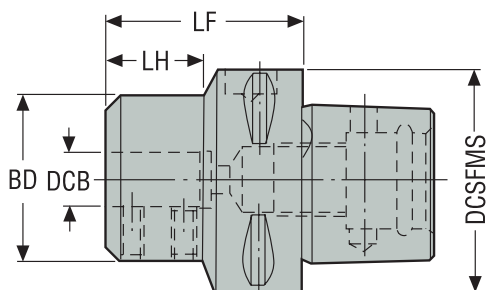

• objaśnienia atrybutów ISO, patrz strona 81

Oznaczenie	Numer produktu	CTMS	DCSFMS		DCB		BD		LF		LH		CP	Waga		
			mm	cal.	mm	cal.	mm	cal.	mm	cal.	mm	cal.			bar	psi
C3-131-00035-10	00094677	C3	32,0	1.260	10,0	0.394	36,0	1.417	35,0	1.378	20,0	0.787	80,0	1160.3	0,24	0.530
C3-131-00040-12	00094678	C3	32,0	1.260	12,0	0.472	36,0	1.417	40,0	1.575	24,0	0.945	80,0	1160.3	0,29	0.640
C4-131-00040-10	00072826	C4	40,0	1.575	10,0	0.394	36,0	1.417	40,0	1.575	19,0	0.748	80,0	1160.3	0,5	1.100
C4-131-00045-12	00094679	C4	40,0	1.575	12,0	0.472	36,0	1.417	45,0	1.772	24,0	0.945	80,0	1160.3	0,42	0.930
C4-131-00050-16	00094680	C4	40,0	1.575	16,0	0.630	36,0	1.417	50,0	1.969	29,0	1.142	80,0	1160.3	0,4	0.880
C5-131-00045-10	00094681	C5	50,0	1.969	10,0	0.394	36,0	1.417	45,0	1.772	21,0	0.827	80,0	1160.3	0,62	1.370
C5-131-00045-12	00094682	C5	50,0	1.969	12,0	0.472	36,0	1.417	45,0	1.772	22,5	0.886	80,0	1160.3	0,6	1.320
C5-131-00055-16	00094683	C5	50,0	1.969	16,0	0.630	36,0	1.417	55,0	2.165	31,0	1.220	80,0	1160.3	0,65	1.430

Części zamienne, zawarte w dostawie

Dla wielkości	Klucz	Śruba
...-10	3SMS795	951C0610
...-12	3SMS795	951C0610
...-16	4SMS795	951C0810

Ogólne toczzenie ISO
Poradnik

Ogólne toczzenie ISO
Oprawkę

Ogólne toczzenie ISO
Płytki

Steadyline®

MDT

Mini-Shaft™

Obróbka rowków

Przecinanie

X4

Adaptory Moduły mocujące

Akcesoria i części zamienne

C.-131 – Cal.

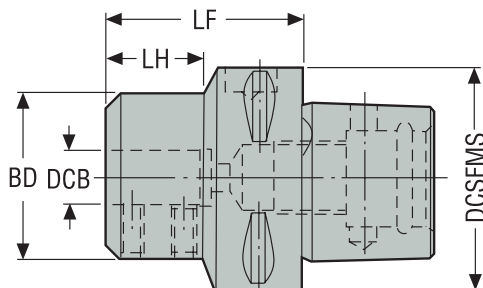

• objaśnienia atrybutów ISO, patrz strona 81

Oznaczenie	Numer produktu	CTMS	DCSFMS	DCB	BD	LF	LH	CP	Waga
			cal.	cal.	cal.	cal.	cal.	psi	lbs
C4-131-00050-375	00077762	C4	1.575	0.375	1.417	1.969	1.130	1160.3	1.100
C4-131-00050-500	00077765	C4	1.575	0.500	1.417	1.969	1.130	1160.3	1.010
C4-131-00050-625	00077771	C4	1.575	0.625	1.417	1.969	1.134	1160.3	0.970
C4-131-00060-750	00077772	C4	1.575	0.750	1.417	2.362	1.417	1160.3	1.100
C5-131-00060-500	00077773	C5	1.969	0.500	1.417	2.362	1.575	1160.3	1.610
C5-131-00060-625	00077774	C5	1.969	0.625	1.417	2.362	1.575	1160.3	1.570
C5-131-00060-750	00077775	C5	1.969	0.750	1.417	2.362	1.575	1160.3	1.480
C5-131-00070-1000	00077777	C5	1.969	1.000	2.126	2.756	1.969	1160.3	2.450
C6-131-00065-375	00061733	C6	2.480	0.375	1.417	2.559	0.787	1160.3	2.650
C6-131-00065-500	00061734	C6	2.480	0.500	1.417	1.102	1.020	1160.3	2.650
C6-131-00065-625	00061735	C6	2.480	0.625	1.417	2.559	1.260	1160.3	2.650
C6-131-00065-750	00077778	C6	2.480	0.750	1.417	2.559	1.539	1160.3	2.250
C6-131-00075-1000	00077779	C6	2.480	1.000	2.126	2.953	2.039	1160.3	3.310

Ogólne toczanie ISO Poradnik
 Ogólne toczanie ISO Oprawki
 Ogólne toczanie ISO Płytki
 Steadyline®
 MDT
 Mini-Shaft™
 Obróbka rowków
 Przecinanie
 X4
 Adaptory Moduły mocujące
 Akcesoria i części zamienne

C.-131 – Metryczne/ Calowe

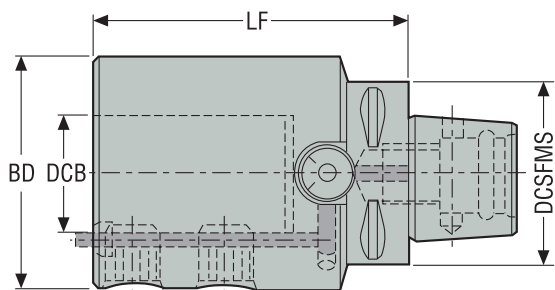

- Tulejki, patrz str. 1012
- Objasnienia atrybutów ISO, patrz strona 81

Oznaczenie	Numer produktu	CTMS	DCSFMS		BD		LF	CP	Waga					
			mm	cal.	mm	cal.				mm	cal.			
C5-131-00100-25	02466940	C5	50,0	1.969	25,0	0.984	63,0	2.480	100,0	3.937	80,0	1160.3	2,1	4.630
C6-131-00098-25	02435607	C6	63,0	2.480	25,0	0.984	63,0	2.480	98,0	3.858	80,0	1160.3	2,4	5.290
C8-131-00098-25	02590011	C8	80,0	3.150	25,0	0.984	63,0	2.480	98,0	3.858	80,0	1160.3	3,5	7.720
C8-131-00112-40	02590013	C8	80,0	3.150	40,0	1.575	80,0	3.150	112,0	4.409	80,0	1160.3	4,2	9.260

Części zamienne, zawarte w dostawie

Dla wielkości	Klucz mocujący	Śruba mocująca
		
C5...-25	8SMS795	LH16020
C6...-25	8SMS795	LH16020
C8...-25	8SMS795	LH16020
C8...-40	10SMS795	LH20020

Ogólne toczzenie
ISO
Poradnik

Ogólne toczzenie
ISO
Oprawy

Ogólne toczzenie
ISO
Płytki

Steadyline®

MDT

Mini-Shaft™

Obróbka rowków

Przecinanie

X4

Adaptory
Moduły mocujące

Akcesoria i części zamienne

Tulejki redukcyjne 132N – Metryczne/ Calowe

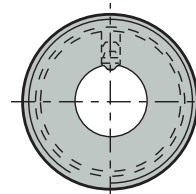
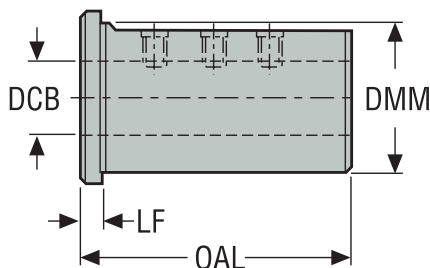

- Oprawki, patrz str. 1011
- Objaśnienia atrybutów ISO, patrz strona 81

Oznaczenie	Numer produktu	DMM		DCB		LF		OAL		Waga	
		mm	cal.	mm	cal.	mm	cal.	mm	cal.	kg	lbs
132N-2506	02583296	25,0	0.984	6,0	0.236	5,0	0.197	61,0	2.402	0,3	0.660
132N-2508	02583300	25,0	0.984	8,0	0.315	5,0	0.197	61,0	2.402	0,3	0.660
132N-2510	02583301	25,0	0.984	10,0	0.394	5,0	0.197	61,0	2.402	0,3	0.660
132N-2512	02583302	25,0	0.984	12,0	0.472	5,0	0.197	61,0	2.402	0,2	0.440
132N-2516	02435623	25,0	0.984	16,0	0.630	5,0	0.197	61,0	2.402	0,2	0.440
132N-2520	02435624	25,0	0.984	20,0	0.787	5,0	0.197	61,0	2.402	0,2	0.440
132N-4020	02533449	40,0	1.575	20,0	0.787	5,0	0.197	75,0	2.953	0,6	1.320
132N-4025	02583362	40,0	1.575	25,0	0.984	5,0	0.197	75,0	2.953	0,5	1.100
132N-4032	02435628	40,0	1.575	32,0	1.260	5,0	0.197	75,0	2.953	0,3	0.660

Części zamienne, zawarte w dostawie

Dla wielkości	Klucz	Śruba
-2506	3SMS795	P6SS6X8
-2508	4SMS795	P6SS8X8
-2510	4SMS795	P6SS8X6
-2512	4SMS795	P6SS8X6
-2516/-2520/4032	-	-
-4020	5SMS795	P6SS10X8
-4025	5SMS795	P6SS10X8

131-, SL Uchwyty i tuleje do wyczaczków – Metryczne/ Calowe

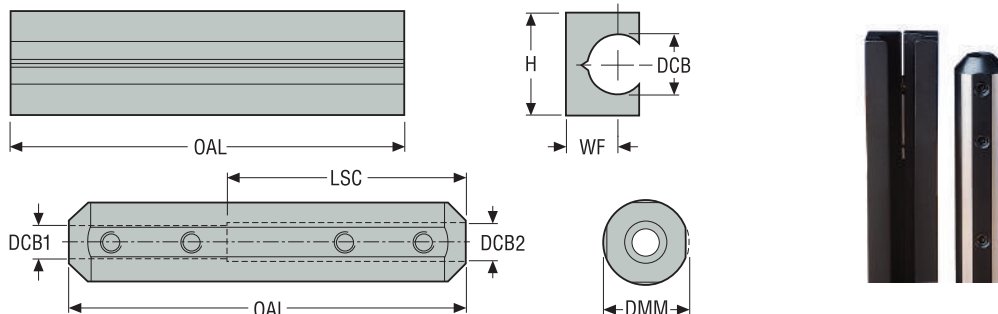

• Objaśnienia atrybutów ISO, patrz strona 81

Oznaczenie	Numer produktu	DMM	DCB	DCB1	DCB2	WF	H	OAL	LSC	Waga
		mm cal.	mm cal.	mm cal.	mm cal.	mm cal.	mm cal.	mm cal.	mm cal.	
131-408	75003148	-	8,0 0.315	-	-	-	13,0 0.512	110,0 4.331	-	0,1 0.220
131-410	75003149	-	10,0 0.394	-	-	-	16,0 0.630	110,0 4.331	-	0,2 0.440
131-412	75003150	-	12,0 0.472	-	-	-	20,0 0.787	110,0 4.331	-	0,2 0.440
131-416	75003151	-	16,0 0.630	-	-	-	25,0 0.984	110,0 4.331	-	0,2 0.440
131-420	75003152	-	20,0 0.787	-	-	-	32,0 1.260	110,0 4.331	-	0,328 0.720
SL160506	00026511	16,0 0.630	-	5,0 0.197	6,0 0.236	-	-	75,0 2.953	45,0 1.772	0,1 0.220
SL160608	00040435	16,0 0.630	-	6,0 0.236	8,0 0.315	-	-	75,0 2.953	45,0 1.772	0,09 0.200

Części zamienne, zawarte w dostawie

Dla wielkości	Śruba mocująca
131-	-
SL16..	P6SS4X4

Akcesoria

Dla wielkości	Klucz mocujący
131-	-
SL16..	2SMS795

Ogólne toczzenie
ISO
Poradnik

Ogólne toczzenie
ISO
Oprawy

Ogólne toczzenie
ISO
Płytki

Steadyline®

MDT

Mini-Shaft™

Obróbka rowków

Przecinanie

X4

Adaptory
Moduły mocujące

Akcesoria i części
zamienne



Mocowania Seco-Capto™

Moduły mocujące Seco-Capto™ to elastyczne i modułowe systemy, w których te same adaptory mogą współpracować z różnymi maszynami i pozwalają budować zespoły narzędzi za pomocą przedłużeń. Systemy Seco-Capto umożliwiają przekazywanie dużego momentu obrotowego, zapewniają sztywność i dokładność przy mocnym, samocentrującym połączeniu o tolerancji 2 µm. Tylne końce mocowań Seco-Capto są dostępne w narzędziach obrotowych, a także w narzędziach stacjonarnych do toczenia, wytaczania, gwintowania i rowkowania.

- Typ 2085 z chwytem kwadratowym po stronie maszyny
- Typ 2000/3000 ze złączem cylindrycznym po stronie maszyny.
- Uchwyty mocujące VDI
- Adaptory uchwytów typu 2090 oferują specjalny system mocowania.

Wybór mocowania VDI

Wewnętrzna/Prawa obróbka
Mocowanie LC

Zewnętrzna/Prawa obróbka
Mocowanie RC

Wewnętrzna/Prawa obróbka
Mocowanie RC

Zewnętrzna/Prawa obróbka
Mocowanie LC

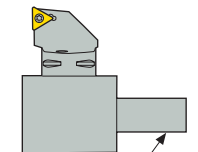
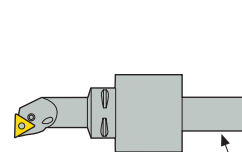
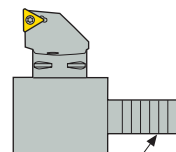
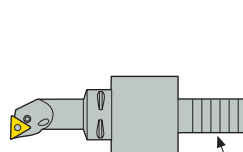
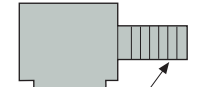
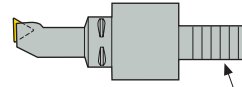
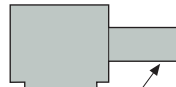
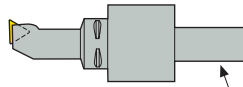
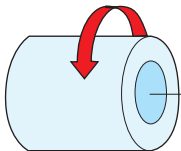

Wewnętrzna/Prawa obróbka

Zewnętrzna/Prawa obróbka

Wewnętrzna/Prawa obróbka

Zewnętrzna/Prawa obróbka

Uwaga: Gniazdo poligonalne należy obrócić o 180°

Wybór mocowania VDI

Wewnętrzna/Lewa obróbka
Mocowanie LC

Zewnętrzna/Lewa obróbka
Mocowanie RC

Wewnętrzna/Lewa obróbka
Mocowanie RC

Zewnętrzna/Lewa obróbka
Mocowanie LC

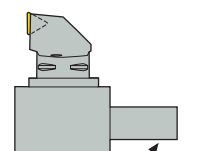
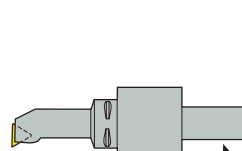
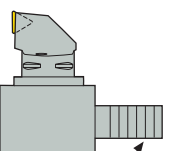
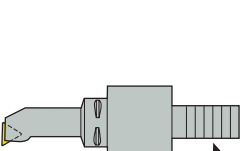
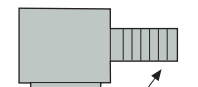
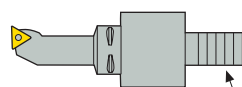
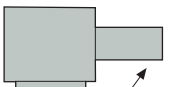
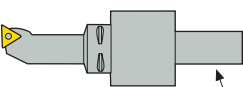
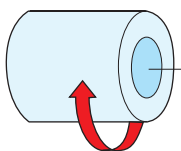

Wewnętrzna/Lewa obróbka

Zewnętrzna/Lewa obróbka

Wewnętrzna/Lewa obróbka

Zewnętrzna/Lewa obróbka

Uwaga: Gniazdo poligonalne należy obrócić o 180°

Ogólne toczenie ISO
Poradnik

Ogólne toczenie ISO
Oprawy

Ogólne toczenie ISO
Płytki

Steadyline®

MDT

Mini-Shaft™

Obróbka rowków

Przecinanie

X4

Adaptory
Moduły mocujące

Akcesoria i części
zamiennicze

Ogólne toczenie ISO Poradnik
 Ogólne toczenie ISO Oprawki
 Ogólne toczenie ISO Płytki
 Steadyline®
 MDT
 Mini-Shaft™
 Obróbka rowków
 Przecinanie
 X4
 Adaptery Moduły mocujące
 Akcesoria i części zamienne

Wybór mocowania 2000/3000/2085

Wewnętrzna/Prawa oprawka
 NC 2000/3000
 Mocowanie odwrotne

Zewnętrzna/Lewa oprawka
 Mocowanie RC

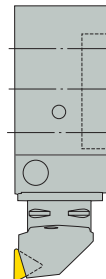
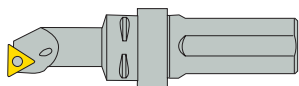
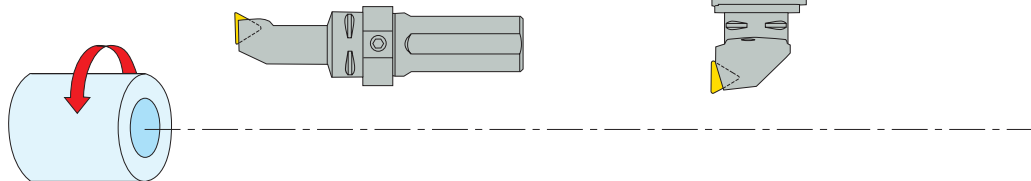

Wewnętrzna/Prawa oprawka
 NC 2000/3000

Wewnętrzna/Prawa oprawka
 NC 2000/3000

Wybór mocowania VDI

Wewnętrzna/Lewa oprawka
 NC 2000/3000

Zewnętrzna/Lewa oprawka
 LC 2085

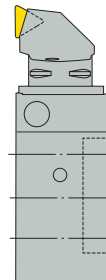
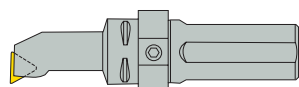
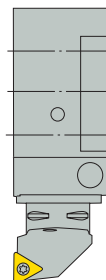
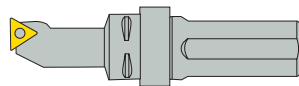

Wewnętrzna/Lewa oprawka
 NC 2000/3000
 Mocowanie odwrotne

Zewnętrzna/Lewa oprawka
 LC 2085
 Mocowanie odwrotne

2000 = chwyt walcowy z tulejką mocującą, 3000 = chwyt walcowy ze śrubą mocującą 2085 = odmiana chwytu.

Mocowanie 2090 do specjalnych zastosowań

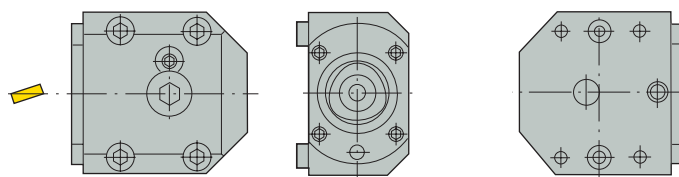

Instrukcje do zastosowania mocowania RC/LC 2090

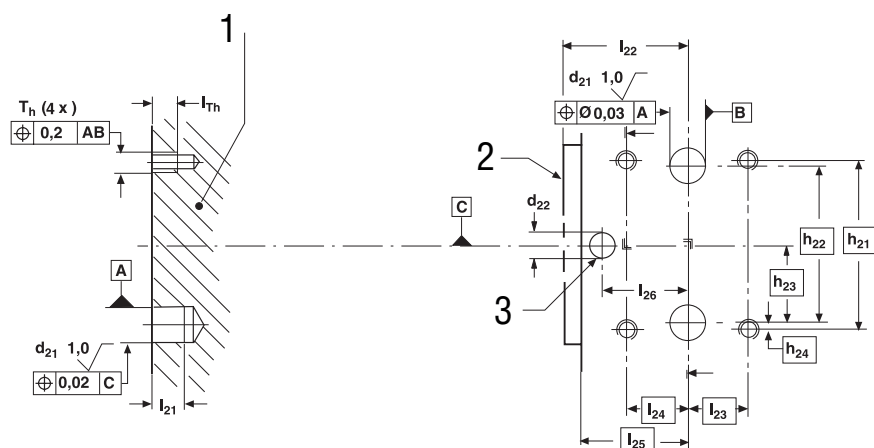

1. Twardość materiału = 270 HB min
2. Strona czołowa mocowania
3. Typ chłodzenia

Wielkość Seco-Capto™	Oznaczenie	Wymiary w mm/calach													
		d ₂₁ H7	d ₂₂	h ₂₁	h ₂₂	h ₂₃	h ₂₄	l ₂₁ min	l ₂₂	l ₂₃	l ₂₄	l ₂₅	l ₂₆	l _{Th} min	T _h
C3	C3-R/LC2090-19039M	12 0.470	5 0.200	42 1.654	39 1.535	19,5 0.768	1,5 0.060	8,5 0.335	39 1.535	19,0 0.748	19,0 0.748	33,5 1.319	28 1.102	7,5 0.295	M6
C4	C4-R/LC2090-24043A	16 0.630	7 0.280	60 2.362	5 0.200	27,5 1.083	2,5 0.098	11,0 0.433	43 1.693	19,0 0.748	19,0 0.748	36,5 1.437	30 1.180	11,0 0.433	M8
C5	C5-R/LC2090-32048A	20 0.787	7 0.280	70 2.756	62 2.441	31,0 1.220	4,0 0.160	12,0 0.470	48 1.890	21,0 0.827	21,0 0.827	39,5 1.555	33 1.299	13,0 0.512	M10
C6	C6-R/LC2090-42060	25 0.984	10 0.400	82 3.228	71 2.795	35,5 1.398	5,5 0.217	20,0 0.787	60 2.362	24,5 0.965	24,5 0.965	50,0 1.969	41 1.614	12,0 0.470	M10
C8	C8-R/LC2090-50088	32 1.260	11 0.433	110 4.331	92 3.622	46,0 1.811	9,0 0.354	20,0 0.787	88 3.465	43,0 1.693	43,0 1.693	76,0 2.992	63 2.480	14,5 0.571	M12

Oprawki

Dostępny jest bardzo szeroki asortyment oprawek Seco-Capto™:

- Do toczenia zewnętrznego i wewnętrznego przy użyciu płytek ujemnych.
- Do toczenia zewnętrznego i wewnętrznego przy użyciu płytek dodatnich
- Do toczenia zewnętrznego i wewnętrznego przy użyciu płytek MDT.
- Do toczenia gwintów zewnętrznych i wewnętrznych.

Wybór oprawki dokonuje się na podstawie tych samych zasad co zwykłą.

Ogólne toczenie ISO Poradnik

Ogólne toczenie ISO Oprawki

Ogólne toczenie ISO Płytki

Steadyline®

MDT

Mini-Shaft™

Obrobka rowków

Przecinanie

X4

Adaptory Moduły mocujące

Akcesoria i części zamienne

Zaślepka

Zawsze należy stosować zaślepkę zabezpieczającą szlifowane powierzchnie gniazda przed zabrudzeniem lub uszkodzeniem gdy oprawka nie jest używana.

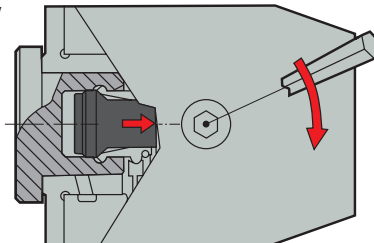
**Siły mocujące**

Dla uzyskania właściwej siły mocowania (F) powinien być zastosowany odpowiedni moment (Mv) jego wartość podano w tabeli poniżej.

Moment Mv	
Wielkość	Nm
C3	35
C4	50
C5	70
C6	90
C8	130

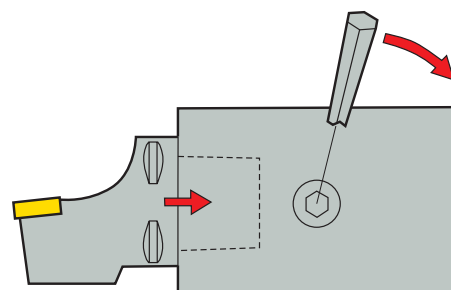
**Obrócenie gniazda o 180°**

W przypadku konieczności obrócenia gniazda o 180°, tulejka poligonalna powinna zostać obrócona o 180°.

1. Odkręcić śruby (2).
2. Wymontować gniazdo. Zastosować specjalne narzędzie opisane na str. 1031 (zamawiać oddzielnie).
3. Przesunąć kołek prowadzący i włożyć do otworu po przeciwnej stronie.
4. Obrócić tulejkę o 180° i zamocować ponownie. Delikatnie dobijać młotkiem z tworzywa.

Smarowanie

Wszystkie mocowania ręczne są fabrycznie smarowane BP Energrease ACS-2 przed dostawą (altern. MOBIL Temp Shc 32 lub STATOIL Beacon 325). Przesmarowanie powinno być wykonane co pół roku. Nowy smar można wprowadzić przez króciec.

1. Wykręcić wkręt (1).
2. Wkręcić kalamitkę 5692 012-01.
3. Wprowadzać smar przy pomocy prasy do momentu, aż zacznie wydostawać się na zewnątrz.
4. Wykręcić kalamitkę.
5. Wkręcić ponownie wkręt (1).

Uwaga: Podczas smarowania mechanizm mocujący powinien być zaciśnięty.

Chwył prosty
– Metryczne/ Calowe

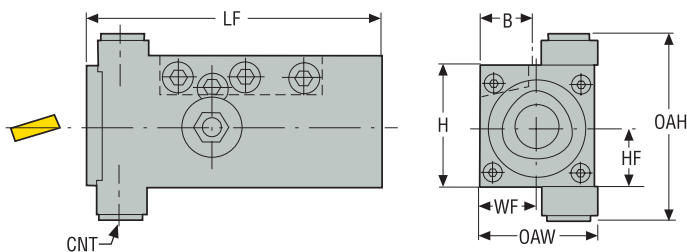

- Pokazano wersję prawą
- Części zamienne, patrz strona 1025
- Sposób wyboru jednostki mocującej, patrz strona(y) 1016
- Objasnienia atrybutów ISO, patrz strona 81

Oznaczenie	Numer produktu	CTWS	Chwył	LF	HF	WF	H	B	OAW	OAH	CNT	CP	Waga
				mm cal.	mm cal.	mm cal.	mm cal.	mm cal.	mm cal.	mm cal.			
C3-LC2085-4038M	00093954	C3	2020	95,0 3.740	20,0 0.787	19,0 0.748	40,0 1.575	20,0 0.787	38,0 1.496	62,0 2.441	G1/8	80,0 1160.3	1,05 2.310
C3-RC2085-4038M	00093966	C3	2020	95,0 3.740	20,0 0.787	19,0 0.748	40,0 1.575	20,0 0.787	38,0 1.496	62,0 2.441	G1/8	80,0 1160.3	1,05 2.310
C4-LC2085-5048	00093977	C4	2525	125,0 4.921	25,0 0.984	24,0 0.945	50,0 1.969	25,0 0.984	48,0 1.890	58,0 2.283	G1/8	80,0 1160.3	2,1 4.630
C4-RC2085-5048	75079661	C4	2525	125,0 4.921	25,0 0.984	24,0 0.945	50,0 1.969	25,0 0.984	48,0 1.890	58,0 2.283	G1/8	80,0 1160.3	2,1 4.630
C5-LC2085-6464	00093997	C5	3232	145,0 5.709	32,0 1.260	32,0 1.260	64,0 2.520	32,0 1.260	64,0 2.520	72,0 2.835	G1/8	80,0 1160.3	4,1 9.040
C5-RC2085-6464	75069018	C5	3232	145,0 5.709	32,0 1.260	32,0 1.260	64,0 2.520	32,0 1.260	64,0 2.520	72,0 2.835	G1/8	80,0 1160.3	4,1 9.040

Ogólne toczenie
ISO
Poradnik

Ogólne toczenie
ISO
Oprawkę

Ogólne toczenie
ISO
Płytki

Steadyline®

MDT

Mini-Shaft™

Obróbka rowków

Przecinanie

X4

Adaptory
Moduły mocujące

Akcesoria i części
zamienne

Ogólne toczzenie ISO
Poradnik

Typ cylindryczny
– Metrycznej/ Calowe

Ogólne toczzenie ISO
Oprawy

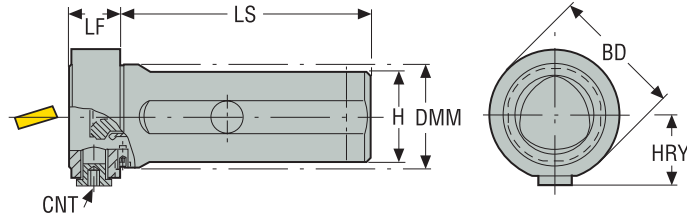

Ogólne toczzenie ISO
Płytki

Steadyline®

- Pokazano wersję neutralną
- Części zamienne, patrz strona 1026
- Sposób wyboru jednostki mocującej, patrz strona(y) 1016
- Mocowanie typu 2000 ze ściągaczem i tulejką segmentową
- Mocowanie typu 3000 ze śrubą centralną
- Objasnienia atrybutów ISO, patrz strona 81

MDT

Oznaczenie	Numer produktu	CTWS	DMM	BD	LF	LS	HRY	H	CNT	CP	Waga
			mm cal.	mm cal.	mm cal.	mm cal.	mm cal.	mm cal.		bar psi	kg lbs
C3-NC2000-08018-32	00094035	C3	32,0 1.260	45,5 1.791	18,0 0.709	80,0 3.150	26,0 1.024	30,0 1.181	G1/8	80,0 1160.3	0,7 1.540
C3-NC3000-08018-32	00094037	C3	32,0 1.260	45,5 1.791	18,0 0.709	80,0 3.150	26,0 1.024	30,0 1.181	G1/8	80,0 1160.3	0,64 1.410
C3-NC3000-10018-40	00093956	C3	32,0 1.260	45,5 1.791	18,0 0.709	100,0 3.937	26,0 1.024	37,0 1.457	G1/8	80,0 1160.3	1,11 2.450
C4-NC2000-10020-40	00094039	C4	40,0 1.575	51,5 2.028	20,0 0.787	100,0 3.937	28,0 1.102	37,0 1.457	G1/8	80,0 1160.3	1,1 2.430
C5-NC2000-12024-50	00094045	C5	50,0 1.969	61,5 2.421	24,0 0.945	120,0 4.724	33,0 1.299	47,0 1.850	G1/8	80,0 1160.3	2,0 4.410
C4-NC3000-10020-40	00094041	C4	40,0 1.575	51,5 2.028	20,0 0.787	100,0 3.937	28,0 1.102	37,0 1.457	G1/8	80,0 1160.3	1,1 2.430
C5-NC3000-12024-50	00090845	C5	50,0 1.969	61,5 2.421	24,0 0.945	120,0 4.724	33,0 1.299	47,0 1.850	G1/8	80,0 1160.3	2,1 4.630

Przecinanie

X4

Adaptory
Moduły mocujące

Akcesoria i części
zamienne

Typ cylindryczny
– Cal.

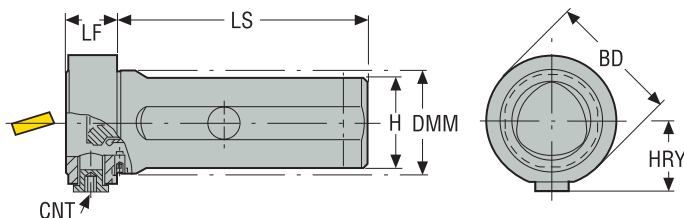

- Pokazano wersję neutralną
- Części zamienne, patrz strona 1026
- Sposób wyboru jednostki mocującej, patrz strona(y) 1016
- Mocowanie typu 2000 ze ściągaczem i tulejką segmentową
- Mocowanie typu 3000 ze śrubą centralną
- Objasnienia atrybutów ISO, patrz strona 81

Oznaczenie	Numer produktu	CTWS	DMM	BD	LF	LS	HRY	H	CNT	CP	Waga
			cal.	cal.	cal.	cal.	cal.	cal.		psi	lbs
C4-NC2000-10020-A24	00077739	C4	1.500	2.028	0.787	3.937	1.024	1.457	G1/8	1160.3	2.200
C4-NC2000-12020-A32	00077741	C4	2.000	2.028	0.787	4.724	1.024	1.850	G1/8	1160.3	3.570
C5-NC2000-12024-A32	00077743	C5	2.000	2.421	0.945	4.724	1.220	1.850	G1/8	1160.3	4.630
C4-NC3000-10020-A24	00077745	C4	1.500	2.028	0.787	3.937	1.024	1.378	G1/8	1160.3	2.250
C4-NC3000-12020-A32	00077749	C4	2.000	2.028	0.787	4.724	1.024	1.850	G1/8	1160.3	4.230
C5-NC3000-12024-A32	00077757	C5	2.000	2.421	0.945	4.724	1.220	1.850	G1/8	1160.3	4.670

Ogólne toczenie
ISO
Poradnik

Ogólne toczenie
ISO
Oprawk

Ogólne toczenie
ISO
Płytki

Steadyline®

MDT

Mini-Shaft™

Obróbka rowków

Przecinanie

X4

Adaptory
Moduły mocu-
jące

Akcesoria i częś-
ci zamienne

Ogólne toczzenie ISO
Poradnik

Typ VDI kątowy DIN69880
– Metrycznej/ Calowe

Ogólne toczzenie ISO
Oprawki

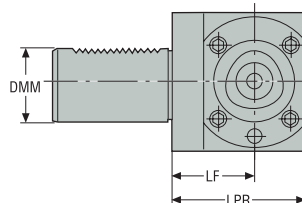
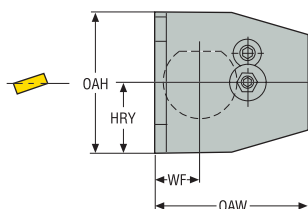

Ogólne toczzenie ISO
Płytki

- Pokazano wersję prawą
- Części zamienne, patrz strona 1027
- Sposób wyboru jednostki mocującej, patrz strona(y) 1015
- Objaśnienia atrybutów ISO, patrz strona 81

Steadyline®

Oznaczenie	Numer produktu	CTWS	DMM	LF	WF	HRY	LPR	OAW	OAH	CP	Waga
			mm cal.	mm cal.	mm cal.	mm cal.	mm cal.	mm cal.	mm cal.	bar psi	kg lbs
C3-RC2030-41020M	00093958	C3	30,0 1.181	41,0 1.614	20,0 0.787	30,0 1.181	60,0 2.362	74,0 2.913	57,0 2.244	80,0 1160.3	1,9 4.190
C3-LC2030-41020M	00093946	C3	30,0 1.181	41,0 1.614	20,0 0.787	30,0 1.181	60,0 2.362	74,0 2.913	57,0 2.244	80,0 1160.3	2,1 4.630
C3-RC2030-41030M	00093959	C3	30,0 1.181	41,0 1.614	30,0 1.181	30,0 1.181	60,0 2.362	73,0 2.874	57,0 2.244	80,0 1160.3	2,0 4.410
C3-LC2030-41030M	00093947	C3	30,0 1.181	41,0 1.614	30,0 1.181	30,0 1.181	60,0 2.362	73,0 2.874	57,0 2.244	80,0 1160.3	2,0 4.410
C4-RC2040-51030M	75065642	C4	40,0 1.575	51,0 2.008	30,0 1.181	38,0 1.496	75,0 2.953	86,0 3.386	75,0 2.953	80,0 1160.3	3,9 8.600
C4-LC2040-51030M	00093969	C4	40,0 1.575	51,0 2.008	30,0 1.181	38,0 1.496	75,0 2.953	86,0 3.386	75,0 2.953	80,0 1160.3	3,8 8.380
C4-RC2040-51040M	00093982	C4	40,0 1.575	51,0 2.008	40,0 1.575	38,0 1.496	75,0 2.953	86,0 3.386	75,0 2.953	80,0 1160.3	4,0 8.820
C4-LC2040-51040M	00093970	C4	40,0 1.575	51,0 2.008	40,0 1.575	38,0 1.496	75,0 2.953	86,0 3.386	75,0 2.953	80,0 1160.3	4,0 8.820
C5-RC2040-53030M	00094003	C5	40,0 1.575	53,0 2.087	30,0 1.181	41,0 1.614	85,0 3.346	99,0 3.898	82,0 3.228	80,0 1160.3	4,9 10.800
C5-LC2040-53030M	00093986	C5	40,0 1.575	53,0 2.087	30,0 1.181	41,0 1.614	85,0 3.346	99,0 3.898	82,0 3.228	80,0 1160.3	4,9 10.800
C5-RC2040-53040M	00090846	C5	40,0 1.575	53,0 2.087	40,0 1.575	41,0 1.614	85,0 3.346	99,0 3.898	82,0 3.228	80,0 1160.3	5,0 11.020
C5-LC2040-53040M	00093987	C5	40,0 1.575	53,0 2.087	40,0 1.575	41,0 1.614	85,0 3.346	99,0 3.898	82,0 3.228	80,0 1160.3	5,0 11.020
C5-RC2050-53030M	00094005	C5	50,0 1.969	53,0 2.087	30,0 1.181	43,0 1.693	85,0 3.346	99,0 3.898	86,0 3.386	80,0 1160.3	6,1 13.450
C5-LC2050-53030M	00093989	C5	50,0 1.969	53,0 2.087	30,0 1.181	43,0 1.693	85,0 3.346	99,0 3.898	86,0 3.386	80,0 1160.3	5,8 12.790
C5-RC2050-53040M	00092175	C3	50,0 1.969	53,0 2.087	40,0 1.575	43,0 1.693	85,0 3.346	99,0 3.898	86,0 3.386	80,0 1160.3	6,0 13.230
C5-LC2050-53040M	00093990	C5	50,0 1.969	53,0 2.087	40,0 1.575	43,0 1.693	85,0 3.346	99,0 3.898	86,0 3.386	80,0 1160.3	6,0 13.230
C5-RC2060-43040M	00094011	C5	60,0 2.362	43,0 1.693	40,0 1.575	53,0 2.087	75,0 2.953	99,0 3.898	94,0 3.701	80,0 1160.3	6,8 14.990
C5-LC2060-43040M	00093993	C5	60,0 2.362	43,0 1.693	40,0 1.575	53,0 2.087	75,0 2.953	99,0 3.898	94,0 3.701	80,0 1160.3	7,2 15.870
C6-RC2060-53040	00094025	C6	60,0 2.362	53,0 2.087	40,0 1.575	53,0 2.087	95,0 3.740	122,0 4.803	105,0 4.134	80,0 1160.3	9,7 21.380
C6-LC2060-53040	00094018	C6	60,0 2.362	53,0 2.087	40,0 1.575	53,0 2.087	95,0 3.740	122,0 4.803	105,0 4.134	80,0 1160.3	9,6 21.160

Adaptory
Moduły mocu-
jące

Aksesoria i częś-
ci zamienne

Typ VDI prosty DIN69880
– Metryczne/ Calowe

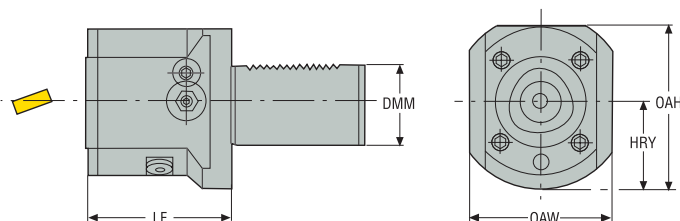

- Pokazano wersję prawą
- Części zamienne, patrz strona 1028
- Sposób wyboru jednostki mocującej, patrz strona(y) 1015
- Objasnienia atrybutów ISO, patrz strona 81

Oznaczenie	Numer produktu	CTWS	DMM	LF	HRY	OAW	OAH	CP	Waga
			mm cal.	mm cal.	mm cal.	mm cal.	mm cal.		
C3-RC2030-00060M	00093957	C3	30,0 1.181	60,0 2.362	34,0 1.339	50,0 1.969	61,0 2.402	80,0 1160.3	1,1 2.430
C3-LC2030-00060M	00093945	C3	30,0 1.181	60,0 2.362	34,0 1.339	50,0 1.969	61,0 2.402	80,0 1160.3	1,1 2.430
C4-RC2040-00075M	75069447	C4	40,0 1.575	75,0 2.953	41,0 1.614	75,0 2.953	75,0 2.953	80,0 1160.3	2,3 5.070
C4-LC2040-00075M	75065641	C4	40,0 1.575	75,0 2.953	41,0 1.614	75,0 2.953	75,0 2.953	80,0 1160.3	2,2 4.850
C4-RC2050-00065M	75068269	C4	50,0 1.969	65,0 2.559	49,0 1.929	70,0 2.756	83,0 3.268	80,0 1160.3	2,8 6.170
C4-LC2050-00065M	00093972	C4	50,0 1.969	65,0 2.559	49,0 1.929	70,0 2.756	83,0 3.268	80,0 1160.3	2,6 5.730
C5-RC2040-00085M	00094001	C5	40,0 1.575	85,0 3.346	41,0 1.614	75,0 2.953	82,0 3.228	80,0 1160.3	3,3 7.280
C5-LC2040-00085M	75079704	C5	40,0 1.575	85,0 3.346	41,0 1.614	75,0 2.953	82,0 3.228	80,0 1160.3	3,3 7.280
C5-RC2060-00075M	00094007	C5	60,0 2.362	75,0 2.953	58,0 2.283	80,0 3.150	100,0 3.937	80,0 1160.3	5,2 11.460
C5-LC2060-00075M	00093992	C5	60,0 2.362	75,0 2.953	58,0 2.283	80,0 3.150	100,0 3.937	80,0 1160.3	5,2 11.460
C5-RC2050-00085M	00091790	C5	50,0 1.969	85,0 3.346	49,0 1.929	83,0 3.268	90,0 3.543	80,0 1160.3	4,0 8.820
C5-LC2050-00085M	00093988	C5	50,0 1.969	85,0 3.346	49,0 1.929	83,0 3.268	90,0 3.543	80,0 1160.3	4,0 8.820
C6-RC2060-00095	00094024	C6	60,0 2.362	95,0 3.740	58,0 2.283	84,0 3.307	111,0 4.370	80,0 1160.3	6,9 15.210
C6-LC2060-00095	00094017	C6	60,0 2.362	95,0 3.740	58,0 2.283	84,0 3.307	111,0 4.370	80,0 1160.3	6,9 15.210

Ogólne toczenie ISO
Poradnik

Ogólne toczenie ISO
Oprawkę

Ogólne toczenie ISO
Płytki

Steadyline®

MDT

Mini-Shaft™

Obróbka rowków

Przecinanie

X4

Adaptory Moduły mocujące

Akcesoria i części zamienne

Ogólne toczzenie ISO Poradnik
Ogólne toczzenie ISO Oprawki
Ogólne toczzenie ISO Płytki
Steadyline®
MDT
Mini-Shaft™
Obróbka rowków
Przecinanie
X4
Adaptory Moduły mocujące
Akcesoria i części zamienne

**Mocowania do specjalnych zastosowań
– Metryczne/ Calowe**

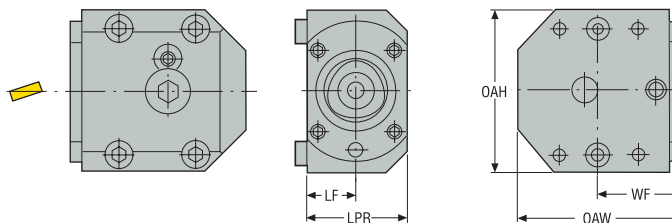

- Pokazano wersję prawą
- Części zamienne, patrz strona 1029
- Instrukcja projektowania, patrz strony 1017
- Objaśnienia atrybutów ISO, patrz strona 81

Oznaczenie	Numer produktu	CTWS	LF	WF	LPR	OAW	OAH	CP	Waga
			mm <i>cal.</i>	mm <i>cal.</i>	mm <i>cal.</i>	mm <i>cal.</i>	mm <i>cal.</i>	bar <i>psi</i>	kg <i>lbs</i>
C3-RC2090-19039M	00093967	C3	19,0 0.748	39,0 1.535	38,0 1.496	73,0 2.874	54,0 2.126	80,0 1160.3	1,0 2.200
C3-LC2090-19039M	00093955	C3	19,0 0.748	39,0 1.535	38,0 1.496	73,0 2.874	54,0 2.126	80,0 1160.3	1,0 2.200
C4-RC2090-24043A	00093984	C4	24,0 0.945	43,0 1.693	48,0 1.890	86,0 3.386	77,0 3.031	80,0 1160.3	1,9 4.190
C4-LC2090-24043A	00093978	C4	24,0 0.945	43,0 1.693	48,0 1.890	86,0 3.386	77,0 3.031	80,0 1160.3	1,9 4.190
C5-RC2090-32048A	00094015	C5	32,0 1.260	48,0 1.890	64,0 2.520	100,0 3.937	92,0 3.622	80,0 1160.3	3,6 7.940
C5-LC2090-32048A	00093998	C5	32,0 1.260	48,0 1.890	64,0 2.520	100,0 3.937	92,0 3.622	80,0 1160.3	3,5 7.720
C6-RC2090-42060	00094029	C6	42,0 1.654	60,0 2.362	84,0 3.307	122,0 4.803	105,0 4.134	80,0 1160.3	6,5 14.330
C6-LC2090-42060	00094021	C6	42,0 1.654	60,0 2.362	84,0 3.307	122,0 4.803	105,0 4.134	80,0 1160.3	6,4 14.110
C8-RC2090-50088	00094034	C8	50,0 1.969	88,0 3.465	100,0 3.937	146,0 5.748	133,0 5.236	80,0 1160.3	12,4 27.340
C8-LC2090-50088	00094032	C8	50,0 1.969	88,0 3.465	100,0 3.937	146,0 5.748	133,0 5.236	80,0 1160.3	12,4 27.340

Mocowania ręczne

Typ 2085

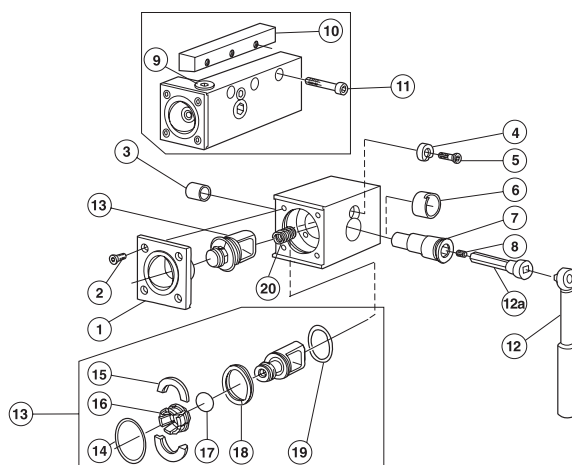

Wielkość	1 Tulejka	2 Śruba (4x)	3 Tulejka	4 Podkładka blokująca	5 Śruba
C3	5252015-01	416.1-834	3823010-101	5541030-01	416.1-834
C4	5252015-02	5513020-26	3823010-122	5541030-02	416.1-834
C5	5252015-03	5513020-14	3823010-162	5541030-03	5513020-14
Wielkość	6 Tulejka	7 Bolec	8 Śruba	9 Zaślepka	10 Klin metryczny
C3	5638022-01	5333025-01	3214010-355	3611005-180	5431115-01
C4	5638022-02	5333025-02	3214010-355	3611005-180	5431115-02
C5	5638022-03	5333025-03	3214010-355	3611005-180	5431115-03
Wielkość	11 Śruba	12 Klucz	12a Adapter	20 Sprężyna	
C3	3212010-362	BT-TK-02	5680035-05	5561001-71	
C4	3212010-364	C-TK-01	5680035-06	5561001-41	
C5	3212010-416	C-TK-01	5680035-07	5561001-41	

Zespół ściągacza		Części składowe zespołu					
Wielkość	13 Zespół ściągacza	14 Pierścień ustalający	15 Pierścień (2 szt.)	16 Segment (6 szt.)	17 O-ring	18 Sprężyna płaska	19 O-ring
C3	5461100-101	5545039-01	5546001-16	5549120-08	5641005-01	5561015-02	5641005-15
C4	5461100-111	5545039-03	5546001-20	5549120-06	5641005-05	5561015-03	5641005-19
C5	5461100-121	5545039-02	5546001-17	5549120-07	5641005-06	5561015-04	5641005-16

Ogólne toczzenie
ISO
Poradnik

Ogólne toczzenie
ISO
Oprawk

Ogólne toczzenie
ISO
Płytki

Steadyline®

MDT

Mini-Shaft™

Obróbka rowków

Przecinanie

X4

Adaptory
Moduły mocujące

Akcesoria i części zamienne

Typ 2000

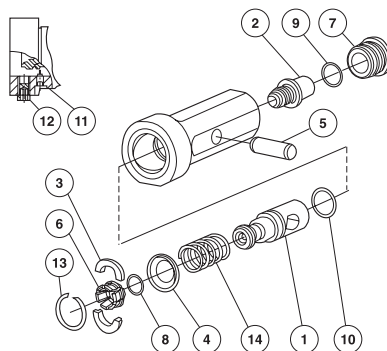

Wielkość	1 Ściągacz	2 Śruba mocująca	3 Pierścień (2 szt.)	4 Pierścień	5 Kołek
C3	5461105-01	5519105-01	5546002-01	5541028-01	5552032-01
C4	5461105-02	5519105-02	5546002-02	5541028-02	5552032-02
C5	5461105-03	5519105-03	5546002-03	5541028-03	5552032-03
Wielkość	6 Segment (6 szt.)	7 Pierścień z gwintem	8 O-ring	9 O-ring	10 O-ring
C3	5549120-08	5512091-03	5641005-01	3671010-118	3671010-124
C4	5549120-06	5512091-01	5641005-05	3671010-120	3671010-126
C5	5549120-07	5512091-02	5641005-06	3671010-124	3671010-128
Wielkość	11 Pierścień (2 szt.)	12 Pierścień	13 Kołek	14 Segment (6 szt.)	Klucz (wielkość, mm)
C3	3214020-204	3611005-180	5545042-01	5561001-52	3021013-080 (8,0)
C4	3214020-255	3611005-180	3421105-026	5561001-53	5680010-03 (10,0)
C5	3214020-255	3611005-180	3421105-032	5561001-54	12SMS795 (12,0)

Typ 3000

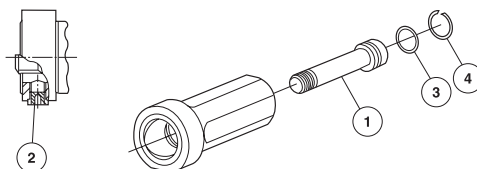

Wielkość	1 Śruba mocująca	2 Zaślepka	3 O-ring	4 Pierścień ustalający	Klucz (wielkość, mm)
C3	5512096-01	3611005-180	3671010-020	5545040-03	3021013-080 (8,0)
C4	5512096-02	3611005-180	3671010-022	5545040-05	5680010-03 (10,0)
C5	5512096-03	3611005-180	3671010-024	5545040-06	12SMS795 (12,0)

VDI konstrukcja kątowa, DIN 69880

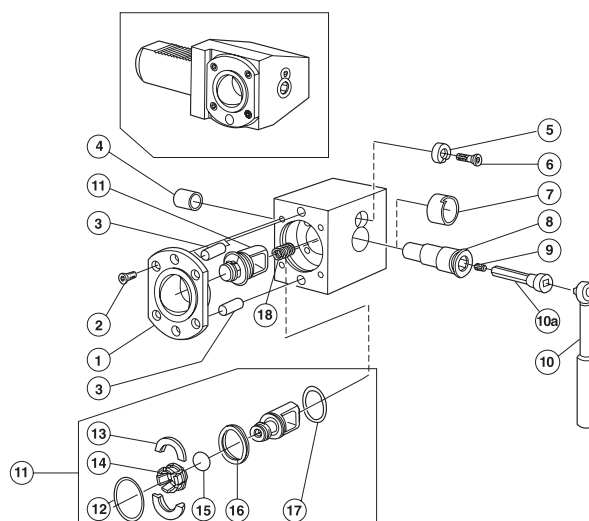

Wielkość	1 Tulejka	2 Śruba (4x)	3 Kolek	4 Tulejka	5 Podkładka blokująca
C3	5252010-01	416.1-834	3111050-558	3823010-101	5541030-01
C4	5252010-02	5513020-26	3111050-610	3823010-122	5541030-02
C5	5252010-03	5513020-14	3111050-661	3823010-162	5541030-03
C6	5252010-04	3213010-410	3111050-715	3823010-183	5541030-04

Wielkość	6 Śruba	7 Tulejka	8 Bolec	9 Śruba	10 Klucz
C3	416.1-834	5638022-01	5333025-01	3214010-355	BT-TK-02
C4	416.1-834	5638022-02	5333025-02	3214010-355	C-TK-01
C5	5513020-14	5638022-03	5333025-03	3214010-355	C-TK-01
C6	5513020-14	5638022-04	5333025-04	3214010-355	C-TK-01

Wielkość	10a Adapter	18 Sprężyna
C3	5680035-05	5561001-71
C4	5680035-06	5561001-41
C5	5680035-07	5561001-41
C6	5680035-07	5561001-41

Zespół ściągacza		Części składowe zespołu					
Wielkość	11 Zespół ściągacza	12 Pierścień ustalający	13 Pierścień (2 szt.)	14 Segment (6 szt.)	15 O-ring	16 Sprężyna płaska	17 O-ring
C3	5461100-101	5545039-01	5546001-16	5549120-08	5641005-01	5561015-02	5641005-15
C4	5461100-111	5545039-03	5546001-20	5549120-06	5641005-05	5561015-03	5641005-19
C5	5461100-121	5545039-02	5546001-17	5549120-07	5641005-06	5561015-04	5641005-16
C6	5461100-131	5545039-04	5546001-18	5549120-04	5641005-04	5561015-05	5641005-17

Ogólne toższenie ISO Poradnik
Ogólne toższenie ISO Oprawki
Ogólne toższenie ISO Płytki
Steadyline®
MDT
Mini-Shaft™
Obróbka rowków
Przecinanie
X4
Adaptory Moduły mocujące
Akcesoria i części zamienne

VDI konstrukcja prosta, DIN 69880

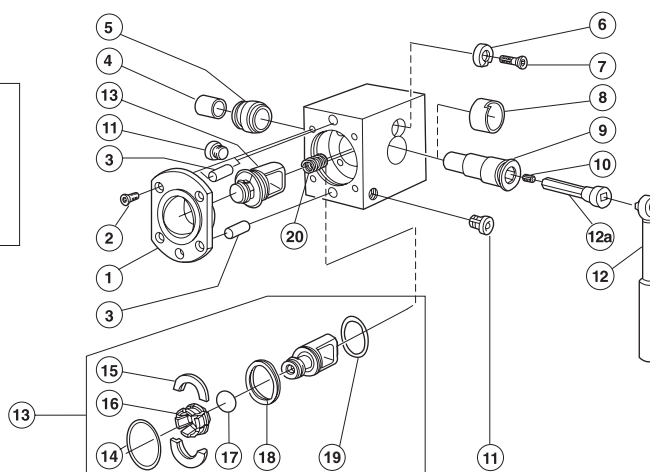
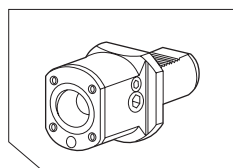

Wielkość	1 Tulejka	2 Śruba (4x)	3 Kolek	4 Tulejka	5 Tulejka
C3	5252010-01	416.1-834	3111050-558	3823010-101	5638024-01
C4	5252010-02	5513020-26	3111050-610	3823010-122	5638024-02
C5	5252010-03	5513020-14	3111050-661	3823010-162	5638024-03
C6	5252010-04	3213010-410	3111050-715	3823010-183	5638024-04
Wielkość	6 Podkładka blokująca	7 Śruba	8 Tulejka	9 Bolec	10 Śruba
C3	5541030-01	416.1-834	5638022-01	5333025-01	3214010-355
C4	5541030-02	416.1-834	5638022-02	5333025-02	3214010-355
C5	5541030-03	5513020-14	5638022-03	5333025-03	3214010-355
C6	5541030-04	5513020-14	5638022-04	5333025-04	3214010-355
Wielkość	11 Zaślepka	12 Klucz	12a Adapter	20 Sprężyna	
C3	3611005-180	BT-TK-02	5680035-05	5561001-71	
C4	3611005-180	C-TK-01	5680035-06	5561001-41	
C5	3611005-180	C-TK-01	5680035-07	5561001-41	
C6	3611005-140	C-TK-01	5680035-07	5561001-41	

Zespół ściąagacza		Części składowe zespołu					
Wielkość	13 Zespół ściąagacza	14 Pierścień ustalający	15 Pierścień (2 szt.)	16 Segment (6 szt.)	17 O-ring	18 Sprężyna płaska	19 O-ring
C3	5461100-101	5545039-01	5546001-16	5549120-08	5641005-01	5561015-02	5641005-15
C4	5461100-111	5545039-03	5546001-20	5549120-06	5641005-05	5561015-03	5641005-19
C5	5461100-121	5545039-02	5546001-17	5549120-07	5641005-06	5561015-04	5641005-16
C6	5461100-131	5545039-04	5546001-18	5549120-04	5641005-04	5561015-05	5641005-17

Typ 2090

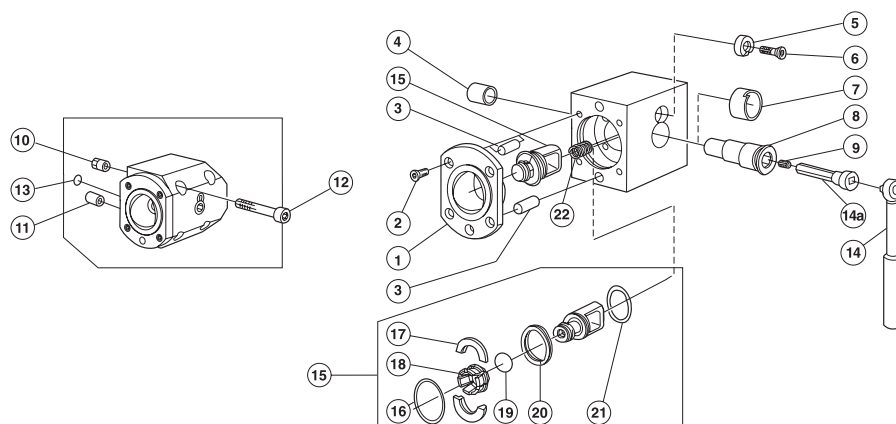

Wielkość	1 Tulejka	2 Śruba (4x)	3 Kolek	4 Tulejka	5 Podkładka blokująca	6 Śruba
C3	5252010-01	416.1-834	3111050-558	3823010-101	5541030-01	416.1-834
C4	5252010-02	5513020-26	3111050-610	3823010-122	5541030-02	416.1-834
C5	5252010-03	5513020-14	3111050-661	3823010-162	5541030-03	5513020-14
C6	5252010-04	3213010-410	3111050-715	3823010-183	5541030-04	5513020-14
C8	5252010-05	3213010-462	3111050-769	3823010-225	5541030-05	5513020-14



Wielkość	7 Tulejka	8 Bolec	9 Śruba	10 Kolek ustalający	11 Kolek	12 Śruba
C3	5638022-01	5333025-01	3214010-355	5552063-05	5552061-07	3212010-363
C4	5638022-02	5333025-02	3214010-355	5552063-07	5552061-09	3212010-414
C5	5638022-03	5333025-03	3214010-355	5552063-06	5552061-08	3212010-466
C6	5638022-04	5333025-04	3214010-355	5552063-03	5552061-05	3212010-469
C8	5638022-05	5333025-05	3214010-355	5552063-04	5552061-06	3212010-521

Wielkość	13 O-ring	14 Klucz	14a Adapter	22 Sprężyna
C3	5641001-22	BT-TK-02	5680035-05	5561001-71
C4	3671010-114	C-TK-01	5680035-06	5561001-41
C5	3671010-114	C-TK-01	5680035-07	5561001-41
C6	3671010-119	C-TK-01	5680035-07	5561001-41
C8	3671010-119	C-TK-02	5680035-07	5561001-41

Zespół ściągacza		Części składowe zespołu					
Wielkość	15 Zespół ściągacza	16 Pierścień ustalający	17 Pierścień (2 szt.)	18 Segment (6 szt.)	19 O-ring	20 Sprężyna płaska	21 O-ring
C3	5461100-101	5545039-01	5546001-16	5549120-08	5641005-01	5561015-02	5641005-15
C4	5461100-111	5545039-03	5546001-20	5549120-06	5641005-05	5561015-03	5641005-19
C5	5461100-121	5545039-02	5546001-17	5549120-07	5641005-06	5561015-04	5641005-16
C6	5461100-131	5545039-04	5546001-18	5549120-04	5641005-04	5561015-05	5641005-17
C8	5461100-141	5545039-05	5546001-19	5549120-05	5641005-07	5561015-06	5641005-18

Ogólne toższenie ISO Poradnik
Ogólne toższenie ISO Oprawki
Ogólne toższenie ISO Płytki
Steadyline®
MDT
Mini-Shaft™
Obróbka rowków
Przecinanie
X4
Adaptory Moduły mocujące
Akcesoria i części zamienne

Przewody, oznaczenie obejmuje części zamienne

Typ połączenia	Oznaczenie	Długość mm/cale
Proste połączenie 	JET-HOSE100SS	100 / 3.937
	JET-HOSE150SS	150 / 5.906
	JET-HOSE200SS	200 / 7.874
	JET-HOSE250SS	250 / 9.843
	JET-HOSE300SS	300 / 11.811
Połączenie kątowe-proste 	JET-HOSE100BS	100 / 3.937
	JET-HOSE150BS	150 / 5.906
	JET-HOSE200BS	200 / 7.874
	JET-HOSE250BS	250 / 9.843
	JET-HOSE300BS	300 / 11.811
Połączenie kątowe-kątowe 	JET-HOSE100BB	100 / 3.937
	JET-HOSE150BB	150 / 5.906
	JET-HOSE200BB	200 / 7.874
	JET-HOSE250BB	250 / 9.843
	JET-HOSE300BB	300 / 11.811

Wszystkie przewody pracują przy ciśnieniach do 275 bar/3990 psi

Części zamienne, zawarte w dostawie

Oznaczenie	...SS	...BS	...BB	Oznaczenie
JET-CFP1/8BSP	■	■	■	JET-CFP0611
JET-CBP15	■	■	■	JET-CFP0613
JET-AD1/8BSP	■	■		JET-CFP0614
JET-ADM6	■	■		JET-CFP0615
JET-ADM10	■			JET-CLS0608
JET-BBM06		■	■	JET-CS1115
JET-BBM10		■	■	JET-CFP1/8BSP14
JET-BB1/8BSP		■	■	JET-CFP1/8BSP12.7
JET-C1/4-1/8BSP		■	■	JET-CFP1/8BSP12
JET-P1/8-5MM	■	■	■	JET-CFP1/8BSP10
JET-WM10*	■	■	■	
JET-CS0610	■	■		
JET-ORING10X1**	■	■	■	

Pakowane po 2 szt., *Pakowane po 20 szt.

** Nie stosować w dociskach

Informacje na temat montażu znajdują się na str. 88

Klucz dynamometryczny					
Wielkość	Nm / calce / funty	Oznaczenie	Części zamienne		
			Adapter*	d	d ₁
C3	35 / 309.8	BT-TK-02	5680035-05	3/8"	8
C4	50 / 442.5	C-TK-01	5680035-06	1/2"	10
C5	70 / 619.6	C-TK-01	5680035-07	1/2"	12
C6	90 / 796.6	C-TK-01	5680035-07	1/2"	12
C8	130 / 1150.6	C-TK-02	5680035-07	1/2"	12

Przyrząd do demontażu gniazda poligonalnego	
Wielkość	Oznaczenie
C3	CC-ET-01
C4	CC-ET-01
C5	CC-ET-02
C6	CC-ET-02
C8	CC-ET-02

*Należy zamawiać osobno

Narzędzie do demontażu gniazda poligonalnego przy mocowaniu ręcznym			
Wielkość	Oznaczenie	Części zamienne	
		Centralna	Zewnętrzna
C3	C3-WDT-01M	3214030-463	5512040-03
C4	C4-WDT-02	3214030-464	5512040-04
C5	C5-WDT-02	3214030-516	5512040-05
C6	C6-WDT-02	3214030-516	5512040-06
C8	C-TK-02	3214030-516	5512072-01

Kalamitka	
Wielkość	Oznaczenie
C3	5692012-01
C4	5692012-01
C5	5692012-01
C6	5692012-01
C8	5692012-01

Zaślepka		
Wielkość	Oznaczenie	
	Typ 3000	Inne typy
C3	C3-CP-11	C3-CP-01
C4	C4-CP-11	C4-CP-01
C5	C5-CP-11	C5-CP-01
C6	-	C6-CP-01
C8	-	C8-CP-01

Klucz do wymiany dyszy				
Zestaw klucza	Części zawarte w zestawie			Nie zawarte
	Klucz (Typu T)	Listwa	Gniazdo	Dysza
NK-CN6	DOUBLE-T	H4B-H5.0	NK07.25-H5.0	CN6
NK-CN7	DOUBLE-T	H4B-H5.0	NK09.25-H5.0	CN7
NK-CN8	DOUBLE-T	H4B-H5.0	NK11.25-H5.0	CN8

Ogólne toczenie ISO
Poradnik

Ogólne toczenie ISO
Oprawkę

Ogólne toczenie ISO
Płytki

Steadyline®

MDT

Mini-Shaft™

Obróbka rowków

Przecinanie

X4

Adaptory
Moduły mocujące

Akcesoria i części zamienne

Maksymalna wartość momentu dokręcania śrub mocujących

Oznaczenie śruby	Moment obrotowy Nm / cal/funt	Klucz dynam.
110.26-655	10,0 / 88.5	H00T-60100
117.26-655	5,0 / 44.3	H00T-3050
117.26-657	3,0 / 26.6	H00-2530
170.26-655	6,0 / 53.1	H00T-4060
C02205-T07P	0,9 / 8.0	T00-07P09
C02505-T07P	0,9 / 8.0	T00-07P09
C02506-T07P	0,9 / 8.0	T00-07P09
C03007-T09P	2,0 / 17.7	T00-09P20
C03508-T15P	3,0 / 26.6	T00-15P30
C03509-T15P	3,0 / 26.6	T00-15P30
C03510-T15P	3,0 / 26.6	T00-15P30
C03511-T09P	2,0 / 17.7	T00-09P20
C03512-T15P	3,0 / 26.6	T00-15P30
C04008-T15P	3,5 / 31.0	T00-15P35
C04010-T15P	3,5 / 31.0	T00-15P35
C04011-T15P	3,5 / 31.0	T00-15P35
C04014-T15P	3,5 / 31.0	T00-15P35
C04512-T15P	5,0 / 44.3	T00-15P50
C04518-T15P	5,0 / 44.3	T00-15P50
C05010-T20P	5,0 / 44.3	T00-20P50
C05012-T15P	5,0 / 44.3	T00-15P50
C05013-T20P	5,0 / 44.3	T00-20P50
C05018-T20P	5,0 / 44.3	T00-20P50
C11804-T06P	0,5 / 4.4	T00-06P05
C46017-T20P	6,0 / 53.1	T00T-20P60
C82204-T06P	0,5 / 4.4	T00-06P05
CC05	0,9 / 8.0	H00-1509
CC08P-V13	2,0 / 17.7	T00-09P20
CC09P-D11	2,0 / 17.7	T00-09P20
CC12P-S12	3,5 / 31.0	T00-15P35
CC14	6,0 / 53.1	H00T-4060
CC16	10,0 / 88.5	-
CC17P	10,0 / 88.5	-
CC17P-06	10,0 / 88.5	-
CC17P-09	10,0 / 88.5	-
CC20P	10,0 / 88.5	-
CC20P-V13	10,0 / 88.5	-
CD09-S09	2,0 / 17.7	T00-09P20
CD12-S12	3,5 / 31.0	T00-15P35
CD16-S16	5,0 / 44.3	T00-20P50
CD19-S19	5,0 / 44.3	T00-20P50
CD19-V16	5,0 / 44.3	T00-20P50
CSC8015-T20P	5,0 / 44.3	T00-20P50
CSC1015-T20P	5,0 / 44.3	T00-20P50
CSP16-T15P	2,0 / 17.7	T00-15P20
CSP22-T15P	3,0 / 26.6	T00-15P30
CSP27-T25P	6,0 / 53.1	T00T-25P60

Oznaczenie śruby	Moment obrotowy Nm / cal/funt	Klucz dynam.
L84017-T09P	2,0 / 17.7	T00-09P20
L85011-T15P	5,0 / 44.3	T00-15P50
L85012-T15P	5,0 / 44.3	T00-15P50
L85017-T09P	2,0 / 17.7	T00-09P20
L85020-T15P	3,5 / 31.0	T00-15P35
L85021-T15P	3,5 / 31.0	T00-15P35
L86015-T20P	6,0 / 53.1	T00T-20P60
L86025-T20P	6,0 / 53.1	T00T-20P60
LD1035-T25P	6,0 / 53.1	T00T-25P60
LD5020-T09P	2,0 / 17.7	T00-09P20
LD6020-T15P	3,0 / 26.6	T00-15P30
LD6021-T09P	2,0 / 17.7	T00-09P20
LD6024-T20P	3,0 / 26.6	T00-15P30
LD6025-T15P	3,0 / 26.6	T00-15P30
LD6026-T09P	2,0 / 17.7	T00-09P20
LD8025-T25P	6,0 / 53.1	T00T-25P60
LD8030-T25P	6,0 / 53.1	T00T-25P60
LS0512	2,5 / 22.1	-
LS0613	3,0 / 26.6	H00-2530
LS0616	3,0 / 26.6	H00-2530
LS0818	4,0 / 35.4	-
LS0822	4,0 / 35.4	-
LS1027	5,0 / 44.3	H00T-4050
MC6S4X14	3,5 / 31.0	-
MC6S4X18	3,5 / 31.0	-
MC6S5X14	5,0 / 44.3	H00T-4050
MC6S5X18	5,0 / 44.3	H00T-4050
MN0909L-T09P	2,0 / 17.7	T00-09P20
MN1215L-T15P	3,0 / 26.6	T00-15P30
MN1215R-T15P	3,0 / 26.6	T00-15P30
MN1215S-T15P	3,0 / 26.6	T00-15P30
MN1215T-T15P	3,0 / 26.6	T00-15P30
MN1515-T15P	3,0 / 26.6	T00-15P30
MN1515SL-T15P	3,0 / 26.6	T00-15P30
MN1520-T20P	6,0 / 53.1	T00T-20P60
MN1920-T20P	6,0 / 53.1	T00T-20P60
MN1925-T25P	5,0 / 44.3	T00T-25P60
MN2525-T25P	6,0 / 53.1	T00T-25P60
PL1403-T09P	2,5 / 22.1	T00-09P20
TCEI0409	3,5 / 31.0	-
TCEI0509	6,0 / 53.1	H00T-4060
TCEI0513	6,0 / 53.1	H00T-4060
TCEI0609	8,0 / 70.8	H00T-5080
TCEI0613	8,0 / 70.8	H00T-5080
TCEI0614	8,0 / 70.8	H00T-5080
TCEI0620	8,0 / 70.8	H00T-5080
TCEI0815	10,0 / 88.5	H00T-60100
TCEI0825	10,0 / 88.5	H00T-60100
TCEI1020	15,0 / 132.8	-
WS1620-T20P	3,5 / 31.0	T00-20P35
WS1920-T20P	3,5 / 31.0	T00-20P35
WS2325-T25P	5,0 / 44.3	T00T-25P50

Asortyment kluczy dynamometrycznych Seco, patrz następna strona

Zakres klucza

Asortyment kluczy ze stałym momentem razem z odpowiadającą wartością momentu mocowania większości płytek Seco, dla narzędzi tokarskich. Używając klucza dynamometrycznego masz zawsze pewność mocowania płytki z właściwą siłą. Wartości momentów dla każdej płytki podano na str. 1032. Klucze są kalibrowane zgodnie z ISO 6789.

Oznaczenia: T00-15P35

T00 = Klucz typu śrubokręt do wkładki Torx Plus
 T00T = Klucz typu T do wkładki Torx Plus
 H00 = Klucz typu śrubokręt do wkładki sześciokątnej
 H00T = Klucz typu T do wkładki sześciokątnej

15P = Wielkość Torx Plus
 35 = Wartość momentu 3,5 Nm

Klucz dynamometr.*	Wkładka wymienna	Wielkość Torx Plus	Wartość momentu Nm/ cal/funt
T00-06P05	T00-06P	T06P	0,5 / 4.4
T00-07P05	T00-07P	T07P	0,5 / 4.4
T00-07P09	T00-07P	T07P	0,9 / 8.0
T00-08P12	T00-08P	T08P	1,2 / 10.6
T00-08P20	T00-08P	T08P	2,0 / 17.7
T00-09P09	T00-09P	T09P	0,9 / 8.0
T00-09P12	T00-09P	T09P	1,2 / 10.6
T00-09P20	T00-09P	T09P	2,0 / 17.7
T00-10P20	T00-10P	T10P	2,0 / 17.7
T00-10P30	T00-10P	T10P	3,0 / 26.6
T00-10P35	T00-10P	T10P	3,5 / 31.0
T00-15P20	T00-15P	T15P	2,0 / 17.7
T00-15P30	T00-15P	T15P	3,0 / 26.6
T00-15P35	T00-15P	T15P	3,5 / 31.0
T00-15P40	T00-15P	T15P	4,0 / 35.4
T00-15P50	T00-15P	T15P	5,0 / 44.3
T00-20P35	T00-20P	T20P	3,5 / 31.0
T00-20P50	T00-20P	T20P	5,0 / 44.3

*Zawiera wkładkę

Klucz dynamometr.*	Wkładka wymienna	Wielkość Torx Plus	Wartość momentu Nm/ cal/funt
T00T-15P50	T00T-15P	T15P	5,0 / 44.3
T00T-20P50	T00T-20P	T20P	5,0 / 44.3
T00T-20P60	T00T-20P	T20P	6,0 / 53.1
T00T-20P80	T00T-20P	T20P	8,0 / 70.8
T00T-25P50	T00T-25P	T25P	5,0 / 44.3
T00T-25P60	T00T-25P	T25P	6,0 / 53.1
T00T-25P80	T00T-25P	T25P	8,0 / 70.8
T00T-30P80	T00T-30P	T30P	8,0 / 70.8

*Zawiera wkładkę

Klucz dynamometr.*	Wkładka wymienna	Wielkość sześciokąta mm/ cal	Wartość momentu Nm/ cal/funt
H00-1305	H00-1.3	1,3 / 0.050	0,5 / 4.4
H00-1505	H00-1.5	1,5 / 0.060	0,5 / 4.4
H00-1509	H00-1.5	1,5 / 0.060	0,9 / 8.0
H00-2009	H00-2.0	2,0 / 0.080	0,9 / 8.0
H00-2016	H00-2.0	2,0 / 0.080	1,6 / 14.2
H00-2020	H00-2.0	2,0 / 0.080	2,0 / 17.7
H00-2512	H00-2.5	2,5 / 0.098	1,2 / 10.6
H00-2530	H00-2.5	2,5 / 0.098	3,0 / 26.6
H00-2535	H00-2.5	2,5 / 0.098	3,5 / 31.0
H00-3020	H00-3.0	3,0 / 0.120	2,0 / 17.7
H00-3030	H00-3.0	3,0 / 0.120	3,0 / 26.6
H00-4030	H00-4.0	4,0 / 0.160	3,0 / 26.6

*Zawiera wkładkę

Klucz dynamometr.*	Wkładka wymienna	Wielkość sześciokąta mm/ cal	Wartość momentu Nm/ cal/funt
H00T-3050	H00T-3.0	3,0 / 0.120	5,0 / 44.3
H00T-4050	H00T-4.0	4,0 / 0.160	5,0 / 44.3
H00T-4060	H00T-4.0	4,0 / 0.160	5,0 / 44.3
H00T-5050	H00T-5.0	5,0 / 0.200	5,0 / 44.3
H00T-5080	H00T-5.0	5,0 / 0.200	8,0 / 70.8
H00T-50100	H00T-5.0	5,0 / 0.200	10,0 / 88.5
H00T-60100	H00T-6.0	6,0 / 0.240	10,0 / 88.5

*Zawiera wkładkę

Należy zauważyć iż nie ma możliwości wymiany wkładek między rękojeściami typu śrubokręt i typu T.

Torx Plus® jest zarejestrowanym znakiem towarowym należącym do Camcar-Textron (USA)

Ogólne toższenie ISO Poradnik

Ogólne toższenie ISO Oprawki

Ogólne toższenie ISO Płytki

Steadyline®

MDT

Mini-Shaft™

Obróbka rowków

Przecinanie

X4

Adaptory Moduły mocujące

Akcesoria i części zamienne

SMG – Wprowadzenie

Prędkość skrawania v_c (m/min)

Podstawą tabeli SMG klasyfikacja materiałów oparta na ich typie, a nie na względnej obrabialności i w konsekwencji zawiera ona takie materiały jak kompozyty. Jest ona wszechstronna, jednak wciąż łatwo zidentyfikować do której grupy SMG określony materiał należy.

Każda grupa SMG ma przypisany standard materiałowy w stanie określonym jako referencyjny celem ułatwienia dostosowania parametrów dla danego materiału w porównaniu do materiałów referencyjnych, patrz str. 103.

Jako przykład materiałów referencyjnych podano EN C45E dla SMG P4 i EN 42 CrMo 4 dla SMG P5 oraz SMG H5 patrz poniższe informacje.

Stale, ferrytyczne i martenzytyczne stale nierdzewne

SMG	Opis	Właściwości	Oznac.	$k_{c1.1}$	m_c
P1	Stale łatwe w obróbce.	$360 < R_m < 880$	11 SMn30 $R_m = 385 \text{ N/mm}^2$	1500	0,14
P2	Niskostopowe stale ferrytyczne, $C < 0.25\% \text{wg}$ Niskostopowe spawalne stale konstrukcyjne	$320 < R_m < 600$	S235JRG2 $R_m = 420 \text{ N/mm}^2$	1600	0,23
P3	Stale ferrytyczne i ferrytyczno-perlityczne, $C < 0.25\% \text{wg}$ Spawalne stale konstrukcyjne Stale do nawęglania	$430 < R_m < 610$	16 MnCr 5 $R_m = 550 \text{ N/mm}^2$	1800	0,14
P4	Niskostopowe stale konstrukcyjne, $0.25\% < C < 0.67\% \text{wg}$ Nisko stopowe stale hartowane i odpuszczane	$520 < R_m < 1200$	C 45E $R_m = 660 \text{ N/mm}^2$	2000	0,15
P5	Stale konstrukcyjne, $0.25\% < C < 0.67\% \text{wt}$ Stale hartowane i odpuszczane	$550 < R_m < 1200$	42 CrMo 4 $R_m = 700 \text{ N/mm}^2$	2020	0,18
P6	Niskostopowe stale hartowane na wskroś, $C > 0.67\% \text{wg}$ Niskostopowe stale sprężynowe i łożyskowe	$520 < R_m < 1200$	C 100S $R_m = 600 \text{ N/mm}^2$	2100	0,17
P7	Stale hartowane na wskroś, $C > 0.67\% \text{wg}$ Stale sprężynowe i łożyskowe	$600 < R_m < 1200$	100 Cr 6 $R_m = 650 \text{ N/mm}^2$	2160	0,17
P8	Stale narzędziowe Stale szybko tnące (HSS)	$600 < R_m < 1200$	X 40 CrMoV 5 1 $R_m = 700 \text{ N/mm}^2$	2400	0,20
P11	Stale nierdzewne ferrytyczne i martenzytyczne	$415 < R_m < 1200$	X 20 Cr 13 $R_m = 675 \text{ N/mm}^2$	2000	0,15
P12	Stale starzone i przesycające wydzieleniowo	$500 < R_m < 1200$	X 5 CrNiCuNb 16 4 $R_m = 1100 \text{ N/mm}^2$	2100	0,17

Stale nierdzewne automatowe austenityczne i duplex

SMG	Opis	Właściwości	Oznac.	$k_{c1.1}$	m_c
M1	Stale nierdzewne austenityczne automatowe		X 10 CrNiS 18 9	1700	0,14
M2	Niskostopowe stale nierdzewne austenityczne		X 5 CrNi 18 10	1920	0,18
M3	Średniostopowe stale nierdzewne austenityczne		X 2 CrNiMo 18 14 3	2070	0,17
M4	Wysokostopowe stale nierdzewne austenityczne i duplex		X 2 CrNiMoN 22 5 3	2230	0,16
M5	Trudno-obrabialne stale nierdzewne wysokostopowe austenityczne i duplex		X 2 CrNiMoN 25 7 4	2510	0,13

Żeliwa

SMG	Opis	Właściwości	Oznac.	$k_{c1.1}$	m_c
K1	Żeliwa szare (GCI)		EN-GJL-250	930	0,32
K2	Żeliwo wermikularne (CGI)		EN-GJV-400	1000	0,35
K3	Żeliwa ciągliwe (MCI)		EN-GJMB-550-4	1050	0,37
K4	Żeliwa sferoidalne (SGI)		EN-GJS-500-7	1160	0,37
K5	Żeliwo sferoidalne hartowane izotermicznie (ADI)		EN-GJS-1000-5		
K6	Austenityczne żeliwo z grafitem płatkowym		EN-GJLA-XNiCuCr15-6-2		
K7	Austenityczne żeliwo sferoidalne		EN-GJSA-XNiMn23-4		

Metale nieżelazne

SMG	Opis	Właściwości	Oznac.	$k_{c1.1}$	m_c
N1	Stopy aluminium, Si < 9%		AW-7075		
N2	Stopy aluminium, 9% < Si < 16%		AC-44200 Si = 12%		
N3	Stopy aluminium, Si > 16%		AISI17Cu5		
N11	Stopy miedzi		CW614N	740	0,26

Superstopy i stopy tytanu

SMG	Opis	Właściwości	Oznac.	$k_{c1.1}$	m_c
S1	Superstopy na bazie żelaza		Disalloy		
S2	Superstopy na bazie kobaltu		Stellite 21		
S3	Superstopy na bazie niklu		Inconel 718	2530	0,21
S11	Tytan, niskostopowy, (α)		Ti		
S12	Tytan, średniostopowy, ($\alpha+\beta$)		TiAl6V4	1500	0,24
S13	Tytan, wysokostopowy, (blisko β i β)		Ti10V2Fe3Al		

Materiały utwardzane

SMG	Opis	Właściwości	Oznac.	$k_{c1.1}$	m_c
H3	Stale do nawęglania	58 < HRC < 62	16 MnCr 5 60 HRC	2070	0,14
H5	Stale hartowane i odpuszczone	38 < HRC < 56	42 CrMo 4 50 HRC	2320	0,18
H7	Stale hartowane i odpuszczone Stale łożyskowe	56 < HRC < 64	100 Cr 6 60 HRC	2480	0,17
H8	Stale narzędziowe Stale szybko tnące (HSS)	38 < HRC < 64	X 40 CrMoV 5 1 50 HRC	2750	0,20
H11	Stale nierdzewne martenzytyczne	38 < HRC < 50	X 20 Cr 13 45 HRC	2300	0,15
H12	Stale nierdzewne starzone i przesypane wydzieleniowo	1200 < R_m < 1650	X 5 CrNiCuNb 16 4 $R_m = 1450 \text{ N/mm}^2$	2410	0,17
H21	Stale manganowe	23 < HRC < 64	X 120 Mn 12 50 HRC		
H31	Żelazo białe	50 < HRC < 64	EN-GJN-HV600(XCr11) 55 HRC		

Inne trudne materiały

SMG	Opis	Właściwości	Oznac.	$k_{c1.1}$	m_c
PM1	Niskostopowe materiały PM		F-0008 Fe-0.7C		
PM2	Średniostopowe materiały PM		FLC-4608 Fe2Cu1.8Ni 0.5Mo0.2Mn0.8C		
PM3	Wysokostopowe materiały PM Gniazda zaworów wylotowych, itp.				
HF1	Stopy do napawania Stopy na bazie żelaza spawalne lub napawane plazmowo				
HF2	Stopy do napawania Stopy na bazie kobaltu i niklu spawalne lub napawane plazmowo				
CC1	Siekany węgiel wolframu		G50		

Tworzywa i kompozyty

SMG	Opis	Właściwości	Oznac.	$k_{c1.1}$	m_c
TS1	Polimery termoutwardzalne		Tworzywa mocznikowo formaldehydowe (UF)		
TS2	Termoutwardzalne kompozyty z włóknem węglowym		T300 T700 T800 HTA-S IMA - Epoxy (M21)...		
TS3	Termoutwardzalne kompozyty z włóknem szklanym		Epoxy - HX..(42..)E glass (7781...)...		
TS4	Termoutwardzalne kompozyty z włóknem aramidowym		Kevlar 49		
TP1	Polimery termoplastyczne		Poliwęglan (PC)		
TP2	Termoplastyczne kompozyty z włóknem węglowym		PPS/PEEK - T300..		
TP3	Termoplastyczne kompozyty z włóknem szklanym		PPS/PEEK - E glass lub A glass...		
TP4	Termoplastyczne kompozyty z włóknem aramidowym				

Grafit

SMG	Opis	Właściwości	Oznac.	$k_{c1.1}$	m_c
GR1	Grafit		R 8500		

SMG

SMG	EN	EN-Nr	W-Nr	DIN	AFNOR	BS	UNI	JIS	SS	UNS	
P1	11 SMn 30	1.0715	1.0715	9 SMn 28	S 250	230 M 07	CF 9 SMn 28	SUM 22	1912	G12130	
	11 SMnPb 30	1.0718	1.0718	9 SMnPb 28	S 250 Pb		CF 9 SMnPb 28	SUM 22 L	1914	G12134	
	10 S 20	1.0721	1.0721	10 S 20	10 F 1	210 M 15	CF 10 S 20				
			1.0722	10 SPb 20	10 PbF 2		CF 10 SPb 20				
	15 SMn 13	1.0725	1.0723	15 S 20		210 A 15		SUM 32	1922		
	35 S20	1.0726	1.0726	35 S 20	35 MF 4	212 M 36			1957	G11400	
	46 S20	1.0727	1.0727	46 S 20	45 MF 4	212 M 44			1973	G11460	
	11 SMn 37	1.0736	1.0736	9 SMn 36	S 300	240 M 07	CF 9 SMn 36			G12150	
11 SMn 37	1.0736	1.0736	9 SMn 36	S 300	240 M 07	CF 9 SMn 36			G12150		
S235JR	1.0037	1.0037	St 37-2	E 24-2		Fe 360 B	STKM 12 C	1311			
S235JRG2	1.0038	1.0116	St 37-3	E 24-3, E 24-4	4360-40 C	Fe 360 D FF		1312, 1313			
S275J2G3	1.0144	1.0144	St 44-3 N	E 28-3, E 28-4	4360-43 C	Fe 430 D FF	SM 41 C	1412, 1414			
C 10	1.0301	1.0301	C 10	34 C 10, XC 10	045 M 10	C 10	S 10 C			G10100	
		1.0401	C 15	37 C 12, XC 18	080 M 15	C 15, C 16		1350		G10170	
C22	1.0402	1.0402	C 22	C 20	050 A 20	C 20, C 21		1450		G10200	
S355JR	1.0570	1.0570	St 52-3	E 36-3, E 36-4	4360-50 C	Fe 510 B	SM 50 YA	2172, 2132			
C 15R	1.1141	1.1141	Ck 15	XC 15, XC 18	080 M 15	C 15, C 16		1370		G10170	
		1.1158	Ck 25	XC 25	060 A 25	C 25	S 25 C			G10250	
		1.2162	21 MnCr 5	20 NC 5			SCR 420 H				
P3	16 Mo 3	1.5415	1.5415	15 Mo 3	15 D 3	1501-240	16 Mo 3		2912		
			1.5423	16 Mo 5		1503-245-420	16 Mo 5	SB 450 M		G45200	
	14 NiCr 14	1.5752	1.5752	14 NiCr 14	12 NC 15	655 M 13		SNC 815 (H)		G33106	
			1.5919	15 CrNi 6	16 NC 6	S 107	16 CrNi 4				
	18 NiCrMo 7 6	1.6587	1.6587	18 CrNiMo 7 6	18 NCD 6	820 A 16	18 NiCrMo 7				
	16 MnCr 5	1.7131	1.7131	16 MnCr 5	16 MC 5	527 M 17	16 MnCr 5	SCR 415	2511		G51170
	16 MnCrS 5	1.7139	1.7139	16 MnCrS 5							
	20 MnCr 5	1.7147	1.7147	20 MnCr 5	20 MC 5		20 MnCr 5	SMnC 420 (H)			G51200
	20 MnCrS 5	1.7149	1.7149	20 MnCrS 5	20 MnCrS 5			SMnC 21 H			
	13 CrMo 4 5	1.7335	1.7335	13 CrMo 4 4	15 CD 3.5	1501-620 Gr. 27	14 CrMo 4 5		2216		
		1.7337	16 CrMo 4 4	15 CD 4.5	1501-620 Gr. 27	14 CrMo 4 5		2216			
10 CrMo 9 10	1.7380	1.7380	10 CrMo 9 10	10 CD 9.10	1501-622 Gr. 31	12 CrMo 9 10		2218		J21890	
P4	C35		1.0501	C 35	55 C 35	060 A 35	C 35		1550	G10350	
	E 335	1.0503	1.0503	C 45	65 C 45	80 M 46	C 45	S 45 C	1650	G10430	
	C40		1.0511	C 40	60 C 40	080 M 40	C 40	S 40 C			
	E 360	1.0070	1.0535	St 70-2	A 70-2		Fe 690		1655		
	C60	1.0601	1.0601	C 60	CC 55	080 A 62	C 60			G10600	
			1.1157	40 Mn 4	35 M 5	150 M 36				G10390	
	G 28 Mn6	1.1165	1.1165	30 Mn 5		120 M 36		SMn 1 H, SCMn 2		G13300	
	C 35E	1.1181	1.1181	Ck 35	XC 38 H1	080 M 36	C 35	S 35 C	1572	G10340	
	C 45E	1.1191	1.1191	Ck 45	XC 42	080 M 46	C 45	S 45 C	1672	G10420	
	C 60E	1.1221	1.1221	Ck 60	XC 60	080 A 62	C 60	S 58 C	1665, 1678	G10640	
			1.1740	C 60 W	Y3 55			SK 7			
	P5	55 SiCr7	1.7100	1.0904	55 Si 7	55 S 7	250 A 53	55 Si 8		2085, 2090	
			1.2330	35 CrMo 4	34 CD 4	708 A 37	35 CrMo 4			T51620	
			1.2542	45 WCrV 7		BS 1	45 WCrV 8 KU		2710	T41901	
		1.2714	1.2714	56 NiCrMoV 7		BH 224-5	56 NiCrMoV7-KU	SKT 4		T61206	
			1.5121	46 MnSi 4							
			1.5710	36 NiCr 6	35 NC 6	640 A 35			SNC 236		
			1.5736	36 NiCr 10	35 NC 11		35 NiCr 9	SNC 631 (H)			
36 CrNiMo 4			1.6511	36 CrNiMo 4	40 NCD 3	816 M 40	38 NiCrMo 4 (KB)			G98400	
34 CrNiMo 6		1.6582	1.6582	34 CrNiMo 6	35 NCD 6	817 M 40	35 NiCrMo 6 (KW)	SNCM 447	2541	G43400	
34 Cr 4		1.7033	1.7033	34 Cr 4	32 C 4	530 A 32	34 Cr 4 (KB)	SCR 430 (H)		G51320	
41 Cr 4		1.7035	1.7035	41 Cr 4	42 C 4	530 M 40	41 Cr 4	SCR 440 (H)		G51400	
25 CrMo 4		1.7218	1.7218	25 CrMo 4	25 CD 4 S	708 M 25	25 CrMo 4 (KB)	SCM 425	2225	G41300	
42 CrMo 4		1.7225	1.7225	42 CrMo 4	42 CD 4	708 M 40	42 CrMo 4	SCM 440 (H)	2244	G41400	
42 CrMo 4		1.7225	1.7225	42 CrMo 4	42 CD 4	708 M 40	42 CrMo 4	SCM 440 (H)	2244	G41400	
			1.7361	32 CrMo 12	30 CD 12	722 M 24	32 CrMo 12		2240		
50 CrV 4	1.8159	1.8159	50 CrV 4	50 CV 4	735 A 50	51 CrV 4	SUP 10	2230		H61500	
41 CrAlMo 7 10	1.8509	1.8509	41 CrAlMo 7	40 CAD 6.12	905 M 39	41 CrAlMo 7	SACM 645	2940		K24065	
C 67S	1.1231	1.1231	Ck 67	XC 68	060 A 67	C 70		1770		G10700	
C 100S	1.1274	1.1274	Ck 101		060 A 96		SUP 4	1870		G10950	
C 105U	1.1545	1.1545	C 105 W1	Y1 105		C 100 KU		1880			
		1.1645	C 105 W2	Y1 105		C 100 KU	SK 3				
		1.1663	C 125 W	Y2 120		C 120 KU	SK 2				

SMG

U.N.E./ I.H.A.	AISI / ASTM	GOST	ČSN	Inne marki	Warunki	Struktura
	1213				Wyżarzzone	
	12 L 13				Wyżarzzone	
	1108				Wyżarzzone	
	11 L 08				Wyżarzzone	
					Wyżarzzone	
	1140	40			Wyżarzzone	
	1146				Wyżarzzone	
	1215				Wyżarzzone	
	12 L 14				Wyżarzzone	
		16D			Wyżarzzone	
	A573 Grade 58	18kp	11 378		Wyżarzzone	
	A573 Grade 70	St14kP	11 448		Wyżarzzone	
	1010	10			Wyżarzzone	
F.1110	1015	15			Wyżarzzone	
	1020, 1023	20	12 024		Wyżarzzone	
		17G1S	11 523		Wyżarzzone	
F.1511	1015	15			Wyżarzzone	
F.1120	1025	25			Wyżarzzone	
					Wyżarzzone	
	A204 Grade A		15 020		Wyżarzzone	
	4520				Wyżarzzone	
	3310, 9314	20X2H4A	16 420		Wyżarzzone	
	4320		16 220		Wyżarzzone	
					Wyżarzzone	
F.1516	5115	12KHN2	14 220		Wyżarzzone	
		18HG			Wyżarzzone	
	5120	20KH	14 221		Wyżarzzone	
	5120 H	20KH			Wyżarzzone	
	A182-F11, A182-F12	12KHM	15 121		Wyżarzzone	
	A387 Grade 12 Cl. 2				Wyżarzzone	
F.155	A182-F22	12KH8	15 313		Wyżarzzone	
F.1130	1035	35	12 040		Wyżarzzone	
F.5110	1045	45	12 050		Wyżarzzone	
	1040	40	12 041		Wyżarzzone	
F.1150	1055	55			Wyżarzzone	
	1060	60	12 061		Wyżarzzone	
	1039	40G			Wyżarzzone	
	1330	30G2			Wyżarzzone	
F.1135	1035	35			Wyżarzzone	
F.1140	1045	45	12 050		Wyżarzzone	
F.1150	1064	60			Wyżarzzone	
	1060	60			Wyżarzzone	
F.144	9255	55S2			Wyżarzzone	
F.1250	4135	35KHM			Wyżarzzone	
F.5241	S1	5KHV2S			Wyżarzzone	
	L6	5KHNV			Wyżarzzone	
	5045				Wyżarzzone	
	3135				Hartowane & odpuszczane	
	3435				Wyżarzzone	
	9840				Hartowane & odpuszczane	
F.1280	4340	38H2N2MA	16 343		Wyżarzzone	
	5132	35KH			Hartowane & odpuszczane	
	5140	40H	14 140		Hartowane & odpuszczane	
F.1251	4130	20KHM	15 130		Hartowane & odpuszczane	
F.1252	4142, 4140	38HM	15 142		Wyżarzzone	
F.1252	4142, 4140	38HM	15 142		Hartowane & odpuszczane	
					Hartowane & odpuszczane	
F.143	6150	50KHFA	15 260		Hartowane & odpuszczane	
F.1740	A355 Cl. A				Wyżarzzone	
F.5103	1070	70			Wyżarzzone	
F.5117	1095				Wyżarzzone	
F.5118	W1	U10A			Wyżarzzone	
		U10			Wyżarzzone	
	W1	U13			Wyżarzzone	

SMG

SMG	EN	EN-Nr	W.-Nr	DIN	AFNOR	BS	UNI	JIS	SS	UNS	
P7	107 CrV 3	1.2210	1.2210	115 CrV 3	100 C 3		107 CrV 3 KU			T61202	
			1.2510	100 MnCrW 4	90 MWCV 5	BO 1	95 MnWCr 5 KU	SKS 3	2140	T31501	
	90 MnCrV 8	1.2842	1.2842	90 MnCrV 8	90 MV 8	BO 2	90 MnVCr 8 KU			T31502	
	100 Cr 6	1.3505	1.3505	100 Cr 6	100 C 6	534 A 99	100 Cr 6	SUJ 2	2258	G51986	
P8	X 210 Cr 12	1.2080	1.2080	X 210 Cr 12	Z 200 C 12	BD 3	X 210 Cr 13 KU	SKD 1		T30403	
			1.2343	X 38 CrMoV 5 1	Z 38 CDV 5	BH 11	X 37 CrMoV 5 1 KU	SKD 6		T20811	
	X 40 CrMoV 5 1	1.2344	1.2344	X 40 CrMoV 5 1	Z 40 CDV 5	BH 13	X 40 CrMo 5 1 1 KU	SKD 61	2242	T20813	
	X 100 CrMoV 5	1.2363	1.2363	X 100 CrMoV 5 1	Z 100 CDV 5	BA 2	X 100 CrMoV 5 1 KU	SKD 12	2260	T30102	
			1.2365	X 32 CrMoV 3 3	32 DCV 28	BH 10	30 CrMoV 12 27 KU	SKD 7		T20810	
			1.2436	X 210 CrW 12			X 215 CrW 12 1 KU	SKD 2		2312	
			1.2601	X 165 CrMoV 12			X 165 CrMoW 12 KU			2310	
			1.2713	55 NiCrMoV 6	55 NCDV 7			SKT 4			T61206
	HS 6-5-2-5	1.3243	1.3243	S 6-5-2-5	Z 85 WDKCV 06-05-05-04-02		HS 6-5-2-5	SKH 55		2723	
	HS 2-10-1-8	1.3247	1.3247	S 2-10-1-8	Z 110 DKCWW 09-08-04	BM 42	HS 2-9-1-8	SKH 51			T11342
	HS 18-1-2-5	1.3255	1.3255	S 18-1-2-5	Z 80 WKCW 18-05-04-01	BT 4	HS 18-1-1-5	SKH 3			T12004
HS 6-5-2	1.3343	1.3343	S 6-5-2	Z 85 WDCV 06-05-04-02	BM 2	HS 6-5-2	SKH 9, SKH 51		2722	T11302	
HS 2-9-2	1.3348	1.3348	S 2-9-2	Z 100 DCWW 09-04-02-02		HS 2-9-2	SKH 58		2782	T11307	
HS 18-0-1	1.3355	1.3355	S 18-0-1	Z 80 WCV 18-04-01	BT 1	HS 18-0-1	SKH 2			T12001	
P11	X 6 Cr 13	1.4000	1.4000	X 6 Cr 13	Z 6 C 12	403 S 17	X 6 Cr 13	SUS 403	2301	S41008	
	X 12 Cr 13	1.4006	1.4006	X 10 Cr 13	Z 10 C 13	410 S 21	X 12 Cr 13	SUS 410	2302	S41000	
	X 6 Cr 17	1.4016	1.4016	X 6 Cr 17	Z 8 C 17	430 S 15	X 8 Cr 17	SUS 430	2320	S43000	
	X 20 Cr 13	1.4021	1.4021	X 20 Cr 13	Z 20 C 13	420 S 37	X 20 Cr 13	SUS 420 J 1	2303	S42000	
	X 39 Cr 13	1.4031	1.4031	X 40 Cr 13	Z 40 C 14	420 S 45	X 40 Cr 14	SUS 420	2304	S40280	
	X 70 CrMo 15	1.4109	1.4109	X 65 CrMo 14	Z 70 D 14			SUS 440 A			S44002
	X 90 CrMoV 18	1.4112	1.4112	X 90 CrMoV 18	Z 2 CND 18 05	409 S 19	X CrTi 12	SUS 440 B	2327	S44003	
	X 105 CrMo 17	1.4125	1.4125	X 105 CrMo 17	Z 100 CD 17		X 105 CrMo 17	SUS 440 C			S44004
	X 3 CrNiMo 13 3	1.4313	1.4313	X 5 CrNi 13 4	Z 5 CN 13 4	425 C 11	X 6 CrNi 13 04	SCS 5		2385	S41500
	X 18 CrNi 28	1.4749	1.4749	X 18 CrNi 28	Z 18 C 25					2322	S44600
P12	X 6 NiCrTiMoV 25 15	1.4534	1.4534	X 3 CrNiMoAl 13 8 2						S13800	
	X 4 CrNiCuNb 16 4	1.4540	1.4540	X 4 CrNiCuNb 16 4						S15500	
		1.4540	1.4540	X 4 CrNiCuNb 16 4	Z 4 CNUNb 16.4 M						S15500
	X 4 CrNiCuNb 16 4	1.4540	1.4540	X 4 CrNiCuNb 16 4							S15500
	X 5 CrNiCuNb 16 4	1.4542	1.4542	X 5 CrNiCuNb 16 4				SUS 630			S17400
	X 5 CrNiCuNb 17 4	1.4548	1.4548	X 5 CrNiCuNb 17 4	Z 6 CNU 17.4			SCS 24, SUS 630			S17400
	X 7 CrNiAl 17 7	1.4564	1.4564	X 7 CrNiAl 17 7	Z 9 CAN 17.7	301 S 81	X 7 CrNiAl 17 7	SUS 631	2388		S17700
	X 2 NiCoMoTi 18 12 4	1.6356	1.6356	X 2 NiCoMoTi 18 12 4							K93160
	X 2 NiCoMoTi 18 9 5	1.6358	1.6358	X 2 NiCoMoTi 18 9 5	Z 2 NKD 19-09						K93120
	X 2 NiCoMo 18 9 5	1.6358	1.6358	X 2 NiCoMoTi 18 9 5	Z 2 NKD 19-09						K93120
	X 2 NiCoMo 18 8 5	1.6359	1.6359	X 2 NiCoMo 18 8 5		S 162					K92890
X 2 NiCoMo 18 8 5	1.6359	1.6359	X 2 NiCoMo 18 8 5		S 162					K92890	
M1	X 10 CrNiS 18 9	1.4305	1.4305	X 10 CrNiS 18 9	Z 10 CNF 18.09	303 S 31	X 10 CrNi 18 09	SUS 303	2346	S30300	
	X 2 CrNi 19 11	1.4306	1.4306	X 2 CrNi 19 11	Z 2 CN 18.10	304 S 12	X 3 CrNi 18 11	SUS 304 L	2352	S30403	
M2	X 5 CrNi 18 10	1.4301	1.4301	X 5 CrNi 18 10	Z 6 CN 18.09	304 S 31	X 5 CrNi 18 11	SUS 304	2333	S30400	
	X 5 CrNiMo 17 12 2	1.4401	1.4401	X 5 CrNiMo 17 12 2	Z 3 CND 17.11.1	316 S 31	X 5 CrNiMo 17 12	SUS 316	2347	S31600	
	X 6 CrNiNb 18 10	1.4550	1.4550	X 6 CrNiNb 18 10	Z 6 CNNb 18.10	347 S 31	X 6 CrNiNb 18 11	SUS 347		2338	S34700
	X 9 CrNi 18 8	1.4310	1.4310	X 12 CrNi 17 7	Z 12 CN 17.07	301 S 21	X 12 CrNi 17 07	SUS 301		(2331)	S30100
	X 12 CrNi 18 8	1.4300	1.4300	X 12 CrNi 18 8	Z 12 CN 18	302 S 25		SUS 302			S30200
	X 2 CrNiMo 18 14 3	1.4435	1.4435	X 2 CrNiMo 18 14 3	Z 2 CND 17.13	316 S 12	X 2 CrNiMo 17 13 2	SCS 16, SUS 316 L	2353		S31603
M3	X 2 CrNiMoN 17 13 3	1.4429	1.4429	X 2 CrNiMoN 17 13 3	Z 2 CND 17.13 Az	316 S 62	X 2 CrNiMoN 17 13 3	SUS 316 LN		2375	S31653
	X 2 CrNiN 18 10	1.4311	1.4311	X 2 CrNiN 19 11	Z 2 CN 18 .10 Az	304 S 62	X 2 CrNiN 18 11	SUS 304 LN		2371	S30453
	X 3 CrNiMo 18 12 3	1.4466	1.4466	X 5 CrNi 18 15		317 S 16	X 5 CrNi 18 15	SUS 317		2366	S31700
	X 9 CrNiSiN 21 11 2	1.4835	1.4893	X 9 CrNiSiN 21 11 2		310 S 31				2368	S30815
	X 12 CrNi 25 21	1.4335	1.4335	X 12 CrNi 25 21	Z 12 CN 25.20	310 S 24	X 6 CrNi 26 20	SUH 310, SUS 310 S		2361	S31008
M4	X 2 CrNiMoN 22 5 3	1.4462	1.4462	X 2 CrNiMoN 22 5	Z 2 CND 22.05 Az	332 S 15	X 2 CrNiMoN 22 5			2377	S31803
	X 2 CrNiMoSi 19 5	1.4424	1.4417	X 2 CrNiMoSi 19 5	Z 2 CND 18.05.03					2376	S31500
	X 2 NiCrMoCu 25 20 5	1.4539	1.4539	X 2 NiCrMoCu 25 20 5	Z 2 NCDU 25 20	904 S 13				2562	N08904
	X 3 CrNiMo 27 5 2	1.4460	1.4460	X 4 CrNiMo 27 5 2	Z 3 CND 25.7 Az		X 3 CrNiMo 27 5 2	SUS 329 J 1		2324	S32900
	X 5 CrNiCuNb 16 4	1.4980	1.4943	X 4 NiCrTi 25 15	Z 6 NCTDV 25.15	HR 51		SUH 660		2570	S66286
M5	X 1 CrNiMoN 20 18 7	1.4547	1.4529	X 1 CrNiMoN 20 18 7	Z 1 CNDU 20.18.05 Az		X 1 CrNiMoN 20 18 7			2778	S31254
	X 1 CrNiMoN 25 22 8	1.4652	1.4652	X 2 CrNiMoN 25 22 7							S32654
	X 10 NiCrAlTi 32 20	1.4876	1.4876	X 10 NiCrAlTi 32 20	Z 10 NC 32.21			NCF 800			N08800
	X 2 CrNiMoN 25 7 4	1.4410	1.4410	X 2 CrNiMoN 25 7 4	Z 3 CND 25.07 Az		X 2 CrNiMoN 25 7 4			2328	S32750

SMG

U.N.E./I.H.A.	AISI / ASTM	GOST	ČSN	Inne marki	Warunki	Struktura
F.520L	L2	11KHF			Wyżarzone	
F.5220	O1	9KHVG			Wyżarzone	
	O2	9G2F			Wyżarzone	
F.5230	52100	SHKH15	14 109		Wyżarzone	
F.5212	D3	KH12			Wyżarzone	
	H11	4KH5MFS			Wyżarzone	
F.5318	H13	4KH5MF1S			Wyżarzone	
F.5227	A2	9KH5VF			Wyżarzone	
	H10	3KH3M3F			Wyżarzone	
F.5213		KH12			Wyżarzone	
		KH12MF			Wyżarzone	
F.520.S	L6	5KHNM			Wyżarzone	
F.5613	M35	R6M5K5			Wyżarzone	
	M42	R2AM9K5			Wyżarzone	
	T4	R18K5F2			Wyżarzone	
F.5603	M2	R6M5			Wyżarzone	
	M7				Wyżarzone	
	T1	R18			Wyżarzone	
	403	08KH13			Wyżarzone	Ferrytyczne
F.3401	410, CA-15	12KH13, 08KH13			Wyżarzone	Martenzytyczne
F.3113	430	12KH17			Wyżarzone	Ferrytyczne
F.5261	420	20KH13	17 022		Wyżarzone	Martenzytyczne
F.3404	420	40KH13			Wyżarzone	Martenzytyczne
	440 A				Wyżarzone	Martenzytyczne
	440 B	95KH18			Wyżarzone	Martenzytyczne
	440 C	95KH18			Wyżarzone	Martenzytyczne
	A182 F6NM			F6NM	Wyżarzone	Martenzytyczne
	446	15KH28			Wyżarzone	Ferrytyczne
	XM-13			PH 13-8 Mo	Przesycane	Austenityczne
	XM-12			15-5 PH	H1150	Martenzytyczne
	XM-12			15-5 PH	Przesycane	Martenzytyczne
	XM-12			15-5 PH	H1025	Martenzytyczne
	SAE 630			17-4 PH	H1150	Martenzytyczne
	630			17-4 PH	Przesycane	Martenzytyczne
	631	09KH17N7YU1		17-7 PH	Przesycane	Austenityczne/ferrytyczne
	AMS 6515			Marage 350	Przesycane	Martenzytyczne
	AMS 6521			Marage 300	Przesycane	Martenzytyczne
	AMS 6514			Marage 300, Vascomax C300	Przesycane	Martenzytyczne
	AMS 6512			Marage 250	Przesycane	Martenzytyczne
	AMS 6512			Marage 250, Vascomax C250	Przesycane	Martenzytyczne
F.3508	303	12KH19N9			Wyżarzone	Austenityczne
F.3504	304 L	03KH18N11			Wyżarzone	Austenityczne
F.3504	304	08KH18N10	17 240		Wyżarzone	Austenityczne
F.3534	316	08KH17H13M2T	17 346		Wyżarzone	Austenityczne
F.3524	347	08KH18N12B			Wyżarzone	Austenityczne
F.3517	301	07KH16N6			Wyżarzone	Austenityczne
	302	12KH18N9			Wyżarzone	Austenityczne
F.3533	(316 L)	03KH17N14M3	17 349		Wyżarzone	Austenityczne
	316 LN	03KH16N15M3			Wyżarzone	Austenityczne
F.3541	304 LN	03KH18N11			Wyżarzone	Austenityczne
	317	08KH17H15M3T			Wyżarzone	Austenityczne
				253 MA	Wyżarzone	Austenityczne
	310 S	12KH25N20			Wyżarzone	Austenityczne
	329 LN			SAF 2205	Wyżarzone	Duplex
				3RE60	Wyżarzone	Duplex
	904L				Wyżarzone	Super austenityczne
	329				Wyżarzone	Duplex
	660			A286	Przesycane	Austenityczne
				254 SMO	Wyżarzone	Super austenityczne
				654 SMO	Wyżarzone	Super austenityczne
				Alloy 800	Wyżarzone	Austenityczne
	F 53			SAF 2507	Wyżarzone	Super duplex

SMG

SMG	EN	EN-Nr	W.-Nr	DIN	AFNOR	BS	UNI	JIS	SS	UNS	
K1	EN-GJL-150	0.6150	0.6150	GG-15	Fl 15 D	Grade 150	G15	FC 150	01 15-00	F11601	
	EN-GJL-200	0.6200	0.6200	GG-20	Fl 20 D	Grade 220	G20	FC 200	01 20-00	F12101	
	EN-GJL-250	0.6250	0.6250	GG-25	Fl 25 D	Grade 260	G25	FC 250	01 25-00	F12401	
	EN-GJL-350	0.6350	0.6350	GG-35	Fl 35 D	Grade 350	G35	FC 350	01 35-00	F13502	
	EN-GJL-215			GG-220 HB					02 19		
K2	EN-GJV-300			GJV-300							
	EN-GJV-350			GJV-350							
	EN-GJV-400			GJV-400							
	EN-GJV-450			GJV-450							
	EN-GJV-500			GJV-500							
K3	EN-GJMB-550-4	0.8155		GTS-55-04	P 540/5	P 540/5	P 55-04	PCMP55-04	08 54-00	F24130	
K4	EN-GJS-350-22	0.7033	0.7033	GGG-35.3	FGS 370-17	Grade 350/22		FCD 350-22L	07 17-15		
	EN-GJS-400-15	0.7040	0.7040	GGG-40	FGS 400-12	Grade 420/12	GS 400-12	FCD 400-18L	07 17-02	F32800	
	EN-GJS-400-18	0.7043	0.7043	GGG-40.3	FGS 370-17	Grade 370/17	GSO 42/17		07 17-12	F32800	
	EN-GJS-500-7	0.7050	0.7050	GGG-50	FGS 500-7	Grade 500/7	GS 500-7	FCD 500-7	07 27-02	F33800	
	EN-GJS-600-3	0.7060	0.7060	GGG-60	FGS 600-3	Grade 600/3	GS 600-3	FCD 600-3	07 32-03	F34100	
	EN-GJS-700-2	0.7070	0.7070	GGG-70	FGS 700-2	Grade 700/2	GS 700-2	FCD 700-2	07 37-01	F34800	
K5	EN-GJS-1000-5			GJS-1000-5						ADI grade 5	
	EN-GJS-1200-2			GJS-1200-2						ADI grade 2	
	EN-GJS-1400-1			GJS-1400-1						ADI grade 3	
	EN-GJS-800-8			GJS-800-8						ADI grade 4	
K6	EN-GJLA-XNiCr 20-2	0.6660	0.6660	GGL-NiCr 20 2	FGL Ni20 Cr2	Grade F2			05 23-00	F41002	
	EN-GJLA-XNiCr 30-3	0.6676	0.6676	GGL-NiCr 30 3	FGL Ni30 Cr3	Grade F3				F41004	
	EN-GJLA-XNiCuCr 15-6-2	0.6655	0.6655	GGL-NiCuCr 15 6 2	FGL Ni15 Cu6 Cr2	Grade F1				F41000	
K7	EN-GJSA-XNiMn 13-7	0.7652	0.7652	GGG-NiMn 13 7	FGS Ni13 Mn7	Grade S6			07 72-00		
	EN-GJSA-XNiCr 20-2	0.7660	0.7660	GGG-NiCr 20 2	FGS Ni20 Cr2	Grade S2				F43000	
	EN-GJSA-XNiMn 23-4	0.7673	0.7673	GGG-NiMn 23 4	FGS Ni23 Mn4	Grade S2M				F43010	
	EN-GJSA-XNiCr 30-3	0.7676	0.7676	GGG-NiCr 30 3	FGS Ni30 Cr3	Grade S3				F43003	
	EN-GJSA-XNi 35	0.7683	0.7683	GGG-Ni 35	FGS Ni35					F43006	
N1	AW-1050A	Al99.5	3.0255	Al99.5	A-5/1050A	1B		(A1050)	4007	AA1050A	
	AW-2011	AlCuBiPb	3.1655	AlCuBiPb	A-U5PbBi/2011	FC1		A2011	4355	AA2011	
	AW-2014	AlCuSiMn	3.1255	AlCuSiMn	A-U4SG/2014	H15			4338	AA2014	
	AW-5005	AlMg1	3.3315	AlMg1	A-G0.6	N41			4106	AA5005	
	AW-6060	AlMgSi0.5	3.3206	AlMgSi0.5	A-GS/6060	(H9)			4103	AA6060	
	AW-6063	AlMgSi0.7	3.3210	AlMgSi0.7	A-GSUC/6061	(H10)		(A6063)	4104, 4107	AA6005	
	AW-3103	AlMn1	3.0515	AlMn1		N3			4054	AA3103	
	AW-3003	AlMn1Cu	3.0517	AlMn1Cu	A-M1/3003			A3003		AA3003	
	AW-7020	AlZn4.5Mg1	3.4335	AlZn4.5Mg1	A-Z5G/7020	H17			4425	AA7020	
	AW-7075		3.4365	AlZnMgCu1.5	A-Z5GU/7075	2L95/2L96			A7075	AA7075	
	AC-42000		3.2341	G-AlSi5Mg	A-S7G	LM25	3599		AC 4C	4244	
	AC-46200	AlSi8Cu3(Si)	3.2161	G-AlSi8Cu3						4251	A13800
	MG-P-63	MgAl6Zn	3.5612	G-MgAl6Zn	G-A6-Z1	MAG-E-121					M11600
	MG-P-61	MgAl8Zn	3.5812	G-MgAl8Zn	(G-A7-Z1)						
	MN65120	MgSe3Zn2Zr1	3.5103	G-MgSe3Zn2Zr1	ZRE1	MAG6-TE					M12330
	N2	AC-43400	AlSi10Mg(Fe)	3.2381	G-AlSi10Mg	A-S10G	LM9			4253	A13600
		AC-44200	AlSi12	3.2382	GD-AlSi12						
AW-6082		AlMgSi1	3.2315	AlMgSi1	A-SGM0.7/6082	H30			4212	AA6082	
N3	AlSi17Cu5							ADC14			
N11	CC331G		2.0940.01	CuAl10Fe	CuAl10Fe	AB1			5710	C95200	
	CC333G		2.0975.01	CuAl10Ni	CuAl10Ni5Fe5	AB2			5716	C95500	
		CuNi10Fe1Mn	2.0872	CuNi10Fe1Mn	CuNi10Fe1Mn	CN102			5667	C70600	
				CuNi10Zn45							
		CW408J	2.0790	CuNi18Zn19Pb	CuNi18Zn19Pb1						C76300
	CW352H		2.1176	CuPb10Sn	CuSn10Pb10	LB2			5640	C93700	
	CC480K		2.1050.01	CuSn10	CuSn10	CT1			5443	C90700	
			2.1087	CuSn10Zn					5458	C90500	
	CW452K	CuSn6	2.1020	CuSn6	CuSn6	PB103		C5191	5428	C51900	
	CW502L	CuZn15	2.0240	CuZn15	CuZn15	CZ102		C2300	5112	C23000	
	CW706R	CuZn28Sn1	2.0470	CuZn28Sn1	CuZn29Sn1				5220	C44300	
	CW508L	CuZn37	2.0321	CuZn37	CuZn37	CZ108			5150	C27200	
	CW717R	CuZn38Sn1	2.0530	CuZn38Sn1						C46400	
	CW614N	CuZn39Pb3	2.0401	CuZn39Pb3	CuZn39Pb3	CZ121			5170	C38500	
	CW612N	CuZn40Pb2	2.0402	CuZn40Pb2	CuZn39Pb2	CZ120			5168	C37800	
	CW622N	CuZn44Pb2	2.0410	CuZn44Pb2		CZ104			5272	C68700	

SMG

SMG	EN	EN-Nr	W.-Nr	DIN	AFNOR	BS	UNI	JIS	SS	UNS	
S1											
S2											
S3	NiMo30		2.4810							N10002	
	NiMo16Cr15W		2.4819							N10276	
	NiCr19Fe19Nb5Mo3		2.4668							N07718	
			2.4669							N07750	
	NiCr20TiAl		2.4631							N07080	
	NiCr19Co18Mo4Ti3Al3									N07500	
	NiCr20Co13Mo4Ti3Al		2.4654							N07001	
S11			3.7024							R54620	
S12										R56320	
	TiAl6V4		3.7164							R56400	
S13				TiV10Fe2Al3							
H3	16 MnCr 5	1.7131	1.7131	16 MnCr 5	16 MC 5	527 M 17	16 MnCr 5	SCR 415	2511	G51170	
H5	C 67S	1.1231	1.1231	Ck 67	XC 68	060 A 67	C 70		1770	G10700	
	C 75S	1.1248	1.1248	Ck 75	XC 75	060 A 78	C 75		1774, 1778	G10780	
	C 100S	1.1274	1.1274	Ck 101		060 A 96		SUP 4	1870	G10950	
	C 105U	1.1545	1.1545	C 105 W1	Y1 105		C 100 KU		1880		
			1.2550		60 WCrV 7	55 WC 20		55 WCrV 8 KU			
	55 Cr 3	1.7176	1.7176	55 Cr 3	55 C 3	527 A 60	55 Cr 3	SUP 9 (A)	2253	G51550	
H7	42 CrMo 4	1.7225	1.7225	42 CrMo 4	42 CD 4	708 M 40	42 CrMo 4	SCM 440 (H)	2244	G41400	
	107 CrV 3	1.2210	1.2210	115 CrV 3	100 C 3		107 CrV 3 KU			T61202	
			1.2510		100 MnCrW 4	90 MWCV 5	BO 1	95 MnWCr 5 KU	SKS 3	2140	T31501
	90 MnCrV 8	1.2842	1.2842	90 MnCrV 8	90 MV 8	BO 2	90 MnVCr 8 KU			T31502	
	100 Cr 6	1.3505	1.3505	100 Cr 6	100 C 6	534 A 99	100 Cr 6	SUJ 2	2258	G51986	
	X 40 CrMoV 5 1	1.2344	1.2344	X 40 CrMoV 5 1	Z 40 CDV 5	BH 13	X 40 CrMo 5 1 1 KU	SKD 61	2242	T20813	
H8	X 100 CrMoV 5	1.2363	1.2363	X 100 CrMoV 5 1	Z 100 CDV 5	BA 2	X 100 CrMoV 5 1 KU	SKD 12	2260	T30102	
	X 155 CrVMo 12 1		1.2379	X 155 CrVMo 12 1	Z 160 CDV 12	BD 2	X 155 CrVMo 12 1 KU	SKD 11		T30402	
			1.2436		X 210 CrW 12			X 215 CrW 12 1 KU	SKD 2	2312	
			1.2601		X 165 CrMoV 12			X 165 CrMoV 12 KU		2310	
			1.2713		55 NiCrMoV 6	55 NCDV 7			SKT 4		T61206
	HS 6-5-2-5	1.3243	1.3243	S 6-5-2-5	Z 85 WDKCV 06-05-05-04-02		HS 6-5-2-5	SKH 55	2723		
	HS 2-10-1-8	1.3247	1.3247	S 2-10-1-8	Z 110 DKCVV 09-08-	BM 42	HS 2-9-1-8	SKH 51			T11342
	HS 18-0-1	1.3355	1.3355	S 18-0-1	Z 80 WCV 18-04-01	BT 1	HS 18-0-1	SKH 2			T12001
H11	X 20 Cr 13	1.4021	1.4021	X 20 Cr 13	Z 20 C 13	420 S 37	X 20 Cr 13	SUS 420 J 1	2303	S42000	
	X 70 CrMo 15	1.4109	1.4109	X 65 CrMo 14	Z 70 D 14			SUS 440 A		S44002	
	X 90 CrMoV 18	1.4112	1.4112	X 90 CrMoV 18	Z 2 CND 18 05	409 S 19	X CrTi 12	SUS 440 B	2327	S44003	
	X 105 CrMo 17	1.4125	1.4125	X 105 CrMo 17	Z 100 CD 17		X 105 CrMo 17	SUS 440 C		S44004	
	X 4 CrNiCuNb 16 4	1.4540	1.4540	X 4 CrNiCuNb 16 4						S15500	
H12	X 5 CrNiCuNb 16 4	1.4542	1.4542	X 5 CrNiCuNb 16 4				SUS 630		S17400	
	X 5 CrNiCuNb 16 4	1.4542	1.4542	X 5 CrNiCuNb 16 4				SUS 630		S17400	
	X 7 CrNiAl 17 7	1.4568	1.4568	X 7 CrNiAl 17 7	Z 9 CAN 17.7	301 S 81	X 7 CrNiAl 17 7	SUS 631	2388	S17700	
	X 8 CrNiMoAl 15 7 5	1.4574	1.4574	X 8 CrNiMoAl 15 7 5						S15700	
	X 6 NiCrTiMoV 25 15	1.4980	1.4943	X 4 NiCrTi 25 15	Z 6 NCTDV 25.15	HR 51		SUH 660	2570	S66286	
	X 2 NiCoMo 18 8 5	1.6359	1.6359	X 2 NiCoMo 18 8 5		S 162				K92890	
	X 2 NiCoMoTi 18 9 5	1.6358	1.6358	X 2 NiCoMoTi 18 9 5	Z 2 NKD 19-09					K93120	
	X 2 NiCoMoTi 18 9 5	1.6358	1.6358	X 2 NiCoMoTi 18 9 5	Z 2 NKD 19-09					K93120	
	X 2 NiCoMoTi 18 12 4	1.6356	1.6356	X 2 NiCoMoTi 18 12 4						K93160	
	H21	X 120 Mn 12	1.3401	1.3401	X 120 Mn 12	Z 120 M 12	BW 10		SC MnH 1	2183	
H31	EN-GJN-HV520	0.9620	0.9620	G-X330 NiCr 4 2	FB Ni4 Cr2 BC	Grade 2 A			05 12-00	F45001	
	EN-GJN-HV550	0.9625	0.9625	G-X260 NiCr 4 2	FB Ni4 Cr2 HC	Grade 2 B			05 13-00	F45000	
	EN-GJN-HV600(XCr11)	0.9630	0.9630	G-X300 CrNiSi 9 5 2	FB Cr9 Ni5	Grade 2 C, D, E			04 57-00	F45003	

SMG

U.N.E./ I.H.A.	AISI / ASTM	GOST	ČSN	Inne marki	Warunki	Struktura
				Discalloy	Utwardzane wydzieleniowo	
				Haynes 25		
				Stellite 21		
				Hastelloy C		
		KHN65MV		Hastelloy C-276		
				IN 100		
				Inconel 718		
				Inconel X-750	Przesycane	
				Nimonic 80A		
				René 41		
				Udimet 500		
				Waspalloy		
				Ti	Czysty komercyjnie	Ti (α)
	AMS 4919			Ti 6-2-4-2	Wyżarzane	Ti (α)
	AMS 4943			Ti 3Al-2.5V (grd 9)	Wyżarzane	Ti (α+β)
	AMS 4920, Grade 5	VT6		Ti 6Al-4V	Wyżarzane	Ti (α+β)
	AMS 4986			Ti 10V-2Fe-3Al	Wyżarzane	Ti (β)
F.1516	5115	12KH2	14 220		Hartowane powierzchniowo	
F.5103	1070	70			Hartowane & odpuszczane	
F.5107	1078, 1080	75			Hartowane & odpuszczane	
F.5117	1095				Hartowane & odpuszczane	
F.5118	W1	U10A			Hartowane & odpuszczane	
	S1	5KHV2SF			Hartowane & odpuszczane	
	5155				Hartowane & odpuszczane	
F.1252	4142, 4140	38HM	15 142		Hartowane & odpuszczane	
F.520L	L2	11KHF			Hartowane & odpuszczane	
F.5220	O1	9KHVG			Hartowane & odpuszczane	
	O2	9G2F			Hartowane & odpuszczane	
F.5230	52100	SHKH15	14 109		Hartowane & odpuszczane	
F.5318	H13	4KH5MF1S			Hartowane & odpuszczane	
F.5227	A2	9KH5VF			Hartowane & odpuszczane	
F.5211	D2	KH12MF			Hartowane & odpuszczane	
F.5213		KH12			Hartowane & odpuszczane	
		KH12MF			Hartowane & odpuszczane	
F.520.S	L6	5KHNM			Hartowane & odpuszczane	
F.5613	M35	R6M5K5			Hartowane & odpuszczane	
	M42	R2AM9K5			Hartowane & odpuszczane	
	T1	R18			Hartowane & odpuszczane	
F.5261	420	20KH13	17 022		Hartowane & odpuszczane	Martenzytyczne
	440 A				Hartowane & odpuszczane	Martenzytyczne
	440 B	95KH18			Hartowane & odpuszczane	Martenzytyczne
	440 C	95KH18			Hartowane & odpuszczane	Martenzytyczne
	XM-12			15-5 PH	H900	Martenzytyczne
	SAE 630			17-4 PH	H1025	Martenzytyczne
	SAE 630			17-4 PH	H900	Martenzytyczne
	AMS 5528	09KH17N7YU1		17-7 PH	TH1050	Martenzytyczne
	632			PH 15-7 Mo	TH1050	Martenzytyczne
	660			A286	Utwardzane wydzieleniowo	Austenityczne
	AMS 6512			Marage 250	Utwardzane wydzieleniowo	Martenzytyczne
	AMS 6521			Marage 300	Utwardzane wydzieleniowo	Martenzytyczne
	AMS 6521			Marage 300	Utwardzane wydzieleniowo	Martenzytyczne
	AMS 6515			Marage 350	Utwardzane wydzieleniowo	Martenzytyczne
	A128 Grade A			Hadfield		
	A532 IB (NiC-LC)			Ni-Hard 2		Żelwo białe
	A532 IA (NiC-HC)			Ni-Hard 1		Żelwo białe
	A532 ID (Ni-HiCr)			Ni-Hard 4		Żelwo białe

Płytki węglkowe oraz narzędzia

Płytki węglkowe oraz narzędzia Seco Tools nie są włączone w asortyment produktów mających podlegać poniższym wymaganiom. Jednakże Seco Tools deklaruje co następuje. Powyższe produkty spełniają wszystkie wymagania specyfikacji RoHS (Ograniczenia w stosowaniu niebezpiecznych substancji w urządzeniach elektrycznych i elektronicznych), WEEE (Złomowanie urządzeń elektrycznych i elektronicznych) oraz ELV (Pojazdy wycofane z eksploatacji). Produkty nie zawierają rtęci, ołowiu, sześciowartościowego chromu, kadmu, CFC, HCFC, środków zmniejszających palność lub rozpuszczalników o stężeniu przekraczającym dopuszczalne normy.

Ostrzeżenie:

Ostrzeżenie na sucho lub z chłodziwem może powodować potencjalne ryzyko powstania pyłów lub oparów powodujących podrażnienia skóry, oczu lub dróg oddechowych. Aby tego uniknąć należy stosować odpowiednie środki zabezpieczające.

Odsprzedaż:

Seco Tools może odkupić zużyte płytki i narzędzia węglkowe do celów recyklingu. Płytki i narzędzia węglkowe powinny być oddzielone od innych odpadów (stalowych, aluminiowych, miedzianych itp.).

Wszystkie opakowania podlegają recyklingowi.

Płytki CBN i PCD

Płytki Seco Tools nie są włączone w asortyment produktów mających podlegać poniższym wymaganiom. Jednakże Seco Tools deklaruje co następuje. Powyższe produkty spełniają wszystkie wymagania specyfikacji RoHS (Ograniczenia w stosowaniu niebezpiecznych substancji w urządzeniach elektrycznych i elektronicznych), WEEE (Złomowanie urządzeń elektrycznych i elektronicznych) oraz ELV (Pojazdy wycofane z eksploatacji). Produkty nie zawierają rtęci, ołowiu, sześciowartościowego chromu, kadmu, CFC, HCFC, środków zmniejszających palność lub rozpuszczalników o stężeniu przekraczającym dopuszczalne normy.

Ostrzeżenie:

Ostrzeżenie na sucho lub z chłodziwem może powodować potencjalne ryzyko powstania pyłów lub oparów powodujących podrażnienia skóry, oczu lub dróg oddechowych. Aby tego uniknąć należy stosować odpowiednie środki zabezpieczające.

Odsprzedaż:

Seco Tools może odkupić zużyte płytki CBN lub PCD do celów recyklingu. Płytki powinny być oddzielone od innych odpadów (stalowych, aluminiowych, miedzianych itp.). Monolityczne płytki CBN mogą trafiać na wysypisko śmieci.

Wszystkie opakowania podlegają recyklingowi.

Narzędzia oksydowane

Narzędzia Seco Tools nie są włączone w asortyment produktów mających podlegać poniższym wymaganiom. Jednakże Seco Tools deklaruje co następuje. Powyższe produkty spełniają wszystkie wymagania specyfikacji RoHS (Ograniczenia w stosowaniu niebezpiecznych substancji w urządzeniach elektrycznych i elektronicznych), WEEE (Złomowanie urządzeń elektrycznych i elektronicznych) oraz ELV (Pojazdy wycofane z eksploatacji). Produkty nie zawierają rtęci, ołowiu, sześciowartościowego chromu, kadmu, CFC, HCFC, środków zmniejszających palność lub rozpuszczalników o stężeniu przekraczającym dopuszczalne normy.

Odsprzedaż:

Zużyte narzędzia mogą być oddane do recyklingu razem ze zwykłymi odpadami stalowymi (wióry oraz zbrakowane detale).

Wszystkie opakowania podlegają recyklingowi.

Płytki Cermetalowe

Płytki Seco Tools nie są włączone w asortyment produktów mających podlegać poniższym wymaganiom. Jednakże Seco Tools deklaruje co następuje. Powyższe produkty spełniają wszystkie wymagania specyfikacji RoHS (Ograniczenia w stosowaniu niebezpiecznych substancji w urządzeniach elektrycznych i elektronicznych), WEEE (Złomowanie urządzeń elektrycznych i elektronicznych) oraz ELV (Pojazdy wycofane z eksploatacji). Płytki cermetalowe w gatunku C15M zawierają nikiel i w kontakcie ze skórą może nastąpić zatrucie nikiem. Wielkość przenikania jest większa niż w normie SS-EN 1811 metoda prowadzenia testu uwalniania niklu z materiału przy przenikaniu bezpośrednim i przy przedłużonym kontakcie ze skórą. Metoda ta jest przeznaczona do produktów będących w bezpośrednim lub przedłużonym kontakcie ze skórą, dlatego nie ma bezpośredniego zastosowania do płytek cermetalowych. Osoby posiadające alergię na nikiel powinny stosować rękawice ochronne przy kontakcie z płytkami cermetalowymi.

Ostrzeżenie:

Ostrzeżenie na sucho lub z chłodziwem może powodować potencjalne ryzyko powstania pyłów lub oparów powodujących podrażnienia skóry, oczu lub dróg oddechowych. Aby tego uniknąć należy stosować odpowiednie środki zabezpieczające.

Odsprzedaż:

Zużyte płytki mogą być poddane recyklingowi. Płytki powinny być oddzielone od innych odpadów (stalowych, aluminiowych, miedzianych itp.) włącznie z płytkami węglowymi. Wszystkie opakowania podlegają recyklingowi.

Narzędzia pokryte nikiem

Narzędzia Seco Tools nie są włączone w asortyment produktów mających podlegać poniższym wymaganiom. Jednakże Seco Tools deklaruje co następuje. Powyższe produkty spełniają wszystkie wymagania specyfikacji RoHS (Ograniczenia w stosowaniu niebezpiecznych substancji w urządzeniach elektrycznych i elektronicznych), WEEE (Złomowanie urządzeń elektrycznych i elektronicznych) oraz ELV (Pojazdy wycofane z eksploatacji). Produkty nie zawierają rtęci, ołowiu, sześciowartościowego chromu, kadmu, CFC, HCFC, środków zmniejszających palność lub rozpuszczalników o stężeniu przekraczającym dopuszczalne normy.

Narzędzia zawierają nikiel i w kontakcie ze skórą może nastąpić zatrucie nikiem. Wielkość przenikania jest nie większa niż w normie SS-EN 1811 metoda prowadzenia testu uwalniania niklu z materiału przy przenikaniu bezpośrednim i przy przedłużonym kontakcie ze skórą. Metoda ta jest przeznaczona do produktów będących w bezpośrednim lub przedłużonym kontakcie ze skórą, dlatego nie ma bezpośredniego zastosowania do narzędzi. Osoby posiadające alergię na nikiel powinny stosować rękawice ochronne przy kontakcie z narzędziami.

Odsprzedaż:

Zużyte narzędzia mogą być oddane do recyklingu razem ze zwykłymi odpadami stalowymi (wióry oraz zbrakowane detale). Wszystkie opakowania podlegają recyklingowi.

Dodatki stopowe

Gatunek	Węglik spiekany											Pokrycie						
	W	Ti	Ta	Nb	Co	Cr	Ni	Mo	C	N	Ru	Ti	Al	C	N	O	Si	Nb
CP20	■				■				■			■			■			
CP200	■				■	■			■			■	■		■			
CP300	■	■	■	■	■	■			■			■	■		■			
CP500	■				■	■			■			■	■		■			
CP600	■				■	■			■			■	■		■			
C15M	■	■	■	■	■		■	■	■									
CF	■				■		■	■	■									
CM	■				■		■	■	■									
DP2000	■				■				■			■	■	■	■	■		
DP3000	■	■	■	■	■				■			■	■	■	■	■		
DS2050	■				■	■			■			■	■		■			■
DS4050	■				■	■			■			■	■		■			■
F15M	■				■	■			■			■	■		■			
F25M	■	■	■	■	■	■			■			■	■		■			
F30M	■				■	■			■			■	■		■			
F40M	■				■	■			■			■	■		■			
HX	■		■		■	■			■			■	■		■			
H02	■		■		■	■			■			■	■		■			
H15	■				■	■			■			■	■		■			
H25	■				■	■			■			■	■		■			
KX	■				■	■			■			■	■		■			
MH1000	■				■	■			■			■	■		■			
MK1500	■		■		■	■			■			■	■	■	■	■		
MK2050	■		■		■	■			■			■	■		■		■	
MM4500	■				■	■			■			■	■	■	■	■	■	
MP1501	■		■	■	■	■			■			■	■	■	■	■	■	
MP2050	■				■	■			■		■	■	■		■		■	
MP2501	■		■	■	■	■			■			■	■	■	■	■	■	
MP3000	■				■	■			■			■	■		■		■	
MS2500	■		■	■	■	■			■			■	■	■	■	■	■	
MS2050	■				■	■			■			■	■		■		■	
RX1500	■		■		■	■	■	■	■			■	■		■			■
RX2000	■		■		■	■			■			■	■		■			
RM2020	■				■	■			■			■	■		■			
RM2090	■				■	■			■			■	■		■		■	
RN2010	■				■	■			■			■	■		■		■	
RS2090	■				■	■			■			■	■		■		■	
T350M	■		■	■	■	■			■			■	■	■	■	■	■	
T25M	■		■	■	■	■			■			■	■	■	■	■	■	
TGH1050	■				■	■			■			■	■		■		■	
TGK1500	■		■		■	■			■			■	■		■		■	
TGP25	■	■	■	■	■	■			■			■	■	■	■	■	■	
TGP35	■		■	■	■	■			■			■	■	■	■	■	■	
TGP45	■		■	■	■	■			■			■	■	■	■	■	■	
TGS2050	■				■	■			■			■	■	■	■	■	■	
TH1000	■				■	■			■			■	■		■		■	
TH1500	■				■	■			■			■	■	■	■	■	■	
TK0501	■				■	■			■			■	■	■	■	■	■	
TK1501	■		■		■	■			■			■	■	■	■	■	■	
TM1501	■	■	■	■	■	■			■		■	■	■	■	■	■	■	
TM2000	■	■	■	■	■	■			■		■	■	■	■	■	■	■	
TM2501	■	■	■	■	■	■			■		■	■	■	■	■	■	■	
TM3501	■				■	■			■			■	■	■	■	■	■	
TM4000	■	■	■	■	■	■			■		■	■	■	■	■	■	■	
TP0501	■	■	■	■	■	■			■		■	■	■	■	■	■	■	
TP1020	■	■	■	■	■	■			■		■	■	■	■	■	■	■	
TP1030	■	■	■	■	■	■			■		■	■	■	■	■	■	■	
TP1501	■	■	■	■	■	■			■		■	■	■	■	■	■	■	
TP25	■	■	■	■	■	■			■		■	■	■	■	■	■	■	
TP200	■	■	■	■	■	■			■		■	■	■	■	■	■	■	
TP2501	■	■	■	■	■	■			■		■	■	■	■	■	■	■	
TP3501	■	■	■	■	■	■			■		■	■	■	■	■	■	■	
TP40	■		■	■	■	■			■		■	■	■	■	■	■	■	
TS2000	■				■	■			■			■	■	■	■	■	■	
TS2050	■				■	■			■			■	■	■	■	■	■	
TS2500	■		■		■	■			■			■	■	■	■	■	■	
TTP2050	■				■	■			■			■	■	■	■	■	■	
T250D	■				■	■			■			■	■	■	■	■	■	
T400D	■				■	■			■			■	■	■	■	■	■	
T100R	■		■		■	■			■			■	■	■	■	■	■	
T60M	■	■	■	■	■	■			■			■	■	■	■	■	■	
883	■		■		■	■			■			■	■	■	■	■	■	
890	■				■	■			■			■	■	■	■	■	■	

Niniejszy katalog został wydany przez Seco Tools z intencją zaprezentowania ogólnej informacji oraz kierunków w branży obróbki skrawaniem. W przypadku potrzeby profesjonalnego wsparcia dla konkretnego przypadku, potrzebna będzie pomoc specjalisty.

Informacje są dostarczane w stanie “faktycznym”;

Seco Tools zrzeka się wszelkich zobowiązań i gwarancji, wyrażonych lub dorozumianych, dowolnego rodzaju, w tym, bez ograniczeń, wszelkich gwarancji handlowych, przydatności do konkretnego celu lub nienaruszalności.

Informacje przedstawione tu są tylko dla celów porównawczych. Aktualne ceny, specyfikacje i opisy produktów powinny być określone w momencie sprzedaży i mogą się różnić zależnie do lokalizacji. Zawarte tu informacje mogą podlegać zmianie bez wcześniejszego powiadomienia.

WWW.SECOTOOLS.COM

70025869, ST20236780 PL,
© SECO TOOLS AB, 2023.
Wszystkie prawa zastrzeżone.
Informacje techniczne mogą ulec
zmianie bez powiadamiania.